

ခေတ်ဟောင်းမြန်မာ့သမိုင်း

သုတေသနအဘိဓာန်

ဦးသိန်းလှိုင်



၂၀၂၀

ခေတ်ဟောင်းမြန်မာ့သမိုင်း
သုတေသနအဘိဓာန်

ဦးသိန်းလှိုင်
ဒုတိယညွှန်ကြားရေးမှူးချုပ်
တက္ကသိုလ်များသမိုင်းသုတေသနဦးစီးဌာန

တက္ကသိုလ်များသမိုင်းသုတေသနဦးစီးဌာန
၂၀၀၀

ပထမအကြိမ်ပုံနှိပ်ခြင်း

၂၀၀၀ ပြည့်နှစ် ဖေဖော်ဝါရီလ၊ အုပ်စု ၁၀၀၀

မူပိုင်

တက္ကသိုလ်များသမိုင်းသုတေသနဦးစီးဌာနမူပိုင်

ပုံနှိပ်သူ

ဦးသာရင်(၀၂၃၈၄)

မန်နေဂျာ

တက္ကသိုလ်များပုံနှိပ်တိုက်

ရန်ကုန်မြို့

ခွင့်ပြုချက်

စာမူခွင့်ပြုချက်အမှတ် ၁၄/၂၀၀၀(၁)

မျက်နှာပုံခွင့်ပြုချက်အမှတ် ၆၆/၂၀၀၀(၁)

ဒို့တာဝန် အရေးသုံးပါး

ပြည်ထောင်စု မပြိုကွဲရေး
တိုင်းရင်းသား စည်းလုံးညီညွတ်မှုမပြိုကွဲရေး
အချုပ်အခြာ အာဏာ တည်တံ့ခိုင်မြဲရေး

ဒို့အရေး
ဒို့အရေး
ဒို့အရေး

ပြည်သူ့ သဘောထား

ပြည်ပအားကိုး ပုဆိန်ရိုး အဆိုးမြင်ဝါဒီများအား ဆန့်ကျင်ကြ။
နိုင်ငံတော်တည်ငြိမ်ရေးနှင့် နိုင်ငံတော်တိုးတက်ရေးကို နှောင့်ယှက်ပျက်ဆီးနေသူများအား ဆန့်ကျင်ကြ။
နိုင်ငံတော်၏ ပြည်တွင်းရေးကို ဝင်ရောက်စွက်ဖက် နှောင့်ယှက်သော ပြည်ပနိုင်ငံများအားဆန့်ကျင်ကြ။
ပြည်တွင်းပြည်ပ အဖျက်သမားများအား ဘုံရန်သူအဖြစ် သတ်မှတ်ချေမှုန်းကြ။

နိုင်ငံရေး ဦးတည်ချက် (၄) ရပ်

နိုင်ငံတော်တည်ငြိမ်ရေး၊ ရပ်ရွာအေးချမ်းသာယာရေးနှင့် တရားဥပဒေစိုးမိုးရေး။
အမျိုးသား ပြန်လည်စည်းလုံးညီညွတ်ရေး။
ခိုင်မာသည့်ဖွဲ့စည်းပုံ အခြေခံဥပဒေသစ် ဖြစ်ပေါ်လာရေး။
ဖြစ်ပေါ်လာသည့်ဖွဲ့စည်းပုံအခြေခံဥပဒေသစ်နှင့်အညီ ခေတ်မီဖွံ့ဖြိုးတိုးတက်သော နိုင်ငံတော်သစ်တစ်ရပ်တည်ဆောက်ရေး။

စီးပွားရေး ဦးတည်ချက် (၄) ရပ်

စိုက်ပျိုးရေးကိုအခြေခံ၍ အခြားစီးပွားရေးကဏ္ဍများကိုလည်း ဘက်စုံဖွံ့ဖြိုးတိုးတက်အောင် တည်ဆောက်ရေး။
ဈေးကွက်စီးပွားရေးစနစ် ပီပြင်စွာဖြစ်ပေါ်လာရေး။
ပြည်တွင်းပြည်ပမှ အတတ်ပညာနှင့် အရင်းအနှီးများဖိတ်ခေါ်၍ စီးပွားရေးဖွံ့ဖြိုးတိုးတက်အောင် တည်ဆောက်ရေး။
နိုင်ငံတော်စီးပွားရေးတစ်ရပ်လုံးကို ဖန်တီးနိုင်မှုစွမ်းအားသည် နိုင်ငံတော်နှင့် တိုင်းရင်းသားပြည်သူတို့၏ လက်ဝယ်တွင်ရှိရေး။

လူမှုရေး ဦးတည်ချက် (၄) ရပ်

တစ်မျိုးသားလုံး၏ စိတ်ဓါတ်နှင့် အကျင့်စာရိတ္တမြင့်မားရေး။
အမျိုးဂုဏ် ဇာတိဂုဏ် မြင့်မားရေးနှင့်ယဉ်ကျေးမှုအမွေအနှစ်များ၊ အမျိုးသားရေးလက္ခဏာများ မပျောက်ပျက်အောင် ထိန်းသိမ်းစောင့်ရှောက်ရေး။
မျိုးချစ်စိတ်ဓါတ် ရှင်သန်ထက်မြက်ရေး။
တစ်မျိုးသားလုံး ကျန်းမာကြံ့ခိုင်ရေးနှင့် ပညာရည်မြင့်မားရေး။

ဥပေျာဇဉ်

ဝေါဟာရအဘိဓာန်အမျိုးမျိုးကို ရှေးကရေးသားပြုစုထုတ်ဝေခဲ့ဖူးပါသည်။ သမိုင်းသုတေသန အတွက် အသုံးဝင်သော အဘိဓာန်များမှာ ဦးမောင်မောင်တင်၏ **ရွှေနန်းသုံးဝေါဟာရအဘိဓာန်**၊ ဇေယသင်္ခယာ၏ **ရွှေဘုံနိဒါန်း**၊ အသျှင်ဩဘာသဘိဝံသ၏ **သုတေသနသရုပ်ပြအဘိဓာန်**၊ ဒေါက်တာရီရီ၏ **သုဿသန အဘိဓာန်မှတ်စု**၊ ဦးဟုတ်စိန်၏ **ပါဠိ-မြန်မာအဘိဓာန်**၊ ဒဂုန်ဦးထွန်းမြင့်၏ **သုစမှတ်စုနှင့် ပါဠိသက် ဝေါဟာရအဘိဓာန်**၊ ပေါရာဏအဘိဓာန်များ စသည်တို့ ဖြစ်ကြသည်။ သို့ရာတွင် ထိုအဘိဓာန်တို့မှာ မဟာရာဇဝင်တော်ကြီးများ၊ အမိန့်တော်များနှင့် မှတ်တမ်းများတွင်ပါရှိသော သမိုင်းဝေါဟာရ အစုံအလင်ကို စုစည်း၍ ပြုစုထားသော အဘိဓာန်များ မဟုတ်ကြပေ။ သမိုင်းသုတေသနအတွက် ခေတ်ဟောင်းသမိုင်း ဝေါဟာရများကို တပေါင်းတစည်းတည်း စုစည်း၍ စာအုပ်ထုတ်ဝေနိုင်လျှင် သမိုင်းသုတေသီများအတွက် ပိုမိုလွယ်ကူစွာ ရှာဖွေသိရှိနိုင်မည်ဟု စိတ်ကူးမိခဲ့သည်။ ၁၉၉၇ ခုနှစ်တွင် စည်သူ ဂါမဏိသင်္ကြံစီရင်သည့် ဇင်းမယ်ရာဇဝင်ပေမူကို အင်္ဂလိပ်ဘာသာပြန်ဆိုခဲ့စဉ်က ရာဇဝင်ပါ ရှေးအသုံးအနှုန်းနှင့် ဝေါဟာရအချို့၏ အဓိပ္ပာယ်ကိုရှာဖွေရန် အခက်အခဲများကြုံတွေ့ခဲ့ရဖူးသည်။ ရာဇဝင်ပါ ဝေါဟာရအချို့၏ အဓိပ္ပာယ်ကို သိရှိရန် စာကြည့်တိုက်များရှိ အဘိဓာန်များနှင့် အခြား ကျမ်းအစောင်စောင်ကို ရှာဖွေဖတ်ရှုခဲ့ရသည်။ ထို့ကြောင့် သမိုင်းဝေါဟာရစုံစုံလင်လင်ကို အဓိပ္ပာယ် ဖွင့်ဆိုထားသော အဘိဓာန်မျိုးရှိလျှင် ဘာသာပြန် လုပ်ငန်းတွင် ကြန့်ကြာမှုမရှိနိုင်ဟူသော အသိသည် ထိုစဉ်ကပင်ပေါ်လာမိခဲ့သည်။ သမိုင်းဘာသာကို အထူးပြုလေ့လာပြီး မဟာဝိဇ္ဇာကျမ်းပြုနေသော ကျောင်းသူ ကျောင်းသားများနှင့် မြန်မာရာဇဝင်တော် ကြီးများနှင့် အမိန့်တော်များကို လေ့လာဖတ်ရှု နေကြသူများအတွက်လည်း သမိုင်းဝေါဟာရ အဓိပ္ပာယ်ကို နားလည်သိရှိရန် လိုအပ်ပါသည်။ ယခုအချိန် အထိ ခေတ်ဟောင်းသမိုင်းဆိုင်ရာ ဝေါဟာရ များကိုစုစည်း၍ ပြုစုထားသော ပြည့်စုံသည့်အဘိဓာန်လည်း မရှိသေးသဖြင့် ခေတ်ဟောင်းမြန်မာ့သမိုင်း အဘိဓာန် တစ်စောင် ထုတ်ဝေသင့်သည်ဟူသောဆန္ဒ ဖြစ်ပေါ်လာခဲ့သည်။ ထို့ကြောင့် ဦးသိန်းလှိုင်အား သမိုင်း ကျမ်းများ၊ အမိန့်တော်များ၊ မှတ်တမ်းများတွင် ပါရှိသော သမိုင်းဝေါဟာရများကိုစုစည်း၍ အဘိဓာန် တစ်အုပ်ပြုစုရန် တိုက်တွန်းမိခဲ့သည်။ တိုက်တွန်းချက်အတိုင်း ဦးသိန်းလှိုင်သည် ရသမျှ အချိန်အတွင်း တွင်ပင် ဤခေတ်ဟောင်းမြန်မာ့သမိုင်း သုတေသနအဘိဓာန်ကို ပြုစုနိုင်ခဲ့သဖြင့် ဝမ်းမြောက်စွာ ကြိုဆိုပါသည်။ ဤအဘိဓာန်သည် အလွန်စုံလင်သော အဘိဓာန်မဟုတ်စေကာမူ လူငယ်သုတေသီများနှင့် မြန်မာ့သမိုင်းကို လေ့လာဖတ်ရှုနေသူများအတွက်သာမက မြန်မာရာဇဝင်တော် ကြီးများ၊ အမိန့်တော်များနှင့် မှတ်တမ်းများကို နိုင်ငံခြားဘာသာသို့ ပြန်ဆိုနေသူများအတွက် အတော်အတန် အထောက်အကူပြု နိုင်လိမ့်မည်ဟု ယုံကြည်ပါသည်။



(နီနီမြင့်)

ညွှန်ကြားရေးမှူးချုပ်

တက္ကသိုလ်များသမိုင်းသုတေသနဦးစီးဌာန

စကားဦး

မဟာရာဇဝင်တော်ကြီးများ၊ ရာဇဝင်များ၊ အမိန့်တော်များ၊ ကျောက်စာများ၊ မင်စာများ၊ ဓမ္မသတ်များ၊ ဓမ္မဒီပဥဆောင်းကျမ်း၊ ရွှေနန်းသုံးဝေါဟာရအဘိဓာန်၊ မြန်မာမင်းအုပ်ချုပ်ပုံစာတမ်း..... နှင့် ရွှေတုံနိဒါန်း တို့တွင် ပါဝင်သော ခေတ်ဟောင်း မြန်မာ့သမိုင်းဆိုင်ရာ ဝေါဟာရများ၊ ပေါရာဏများ၊ အနုပညာနှင့် ဗိသုကာမှုဆိုင်ရာ အသုံးအနှုန်းများ၊ သာသနာရေးနှင့် လူမှုရေးဆိုင်ရာ ဝေါဟာရများ၊ ပါဠိစကားလုံးများ၊ တရုတ်၊ အင်္ဂလိပ်၊ ပြင်သစ်၊ အာမေန်ယံ၊ အီတလီ နှင့် အိန္ဒိယ အမည်များ၊ အခေါ်အဝေါ်များကို ထုတ်နှုတ်၍ ဤအဘိဓာန်ကို ပြုစုထားခြင်း ဖြစ်ပါသည်။ သမိုင်းဆိုင်ရာ အချက်အလက်များကို စုစည်းဖော်ပြသည့် အဘိဓာန် မဟုတ်ဘဲ ဝေါဟာရများနှင့် အသုံးအနှုန်းများ၏ အဓိပ္ပာယ်ကို ရှင်းလင်းဖော်ပြသည့် အဘိဓာန်သာဖြစ်ပါသည်။ အထူးသဖြင့် ခေတ်ဟောင်းမြန်မာ့သမိုင်း..... ကို လေ့လာလိုသူများ၊ လေ့လာလျက်ရှိသောလူငယ်များ၊ သုတေသန ပြုလျက်ရှိသော လူငယ်များအား အခြေခံအားဖြင့် အထောက်အကူ ပြုနိုင်စေရန် ရည်ရွယ်၍ ဤအဘိဓာန်ကို ပြုစုခဲ့ပါသည်။

လေ့လာမှတ်သား ထားခဲ့သော မှတ်စုများနှင့် လက်လှမ်းမီသမျှ ကျမ်းများ၊ အဘိဓာန်များ၊ စာအုပ်စာတမ်းများကို မှီငြမ်း၍ သမိုင်းဆိုင်ရာဝေါဟာရများ၏ အဓိပ္ပာယ်ကို ကြိုးစားဖွင့်ဆိုပါသည်။ ဤအဘိဓာန်ပါ ပါဠိဝေါဟာရများမှာ ရာဇဝင်တော်ကြီးများ၊ အမိန့်တော်များနှင့် သမိုင်းမှတ်တမ်းများတွင် ပါရှိသော စကားလုံးများသာ ဖြစ်ပါသည်။ မိမိဖော်ပြလိုရာ ပါဠိစကားလုံးများကို အလျဉ်းသင့်သလို ထည့်သွင်း ဖော်ပြထားခြင်း မဟုတ်ပါ။ တရုတ်၊ အင်္ဂလိပ်၊ ပြင်သစ်၊ အာမေန်ယံ၊ အီတလီ၊ အိန္ဒိယ အမည်များနှင့် အခေါ်အဝေါ်များမှာလည်း ရာဇဝင်တော်ကြီးများ၊ အမိန့်တော်များနှင့် သမိုင်းမှတ်တမ်းများပါ အမည်နှင့် စကားလုံးများသာ ဖြစ်ပါသည်။

ဝေါဟာရအဓိပ္ပာယ် ဖွင့်ဆိုချက်များ ခိုင်လုံစေရန်အတွက် အကိုးအကားများကို လက်လှမ်း မီသမျှ ရှာဖွေ၍ဖော်ပြထားပါသည်။ ဖော်ပြချက် မခိုင်လုံလျှင်၊ မသေချာလျှင် (?)ဟူသော အမှတ်အသားဖြင့် ပြသထားသည်။ ကိုးကားသောကျမ်း၏အမည်ကို အတိုခြုံး၍ဖော်ပြထားသည်။ အတိုခြုံးရာတွင် အတိုမှတ်ကို ကြည့်ရုံဖြင့် မူလကျမ်းအမည် ပေါ်အောင်လည်း ကြိုးစားစီစဉ်ပါသည်။ ကျမ်းအမည် အပြည့်အစုံကို သိလိုသူတို့အတွက် အတိုမှတ်စာရင်းကိုလည်း ဖော်ပြထားသည်။ အကြံပေးလမ်းညွှန်သော ပုဂ္ဂိုလ်များ၏ အမည်များကိုမူ အပြည့်အစုံ မဖော်ပြဘဲ အတိုခြုံး၍ တစ်လုံးတည်းသာ ဖော်ပြထားပါသည်။

အဓိပ္ပာယ်ဖော်ပြချက် ပိုမိုခိုင်မာစေရန်နှင့် ရှင်းလင်းစေရန်အတွက် သက်ဆိုင်ရာ စကားလုံးပါသော ဝါကျနှင့် စာပိုဒ်ကိုလည်း အလျဉ်းသင့်သလို ဖော်ပြထားသည်။ ပိုမိုရှင်းလင်းစေရန်အတွက် အချို့ အခေါ်အဝေါ်နှင့် ဝေါဟာရများ၏ ဓာတ်ပုံနှင့် ရုပ်ပုံများကို တတ်စွမ်းသမျှ ရှာဖွေ၍ ယှဉ်တွဲဖော်ပြထားသည်။ ပါဠိစကားလုံးများကို အဓိပ္ပာယ်ဖော်ရာတွင် အဘိဓာန်ကိုသာ အားမကိုးဘဲ ပါဠိဘာသာ ကျွမ်းကျင်သူများ ဖြစ်ကြသော ဦးညွန့်မောင် (သာသနဓဇသီရိပဝရ ဓမ္မာစရိယ၊ ဝိဇ္ဇာဘွဲ့နှင့် စာကြည့်တိုက်ဒီပလိုမာ)နှင့် ဦးမြင့်သန်းဌ (သာသနဓဇသီရိပဝရ ဓမ္မာစရိယနှင့် ဝိဇ္ဇာဘွဲ့)တို့အား မေးမြန်းညှိနှိုင်းပါသည်။ တရုတ် စကားလုံးများကိုမူ တရုတ်ပြည်သူ့သမ္မတနိုင်ငံ ဂူဟန်တက္ကသိုလ်မှ တရုတ်စာပေ မဟာဝိဇ္ဇာဘွဲ့ ရရှိခဲ့သော ဒေါ်ဝင်း (တက္ကသိုလ်များသမိုင်းသုတေသန ဦးစီးဌာန သုတေသနအရာရှိ) က ကူညီသည်။ အချို့ စကားလုံးများကို အဓိပ္ပာယ် ဖော်ရာတွင် မြန်မာ့သမိုင်းအဖွဲ့ဝင် ဆရာဦးမောင်မောင်တင်နှင့် မြန်မာစာအဖွဲ့ ဦးစီးဌာန ညွှန်ကြားရေးမှူးချုပ် ဦးစံလွင်တို့က ပံ့ပိုးကူညီခဲ့ကြသည်။ သို့ရာတွင် အဓိပ္ပာယ်ဖွင့်ဆိုချက်များ

တိမ်းယိမ်းမှုရှိပါက ထိုပုဂ္ဂိုလ်ကြီးများ၏ ချို့ယွင်းချက် မဟုတ်ဘဲ ကျွန်တော်၏ အမှားအယွင်း အဖြစ်သာ မှတ်ယူပါရန် ပန်ကြားအပ်ပါသည်။

စုဆောင်းရရှိသော စကားလုံးများဖြင့် ဤအဘိဓာန်ကို ပြုစုနိုင်အောင် အဓိက အားပေးသူ တို့မှာ မြန်မာ့သမိုင်းအဖွဲ့ဝင် အငြိမ်းစား သမိုင်းပါမောက္ခ ဦးထွန်းအောင်ချိန်နှင့် တက္ကသိုလ်များသမိုင်း သုတေသနဦးစီးဌာန ညွှန်ကြားရေးမှူးချုပ် ဒေါ်နီနီမြင့်တို့ ဖြစ်ပါသည်။ ထို့ကြောင့် ဆရာဦးထွန်းအောင်ချိန် နှင့် ညွှန်ကြားရေးမှူးချုပ် ဒေါ်နီနီမြင့်တို့အား ကျေးဇူးများစွာတင်ရှိကြောင်း ဦးစွာဖော်ပြအပ်ပါသည်။ အထောက်အထားခိုင်မာသော အဘိဓာန် ပြုစုရေးအတွက် အားပေး လမ်းညွှန်သော မြန်မာ့သမိုင်းအဖွဲ့ဝင် ဦးသန်းထွတ်(ဆရာတိုက်စိုး)အား လည်းကောင်း၊ ဤ အဘိဓာန်ပြုစုနိုင်အောင် သမိုင်းပညာများ ပေးခဲ့သော ဆရာဒေါက်တာသန်းထွန်းအားလည်းကောင်း၊ အဓိပ္ပာယ်ဖွင့်ဆိုချက်အချို့ကို မှန်ကန်အောင် ပြုပြင်ပေးသော မြန်မာ့သမိုင်းအဖွဲ့ဝင်ဦးမောင်မောင်တင် နှင့် မြန်မာစာဦးစီးဌာန ညွှန်ကြားရေးမှူးချုပ် ဦးစံလွင်တို့အား လည်းကောင်း၊ ရုပ်တုတော်များ၏ လက်ဟန်အနေအထား(မုဒြာ)နှင့် ခြေဟန်အနေအထား၊ ထိုင်ခုံ အနေအထား(အာသန)တို့အတွက် လမ်းညွှန်ကူညီသော မြန်မာ့သမိုင်းအဖွဲ့ဝင် ဦးစစ်ထွန်းမှတ်ဝင်းအား လည်းကောင်း၊ ပါဠိစကားလုံး များကို အဓိပ္ပာယ်ဖော်ပေးသော ဦးညွန့်မောင်နှင့် ဦးမြင့်သန်းငွေတို့အား လည်းကောင်း၊ ဂီတသဘင်အနုပညာဆိုင်ရာ ဝေါဟာရများကို အဓိပ္ပာယ်ဖွင့်ဆိုကူညီသော ယဉ်ကျေးမှု တက္ကသိုလ် အနုပညာဌာန ညွှန်ကြားရေးမှူး(အငြိမ်းစား)ဦးအောင်သွင်အား လည်းကောင်း၊ တရုတ်စကားလုံး များကို အဓိပ္ပာယ်ဖော်ပေးသော ဒေါ်ဝင်းအား လည်းကောင်း၊ ကိုးကားသော စာအုပ်စာတမ်းများကို ကြိုးစားရှာဖွေပေးပြီး ကွန်ပျူတာဖြင့်လည်း ရိုက်နှိပ်ကူညီပေးသော တက္ကသိုလ်များ ဗဟိုစာကြည့်တိုက်မှူး ဒေါ်တင်ဘုန်းနွယ်နှင့် ဝန်ထမ်းများအား လည်းကောင်း၊ တက္ကသိုလ်များ သမိုင်းသုတေသနဦးစီးဌာန လက်ထောက်စာကြည့်တိုက်မှူးဒေါ်စန်းစန်းနှင့် စာကြည့်တိုက်ဝန်ထမ်းများအား လည်းကောင်း၊ အခြား ဝိုင်းဝန်းကူညီကြသော ပုဂ္ဂိုလ်များအား လည်းကောင်း ကျေးဇူးများစွာတင်ရှိကြောင်း ဖော်ပြအပ်ပါသည်။

ဤအဘိဓာန်တွင် ဖော်ပြထားသော ရုပ်ပုံအချို့ကို မြန်မာစာအဖွဲ့ဦးစီးဌာနက ထုတ်ဝေ သည့် မြန်မာအဘိဓာန်မှ လည်းကောင်း၊ ဆရာဦးစစ်ထွန်းမှတ်ဝင်း ပြုစုသည့် မုဒြာများနှင့်အာသန စာအုပ်များမှ လည်းကောင်း၊ ရှေးဟောင်းသုတေသနဦးစီး ဌာန ညွှန်ကြားရေးမှူးချုပ် ဦးညွန့်ဟန် ထံမှလည်းကောင်း၊ ရှေးဟောင်းစာပေသုတေသီတစ်ဦး ပြုစုသည့် စာကူးစက်မှု စာအုပ်ငယ်များနှင့် သင့်လျော်ရာစာအုပ်များမှ လည်းကောင်း ကူးယူလက်ခံရရှိခြင်းဖြစ်ပါသည်။ သို့ပါ၍ ထိုဦးစီးဌာနများနှင့် စာအုပ်များရေးသားပြုစုသည့် ပုဂ္ဂိုလ်များအားလည်း ကျေးဇူးတင်ရှိပါသည်။

ဤခေတ်ဟောင်းမြန်မာ့သမိုင်းသုတေသနအဘိဓာန်မှာ ပြည့်စုံခြင်း မရှိသေးသည်ကို ရိုးသားစွာ ဝန်ခံပါသည်။ နောင်တွင် ဆက်လက်လေ့လာ ရှာဖွေမေးမြန်း၍ နောက်ဆက်တွဲအဖြစ် ဖြည့်စွက်ဖော်ပြ နိုင်အောင် ဆက်လက် ဆောင်ရွက်ရန် အာသိသရှိကြောင်းနှင့် ဤအဘိဓာန်နှင့် ပတ်သက်၍ ပေးပို့ကြမည့် အကြံဉာဏ်များကို ကြိုဆိုလျက်ရှိကြောင်း ဖော်ပြအပ်ပါသည်။

ဦးသိန်းလွင်

ဝိဇ္ဇာ(အထွေထွေဂုဏ်ထူး)၊ မဟာဝိဇ္ဇာ(ဂုဏ်ထူး)

ကျမ်းကိုးအတိုမှတ်စာရင်း

- ကညာဝါဒ ဆရာသိန်း။ ကညာဝါဒဒီပနီကျမ်း၊ ရန်ကုန်မြို့၊ ရတနာသီရိစာပုံနှိပ်တိုက်၊ ၁၂၃၇
- ကတူးကနန်း အကိုစော။ လှေလာမိသမျှကတူးကနန်းဒေသ၊ ရန်ကုန်မြို့၊ စာပေဗိမာန်၊ ၁၉၇၅
- ကဗျာဗန္ဓု ဦးတင်။ ကဗျာဗန္ဓုသာရကျမ်း၊ ရန်ကုန်မြို့၊ လယ်တီမဏ္ဍိုင်ပုံနှိပ်တိုက်၊ ၁၉၆၉
- ကဝိ ဆီးပန်းနိဆရာတော်။ ကဝိမဏ္ဍနပေဒနီကျမ်း၊ ပထမတွဲ၊ မန္တလေးမြို့၊ ရတနာသိဒ္ဓိ
စာပုံနှိပ်တိုက်၊ ၁၉၇၂
- ကဝိသေနဂံ ဦးအောင်။ ကဝိသေနဂံဗျူဟာကျမ်း၊ ရန်ကုန်မြို့၊ ရွှေထီးတံဆိပ်ပိဋကတ်စာအုပ်ဆိုင်၊
ပုံနှိပ်နှစ်မပါ
- ကာလေး အရှင်ပဒုမ။ ကာလေးမြို့သမိုင်း၊ ပုံနှိပ်မြို့မပါ၊ ပုံနှိပ်တိုက်နှင့် ပုံနှိပ်နှစ်မပါ
- ကုသပျို့ မုံရွေးဇေတဝန်ဆရာတော်။ ကုသပျို့၊ မန္တလေးမြို့၊ ဟံသာဝတီပိဋကတ်စာပုံနှိပ်တိုက်၊
၁၉၂၀
- ကိုးစရိုင် ဦးဘသိမ်း။ ကိုးစရိုင်သမိုင်း၊ မန္တလေးမြို့၊ ကျားစာပုံနှိပ်တိုက်၊ ခုနှစ်မပါ
- ကိုးစက် ဦးကျော်ထွန်း။ ကိုးစက်ပျို့၊ ငိုကာကျမ်းကြီး၊ သထုံမြို့၊ ရွှေထုံနဂရာစာပုံနှိပ်တိုက်၊
၁၉၂၇
- ကမီ ဦးဝိမလ။ ကမီပေးခွန်းနှင့်အဖြေ၊ ရန်ကုန်မြို့၊ သင့်ဘဝပုံနှိပ်တိုက်၊ ၁၉၇၃
- ကင်းစာရင်း ရှေးယောင်းစာပေသုတေသီတစ်ဦး။ နိုင်ငံတော်အတွင်း စဉ္ဇာနကင်းစာရင်း၊ ပုရပိုက်၊
စာကူးစက်မှု၊ ရန်ကုန်မြို့၊ မြန်မာမှုဗိမာန်စာပေဘဏ်၊ ခုနှစ်မပါ
- ကုန်းဘောင် ဦးမောင်မောင်တင်။ ကုန်းဘောင်ဆက်မဟာရာဇဝင်တော်ကြီး၊ ပထမတွဲ၊ ဒုတိယတွဲ၊
တတိယတွဲ၊ ရန်ကုန်မြို့၊ လယ်တီမဏ္ဍိုင်ပုံနှိပ်တိုက်၊ ၁၉၈၉၊ ၁၉၆၇၊
၁၉၆၈
- ကမ္မ ဆင်ထဲဆရာတော်ကြီး။ ဆင်ထဲသင်္ကြိုဟ်အကောက်နှင့် ကမ္မဘောဒဝိနိစ္ဆယကျမ်း၊
ရန်ကုန်မြို့၊ မင်္ဂလာတိုင်းစာပုံနှိပ်တိုက်၊ ၁၉၂၇
- ကျော်အောင်စံထား ကျော်အောင်စံထားဆရာတော်။ ဝေါဟာရတ္ထပကာသနီ၊ ရန်ကုန်မြို့၊ လယ်တီမဏ္ဍိုင်
ပုံနှိပ်တိုက်၊ ၁၉၆၆
- ကျွန်တော်ဖြူရီ လူထုဦးလှ။ ကျွန်တော်ဖြူရီကရက်၊ မန္တလေးမြို့၊ ကြီးပွားရေးပုံနှိပ်တိုက်၊ ၁၉၇၀
- ခေတ်ဟောင်း ဒေါက်တာသန်းထွန်း။ ခေတ်ဟောင်းမြန်မာရာဇဝင်၊ ရန်ကုန်မြို့၊ မဟာဒဂုံစာပေ
ထုတ်ဝေရေး၊ ၁၉၆၉
- ဂီတ၊ ဒု ဣန္ဒာဝဇီရ။ မဟာဂီတအဖွင့်၊ ဒုတိယတွဲ၊ ရန်ကုန်မြို့၊ အမျိုးသားစာပုံနှိပ်တိုက်၊
၁၉၆၈
- ဂန္ထီ ရှင်မဟာရဋ္ဌသာရ။ ဂန္ထီသာရပျို့၊ ရန်ကုန်မြို့၊ အာရှစာအုပ်တိုက်၊ ၁၉၅၀
- စလေဦးပုည ဦးမောင်မောင်တင်။ စလေဦးပုည၊ ရန်ကုန်မြို့၊ ၁၉၆၆
- စာပေသမိုင်း ဦးဘေမောင်တင်။ မြန်မာစာပေသမိုင်း၊ ရန်ကုန်မြို့၊ သုခမ္မဝတီကျောင်းသုံးစာအုပ်
ထုတ်ဝေသောဌာန၊ ၁၃၂၂

စောင်း ရာမညကိုကိုနိုင်။ **မြန်မာ့စောင်း**၊ ရန်ကုန်မြို့၊ စာပေဗိမာန်ပုံနှိပ်တိုက်၊ ၁၉၅၈
စောင်း၊ ဒု ရာမညကိုကိုနိုင်။ **မြန်မာ့စောင်း**၊ ဒုတိယတွဲ၊ ရန်ကုန်မြို့၊ စာပေဗိမာန်ပုံနှိပ်တိုက်၊
 ၁၉၉၄
စစ်ကိုင်း ရွှေပြည်ဦးဘတင်။ **စစ်ကိုင်းတောင်သမိုင်း**၊ မန္တလေးမြို့၊ မန္တလားဘုမ္မိစာပုံနှိပ်တိုက်၊
 ၁၂၉၇
စဉ့်ကူး ဦးဖျော်။ **စဉ့်ကူးမင်းရွှေနားတော်သွင်းဇရင်း**၊ ပေမူအမှတ် ၅၆၈၊ တက္ကသိုလ်များ
 သမိုင်းသုတေသနဦးစီးဌာန
စမ္မူ ဂျေအက်စဖာနီဗဲလ်နှင့် ဒေါက်တာဘောမောင်တင်။ **စမ္မူဒီပဥဆောင်းကျမ်း**၊
 ရန်ကုန်မြို့၊ မြန်မာနိုင်ငံသုတေသနအသင်း၊ ၁၉၆၀
စွယ်စုံကျော် အရှင်နန္ဒဝေ။ **စွယ်စုံကျော်ထင်ကျမ်း**၊ (အရှင်မုနိန္ဒာဘိဝေဇေဗြေ)၊ မန္တလေးမြို့၊
 ဟံသာဝတီပိဋကတ်ပုံနှိပ်တိုက်၊ ပုံနှိပ်နှစ်မပါ
စွယ်စုံ (၁၁) **မြန်မာ့စွယ်စုံကျမ်း**။ အတွဲ ၁၁၊ ရန်ကုန်မြို့၊ စာပေဗိမာန်ပုံနှိပ်တိုက်၊ ၁၉၇၀
ဆုတောင်းခန်း ရှင်မဟာသီလဝံသ။ **ဆုတောင်းခန်းပျို့**၊ ရန်ကုန်မြို့၊ ဟံသာဝတီပိဋကတ်ပုံနှိပ်တိုက်၊
 ၁၉၅၂
ဆင်ကောင်း ရှေးဟောင်းစာပေသုတေသီတဦး။ **ဆင်ကောင်းလက္ခဏာ**၊ စာကူးစက်မှု၊ ရန်ကုန်မြို့၊
 ခုနှစ်မပါ
ဆင်နှင့်မြင်း ရှေးဟောင်းစာပေသုတေသီတဦး။ **ဆင်နှင့်မြင်းစီးနင်းစရာ**၊ ပထမပိုင်း၊ ဒုတိယပိုင်း၊
 တတိယပိုင်း၊ မြန်မာမူဗိမာန်စာပေဘဏ်၊ ခုနှစ်မပါ
ဆင်လက္ခဏာ ရှေးဟောင်းစာပေသုတေသီတဦး။ **ဆင်ကောင်းလက္ခဏာ**၊ စာကူးစက်မှု၊ ရန်ကုန်မြို့၊
 ခုနှစ်မပါ
ဆယ့်နှစ်ရာသီ ဆီသည်ရွာစားဦးအောင်ကြီး။ **အင်းဝမြို့ဘွဲ့နှစ်ဆယ့်ရာသီလူးတား**၊ ရန်ကုန်မြို့၊
 ဟံသာဝတီပုံနှိပ်တိုက်၊ ၁၉၆၅
နနက မဟာစည်သူ။ **မဟာနနကပျို့**၊ ရန်ကုန်မြို့၊ ဟံသာဝတီစာပုံနှိပ်တိုက်၊ ၁၈၉၀
နိနတ္ထ ကျိုးသဲလေးထပ်ဆရာတော်။ **နိနတ္ထပကာသနီကျမ်း**၊ မန္တလေးမြို့၊ ပိဋကတ်တော်
 ပြန့်ပွားရေးပုံနှိပ်တိုက်၊ ၁၉၅၇
ဇေယျရန္တမိတ် မင်းဇေယျရန္တမိတ်ဆိုရတုနှင့် ရှင်သံခိုဆိုရတု၊ ရန်ကုန်မြို့၊ ဟံသာဝတီပုံနှိပ်တိုက်၊
 ၁၉၆၇
ဇင်းမယ် စည်သူဂါမဏိသင်္ကြံ၊ ဇင်းမယ်ရာဇဝင်၊ ပေမူ၊ ၁၃၆၉၃၃၊ တက္ကသိုလ်များဗဟို
 စာကြည့်တိုက်
ဇာတ်သိမ်း ဒေါ်ကြန့်၊ **ပဒေသရာဇ် မြန်မာနိုင်ငံ၏ဇာတ်သိမ်း**၊ ရန်ကုန်မြို့၊ နိုင်ငံသမိုင်း သုသေသန
 ဦးစီးဌာန၊ ၁၉၇၈
တကောင်းကန္တူ ငြိမ်းကျော်။ **တကောင်းကန္တူ**၊ **ကန္တူငှားကြီးလှေလာချက်**၊ စာကူးစက်မှု၊ ၁၉၈၀
တရုတ်သံ ဒုတိယနဝဒေး။ **တရုတ်သံရောက်မော်ကွန်းအဖြေ**၊ ရန်ကုန်မြို့၊ ငွေပဒေသာစာပုံနှိပ်
 တိုက်၊ ၁၉၆၃

တက္ကသိုလ် တက္ကသိုလ်မြန်မာအဘိဓာန်၊ အတွဲ ၁၊ ၂၊ ၃၊ ၄၊ ၅၊ ရန်ကုန်မြို့၊ ရန်ကုန်
 တက္ကသိုလ်ဘာသာပြန်နှင့် စာအုပ်ထုတ်ဝေရေးဌာန၊ ၁၉၅၂၊ ၁၉၅၆၊
 ၁၉၆၁၊ ၁၉၆၃၊ ၁၉၆၄

**တောင်တွင်း
 တိဏ္ဍက
 တွင်းသင်းပေါ
 ခုံးချင်း** ဦးညာဏ။ တောင်တွင်းကြီးရာဇဝင်သစ်၊ ရန်ကုန်မြို့၊ ရိုးမပုံနှိပ်တိုက်၊ ၁၉၉၉
 မင်းလှသခံသူ။ တိဏ္ဍကပျို့၊ ပုံနှိပ်မြို့မပါ၊ ပုံနှိပ်တိုက်နှင့် ပုံနှိပ်နှစ်မပါ
 တွင်းသင်းပေါရာဏကထာ၊ ရန်ကုန်မြို့၊ ဟံသာဝတီပုံနှိပ်တိုက်၊ ၁၉၇၂
 ဦးပုည။ ခုံးချင်းစုနှင့် ခုံးချင်းပေါင်းချုပ်၊ မန္တလေးမြို့၊ တက်နေလင်းပုံနှိပ်တိုက်၊
 ၁၉၆၃

ညောင်သစ် ဦးပဏ္ဍိ။ ညောင်တီရာဇဝင်သစ်၊ ရန်ကုန်မြို့၊ ပြည်ကြီးမဏ္ဍိုင်ပိဋကတ်ပုံနှိပ်တိုက်၊
 ၁၉၁၀

ဓာန်ဋီ မောင်းထောင်ဆရာတော်။ အဘိဓာန်ဋီကာနိဿယ၊ ဒုတိယအုပ်၊ ရန်ကုန်မြို့၊ ပြည်ကြီး
 မဏ္ဍိုင်ပိဋကတ်ပုံနှိပ်တိုက်၊ ၁၉၀၉

ဓမ္မရာသီ အရှင်ကုမာရကဿပ။ ဓမ္မရာသီပျို့၊ မန္တလေးမြို့၊ ပိဋကတ်တော်ပြန်ပွားရေးပုံနှိပ်
 တိုက်၊ ခုနှစ်မပါ

ဓမ္မသတ် ဓမ္မသတ်(မြို့ရွာသုံးလက်စွဲပဒေ)၊ ပုံနှိပ်မြို့မပါ၊ ပုံနှိပ်တိုက်မပါ၊ ၁၂၇၆(တက္ကသိုလ်များ
 ဗဟိုစာကြည့်တိုက်) ၃၅၁၅၇၇

နဝဒေး **နဝဒေးရတုပေါင်းချုပ်**၊ ရန်ကုန်မြို့၊ ဟံသာဝတီပုံနှိပ်တိုက်၊ ၁၉၆၄
နာရဒ ရှင်အာဒိစ္စရံသီ။ နာရဒပျို့၊ ပုံနှိပ်မြို့မပါ၊ ပုံနှိပ်တိုက်နှင့် ခုနှစ်မပါ
နိဿည်း နိဿည်းဆရာမဟာထေရ်မြတ်။ ပရမတ္ထဓမ္မနိက္ခမ်း၊ ရန်ကုန်မြို့၊ ဟံသာဝတီသတင်း
 စာတိုက်၊ ၁၈၉၇

နေမိငရဲ ရှင်အဂ္ဂသမာဓိ။ နေမိငရဲခန်းပျို့၊ ရန်ကုန်မြို့၊ ဟံသာဝတီပိဋကတ်ပုံနှိပ်တိုက်၊ ၁၉၅၃
နေမိဘုံ ရှင်အဂ္ဂသမာဓိ။ နေမိဘုံခန်းပျို့၊ ရန်ကုန်မြို့၊ ဗုဒ္ဓသာသနာအဖွဲ့ပုံနှိပ်တိုက်၊ ၁၉၅၇
နေမိမဂ္ဂစိုး ရှင်အဂ္ဂသမာဓိ။ နေမိမဂ္ဂစိုးခန်းပျို့၊ ရန်ကုန်မြို့၊ ဟံသာဝတီသတင်းစာတိုက်၊
 ၁၉၀၀

နတ်မောက် နတ်မောက်ဘုန်းကျော်။ အင်္ဂလိပ်-မြန်မာစစ်သမိုင်း၊ ရန်ကုန်မြို့၊ ကမ္ဘာလုံးစာပေ၊
 ၁၉၇၅

နန်းစဉ်ပုစ္ဆာ ဦးသော်ဇင်။ နန်းစဉ်ပုစ္ဆာ၊ ရန်ကုန်မြို့၊ စာပေလွှဲတိုက်၊ ၁၉၇၀
နန်းသုံးယာဉ် ရှေးဟောင်းစာပေသုတေသီတဦး။ နန်းသုံးယာဉ်ပရိဘောဂနှင့် ဝတ်စားဆင်ယင်မှု၊
 အတွဲ ၁၊ အပိုင်း ၁၊ စာကူးစက်မှု၊ ရန်ကုန်မြို့၊ ခုနှစ်မပါ

**နယ်လဲ့ဒု
 ပါရမီ** သန်းထွန်း။ နယ်လဲ့ရာဇဝင်၊ ဒုတိယတွဲ၊ ရန်ကုန်မြို့၊ နံ့သာတိုက်၊ ၁၉၆၈
 ရှင်မဟာသီလဝံသ။ ပါရမီတော်ခန်းပျို့၊ ရန်ကုန်မြို့၊ ဟံသာဝတီပိဋကတ်ပုံနှိပ်တိုက်၊
 ၁၉၅၃

ပါဠိဘိချုပ် လယ်တီပဏ္ဍိတ။ ပါဠိအဘိဓာန်ချုပ်၊ ရန်ကုန်မြို့၊ မဟာဝိဇ္ဇာပုံနှိပ်တိုက်၊ ခုနှစ်မပါ
ပါဠိမြန် တီပိဋကပါဠိမြန်မာအဘိဓာန်။ အတွဲ ၇၊ အတွဲ ၈၊ အတွဲ ၁၁၊ ရန်ကုန်မြို့၊
 ဗုဒ္ဓသာသနာအဖွဲ့ပုံနှိပ်တိုက်၊ ၁၉၇၀၊ ၁၉၇၃၊ ၁၉၈၆

ပါဠိသက် ဦးထွန်းမြင့်။ ပါဠိသက်ဝေါဟာရအဘိဓာန်၊ ရန်ကုန်မြို့၊ တက္ကသိုလ်များပုံနှိပ်တိုက်၊
၁၉၆၈

ပိဋကတ် ပုခန်းကြီးပေါ ဦးစိုးမြင့်။ ပိဋကတ်လမ်းညွှန်၊ ရန်ကုန်မြို့၊ သာသနာရေးဦးစီးဌာန၊ ၁၉၈၅
ဦးဘသွယ်။ ပုခန်းကြီးမြို့သမိုင်း၊ ပုံနှိပ်မြို့မပါ၊ ပုံနှိပ်တိုက်နှင့် ပုံနှိပ်ခုနှစ်မပါ
ဦးသာမြတ်။ ပေါရာဏစကားအဘိဓာန်၊ ရန်ကုန်မြို့၊ ဟံသာဝတီပုံနှိပ်တိုက်၊
၁၉၆၁

ပေါဒီပနီ ဆရာသိန်းကြီး။ ပေါရာဏဒီပနီ၊ ပထမတွဲ၊ ရန်ကုန်မြို့၊ ဟံသာဝတီပုံနှိပ်တိုက်၊
၁၉၆၁

ပေါဓာန်ပေါနီ ဦးဖိုးကျား။ ပေါရာဏအဘိဓာန်၊ ရန်ကုန်မြို့၊ မြန်မာ့ဂုဏ်ရည်ပုံနှိပ်တိုက်၊ ၁၃၁၅
မောင်းထောင်ဆရာတော်။ ပေါရာဏကထဒီပနီသျှ၊ ရန်ကုန်မြို့၊ မြန်မာ့ဂုဏ်ရည်
ပုံနှိပ်တိုက်၊ ၁၉၂၈

ပေါရာဏပက္ခဒိန် ဦးတင့်ဆွေ။ ပေါရာဏကထာအဘိဓာန်၊ ရန်ကုန်မြို့၊ ဒေးလီဂေဇက်စာပေ၊ ၁၉၆၁
အရှင်ဦးသာဘန။ မြန်မာပြက္ခဒိန်အစီအရင်၊ ရန်ကုန်မြို့၊ လယ်တီမဏ္ဍိုင်ပုံနှိပ်တိုက်၊
၁၉၇၂

ပတ္တမြား ကံညွန့်ဦး။ ကျောက်စိမ်း၊ ပတ္တမြားနှင့် ရတနာများ၊ ရန်ကုန်မြို့၊ ဇွဲပုံနှိပ်တိုက်၊
၁၉၇၇

ပတ္တမြားစေတီပုံပြဆေး ရွှေကိုင်းသား။ ပတ္တမြားစေတီသမိုင်း၊ မန္တလေးမြို့၊ ကြီးပွားရေးပုံနှိပ်တိုက်၊ ၁၉၆၂
အရှင်နာဂသိန်။ ပုံပြဆေးအဘိဓာန်၊ ဒုတိယတွဲနှင့် တတိယတွဲ၊ ရန်ကုန်မြို့၊
၁၉၇၂၊ ၁၉၇၁

ပြည်မြန် ဒေါက်တာကျော်သက်။ ပြည်ထောင်စုမြန်မာနိုင်ငံသမိုင်း၊ ရန်ကုန်မြို့၊ အင်းဝတိုက်၊
၁၉၆၂

ဖိုးမှတ်စုဖက်ပင်အိုင်ဗေဒလက်စွဲဗေဒဝိဇ္ဇာ ရတနာပုံဖိုးမှတ်စု။ မန္တလေး၊ မန္တလေးမြို့၊ ကြီးပွားရေးစာပုံနှိပ်တိုက်၊ ခုနှစ်မပါ
ဦးသုမန။ ဖက်ပင်အိုင်ဆရာတော်ဘုရားကြီး၊ ပုံနှိပ်မြို့မပါ၊ ပုံနှိပ်တိုက်မပါ၊ ၁၉၃၈
ဦးသက္က။ ဗေဒလက်စွဲကျမ်း၊ ဒုတိယတွဲ၊ ရန်ကုန်မြို့၊ တိုးစာပုံနှိပ်တိုက်၊ ၁၉၅၅
ဦးနိဠာအသျှင်။ ဗေဒဝိဇ္ဇာစောင်တွဲကျမ်း၊ မိတ္ထီလာ၊ မိဘဂုဏ်ပိဋကတ်ပုံနှိပ်တိုက်၊
၁၉၇၃

ဗုဒ္ဓယဉ် နှစ်ဖက်လှ။ ဗုဒ္ဓယဉ်ကျေးမှုဆိုင်ရာအမေးနှစ်ရာ၊ အဖြေနှစ်ထောင်၊ ရန်ကုန်မြို့၊
ပန်တော်မူစာပေတိုက်၊ ၁၉၇၄

ဘူရိဒတ် ရှင်မဟာရဋ္ဌသာရ။ ဘူရိဒတ်လင်္ကာကြီး၊ ရန်ကုန်မြို့၊ ဟံသာဝတီသတင်းစာတိုက်၊
၁၉၀၈

ဘလ္လာ ကွင်းသင်းမင်းကြီး၊ ဘလ္လာတိယပျို့၊ ရန်ကုန်မြို့၊ ရန်ကုန်တက္ကသိုလ်ပုံနှိပ်တိုက်၊
၁၉၆၁

ဘလ္လာဖြေ ဦးထွန်းညို။ ဘလ္လာတိယပျို့ (အဖြေ)၊ မန္တလေးမြို့၊ ပိဋကတ်တော်ပြန်ပွားရေး
ပုံနှိပ်တိုက်၊ ၁၉၅၂

မယဒေဝ မန်လည်ဆရာတော်။ မယဒေဝလင်္ကာသစ်။ ရန်ကုန်မြို့၊ ပြည်ကြီးမဏ္ဍိုင်ပုံနှိပ်တိုက်၊
၁၉၆၁

မထီပုံ မထီရတနာပုံကျမ်း။ ရန်ကုန်မြို့၊ ဟံသာဝတီပုံနှိပ်တိုက်၊ ခုနှစ်မပါ

မနုကျယ် မနုကျယ်ဓမ္မသတ်။ ရန်ကုန်မြို့၊ ဟံသာဝတီသတင်းစာပုံနှိပ်တိုက်၊ ၁၉၀၃

မနုဓမ္မ မနုဓမ္မသတ္တဝေါမနုဓမ္မသတ်ကျမ်း။ ရန်ကုန်မြို့၊ အစိုးရပုံနှိပ်တိုက်၊ ၁၉၆၃

မနုသာရ မနုသာရရွှေမျဉ်းဓမ္မသတ်၊ ဝေမူ (လက်ရေး)၊ ၁၄၇၈၃၊ တက္ကသိုလ်များ သမိုင်းသုတေ
သနဦးစီးဌာန။

မဟာမုနိ မန္တလေးမဟာမုနိတံတိုင်းအတွင်းရှိကျောက်စာများ၊ ပထမတွဲ၊ ရန်ကုန်မြို့၊ တက္ကသိုလ်
များပုံနှိပ်တိုက်၊ ၁၉၈၉

မုဒု တွင်းသင်းမင်းကြီး ဦးထွန်းညို။ မုဒုလက္ခဏာပျို့၊ ရန်ကုန်မြို့၊ ဟံသာဝတီပုံနှိပ်တိုက်၊
၁၉၆၃

မုဒြာ ဦးစဝ်ထွန်းမှတ်ဝင်း။ မြန်မာရိုးရာပဋိမာသိပ္ပံပညာ (အာသနပလ္လင်တော်နှင့် ဝါဟနစိး
တော်ယာဉ်များ)၊ ရန်ကုန်မြို့၊ သာသနာရေးဦးစီးဌာန၊ ၁၉၈၁

မူလပဏ္ဍာသ မူလပဏ္ဍာသဋီကာ၊ ပဌမအုပ်၊ ရန်ကုန်မြို့၊ ဗုဒ္ဓသာသနာသမိတီ၊ ၁၉၆၁

မေးတော်ဖြေ မောင်းထောင်ဆရာတော်။ အမေးတော်ဖြေ၊ မန္တလေးမြို့၊ ဇေယျမိတ်ဆွေပိဋကတ်
စာအုပ်ဆိုင်ကြီး၊ ၁၉၆၁

မင်္ဂလာစေတီ ရှင်မဟာသီလဝံသ။ တန်တားဦးတည်မင်္ဂလာစေတီတော်မော်ကွန်း၊ ရန်ကုန်မြို့၊
စကြာဝဠာစာပုံနှိပ်တိုက်၊ ၁၉၅၉

မင်းရဲဒိဗ္ဗ ရှင်သံခို။ မင်းရဲဒိဗ္ဗဇေယျာဓိ။ ရန်ကုန်မြို့၊ ဟံသာဝတီပုံနှိပ်တိုက်၊ ၁၉၆၇

မန္တလေး ရွှေကိုင်းသား။ နှစ်တစ်ရာပြည့်မန္တလေး၊ မန္တလေးမြို့၊ ကြီးပွားရေးပုံနှိပ်တိုက်၊
၁၉၅၉

မုံရွေး ချောင်းဦးမောင်စန္ဒာ။ မုံရွေးဆရာတော်၊ ရန်ကုန်မြို့၊ ပညာဗိမာန်စာအုပ်တိုက်၊
၁၉၇၉

မြို့စောင့် ရှေးဟောင်းစာပေသုတေသီတစ်ဦး။ မြို့စောင့်စုနှင့်စရီးစဉ်တိုင်ကွာ၊ စာကူးစက်မှု၊
ရန်ကုန်မြို့၊ မြန်မာမူပိမာန်စာပေဘဏ်၊ ခုနှစ်မပါ

မြန်ပွင့်၊ပ ဦးဖိုးလတ်။ မြန်မာစကားအဖွင့်ကျမ်း၊ ပထမတွဲ၊ ရန်ကုန်မြို့၊ မဟာနန္ဒပုံနှိပ်တိုက်၊
၁၉၆၂

မြန်ပွင့်၊ဒု ဦးဖိုးလတ်။ မြန်မာစကားအဖွင့်ကျမ်း၊ ဒုတိယတွဲ၊ ရန်ကုန်မြို့၊ မဟာနန္ဒပုံနှိပ်တိုက်၊
၁၉၆၃

မြန်ပွင့်၊ဖြည့် ဦးဖိုးလတ်။ မြန်မာစကားအဖွင့်ကျမ်း၊ ဖြည့်စွက်တွဲ၊ ရန်ကုန်မြို့၊ မဟာနန္ဒပုံနှိပ်တိုက်၊
၁၉၆၄

မြန်စာညွန့် မြန်မာစာညွန့်ပေါင်းကျမ်း၊ ပထမတွဲ၊ ဒုတိယတွဲ၊ တတိယတွဲ၊ စတုတ္ထတွဲ၊ ရန်ကုန်မြို့၊
အစိုးရပုံနှိပ်တိုက်၊ ၁၉၆၁၊ ၁၉၅၃၊ ၁၉၉၂၊ ၁၉၉၃

မြန်မာကပ် နတ်မောက်ဘုန်းကျော်၊ ရှေးခေတ်မြန်မာကပ်မတော်မှတ်စုများ၊ ရန်ကုန်မြို့၊ ပြန်ကြား
ရေးဌာန၊ ၁၉၆၇

မြန်မာမင်း ဦးမောင်မောင်တင် (အမ်အေ)။ **မြန်မာမင်းလက်ထက်တော်စာတမ်းများ**၊ ရန်ကုန်မြို့၊
 စပယ်ဦးစာပေပြန့်ချိရေး၊ ၁၉၈၂
မြန်မာန် **မြန်မာအဘိဓာန်**၊ ရန်ကုန်မြို့၊ မြန်မာစာအဖွဲ့၊ ၁၉၉၁
မြန်မာမှု ရှေးဟောင်းစာပေသုတေသီတစ်ဦး။ **မြန်မာမှုအနုပညာပန်းပဒေသာနှင့် အဆင်တန်ဆာ**
 များ၊ အတွဲ ၄၊ အတွဲ ၅၊ စာကူးစက်မှု၊ မြန်မာမှုဗိမာန်စာပေဘဏ်၊ ခုနှစ်မပါ
မြန်မာလ ဦးဖိုးလတ်။ **မြန်မာလအမည်များ**၊ ရန်ကုန်မြို့၊ စကြာဝဠာစာပုံနှိပ်တိုက်၊ ၁၃၀၂
မြန်မာဝေါဟာရ ရှေးဟောင်းစာပေသုတေသီတစ်ဦး။ **မြန်မာဝေါဟာရသုတေသနမှတ်စု (က)**၊
 ရန်ကုန်မြို့၊ စာပေဘဏ်၊ ၁၉၇၈
မြန်မာဝေါဟာရအ ရှေးဟောင်းစာပေသုတေသီတစ်ဦး။ **မြန်မာဝေါဟာရသုတေသနမှတ်စု (အ)**၊
 ရန်ကုန်မြို့၊ စာပေဘဏ်၊ ၁၉၇၈
မြန်အင်း **မြန်မာ-အင်္ဂလိပ်အဘိဓာန်**၊ ရန်ကုန်မြို့၊ မြန်မာစာအဖွဲ့၊ ၁၉၉၃
မှန်နန်း **မှန်နန်းရာဇဝင်တော်ကြီး**၊ ပထမတွဲ၊ ဒုတိယတွဲ၊ တတိယတွဲ၊ ရန်ကုန်မြို့၊ ပြည်ကြီး
 မဏ္ဍိုင် ပိဋကတ်ပုံနှိပ်တိုက်၊ ၁၉၆၇
ရခိုင်ညွန့် **ရခိုင်ညွန့်ဖူး**၊ ရန်ကုန်မြို့၊ ပညာဂုဏ်ရည်ပုံနှိပ်တိုက်၊ ၁၉၆၈
ရခိုင်ရာသစ် စန္ဒမာလာလင်္ကာရ။ **ရခိုင်ရာဇဝင်သစ်ကျမ်း**၊ ပဌမအုပ်၊ မန္တလေးမြို့၊ ဟံသာဝတီ
 ပိဋကတ်စာပုံနှိပ်တိုက်၊ ၁၉၃၁
ရခိုင်သူ အောင်လှသိန်း။ **ရခိုင်သူတအဘိဓာန်**၊ ရန်ကုန်မြို့၊ သိဒ္ဓိမြိုင်ပုံနှိပ်တိုက်၊ ၁၉၉၇
ရတနာဘဏ် ဦးကျော်။ **ရတနာဘဏ်တိုက်**၊ ရန်ကုန်မြို့၊ ဆုထူးပန်ပုံနှိပ်တိုက်၊ ခုနှစ်မပါ
ရာဇမတ္တ **ရာဇမတ္တဏ်ကျမ်း**၊ ရန်ကုန်မြို့၊ ဦးဘဇော်၊ အမြန်စာကူးဌာန၊ ခုနှစ်မပါ
ရာဇဝင်သစ်တ တွင်းသင်းတိုက်ဝန်မဟာစည်သူ ဦးထွန်းညို။ **မဟာရာဇဝင်သစ်**၊ တတိယတွဲ၊
 ရန်ကုန်မြို့၊ မိဘမေတ္တာလူမှုရေးအဖွဲ့၊ ၁၉၉၇
ရာဇသေဝက မောင်းထောင်ဆရာတော်။ **ရာဇသေဝကဒီပနီကျမ်း**၊ ရန်ကုန်မြို့၊ ဟံသာဝတီ
 သတင်းစာတိုက်၊ ၁၉၀၁
ရာဇော မုံရွေးဇေတဝန်ဆရာတော်၊ **ရာဇောဝါဒကျမ်း**၊ မန္တလေးမြို့၊ ဟံသာဝတီပိဋကတ်စာပုံ
 နှိပ်တိုက်၊ ၁၉၂၅
ရာမ ဦးတိုး။ **ရာမရကန်**၊ ရန်ကုန်မြို့၊ ဟံသာဝတီပုံနှိပ်တိုက်၊ ၁၉၆၅
ရီရီ ဒေါက်တာရီရီ။ **သုတေသနအဘိဓာန်မှတ်စု**၊ အမှတ်(၁)၊ ရန်ကုန်မြို့၊ မြန်မာနိုင်ငံ
 သုတေသနအသင်း၊ ၁၉၇၄
ရေကြော့ဖြတ် **ရေကြော့ရုံတော်ဖြတ်ထုံး**၊ ရန်ကုန်မြို့၊ ဟံသာဝတီပုံနှိပ်တိုက်၊ ၁၉၂၇
ရေသည် ဦးပုည။ **ရေသည်ပြဇာတ်**၊ ရန်ကုန်မြို့၊ ဇေယျမိတ်ဆွေပိဋကတ်ပုံနှိပ်တိုက်၊ ၁၉၄၈
ရည်စိန်ပျူခေတ် ဦးရည်စိန်။ “ပျူခေတ်မြန်မာနိုင်ငံ၏ နိုင်ငံခြားဆက်ဆံရေး”၊ **နိုင်ငံသမိုင်းသုတေသန**
စာစောင် ၄၊ ရန်ကုန်မြို့၊ စာပေဗိမာန်ပုံနှိပ်တိုက်၊ ၁၉၇၉
ရည်စိန်ရှင်ဒီသာ ဦးရည်စိန်။ “ရှင်ဒီသာပါမောက္ခငြိမ်းချမ်းရေးမစ်ရှင်အဖွဲ့”၊ **နိုင်ငံသမိုင်းသုတေသန**
စာစောင်အတွဲ ၁၊ ရန်ကုန်မြို့၊ ယဉ်ကျေးမှုဝန်ကြီးဌာန၊ ၁၉၇၇

- ရှေးကဗျာ ကဗျာသေတ္တာရှေးဟောင်းကဗျာညွန့်ပေါင်း။ ရန်ကုန်မြို့၊ သစ္စာဝါဒီသတင်းစာတိုက်၊
၁၉၂၉
- ရှေးဟောင်းပေ ဦးမြတ်ကျော်။ ရှေးဟောင်းပေစာပုရပိုက်စာ၊ ရန်ကုန်မြို့၊ စာပေဗိမာန်ပုံနှိပ်တိုက်၊
၁၉၉၃
- ရှေးဟောင်းမှတ် ရှေးဟောင်းစာပေသုတေသီတစ်ဦး။ ရှေးဟောင်းမှတ်စာအတွဲ (၄)၊ စာကူးစက်မှု၊
ရန်ကုန်မြို့၊ စာပေဘဏ်၊ ခုနှစ်မပါ
- ရွှေစာတိုင် စစ်လျင်ထောင်မှူးရှင်ထွေးညို၊ ရွှေစာတိုင်ဆင်တော်မော်ကွန်း၊ ပေမူ(လက်ရေး)၊ မ
၇၁၈၅၊ တက္ကသိုလ်များဗဟိုစာကြည့်တိုက်
- ရွှေနန်း ရှေးဟောင်းစာပေသုတေသီတဦး၊ နန်းမှုနန်းရာအဆင်တန်ဆာနှင့်သိမှတ်ဖွယ်ရာများ၊
အပိုင်း ၁၊ အပိုင်း ၂၊ အပိုင်း ၄၊ စာကူးစက်မှု၊ ရန်ကုန်မြို့၊ ခုနှစ်မပါ
- ရွှေနန်းသုံး ဦးမောင်မောင်တင်။ ရွှေနန်းသုံးဝေါဟာရအဘိဓာန်၊ မန္တလေးမြို့၊ ခုနှစ်မပါ
- ရွှေဘုံ ဇေယသခံယာ။ ရွှေဘုံနိဒါန်း၊ ရန်ကုန်မြို့၊ ဟံသာဝတီပုံနှိပ်တိုက်၊ ၁၉၆၃
- ရွှေမင်းဘုန်း အတွင်းဝန်ထောက်မင်းမောင်ညို၊ ရွှေမင်းဘုန်းဆင်တော်မော်ကွန်း၊ ပေမူ(လက်ရေး)၊
မ ၉၇၅၂၊ တက္ကသိုလ်များဗဟိုစာကြည့်တိုက်
- ရွှေမျဉ်း ဝဏ္ဏဓမ္မကျော်ထင်။ မနုသာရရွှေမျဉ်းဓမ္မသတ်၊ ပေမူ (၁၄၇၈၃)၊ တက္ကသိုလ်များသမိုင်း
သုတေသနဦးစီးဌာန
- ရွှေမြန် ရွှေပြည်ဦးဘတင်။ မြန်မာစာပေလောက၊ မန္တလေးမြို့၊ ကမ္ဘာ့ခေတ်စာပေတိုက်၊
၁၉၆၇
- ရွှေဝတီ ရွှေပြည်ဦးဘတင်။ မြဝတီစာပေဂီတ၊ ရန်ကုန်မြို့၊ ပြည်ချစ်စာပေတိုက်၊ ခုနှစ်မပါ
- ရွှေဟင်္သာ ရှင်တေဇောသာရ။ ရွှေဟင်္သာမင်းပျို့၊ ရန်ကုန်မြို့၊ ဟံသာဝတီပုံနှိပ်တိုက်၊ ၁၉၆၃
- လီနတ္ထ မဟာဇေယသခံယာ။ ဝေါဟာရလီနတ္ထဒီပနီ၊ ရန်ကုန်မြို့၊ ဟံသာဝတီပုံနှိပ်တိုက်၊
၁၉၆၃
- လောက ကန်တော်မင်းကျောင်းဆရာတော်။ လောကသာရပျို့၊ ရန်ကုန်မြို့၊ စကြာဝဠာပုံနှိပ်
တိုက်၊ ၁၉၅၄
- လောကထိပ် Ba Shin, Lakahteikpan, Yangon, Yangon University Press, 1962
- လောကီ လောကီမှတ်ပုံနည်းမျိုးစုံကျမ်း၊ ရန်ကုန်မြို့၊ ပိဋကသာရစာအုပ်တိုက်၊ ၁၃၂၇
- လက်ဝဲချော်ရထား လက်ဝဲချော်ရထားလျှောက်ထုံး၊ မန္တလေးမြို့၊ ပိဋကတ်တော်ပြန့်ပွားရေးပုံနှိပ်တိုက်၊
ခုနှစ်မပါ
- လောင်းမင်းမိန့် ဒေါ်ခင်ခင်စိန်၊ အလောင်းမင်းတရားအမိန့်တော်များ၊ ရန်ကုန်မြို့၊ သမိုင်းကော်မရှင်၊
၁၉၆၄
- လန်ဒန်သွား ကင်းဝန်မင်းကြီးလန်ဒန်သွားနေ့စဉ်မှတ်တမ်း၊ ပထမတွဲ၊ ရန်ကုန်မြို့၊ အစိုးရပုံနှိပ်
တိုက်၊ ၁၉၂၇
- လွတ်လပ်ရေး မြန်မာ့လွတ်လပ်ရေးကြိုးပမ်းမှုသမိုင်း၊ အပိုင်း (၁)၊ ရန်ကုန်မြို့၊ တက္ကသိုလ်များ
ပုံနှိပ်တိုက်၊ ၁၉၈၆

လှေ
လှေသူကြီး
လွှတ်တော်မှတ်
ဝိနည်း

လင်းယုန်သစ်လွင်။ လှေ၊ ရန်ကုန်မြို့၊ စာပေဗိမာန်ပုံနှိပ်တိုက်၊ ၁၉၈၁
လူထုဦးလှ။ ကျွန်တော်လှေသူကြီး၊ မန္တလေးမြို့၊ ကြီးပွားရေးပုံနှိပ်တိုက်၊ ၁၉၇၂
တော်စိန်ခို။ လွှတ်တော်မှတ်တမ်း၊ ရန်ကုန်မြို့၊ ယဉ်ကျေးမှုဝန်ကြီးဌာန၊ ၁၉၇၇
ဝိနည်းငယ်လေးစောင်ပါဠိနိဿယ (ဦးဗုဒ္ဓမူ)၊ ရန်ကုန်မြို့၊ သိန်းထွန်းအောင်ဆက်၊

၁၉၉၃

ဝေါဟာရတ္ထ

ကျော်အောင်စံထားဆရာတော်၊ ဝေါဟာရတ္ထပကာသနီ၊ ရန်ကုန်မြို့၊ လယ်တီမဏ္ဍိုင်
ပုံနှိပ်တိုက်၊ ၁၉၆၆

ဝိပုလ္လာ

ဝေါဟာရဝိပုလ္လာသလက္ခဏာဒီပနီကျမ်း၊ စာကူးစက်မှု၊ ရန်ကုန်မြို့၊ စာပေဘဏ်ဖြန့်
ချိရေး၊ ခုနှစ်မပါ

သမိုင်းဇာန်
သမိုင်း၄

မြန်မာသမိုင်းအဘိဇာန်၊ စာမူ
နိုင်ငံသမိုင်းသုတေသနစာစောင် (၄)၊ ရန်ကုန်မြို့၊ နိုင်ငံသမိုင်းသုတေသနဦးစီးဌာန၊

၁၉၇၉

သမန္တစက္ခု

မုံရွေးဇေတဝန်ဆရာတော်၊ သမန္တစက္ခုဒီပနီကျမ်း၊ ပထမတွဲနှင့် ဒုတိယတွဲ၊ ဂန္ဓမာစာ
ပုံနှိပ်တိုက်၊ ပုံနှိပ်နှစ်မပါ

သာသနာ

မဟာဓမ္မသင်္ကြံ၊ သာသနာလင်္ကာရစာတမ်း၊ ရန်ကုန်မြို့၊ ဟံသာဝတီပိဋကတ်ပုံနှိပ်
တိုက်၊ ၁၉၅၆

သီချင်း

ဦးဖိုးလတ်။ သီချင်းပဒေသာ၊ ပဌမအုပ်၊ ရန်ကုန်မြို့၊ ပညာနန္ဒပုံနှိပ်တိုက်၊ ၁၉၅၇

သီချင်းဖြည့်

ဦးဖိုးလတ်။ သီချင်းပဒေသာ၊ ဖြည့်စွက်အုပ်၊ ရန်ကုန်မြို့၊ ပညာနန္ဒပုံနှိပ်တိုက်၊
ခုနှစ်မပါ

သီလက္ခန္ဓ

သီလက္ခန္ဓဝဂ္ဂဋီကာ၊ ရန်ကုန်မြို့၊ သာသနာရေးဦးစီးဌာန၊ ၁၉၆၄

သုဓမ္မတ်

ဒဂုန်ဦးထွန်းမြင့်။ သုဓမ္မတ်စု၊ ရန်ကုန်မြို့၊ ဆန်းညွန့်ဦးပုံနှိပ်တိုက်၊ ၁၉၇၁

သုတသောမ

မဟာမင်းလှမင်းခေါင်။ မဟာသုတသောမပျို့၊ ရန်ကုန်မြို့၊ ဟံသာဝတီပိဋကတ်
ပုံနှိပ်တိုက်၊ ၁၉၅၁

သုတေသန

အသျှင်ဩဘာသဘိဝံသ။ သုတေသနသရုပ်ပြအဘိဇာန်၊ ရန်ကုန်မြို့၊ မဟာနန္ဒပုံနှိပ်
တိုက်၊ ၁၉၅၅

သုမြားပစ်

ရှင်အဂ္ဂသမာဓိ။ သုဝဏ္ဏသျှမြားပစ်ခန်းပျို့၊ ပုံနှိပ်မြို့မပါ၊ ပုံနှိပ်တိုက်နှင့် ခုနှစ်မပါ

သုသုဋ္ဌေး

သုဝဏ္ဏသျှသုဋ္ဌေးခမ်းပျို့၊ ပုံနှိပ်မြို့မပါ၊ ပုံနှိပ်တိုက်မပါ၊ ပုံနှိပ်နှစ်မပါ

သုသောပ

ဦးဘိ၊ ဆရာသိန်း၊ ဦးဘကျော်၊ ဆရာအို၊ သုသောဓိတမဟာရာဇဝင်ကြီး၊ ပထမတွဲ၊
ရန်ကုန်မြို့၊ သုဓမ္မဝတီစာပုံနှိပ်တိုက်၊ ၁၉၂၂

သုစာ

ဝန်ကြီးပဒေသရာဇာ၊ သုစာပျို့၊ ရန်ကုန်မြို့၊ ဟံသာဝတီပုံနှိပ်တိုက်၊ ၁၉၆၁

သေနင်္ဂ

လက်ဝဲသုန္ဒရ။ သေနင်္ဂဗျူဟာစစ်သမိုင်းနှင့်ဗျူဟာစက္ကီပျို့၊ ရန်ကုန်မြို့၊ ပညာရေး
ဌာန(စစ်ရုံး)၊ ၁၉၄၃

သေဝက

မောင်းထောင်ဆရာတော်။ ရာဇသေဝကဒီပနီကျမ်း၊ ရန်ကုန်မြို့၊ ဟံသာဝတီသတင်း
စာတိုက်၊ ၁၉၀၁

သက်ပန်း သက်ပန်းဆယ်စောင်တွဲ၊ ပရိတ်ကြီးအာရာနာဋိယသုတ်၊ ရန်ကုန်မြို့၊ ရွှေဟင်္သာ
ပုံနှိပ်တိုက်၊ ၁၉၈၅

သုံးဆယ့်ခြောက် သုံးဆယ့်ခြောက်စောင်တွဲ အဓမ္မမုဒန်းဓမ္မသတ်ကျမ်းကြီး၊ ပထမတွဲ၊ ရန်ကုန်မြို့၊
အစိုးရပုံနှိပ်တိုက်၊ ၁၉၉၈

ဟံသာ ၃၂ ဟံသာဝတီ ၃၂မြို့နယ်ထားသော စာရင်း၊ ပုဂံဝန်ထောက် ဦးတင်၊ ပေစာ၊ အမျိုးသား
စာကြည့်တိုက်၊ ပေအမှတ် ၈၂

အက ပန်တျာမြင့်အောင်။ မြန်မာ့အကသမိုင်း၊ ရန်ကုန်မြို့၊ နှလုံးလှစာပေ၊ ၁၉၆၉

အပရန္တ ဦးအောင်ပန်း။ အပရန္တသုနာပရန္တပါရမ္မရိယဝါစကစာတမ်း၊ ရန်ကုန်မြို့၊
မောင်ပုဘရားသားပုံနှိပ်တိုက်၊ ၁၉၃၀

အဘိဓာ ဒုတိယနန်းဦးဆရာတော်၊ အဘိဓာနက္ခရာဝလီကျမ်း၊ မန္တလေးမြို့၊ မန္တလေးတိုင်း
သတင်းစာပုံနှိပ်တိုက်၊ ၁၉၉၆

အဘိဓာန်ကျဉ်း မြန်မာအဘိဓာန်အကျဉ်းချုပ်၊ အတွဲ ၁၊ ရန်ကုန်မြို့၊ မြန်မာစာအဖွဲ့၊ ၁၉၇၈

အဘိဓမ္မတ္ထ အဘိဓမ္မတ္ထသဂြိုဟ်ပါဠိနိဿယ၊ ရန်ကုန်မြို့၊ ဣန္ဒာသယပိဋကတ်ပုံနှိပ်တိုက်၊
၁၃၂၀

အာသန ဦးစပ်ထွန်းမှတ်ဝင်း။ မြန်မာ့ရိုးရာ ပဋိမာသိပ္ပံပညာ (အာသနပလ္လင်နှင့်ဝါဟန
စီးတော်ယာဉ်များ)၊ ရန်ကုန်မြို့၊ သာသနာရေးဦးစီးဌာန၊ ၁၉၈၀

အာသံနိုင် အာသံနိုင်မော်ကွန်း၊ ရန်ကုန်မြို့၊ တိုင်းကျော်စာပုံနှိပ်တိုက်၊ ခုနှစ်မပါ

အိနောင် မြဝတီမင်းကြီးဦးစ။ အိနောင်နန်းတွင်းစာတော်တော်ကြီး၊ ပထမတွဲ၊ ရန်ကုန်မြို့၊
ဟံသာဝတီပုံနှိပ်တိုက်၊ ၁၉၆၅

ဦးပုည ဦးလှဘေဝင်း။ ဦးပုညဓမ္မတ္တာစာဂဏ္ဍိကျမ်း၊ ရန်ကုန်မြို့၊ ပြည်ကြီးမဏ္ဍိုင်
ပိဋကတ် ပုံနှိပ်တိုက်၊ ၁၉၃၃

ဦးဖိုးကျား ဦးဖိုးကျား။ ၃၇မင်း၊ ရန်ကုန်မြို့၊ သီဟပုံနှိပ်တိုက်၊ ၁၉၇၃

ဦးဟုတ် ဦးဟုတ်စိန်။ ပါဠိ-မြန်မာအဘိဓာန်၊ ရန်ကုန်မြို့၊ အစိုးရပုံနှိပ်ရေးနှင့် စာရေး
ကိရိယာဌာန၊ ၁၉၅၄။

အင်ရုံ သိရိဥဒနာ။ လောကဗျူဟာကျမ်း (အင်ရုံစာတမ်း)၊ ရန်ကုန်မြို့၊ ယဉ်ကျေးမှု
ဝန်ကြီးဌာန၊ ၁၉၅၈

အုန်း၊အဘိဓာန် ဦးအုန်းရွှေအဘိဓာန်၊ စာမူ၊ ပုံမနှိပ်ရသေး

အုပ်ချုပ် ဦးတင်။ မြန်မာမင်းအုပ်ချုပ်ပုံစာတမ်းနှင့်ဘိုးတော်ဘုရား၏ ရာဇသတ်ခေါ်သော
အမိန့်တော်တမ်းကြီး၊ ပထမတွဲ၊ ဒုတိယတွဲ၊ တတိယတွဲ၊ စတုတ္ထတွဲ၊
ပဉ္စမတွဲ၊ ရန်ကုန်မြို့၊ ဗဟိုပုံနှိပ်တိုက်၊ ၁၉၆၃၊ ၁၉၆၅၊ ၁၉၇၀၊ ၁၉၇၆၊
၁၉၈၃

ဥမ္မာ ဦးရွှန်း။ ဥမ္မာဒန္တိပျို့အဖြေ၊ ရန်ကုန်မြို့၊ လောကပါလပိဋကတ်စာပုံနှိပ်တိုက်၊
၁၉၃၅

Chamber *Chamber's Twentieth Century Dictionary*, London, W & R Chambers Ltd, 1955

Chiang Mai Guy Lubeigt, *Traditional and recent aspects of the urban development of Chiang Mai*, Deakin University Press, 1994.

E & B D.G.E. Hall, *Europe and Burma(Myanmar)*, London, Oxford University Press, 1945

GUBSS, Scott, J. George and Hardiman, J. P., *Gazetteer of Upper Burma (Myanmar) and the Shan State*, pt. 1-2, Rangoon (Yangon), Government Printing, 1900-1901

Hobson India Henry Yule, *Hobson - Jobson*, Delhi, Munshiram Manohalal, 1968
A.L. Basham, *The Wonder that was India*, London, William Clowes and Sons, 1954

JBRS Pagan *Journal of Burma (Myanmar) Research Society*
Pierre Pichard, *Inventory of Monuments at Pagan*, Vol. one, Paris, UNESCO, 1992

ROB Dr. Than Tun, *The Royal Order of Burma (Myanmar)*, AD 1598-1885, pt. 1 to 10, Kyoto, the Center for Southeast Asian Studies, 1983-90

SEA D.G.E. Hall, *A History of South East Asia*, London, Macmillan & Co. Ltd, 1955

Yule Henry Yule, *A Narrative of the Mission to the Court of Ava in 1855*, London, 1968

ဘာသာရပ်အတိုမှတ်စာရင်း

ကျောက်	ကျောက်စာပါအရေးအသား
တရုတ်	တရုတ်ဘာသာစကား၊ တရုတ်အမည်
နက္ခတ်	နက္ခတ္တဗေဒဆိုင်ရာအသုံးအနှုန်း
ပါ	ပါဠိ
ဗေဒင်	ဗေဒင်ဆိုင်ရာအသုံးအနှုန်း
မွန်	မွန်ဘာသာစကား
ရခိုင်	ရှေးရခိုင်ဝေါဟာရ
သဘင်	ဇာတ်သဘင်ဆိုင်ရာဝေါဟာရ
သက်(သင်)	သက္ကဋ (သင်္သကရိုက်)
ဟိန္ဒူ	ဟိန္ဒူဘာသာစကား
အိတလီ	အိတလီဘာသာစကား၊ အိတလီအမည်
အင်္ဂလိပ်	အင်္ဂလိပ်ဘာသာစကား၊ အင်္ဂလိပ်အမည်

က

က-(၁) ဆင်၊မြင်းတို့တွင် လူထိုင်ရန် ပြုလုပ်ထားသော တန်ဆာ။ ကကြိုးတန်ဆာတပ်ဆင်သည်။ လှည်း၊ ရထား တို့တွင် မြင်း၊ နွား တပ်ဆင် ယှဉ်တွဲသည်။ (၂)ခေါင်း၊ ခါး၊ ခြေ၊ လက်တို့ကို ရွှေချင်စဖွယ် ကောင်းအောင် လှုပ်ရှားပြသည်။ [တက္ကသိုလ်၊ ၁၊ ၈ ၁နှင့်မြန်အင်း၊ ၈ ၁] ကခြေသည် - ကခြင်းဖြင့် အသက်မွေးသူ [မြန်မာ့၊ ၂၊ ၈ ၃၇-၈]

ကစီကရင် - ကစဉ်ကရဲ၊ ပရိပရဲ [တက္ကသိုလ်၊ ၁၊ ၈ ၂] ကစီးကနင်း - အနိုင်အထက် [တက္ကသိုလ်၊ ၁၊ ၈ ၂] ကစဲကရဲ - ပရိပရဲ၊ မညီမညွတ် [မြန်မာ့၊ ၂၊ ၈ ၁] ကညစ် (မွန် - ကကောထ်) - ပေရွက်၊ ထန်းရွက်တွင် စာရေးရသော သံချွန် [တက္ကသိုလ်၊ ၁၊ ၈ ၃]

ကဋကဟတ္ထ(ပါ) - လက်ချောင်းကလေးများ၏ ထိပ်ဖျား နှင့် လက်မကိုထိကာ စက်ကွင်းကဲ့သို့ ဝိုင်း၍ ပြထား သော လက်ဟန်အမူအရာ (ဒါနပါရမီကို ညွှန်ပြသော သဘောရှိ၍ စီးပွားရေး တိုးတက် အောင်မြင်လိုသော



ကဋကဟတ္ထ

ကဋီဟတ္ထ (ပါ) - လက်တစ်ဖက်က ခါးကိုထောက်ထား ပြီး လက်တစ်ဖက်ကို ဘေးတွင်ဆန့်၍ချထားသည့် ဟန် (မကြောက်မရွံ့သော သဘောရှိ၍ သတ္တိဗျတ္တိနှင့် ပြည့်စုံလိုသောသူ၊ လောကဝံကိုကြံကြံခံနိုင်ရည်ရှိလိုသော

သူတို့သည် ဤ ဟန်ပန် ရုပ်တု မျိုးကို ကိုးကွယ် ကြသည်ဟု ဆို ၏။) [ဖုဒြာများ၊ ၈ ၄၁]



ကဋီဟတ္ထ

ကချုံ - လက်လေးဆုပ် သို့မဟုတ် ယခုခေတ် နို့ဆီဘူး တစ်ဝက်ရှိ အခြင်အတွယ်(လေးဆုပ်-တစ်ကချုံ၊ လေး ကချုံ-တစ်ကွမ်းစား-တစ်စလယ်၊ လေးကွမ်းစား- တစ်ပြည်၊ လေးပြည်-တစ်စိတ်၊ လေးစိတ်-တစ်တင်း၊ လေးတင်း- တစ်တို့၊ တို့နှစ်ဆယ်- တစ်လှည်း-တစ် ဝါဟ) [ဗေဒတော်ဖြေ၊ ၈ ၃၀၄]

ကကျွဒီပိက (ပါ) - ကျားသစ်အမည်း [ဦးဟုတ်၊ ၈ ၂၈၃၊ ၄၇၄]

ကတီ(ဟိန္ဒါ၊ ကဒ္ဒါ) - လဲပို့သွတ်၍ ချုပ်လုပ်ထားသောမွေ့ရာ၊ ပုံ [တက္ကသိုလ်၊ ၁၊ ၈ ၄]

ကတူး (ကန္တူ) - [ကျောက် - ကန်တူး၊ ကန္တူ] တရုတ် မှတ်တမ်းများတွင် 楚都 ဟုဖော်ပြ၍ ယခုပင်လယ်ဘူး နှင့် ဗန်းမောက်မြို့နယ်တို့တွင် နေထိုင်ကြသော ကတူး လူမျိုး [ကတူးကနန်း၊ ၈ ၂၂-၅ နှင့် တကောင်းကန္တူ၊ ၈ ၂၉]

ကတော်စာရေး - ကတော်မယားတို့နှင့် စပ်လျဉ်းသော ကိစ္စ အဝဝကို နှိုးဆော် စီရင် ရေးမှတ်ရသော စာရေး [ရွှေနန်းသုံး၊ ၈ ၆၉]

ကတံ - အောက်မှ အထက်သို့ (ကျားမော့ သဏ္ဍာန်) ထောက်ကန် ထားသော ပန်းထောက် [ရွှေဘုံ၊ ၈ ၄]

ကတိုး - ဒရယ်တစ်မျိုးမှ ရရှိသည့် နံ့သာအိတ် [တက္ကသိုလ်၊ ၁၊ ၈ ၄]

သူတို့သည် ဤ ဟန်ပန် ရုပ်တု မျိုးကို ကိုးကွယ် ကြသည် ဟု ဆို ၏။) [ဖုဒြာများ၊ ၈ ၄၂]

ကတောင် - မြင်းက၏ အောက်ပိုင်း တစ်ဖက်တစ်ချက်တွင် တွဲလျားချထားသော ချပ်ပြား [တက္ကသိုလ်၊ ၁၊ ၈၅]
ကတောင်ရွှေရေးစာမရီရုပ်ပန်းခက်ကိုက် (န) - ရွှေရောင် ရေးခြယ်ထားသည့် ပန်းခက်ကိုက်ဟန်စာမရီရုပ်ပါသော မြင်း၏ကတောင်



ကတောင်ရွှေရေးစာမရီရုပ်ပန်းခက်ကိုက်

ကတုတ် - ရန်သူကို ခုခံရန်နှင့် ရန်သူ၏ တိုက်ခိုက်မှုကို ကာကွယ်ရန် ပြုလုပ်ထားသော အကာအကွယ် [မြန်မာန်၊ ၈ ၂]
ကတမ်းကယမ်း - တမ်းမိတမ်းရာ ယောင်ယမ်းသည်။ [ဝိပဗ္ဗာ၊ ၈ ၁၂၄]
ကတိမ်းကပါး - (၁) ချွတ်ချော်မှားယွင်းခြင်း၊ တိမ်းပါးခြင်း၊ (၂) အရေးနိမ့်ခြင်း၊ (၃) တမလွန်ဘဝသို့ရောက်ခြင်း (ကွယ်လွန်ခြင်း) [ကုန်းဘောင်၊ ပ၊ ၈၂၈၈နှင့်ဝိပဗ္ဗာ၊ ၈၁၄]
ကတွတ် - ရေဝင်ရန် ထွက်ရန် အပေါက် [နေမိဘုံ၊ ၈ ၁၅၀ နှင့် ဝိပဗ္ဗာ၊ ၈ ၁၃၂]
ကထာ(ပါ) - စကား၊ စကားဆိုခြင်း [ဦးဟုတ်၊ ၈ ၂၈၇]
ကနားဖျင်း - အမိုးပြန်ယာယိတ် [မြန်မာန်၊ ၈ ၃]
ကနုကမယနာဂိန္ဒရာစာ - (၁) မြင်းမိုရ်ရွှေတောင်ကို ပတ်လျက်ရှိသောနဂါးမင်း [ဦးဟုတ်၊ ၈ ၂၈၉၊ ၅၁၃၊ ၈၁၂] (၂) မြင်းမိုရ်ရွှေတောင် [ဦးပုည၊ ၈ ၅၃ အောက်]
ကနုတ် - ကိုယ်လက် သန့်စင်သောအခါတွင် အသုံးပြုသော တုတ်တံ [ဝိပဗ္ဗာ၊ ၈ ၂၂၇]
ကနက္ခဒဏ် (ပါ-ကနက+ဒဏ္ဍ) - မင်းခမ်းတော်အပါအဝင် ဖြစ်သော ရွှေရိုးတပ် ထီးဖြူတော် [မြန်မာန်၊ ၈ ၃နှင့် ရွှေဘုံ၊ ၈၂၀] [နိုင်ငံခြားသံတမန်တို့ရောက်သောအခါ ဆောင်းသောထီး [ရခိုင်ရာသစ်၊ ပ၊ ၈ ၉၃]
ကနုတ်(ပါ-ကာကနဒ) - ကြာနိပန်းကို မူတည်၍ဖြစ်ပေါ်လာသောပန်းနွယ်၊ပန်းခွေ၊ပန်းညွန့်၊ပန်းခက်များကို အခွေအလိပ် ရေးဆွဲထားသောပုံ [မြန်မာန်၊ ၉၂၊ ၈ ၃၈-၉]



ကနုတ်ပန်း

ကနန်း - ကသာခရိုင် ပင်လယ်ဘူး ဒေသတွင် နေထိုင်၍ ညင်သာသောစကားကိုသာပြောလေ့ရှိသော ကနန်းလူမျိုး [ကနန်းလူမျိုးသုံးမျိုးရှိသည်။(၁) ထူးရင် (၂) အမားသင်း (၃) အပွားသင်းတို့ဖြစ်သည်။](ကနူးနှင့်တူသော အိမ်ပိုင်း ကျယ်ကြီးများတွင် နေထိုင်ကြသူများဖြစ်၍ ကနူးဟု ခေါ်ရာမှ ကနန်း ဟူ၍ ရွှေလျော ခေါ်တွင်လာခြင်း ဖြစ်သည်ဟု ဆိုသည်။ ကနန်းတို့က မိမိတို့ကိုယ်ကို ပျူလူမျိုးမှ ဆင်းသက်လာသူများဖြစ်သည်ဟု ယူဆကြသည်။) [ကတုကနန်း၊ ၈ ၃၊ ၂၈-၃၀]
ကမကော်လှေ - လှော်ကားလှေပုံ ဦးပဲ့လုပ်သောလှေ ဖြစ်သည်။ မွန်ဘာသာ ကလမံကော်ဟု ခေါ်ရာမှ ကမကော် ဟူ၍ ဖြစ်လာသည်။ ရူးပျံနားသော အကိုင်းဖြင့် စီရင်သောလှေဟု အဓိပ္ပါယ်ရသည်။ [ရွှေဘုံ၊ ၈ ၆၅နှင့် နန်းမှု၊ ၈ ၅]
ကမောင်း (မွန်၊ ကွင်) - ဆင်နာမောင်းသဏ္ဍာန်အထက်သို့ ကွေးညွတ်၍တက်သွားသောဒုယင် [မြန်မာန်၊ ပ၊ ၈ ၂၉၈]
ကမန် - အစွလမ် ဘာသာဝင် လေးကိုင်သူရဲ [ဧညာသစ်၊ ၈ ၁၄၅၊ ၂၀၈] (မင်းစောမွန်လက်ထက်မှစ၍ လေးသည် တော်များအဖြစ် အမှုထမ်းခဲ့ကြပြီး ယခုအခါ ရခိုင် စကားနှင့် အမည်ကို ခံယူသုံးစွဲနေကြသူများ ဖြစ်သည်။ [ရခိုင်သူ၊ ၈ ၁၁]
ကမန်ပိုက် - ယခုထိုင်းနိုင်ငံ Kamphaeng Phet မြို့ [ရာဇဝင်သစ်၊ တ၊ ၈ ၄၉ အောက်]
ကမယ် (မွန်-ကဲ့) - မုဆိုးမ [ဇော်ဟောင်း၊ ၈ ၁၈၇၊ ၁၉၃]
ကယုကယင် - ပြုပြင်ပြင်ပြင် [ဝိပဗ္ဗာ၊ ၈ ၂၇၅]
ကယော်ကမည် - အဟုတ်အမှန်မဟုတ် [ဝိပဗ္ဗာ၊ ၈ ၁၅]
ကယပ် - ပုဆိုး၊ အဝတ်အထည် [ရွှေဘုံ၊ ၈ ၂၆]
ကရကင်္ဂရာသီ - ပုစွန်တို့ နှစ်သက်သော ရာသီ။ ဝါဆိုလ။ ဥတ္တရာသဠ နက္ခတ်နှင့်ယှဉ်သည်။ နှစ်စဉ်ဇွန်လ (၂၂) ရက်နေ့ ခန့်မှ ဇူလိုင်လ (၂၂)ရက်နေ့ ခန့်ထိ ဖြစ်သော ကာလ [လီနက္ခ၊ ၈ ၆၂-၅]

ကရကတ် - အိန္ဒိယနိုင်ငံ ကလိကတ် (Calicut) မြို့တွင် ရက်လုပ်သောအထည်။ [မြန်မာ့စာပေ၊ စာ ၆]

ကရကတ်မုဒြာ - လက်သန်းနှင့် လက်ညှိုးတို့ကို ထောင်လျက် လက်သူကြွယ်နှင့် လက်ခလယ်တို့ကို လက်မဖြင့် ဖိနှိပ်၍ ပြထားသောဟန် (မက်မော စွဲလန်းစေသော သဘောရှိ၍ မိမိအားစွဲလန်းတပ်မက် စေလိုသောသူ၊ ရန်သူကို နာမ်နှိမ် ထားလိုသော သူ တို့သည် ကရကတ် မုဒြာဟန် ရုပ်တု ကို ကိုးကွယ်ကြ သည် ဟုဆို၏။) [မုဒြာများ၊ စာ ၄၂- ၃]



ကရကတ်မုဒြာ

ကရနမတ်မြင် - ဗိုလ်မှူးချုပ် မက်ဘင်း (Brigadier General Mc Bean)

ကရနအစ်သမြစ် - ကာနယ်စမစ် (Lieutenant Colonel D.C Smith)

ကရနက် - (အင်္ဂလိပ် Carronade) - ဗြိတိန်နိုင်ငံ Stirlingshire နယ်တွင် စတင် သွန်းလုပ်သော အလျားတို၍ ပြောင်းဝ ကျယ်သည့် အမြောက် [Chamber, p. 161]

ကရဲကစဲ - ဖရိုဖရဲ၊ ကစဉ့်ကရဲ [တက္ကသိုလ်၊ ၁၊ စာ ၉]

ကရဲကသီ - ဖရိုဖရဲ ပြိုကွဲ၍ ကသီလင်တ ဖြစ်ခြင်း [စံထားစော၊ စာ ၄၆၉]

ကရောကပါး - အစိအစဉ် ကျနမူ မရှိဘဲ။ ကြည့်ရှုစိစဉ် ပေးသူ မရှိဘဲ [မဏိပုံ၊ စာ ၁၅] တစ်ကွဲတစ်ပြား ပြိုကွဲခြင်း [ရခိုင်ရာသစ်၊ ပ၊ စာ ၃၄၅]

ကရောင်းအက - ဘီလူးကဟန် [အောင်]

ကရိုဏ် (ပါ-ဓမ္မကရက) - ရေစစ် [ဦးဟုတ်၊ စာ ၄၉၅]

ကရတ် - နိုင်ငံခြားဖြစ် ပိတ်ချော [ဦးကုလား၊ ပ၊ စာ ၂၇၃ အောက်]

ကလသာအိုး - ဝမ်းဗိုက်ပူနေသော အိုးသဏ္ဍာန် ဗိသုကာ အဆင်အပြင်၊ ကြာသွတ်အိုး သဏ္ဍာန် [အေတီဟောင်း၊ စာ ၂၄၁]

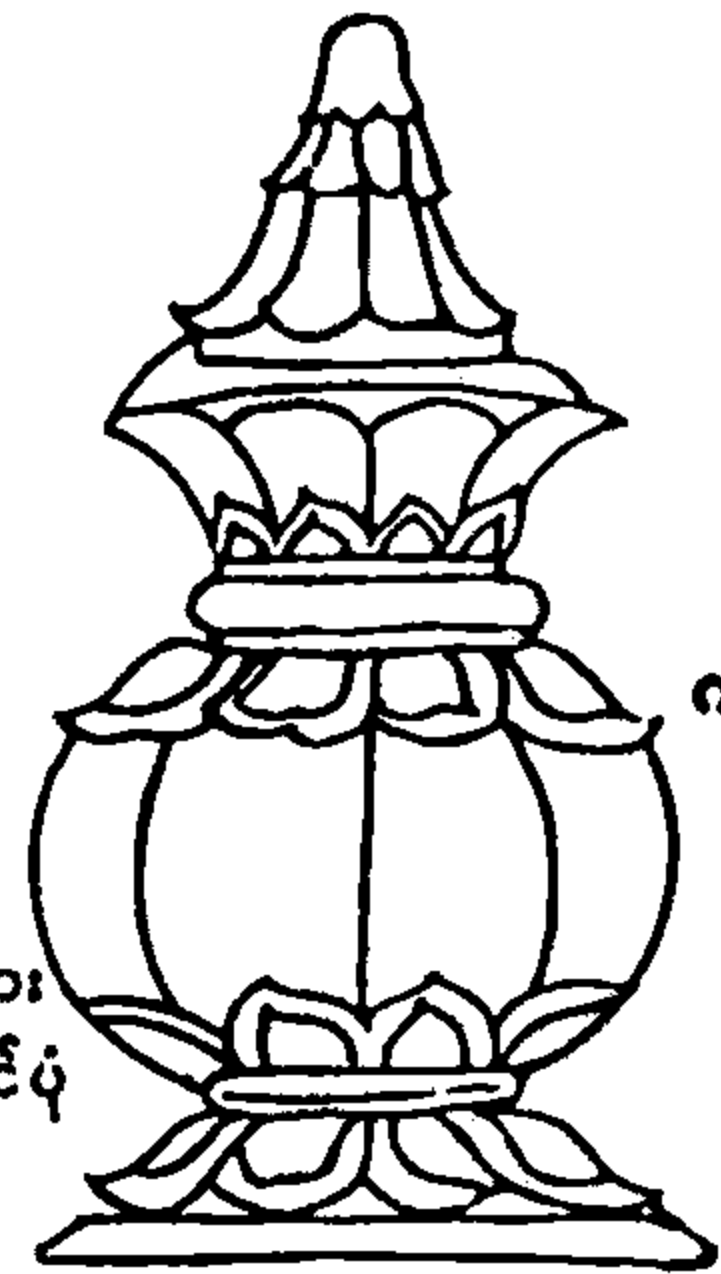

ကလသာအိုး

ပုဂံ လေးမျက်နှာဘုရား စကြာဘေးပြတ်မြင်ပုံ ကလသာအိုး

ကလဟာဝိဝါဒ (ပါ) အငြင်းအခုံ [ဦးဟုတ်၊ ၃၀၀၊ ၉၀၃] ကလာသီ (အရဟိ၊ ခလာစီ) - သင်္ဘောသား [မြန်မာန်၊ စာ ၄၆]

ကလူ (၁) နှိပ်စက်သည်။ ညှင်းဆဲသည်။ (၁) ကစားသည်။ ကြည်စယ်သည်။ [ယုဒသန်၊ စာ ၁၈၂]

ကလောင်လူမျိုး - ဇင်းမယ်ဝန်းကျင်တွင် နေထိုင်သော ရှမ်းအနွယ်ဝင်လူမျိုး။ “ဇင်းမယ် ကလောင်လူမျိုးတို့ နှောင့်ရှက်၍ အကျော်လင်းဇင်းသို့ ထွက်သွားရှိသည်” [ကုန်းဘောင်၊ တ၊ စာ ၇၇]

ကလိုင် - ထန်းလက်များအကြား ထိုးသွင်း၍ ထိုင်ရန် ပြုလုပ်ထားသော တုတ်ချောင်း [တက္ကသိုလ်၊ ၁၊ စာ ၁၂]

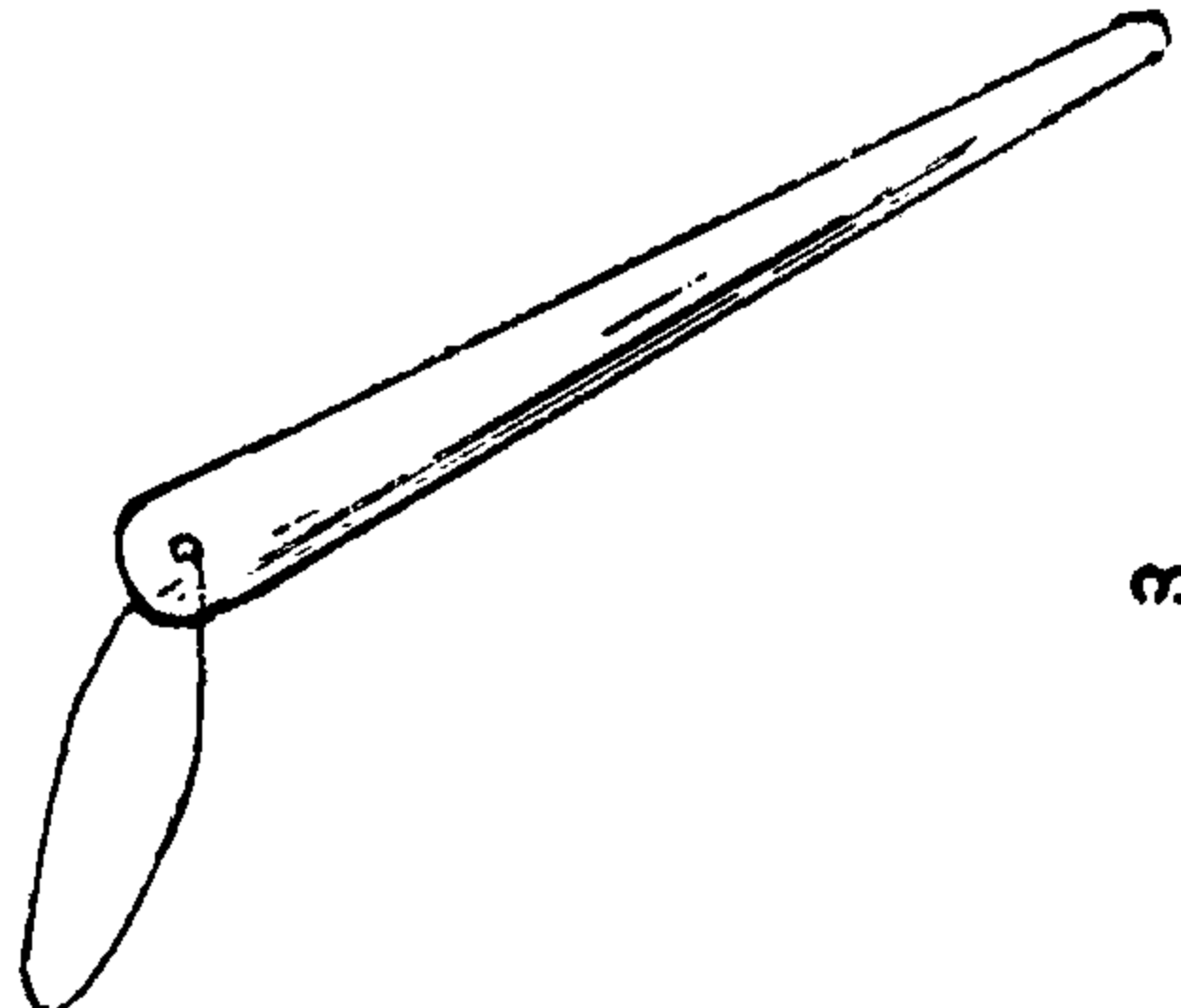

ကလိုင်

ကလန် - ရွာသူကြီး [အုပ်ချုပ်၊ ပ၊ စာ ၁၈၉-၉၀] ကလိန်ကလက် - ယိမ်းယိုင်သည်။ မတည်မငြိမ်ဖြစ်သည်။ [ယုဒသန်၊ စာ ၁၈၁]

ကလမ္မ - သီရိလင်္ကာနိုင်ငံ ကိုလံဘို (Colombo) မြို့တော် [သာသနာ၊ စာ ၆၆]

ကလယ် - အိန္ဒိယ တောင်ပိုင်း ကေရာလနယ်သား [မြန်မာန်၊ စာ ၆]

ကလျာဏအနွ (ပါ-ကလျာဏ+အနွ) - (၁) ကောင်းခြင်း ငါးဖြာနှင့် ပြည့်စုံသော ပုဂ္ဂိုလ်၊ (၂) အသိပညာနံ့နေး သော ပုဂ္ဂိုလ် [ဦးဟုတ်၊ စာ ၃၀၁]

က္ခည်ဓယ်ရစ်စေသတော (ကျောက်) - အလုပ်အကြွေးပြု ရစ်စေသတည်း။

ကဝိ (ပါ) - ပညာရှိ [အဘိဓာ၊ စာ ၅၃]

ကဝိုင် - ကရွတ်၊ အိုးအောက်ခံ အခွေ [တက္ကသိုလ်၊ ၁၊ စာ ၁၄]

ကသာ (ဆင်) - ကတင်၍ စီနင်းရာတွင် သက်သက် သာသာ ရှိသော ဆင် [ဦးကုလား၊ ပ၊ စာ ၁၂၆ အောက်]

ကသောင်းမြောင်တိုက် - မင်းပိုင်ဆိုင်သော လယ်ယာဥယျဉ် များမှ ကောက်ခံရရှိသော အခွန်တော်များ ထားသိုရာ ဌာနမဟုတ်ဘဲ၊ နိုင်ငံမှဆိုင်ရာ အလုပ်အဆောင်များနှင့် အမှုကိစ္စများတွင် သုံးစွဲရန် အတွက် ကောက်ခံသော ရွှေခွန်ငွေခွန်သစ္စေးခွန်များ၊ ဆိပ် တည် ပွဲ ကင်း ကူးတို့ ခွန်များ၊ ကျောင်းဘုရား ဝတ်မိုး ဝတ်မြေတို့မှ ကောက်ခံရရှိသော အခွန်တော်များနှင့် အခြားနိုင်ငံမှု ဆိုင်ရာ အခွန်တော်များ ထားသိုရာဌာန [အုပ်ချုပ်၊ ၃၊ စာ ၅၀။ အုပ်ချုပ်၊ တ၊ စာ ၅၀-၂။ မန္တလေး၊ စာ ၁၃၇]

ကသည်မှန် (ကသယ်မှန်) - (၁)မွေးကြိုင်သင်းပျံသော မျက်နှာချေမှန် (၂)ကိုယ်လက်သန်စင်အောင် လိမ်းသပ် ရသော အမှန် [ယုဒသန်၊ စာ ၁၈၃ နှင့် ပေါစာနီ၊ စာ ၂] “မိန်းမပျိုသည် လှပ တင့်တယ်သော ဝတ်စား တန်ဆာကို ဝတ်ဆင်လျက်၊ နံ့သာမှန်၊ ကသယ်မှန် စသည်ကို လိမ်းကျံ၍ သွားလာ၏” [ကဝိသေနာ၊ စာ ၆၇]

ကသည်မြင်း - အလောင်းမင်းတရား (၁၇၅၂-၁၇၆၀) လက်ထက် ၁၇၅၈ ခုနှစ်တွင် ကသည်ပြည်မှ ခေါ်ဆောင်လာသော မြင်းသည်တော်များ အနက် လူ၂၀၀၀ ရွေး၍ ဖွဲ့စည်းသော မြင်းတပ် [ရွှေစုန်းသုံး၊ စာ ၂၀၂]

ကသည်သုံးစို့ - (၁) မိုးကုတ်တစ်စို့ (၂) ကျပ်ပြင်တစ်စို့ (၃)ကသည်တစ်စို့ [လွတ်တော်မှတ်၊ စာ ၂၅၈-၉]

ကသိုဏ်းပရိကံ (ပါ- ကသိဏပရိကမ္မ) - တရားအားထုတ် သော ပုဂ္ဂိုလ်များ သမာဓိရရန်အတွက် ရှေးဦးစွာဖူးစိုက် ကြည့်ရှုပွားများခြင်း [ဦးဟုတ်၊ စာ ၃၀၃]

ကာ - ရန်သူ၏ လက်နက် မထိခိုက်နိုင်အောင် ကာကွယ် သော လေးထောင့်ပုံအကာအကွယ် လက်နက်ကိရိယာ (ကာမှာ အလျား တစ်ထောင့်ထွာခန့်၊ အနံတစ်ထောင် ခန့်ရှိ၍ သားရေကို ခုံးခုံးလုပ်ကာ သစ္စေး သရိုးကို ပြီးလျှင် ဟင်္သာပြဒါးအနီနှစ်စု ရွှေတစ်စု ခြယ်လှယ် ထားလေ့ရှိသည်။) [ရာဇဝင်သစ်၊ စာ ၁၇၄]



ကာဆွဲပေါက် - မြို့ရိုးထိပ် အပြင်ဘက် အနားစပ် တစ် လျှောက်တွင် ပြုလုပ်ထားသည့် သူရဲခိုခေါ် အုတ်စိန် တောင်များ၏ အလယ်တွင် ကြက်ခြေခတ်သဏ္ဍာန် ဖောက်ထားသော အပေါက် [ရွှေဘုံ၊ စာ ၈၉]

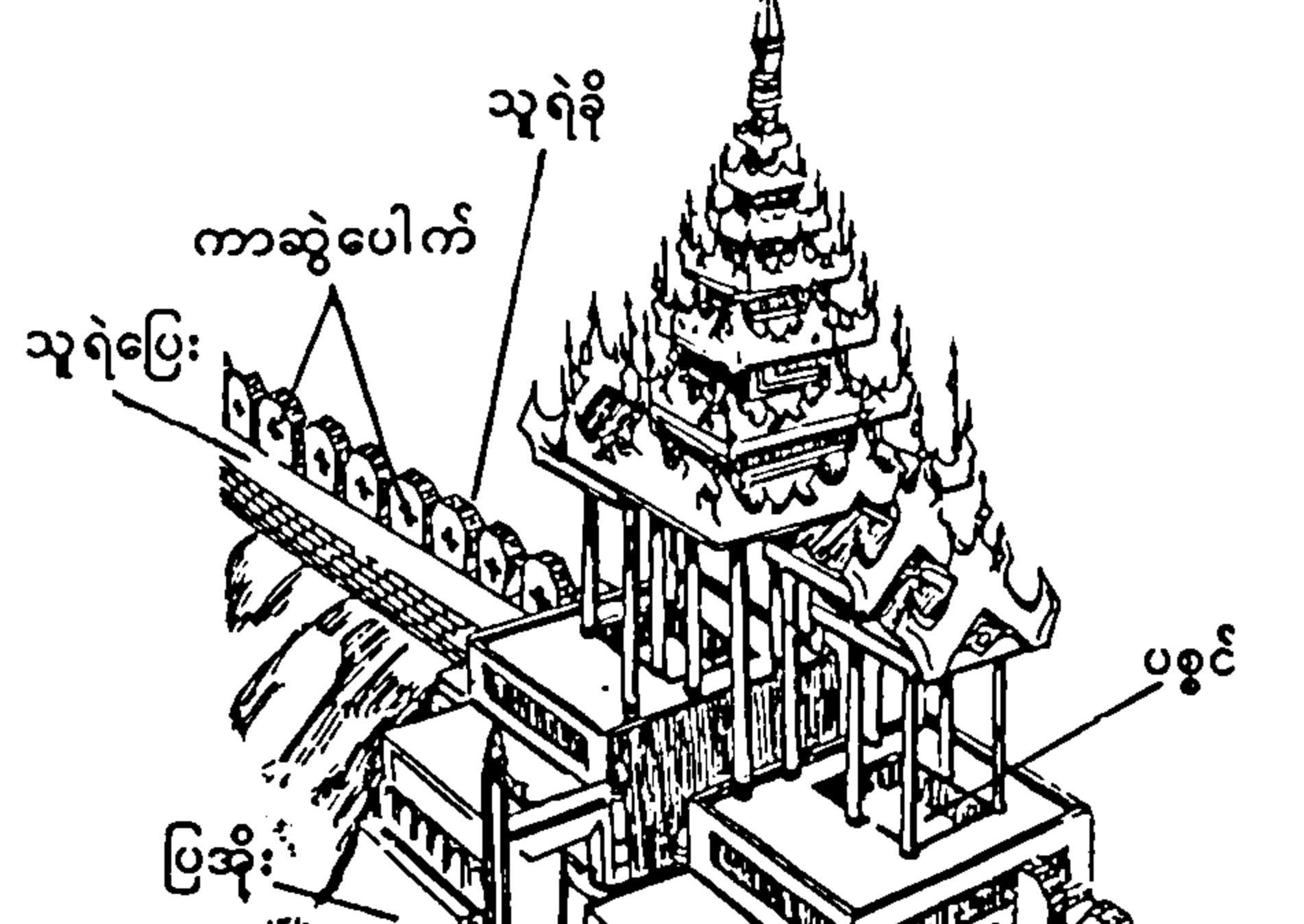

ကာတွေလံ (ယွန်းကြီး) - ကောင်ဒန်လံ (Cao-Dahn Lan) [ROB, VIII, p. 386]

ကာနီရ (ပါ) - လင်မရှိဘဲ မွေးသော သားသမီး [မနုကျယ်၊ စာ ၃၁၁]

ကာမရူပ - ရှေးဟောင်းအာသံနယ် (ဘင်္ဂလားဒေ့ရှ်နိုင်ငံ မြို့တော်ဒက္ကား၏ အရှေ့မြောက် အနီးတွင် ရှိသော ဒေသကို ကာမရူပတိုင်းဟု ရှေးက ခေါ်ခဲ့သည်။) [ရည်စိန်၊ ပျူခေတ်၊ စာ ၂၈]

ကာမိုနိုလံဘာ (အင်္ဂလိပ်) - ကိုမိုနိုလမ်းဘတ် (Commodore Lambert) [ကုန်းဘောင်၊ တ၊ စာ ၃၀၉]

ကာယဂတာသတိ (ပါ) - ဆံပင် အစရှိသော ကိုယ်ခန္ဓာ အစိတ်အပိုင်းတို့ကို သတိဖြင့် ရှုမြင်ခြင်း ဦးဟုတ်၊ စာ ၃၀၉]

ကာယပယောဂ (ပါ) - ကိုယ်ဖြင့် လုံ့လပြုခြင်း ဦးဟုတ်၊ စာ ၃၀၈၊ ၆၁၂]

ကာယဝိညာဉ်(ပါ-ကာယ+ဝိညာဉ်) - ကိုယ်ကြောင့်- ဖြစ်သောရုပ် [ညွှန်]

ကာယသံသဂ္ဂ (ပါ-ကာယ+သံသဂ္ဂ) - ကိုယ်ဖြင့်နှိုးနှောခြင်း၊ ကိုယ်ဖြင့်ပေါင်းသင်းဆက်ဆံခြင်း၊ မေထုန်ပြုခြင်း ဦးဟုတ်၊ စာ ၃၁၀]

ကာရကသယံ (ပါ)- ရဟန်းခံရာတွင် သိမ်အတွင်း ပါဝင် ရွက်ဆောင်သောသံဃာ ဦးဟုတ်၊ စာ ၃၁၁]

ကာရကာနုမာန (ပါ) - အကြောင်းကို မြင်၍ ဖြစ်ပေါ်မည့် အကျိုးဆက်ကို သိခြင်း ဦးဟုတ်၊ စာ ၇၁၊ ၃၁၁]

ကာရနရဇ္ဇင်ဘင်္ဂသင် (အင်္ဂလိပ်) - ကာနယ်ရစ်ချတ် ဘင်ဆင် (Col. Richard Benson) [ကုန်းဘောင်၊ စာ ၈၅]

ကာရနယ်လဆော်ရနီ (အင်္ဂလိပ်)- ကာနယ်ဟင်နရီဘာနေ (Col. Henry Burney) [ကုန်းဘောင်၊ စာ ၈၅]

ကာရနယ်လအာရာတ်ဖိုက် (အင်္ဂလိပ်) - ကာနယ်အယ်လ် ဘတ်ဖိုက် (Col. Albert Fytche)

ကာလကဉ္စ (ပါ-ကာလကဉ္စ) - အသူရကာယ်ငရဲ ဦးဟုတ်၊ စာ ၃၁၃]

ကာလကတ္တိ (ပါ) - ယုတ်ညံ့သော၊ အကြောင်းမကောင်းသော ဦးဟုတ်၊ စာ ၃၁၃]

ကာလနှစ်ပါး-(၁) သမ္မတ္တိကာလ- စစ်မက်မရှိ တည်ငြိမ် ပြည့်စုံငြိမ်းချမ်းသောကာလ (၂)ဝိပတ္တိကာလ- စစ်မက် ဖြစ်ပွားဖောက်ပြန်ချို့ယွင်းနေသောကာလ [ကုန်းဘောင်၊ ၃၊ စာ ၄၁၀ နှင့် ဓမ္မလင်္ကာ၊ စာ ၈၅]

ကာလလေးပါး (၁) ကတယုဂ်-နှစ်ပေါင်း တစ်သန်း ခုနစ် သိန်းနှစ်သောင်း ရှစ်ထောင် (၂) တေတြယုဂ် - နှစ်ပေါင်းတစ်သန်းနှစ်သိန်းကိုးသောင်းခြောက်ထောင် (၃) ဒွါပရယုဂ် - နှစ်ပေါင်းရှစ်သိန်းခြောက်သောင်း လေးထောင် (၄) ကလိယုဂ် - နှစ်ပေါင်းလေးသိန်း သုံးသောင်းနှစ်ထောင် [ရာဇမတ္တိ၊ စာ ၁ နှင့် ကဝိဓာန၊ စာ ၂၂၃]

ကာလဝိပတ္တိ (ပါ) - ကာလ၏ဖောက်ပြန်ခြင်း ဦးဟုတ်၊ စာ ၃၁၃]

ကာလိပတ်စပ် (အင်္ဂလိပ်) - ကာရပိယက် (Karapiet)

ကာသိ - ဗဏားရက်စ် ဟုခေါ်သော ဗာရာဏသိမြို့ (ကာသိတိုင်း အမည်ကို စွဲ၍ ဗာရာဏသိကို ကာသိ ဟုလည်း ခေါ်သည်။) [ဇေးတော်ဖြေ၊ စာ ၆၈၃-၄]

ကာဠပက္ခ (ပါ) - လဆုတ် ဖြစ်သောအခါ ဦးဟုတ်၊ စာ ၃၁၅]

ကိလေသာ (ပါ-ကိလေသ) - ညစ်နွမ်းခြင်း ဦးဟုတ်၊ စာ ၃၂၀]

ကိလိတ် (ပါ၊ ကိလိတ) - တုတ်နှောင်သည်။ ဦးဟုတ်၊ စာ ၃၂၁]

ကိဠိသာ - ယောက်ျားနှင့်မိန်းမတို့ ရွှင်မြူးကြပြီး သန္ဓေရ၍ အထင်အရှား အတူမနေဘဲ တိတ်တဆိတ် မွေးသော သားသမီး [မန္တကျယ်၊ စာ ၃၁၀]

ကိဇောဇ် (ကျောက်) - ကျိုတော်စောင့်
ကိသ(ကျောက်)-ချိနဲ့ခွေယိုင်သော။ “နူသော ဝဲသော ကိသော ကန်သော နာပင်သော” [၁၂၅၅စုနှစ်ထိုး ဥစ္စနာမင်းကြီး- ဦးရိုးကျောက်စာ]

ကိသည့် (ကျောက်) - ကျိုတော်အမှုထမ်း

ကုဇန်း - ပုခန်းမြို့ (ကုဇန်းမှကူးသန်း၊ ထိုမှပုခန်း၊ ပုခန်းဟူ၍ ပြောင်းလဲခဲ့သည်ဟု ယူဆကြသည်။ အနော်ရထာမင်း ၏ ကင်း၄၃မြို့အဝင် ၄၀၀ပြုမြို့ဖြစ်သည်။ အချို့ကျမ်း များတွင် ကူးသန်း ဟု ဖော်ပြ၏။ [ပုခန်းကြီး၊ စာ ၁၁-၁၅]

ကုမုဒ် (ပါ-ကုမုဒ) - ကြာဖြူ ဦးဟုတ်၊ စာ ၃၂၈]

ကုလဒူသက(ပါ) - ဒါယကာတို့၏သဒ္ဒါတရားကို ဖျက်ဆီး သော အမူအကျင့် [ညွှန်]

ကုလဒူသကရှစ်ပါး - ဒါယကာတို့၏ သဒ္ဒါတရားပျက်စီး စေတတ်သော အကြောင်းရှစ်ပါး (၁)သစ်သီးပေးခြင်း (၂) ကသယ်မှန် ပေးခြင်း၊ (၃) ဒန်ပူပေးခြင်း၊ (၄)ဝါးပေးခြင်း၊ (၅)ဆေးကုပေးခြင်း၊ (၆)ဒါယကာတို့ ၏အစေအပါးခံပြုခြင်း၊ (၇) ပန်းပေးခြင်း၊ (၈)မြေဖြူ ပေးခြင်း [သုတေသန၊ စာ ၁၂၇-၈]

ကုလဘိနူဆင် - အမြီး တံခါးပိတ်သကဲ့သို့ ရှိသောဆင် [ဇွယ်စုံကျော်ထင်၊ စာ ၃၆၉]

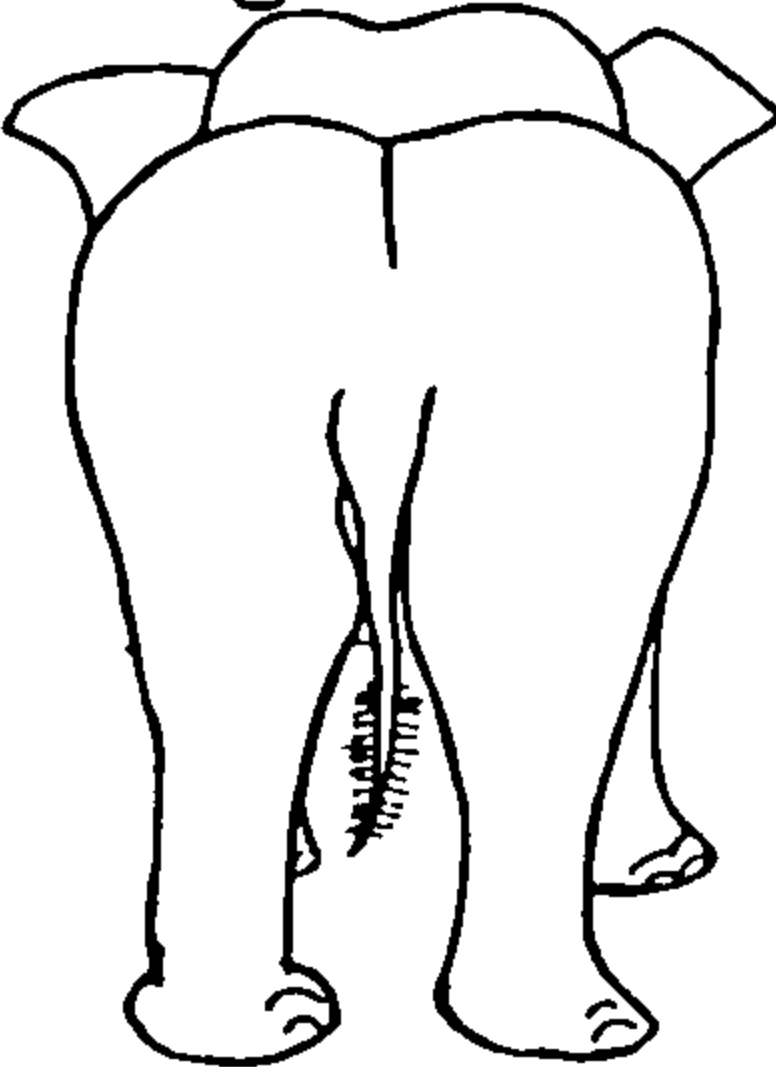

ကုလဘိနူဆင်

ကုလလေးတာ (ကုပ်လုပ်လေးတာ) - လေးတောင် (ခြောက်ပေ) အရှည်ရှိသော အတိုင်းအတာ [အုပ်ချုပ်၊ တ၊ စ ၅]

ကုလားကျောင်း (ကုလာက္ခောင်) - အုတ်အင်္ဂုတေတို့ဖြင့် ဆောက်လုပ်သောကျောင်း [ဇေတီဟောင်း၊ စ ၂၅၈]

ကုလားစုသေနတ် - အလောင်းမင်းတရား (၁၇၅၂-၁၇၆၀) လက်ထက် ၁၇၅၆ ခုနှစ်တွင် ပသီ၊ ဘယင်ဂျီ၊ ကပ္ပလီ၊ ကလယ်စသောလူမျိုးတို့မှ လူဦးရေ ၅၅၀ ကိုရွေး၍ ဖွဲ့စည်းခဲ့သော သေနတ်စု [ရီရီ၊ စ ၁၄၇]

ကုလားတိမ်အမှုထမ်း - အမြောက်သေနတ်အတွက် လိုအပ်သော ယမ်းမှုန်များကို ထောင်းပေးရသော အမှုထမ်း [မြန်မာမင်း၊ စ ၉၈]

ကုလားပန်း - ပန်းပုပညာဆိုင်ရာ ပန်းပြောက်တစ်မျိုး [တက္ကသိုလ်၊ ၁၊ စ ၂၂] လှပခန့်ငြားထယ်ဝါစွာ ရေးဆွဲထားသောပန်း [အေး]

ကုလားပျိုကင်းတာအမှုထမ်း - အစွလမ်ဘာသာဝင် အမြောက်စုအမှုထမ်း (ကုလားပျို အမှုထမ်းဟု ခေါ်သည်။) [မြန်မာမင်း၊ စ ၆၇]

ကုလားဝန် - ဥရောပတိုက်သား ကုန်သည်များ၊ အိန္ဒိယ နိုင်ငံသား ကုန်သည်များ၊ အမှုတော်ထမ်း အနောက်တိုင်းသားကုလားများ ငြိမ်ဝပ်စွာ နေထိုင်ရောင်းဝယ် အမှုထမ်းနိုင်အောင် အုပ်ချုပ်စီရင် ဆောင်ရွက်ရသော အရာရှိ [ROB, VII, p. 359]

ကုလိကာ (ပါ-ဂုလိကာ) - အတားအဆီး အနှောင့်အယှက် တို့ကိုပျောက်ပျက်အောင် စွမ်းဆောင် ကုသနိုင်သည့် ဆေးလုံး [ဦးဟုတ်၊ စ ၃၆၉]

ကုလိပွဲ - ပိုလိုကစားနည်းနှင့် တူသော ရှေးခေတ်ကစားနည်း တစ်မျိုး [တက္ကသိုလ်၊ ၁၊ စ ၂၃]

ကုသမုဒြာ - သမန်းမြက်ကို ဆုပ်ကိုင်ထားဟန်၊ ကြံဖြန့်နေဟန်ရှိသော လက်အနေအထား (တန်ခိုးဣဒ္ဓိပါဒ်နှင့်



ပြည့်စုံလိုသူ၊ ရာထူးစည်းစိမ်တိုးတက်လိုသူတို့သည် ကုသ မုဒြာ ဟန်ရုပ်တုကို ကိုးကွယ်ကြသည် ဟု ဆို၏။) [မုဒြာ၊ စ ၄၃-၄]

ကုသမုဒြာ

ကုသလကမ္မပထဆယ်ပါး - (၁) အလှူပေးခြင်း (၂) သီလဆောက်တည်ခြင်း (၃) ကမ္မဋ္ဌာန်းဘာဝနာ စီးဖြန်းခြင်း (၄) အရိုအသေပြုခြင်း (၅) အမှုကြီးငယ်ကိုရွက်ဆောင်ခြင်း (၆) ကုသိုလ်အဖို့ကိုဝေခြင်း (၇) ကုသိုလ်အဖို့ကိုဝမ်းမြောက်ခြင်း (၈) တရားနာခြင်း (၉) တရားဟောခြင်း (၁၀) အယူဖြောင့်မတ်ခြင်း [ဇေတီဟောင်း၊ စ ၄၇၁]

ကုသလာဓမ္မာ (ပါ) - ကုသိုလ်ကြောင့်ဖြစ်သော တရား၊ အပြစ်ကင်းစင်၍ ကောင်းသောအကျိုးပေးသောတရား [ဦးဟုတ်၊ စ ၃၃၁]

ကုဟန၊ လပန (ပါ) - (ပစ္စည်းငှပါးကို အကြောင်းပြု၍ ဒါယကာ၊ ဒါယိကာမတို့အား) အံ့ဖွယ်သရဲပြုခြင်း၊ (ဒါယကာ၊ ဒါယိကာမတို့ကို) ချီးမြှောက်၍ဆိုခြင်း [ဦးဟုတ်၊ စ ၃၃၂၊ ၈၂၆]

ကူရွပ် (မွန်-ခရွပ်) - ပန်းကန်လုံး၏ပုံနှင့် ဆင်ဆင်တူ၍ ဦးကနိမ့်၊ ပဲ့ကမြင့်နေသောလှေ [ရွှေဘုံ၊ စ ၇၈]

ကူလီကွတ္တာ - ကာလကတ္တာမြို့ (Calcutta) [ညောင်စင်၊ စ ၁၄၉]

ကူဟာသည့် - အဝတ်အထည် လျှော်ဖွတ်၊ ဆေးဆိုးသူ [ဇေတီဟောင်း၊ စ ၂၈၈]

ကူးခန်း - ပုသိန်မြို့ [ဓမ္မ၊ စ ၄၉]၊ အချို့အမှတ်အသားများတွင် ကူးခန်းကို ပခန်း ဟုလည်း ဖော်ပြသည်။ [ကဝိ၊ စ ၂၅၈]

ကူးသိန် - ပုသိန်မြို့ (သင်္ဘောကူးရောက်သည်ကိုစွဲ၍ ရှေးအခါက ကူးသိန် ခေါ်သည်ဟုဆို၏။) [ဓမ္မ၊ စ ၅၄]

ကောသမဿပဟာနမုဒြာ - လက်ဝဲလက်က ဆံထုံးကိုကိုင်၍ လက်ယာလက်က သန်လျက်စားကိုစွဲကိုင်ကာ ဆံတော်ပယ်ဖြတ်နေဟန် (ဇာတာစန်းလက် မှေးမှိန်နေသူများသည် ယတြာ ချေသောအခါ ဤမုဒြာပုံ ဆင်းတုကို



ပူဇော်ကြသည်ဟု ဆို၏။) [မုဒြာ၊ စ ၄၄]

ကောသမဿပဟာနမုဒြာ

ကောသလ္လောဒနမင်္ဂလာ - ကလေးငယ်အား ဆံပင်ဖြိုးလိမ်း ပြုပြင်ပေးသည့် မင်္ဂလာ အခမ်းအနား [ရွှေစုန်းသုံး၊ စာ ၂၃၈ နှင့် စုံရွှေ၊ စာ ၃၃]

ကဲလား - အပေါ်အနားစပ်တွင် ပတ္တာ သို့မဟုတ် ကွင်း ထည့်၍ အပေါ်သို့မ တင်ပြီး ဖွင့်လှစ်ကာ ထောက်တိုင် ထောက်ထားရသော တံခါး [တက္ကသိုလ်၊ ၁၊ စာ ၂၇]

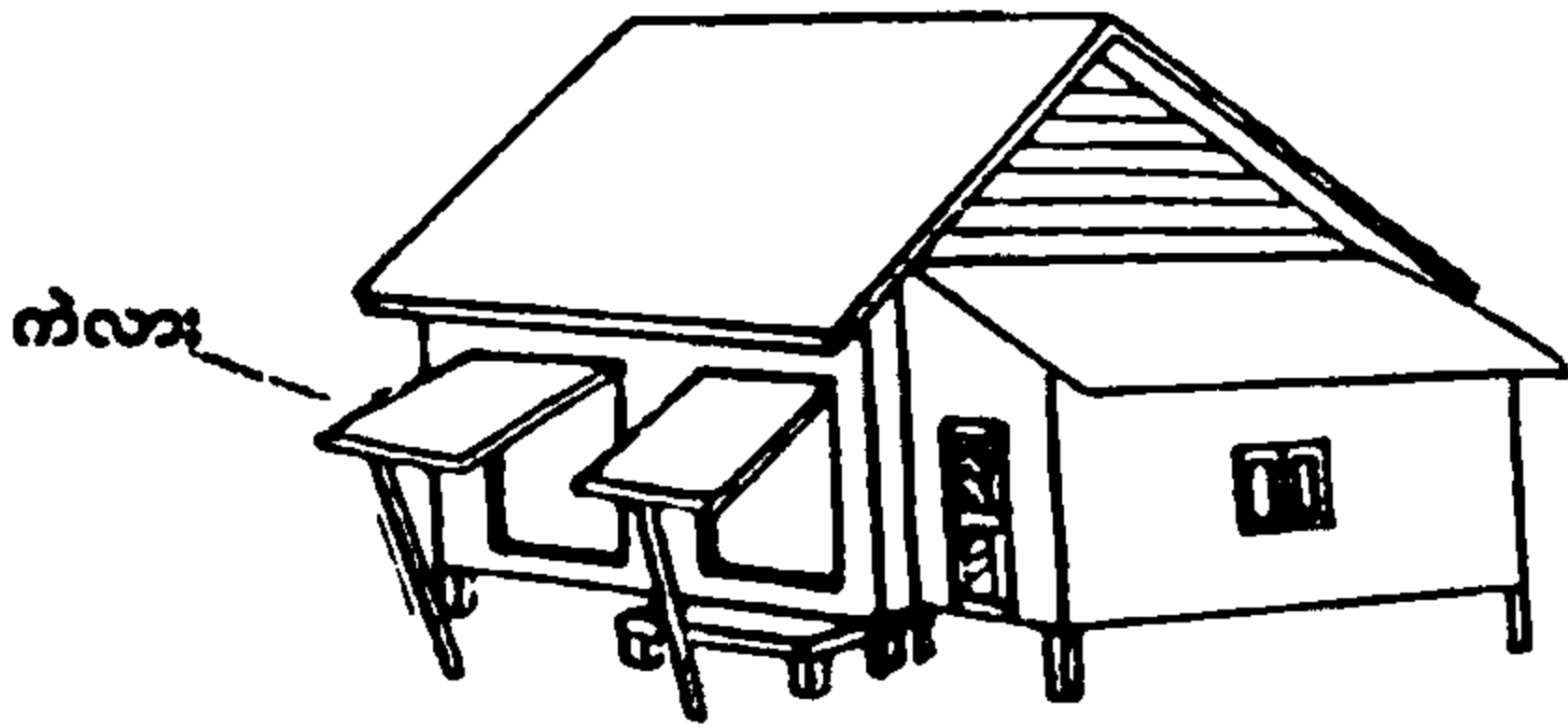

ကောစ (ပါ) - အမျက်ထွက်ခြင်း၊ အမျက်ဒေါသ ဦးဟုတ်၊ စာ ၃၃၈]

ကောလီစည် - သူရဇ္ဇ၊ ပါပ၊ အမြိတ္တာ၊ ကောလီ ဟူသော ဓာတ်တံခါးလေးရပ်ရှိသည့်အနက် ကောလီဓာတ်တံခါး တွင် ဆွဲထားသည့်စည် [ရီရီ၊ စာ ၁၅၁]

ကောလီဓာတ် - တောင်စူးစူးအရပ်တွင် အဓိကတည်သော ဓာတ် (ကောလီဓာတ်သည် ၁၂ရာသီခွင်တွင် မကာရ၊ ပြိဿနှင့် ကန်ရာသီများကို ပိုင်ဆိုင်သည်။ ကောလီ ဓာတ်သက် ၃၀နှစ် ဖြစ်သည်။) [ROB, I. p. 201 နှင့် ဗေဒလင်စွဲ၊ စာ ၅၆]

ကောလီသိန် (တရုတ်) - အမြစ်ကို အားတိုးဆေး ဖော်ရ သော ကောင်းလိစင်း (高麗參)ခေါ် ကိုးရီးယား ဂျင်စင်ဆေးမြစ် [ဝင်း]

ကောလမ္မမင်း - သီဟိုဠ်ကျွန်း ကိုလံဘိုမြို့ကို အစိုးရသော မင်း [ညောင်စင်၊ စာ ၁၇၆]

ကောသ - တာ ၄၀၀ (ပေ ၄၂၀၀။ ၆ဖာလုံ၊ ၃သံကြိုး၊ ၁၄ကိုက်) ရှိသော အတိုင်းအတာ [ယုဒသန်၊ စာ ၁၅၄၊ ၂၀၀] (ဇောသ ဟုလည်း ရေးသည်။)

ကောသာလီ - အက္ကပတ် ဟူ၍လည်း ခေါ်သော ကချာ နယ် [ကုန်းဘောင်၊ ၃၊ စာ ၃၆၈]

ကော်စော (ပါ-ကောစေ) သားမွေးဖြင့် ရက်လုပ်သော မွေးရှည်အခင်း [မြန်မာ့၊ ၃၊ စာ ၃၁၉]

ကော်ရံနယ်တိုက်ထီး (အင်္ဂလိပ်) - ကာနယ် တိုက်ဒီး (Col. Tidy) [ကုန်းဘောင်၊ ၃၊ စာ ၄၀၀]

ကော်ရစ် - (၁) မင်သေ့ထိုးကွင်း (၂) ညွတ်ကွင်းထောင် တိမ်ညင် [မြန်စာနီ၊ စာ ၁၁ နှင့် အုပ်ချုပ်၊ ပဉ္စ၊ စာ ၁၀၅]

ကံကျွေး - (၁) မင်းပေးသော မြို့ရွာနယ်ပယ် (၂) လက်ခ (၃) အလုပ်သမား [တက္ကသိုလ်၊ ၁၊ စာ ၆၅]

ကံကျွေးခံ - မင်းက အပိုင်စားပေးသည်။ “သားတော်အကြီး သတိုးဓမ္မရာဇာကို ... ငစဉ်ကူးမြို့ကို အသုံးကံကျွေးခံ ပေးတော်မူသည်” [ကုန်းဘောင်၊ ပ၊ စာ ၉၆]

ကံကျွေးလုပ်သူ - အငှားလိုက်၍ အလုပ်လုပ်သူ၊ အလုပ် သမား [လွတ်တော်မှတ်၊ စာ ၂၆၂]

ကံပတ်(ကမ္ပတ်) - အနားသတ် ဖောင်းရစ်ဇလီ [ယုဒသန်၊ စာ ၁၇၅]

ကံသို့ရောက်သည် - အနိစ္စရောက်သည်၊ ကွယ်လွန်သည်။ [အင်ရုံ၊ စာ ၂၆]

ကံ့ကူဆံထုံး - ဂူဘုရား အတွင်းရှိ အလယ်ဗဟိုမဏ္ဍိုင် [အုပ်ချုပ်၊ ပဉ္စ၊ စာ ၅၀ နှင့် ဇော်ဟောင်း၊ စာ ၂၄၇]

ကိုးကျော - အနော်ရထာမင်း(၁၀၄၄-၇၇) လက်ထက်တွင် ကရင် ၂စု၊ ဘအူ ၁စု၊ တောင်သူ ၁စု၊ ဓနော ၂စု၊ ရှမ်း ၃စု - ပေါင်း ကိုးစုဖြင့် စတင်ဖွဲ့စည်းခဲ့သော ငွေခွန်တော်အစုအဖွဲ့ (ကိုးကျောငွေခွန်တော်စုနေထိုင်ရာ ရွာများမှာ တောင်ညို၊ တောင်ပြ၊ ပေါသွယ်၊ နွဲမခန်၊ အိုးထိန်း၊ ပင်သောင်၊ ကွမ်ပေါင်နှင့် တောင်ဘွာတို့ ဖြစ်သည်။) [ROB, I, pp. 276-7]

ကိုးဆယ့်ခြောက်ပါးသောရောဂါ - (၁) မျက်စိနာ (၂)နားနာ (၃) နှာခေါင်းနာ (၄) လျှာနာ (၅) ကိုယ်နာ (၆) ဦးခေါင်း နာ (၇) နားရွက်၌ ဖြစ်သောအနာ (၈) ခံတွင်းနာ (၉) သွားနာ (၁၀) ချောင်းဆိုးနာ (၁၁) ကုတ်ဟီးနာ (၁၂) နှာခေါင်းဖုဖြစ်သောအနာ (၁၃) ကိုယ်တွင်း၌ ပူသောအနာ (၁၄) ဖျားနာ (၁၅) ဝမ်းနာ (၁၆) မူးမော် သောအနာ (၁၇) ဝမ်းသွေးအန်သောအနာ (၁၈) ဝမ်း လေထိုးကျင်သောအနာ (၁၉) ဝမ်းကျသောအနာ (၂၀) နူနာ (၂၁) ထွတ်မြင်းနာ (၂၂) ညှင်းပြောက် စသောအနာ (၂၃) အသားအသွေးခြောက်ခမ်းစေသောအနာ (၂၄) ဝဲကြီး ဝဲစိုနာ (၂၅) ဝဲခြောက်နာ (၂၆) ပွေးနာ (၂၇) ခြေဖျား လက်ဖျားကွဲသောအနာ (၂၈) ပိတ်ကိုက်နာ (၂၉) မြင်း သရိုက်နာ (၃၀) အရိယိုသောအနာ (၃၁) ကိုယ်ရောင်နာ (၃၂) ဝမ်းသွားသောလမ်းကြောင်း၌ ပေါက်သောအနာ။ ဤ ၃၂မျိုးသော အနာရောဂါတို့မှာ အနာတစ်မျိုးလျှင်

(၁)သည်းခြေကြောင့်လည်းကောင်း (၂) လေကြောင့်လည်းကောင်း (၃) သလိပ်ကြောင့် လည်းကောင်း ဖြစ်တတ်သောကြောင့် တစ်မျိုးတစ်မျိုးကို ၃နှင့်မြောက်သော် ငြိမ်းပါးသော ရောဂါ ဖြစ်လာသည်။ အချို့ကျမ်းတို့၌ငြိမ်းပါးသောရောဂါဟုပြဆိုသည်။ ငြိမ်းပါးသောရောဂါတွင် (၁)ဘိလူးဖမ်းသောဝက်ရူးနာ (၂)ဆူးလက်သည်း၊ ခြေသည်း စသည့်တို့ဖြင့် ခြစ်မိ၍ ဖြစ်သော အနာနှစ်မျိုးကိုထည့်လျှင် ငြိမ်းပါးသောရောဂါအမျိုးအမည်ကို ရရှိသည်။ [လောက၊ စာ ၁၇၁-၂]

ကိုးပါးပုဏ္ဏား - ဘုရားကိုးဆူ၊ ဂြိုဟ်ကိုးလုံးတို့ကို ပူဇော်ပသရာတွင်လည်းကောင်း၊ သင်္ကြန်တော်ရေ၊ ဘိသိက်တော်ရေမြို့သန္တေးရေညွှန်းရာတွင်လည်းကောင်း၊ အဝေးအနီးတို့မှ ရေတော်ယူသောအခါ စောင့်ကြပ်ရာတွင်လည်းကောင်း ကြီးမှုး လုပ်ဆောင်ရသော ပုဏ္ဏား [အုပ်ချုပ်၊ ဒု၊ စာ ၄၀-၄၁]

ကိုးသားပေါက် (ကိုးသပေါက်) - မိဖုရားခေါင်ကြီး၏ အသေးအဖွဲ့ အမှတ်စွဲများကို နေ့ညမဟူ ဇောင့်နေထမ်းရွက်ကြရသော စုကြမ်းသားပေါက် အမှုထမ်းကိုးရပ်(ပဲခူးသားပေါက်၊ ပြည်ကြီးသားပေါက်၊ သားပေါက်စစ်၊ သားပေါက်မှန်၊ ခွင်သားပေါက်၊ သားပေါက်ခံ၊ ရွေးသားပေါက်၊ သားပေါက်တော်၊ သားပေါက်ကျော်ဟူ၍ ကိုးရပ်ရှိသည်။ ညောင်ရမ်းခေတ်တွင် သားပေါက်အမှတ်ထမ်းများ စတင်ပေါ်ပေါက်လာဟန် တူသည်။) [အုပ်ချုပ်၊ တ၊ စာ ၄၂ နှင့် ရွှေစာနန်းသုံး၊ စာ ၁၆၁-၃]

ကိုးသင်းမြင်း - မြောက်ဘက်ဒေသသား တို့ဖြင့် ဖွဲ့စည်းသောမြင်းကိုးသင်း (၁) တမာခါးမြင်း (၂) ယူတော်မူမြင်း (၃) လက်ရွေးကြီးမြင်း (၄) လက်ရွေးငယ်မြင်း (၅) ကြောင်သင်းမြင်း (၆) မြင်းသည်ကြီးမြင်း (၇) ခက်လုံမြင်း (၈) စောပွတ်အိုးမြင်း (၉) ပြင်စည်မြင်း [မှန်စာနန်း၊ ပ၊ စာ ၂၀၂] (စစ်ကိုင်း အသင်္ခယာစောယွန်း (၁၃၁၅-၂၂)လက်ထက်တွင် စတင် ဖွဲ့စည်းသည်။) [ROB, I, p. 206]

ကိုးသန်းမှုး - အင်းဝခေတ်အတွင်း တပယင်းမြို့နယ်တွင် လယ်ယာ ဆည်မြောင်း လုပ်ကိုင်သူတို့အား စီရင်ကြီးကြပ်၍ အခွန်တော် ကောက်ခံရသော အကြီးအမှူး [ROB, I, pp. 246-7]

ကက် - (၁) စပါး ၆၄တင်း ဝင်သည့်တောင်းကြီး (လေးတင်း- တစ်တို့၊ လေးတို့ - တစ်ပုတ်၊ လေးပုတ်-

တစ်ကက်၊ လေးကက်-တစ်ကြ) [ရနိုင်ရာသစ်၊ ပ၊ စာ ၁၂၃-၄] (၂) မျက်နှာပြင် တစ်ဖက်တွင် အဖြူအနီအပွင့်များပါသော လောင်းကစားသည့် အနက်ရောင်အပြားငယ် ဖဲချပ် [ဖြန်စာနန်း၊ စာ ၁၂]

ကတ္တုသီး - ကျွဲခေါင်းသီး [ဖြန်စာနန်း၊ စာ ၁၂]

ကုက္ကလံ - ရှေးခေတ်လှေကြီးများ၏ ရွက်တိုင်ထိပ်ဖျားရှိ လေတိုက်ရာဘက်ကို ညွှန်ပြသည့် အလံ [ဖြန်စာနန်း၊ စာ ၁၃]

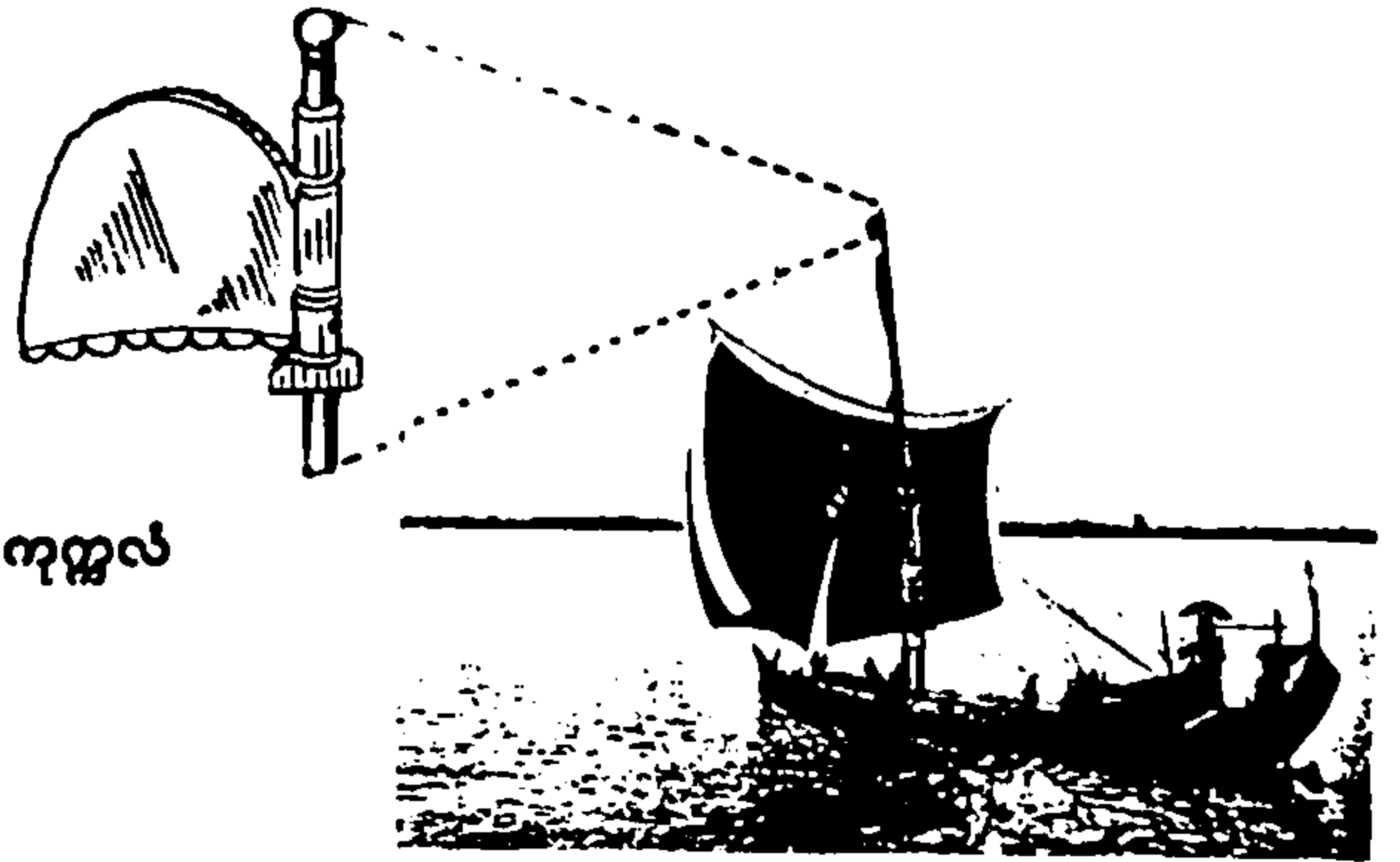

ကုက္ကလံ

ကုက္ကား - ဘုရားပူဇော်ရန်အတွက် စက္ကူကို အမြွှာမြွှာညှပ်၍ လှပစွာ ပြုလုပ် ချိတ်ဆွဲထားသော တံခွန် [ဖြန်စာနန်း၊ စာ ၁၃]



ကုက္ကား

ကုက္ကုစ္ဆသံသယ (ပါ) - ယုံမှားသံသယဖြစ်ခြင်း [ဇေးတော်ဖြေ၊ စာ ၆၄၀]

ကောက်ရိုး(ကောက်ခံရိုး) - ထုံးစံအရိုးအစဉ်ရှိသည့်အတိုင်း ကောက်ခံသည့် အခွန်တော် [ရီရီ၊ စာ ၁၅၅]

ကောက်သုံးပါး - ကောက်ကြီး၊ ကောက်လတ်၊ ကောက်လျင်ဟူသော စပါးသုံးမျိုး [ရွှေဟင်္သာ၊ စာ ၃၂]

ကက်သူ (ပါ-ကက်ငှ+သူရ) - ချပ်မိန်ညိုဝတ် သူရဲကောင်း [ဦးဟုတ်၊ စာ ၂၇၆၊ ၁၀၆၄]

ကင်းကိုင် - ကင်းစခန်းကို စီမံချုပ်ကိုင် ကြီးကြပ်ရသူ [ROB, IV, p. 290]

ကင်းစဉ်ပိုင်း - ကင်းစောင့်အမှုထမ်းတို့နှင့် သက်ဆိုင်သော ခြံဝင်း [ရီရီ၊ စာ ၁၅၈]

ကင်းတားရင် - မြစ်သားမြို့နယ်အတွင်းရှိ ကင်းတားနှင့် ရှမ်းပြည်တောင်ပိုင်းရွာငံတို့ကို ဖြတ်သန်း၍သွားရသော လမ်းကြောင်း [ရာစေင်သစ်၊ စာ ၁၅၊ အောက်]

ကင်းတိုကင်းရှည် - (၁) ရန်သူ့အခြေအနေကို သိရှိရန် အနီးအနားတစ်ဝိုက် လှည့်လည်ထောက်လှမ်း ကြည့်ရှု ခြင်းနှင့် ခရီးဝေး ထွက်၍ လှည့်လည် ထောက်လှမ်း ကြည့်ရှုခြင်း [ROB, IV, p. 394] “ယိုးဒယားစပ် ဇင်းမယ်စပ်တို့ကို ကင်းတို ကင်းရှည် ထားတော်မူ သည်။” [မှန်နန်း၊ ဒု၊ စာ ၂၀၂]

ကင်းတိုင် - သက်ဆိုင်ရာကင်းကို အုပ်ချုပ်၍ ကင်းခွန်တော် ကောက်ခံရသော အကြီးအကဲ [ဓမ္မ၊ စာ ၁ နှင့် ROB, III, p. 197] “ကျောက်တလုံးကင်းမှာ ကင်းအုပ် ကင်းတိုင် အစောင့်အနေ အကွဲအပြား မရှိစေနှင့်” [ROB, VII, p. 253]

ကင်း ၄၃ မြို့ - (၁) ကောင်းစင် (၂) ကောင်းတုံ (၃) ငရန်း (၄) ငရင်း (၅) ရွှေကူ (၆) ယင်းခဲ (၇) မိုးတား (၈) ကသာ (၉) ထီးကျိုင်း (၁၀) မြတောင် (၁၁) တကောင်း (၁၂) ဟင်းဂမော် (၁၃) ကြံညှပ် (၁၄) စမ္မာနဂိုရ် (၁၅) စေဉ်ကူး (၁၆) ကုန်းသာယာ (၁၇) မကွေးတရာအောင် (၁၈) အုတ် (၁၉) ရေနံသာ (၂၀) နဂါးမောက် (၂၁) ယင်းမာတဲ (၂၂) စုန်းမြို့ (၂၃) တုံပုံ (၂၄) မတ္တရာ (၂၅) သက်ကယ်ကျင်း (၂၆) ဝါးရင်းတုတ် (၂၇) တောင်ပြုံး (၂၈) မြို့တင် (၂၉) လဟေး (၃၀) ရှဉ့်မတက် (၃၁) မကွရာ (၃၂) တအုံ (၃၃) မြင်စိုင်း (၃၄) မြစ်သား (၃၅) ဟိုင်းတက် (၃၆) သာဂရ (၃၇) ညောင်ရမ်း (၃၈) ရွှေမြို့ (၃၉) ပက်ပါ (၄၀) မြို့လှ (၄၁) ကဲလင်း (၄၂) ဆွာ (၄၃) ဗာရာဏသီ [မှန်နန်း၊ ပ၊ စာ ၆၉-၇၀]

ကင်းဝန် - လုံခြုံရေးနှင့် အခွန်တော် ကောက်ခံရေးအတွက် ချထားသော ရေကင်း၊ ကြည်းကင်းဆိုင်ရာအမှုထမ်းတို့ တာဝန်မလစ်ဟင်းဘဲ အခွန်တော် ကောက်ခံရအောင် ကင်းစာရေးအား ဆင့်ဆိုကြီးကြပ် စီရင်ရသည့် မှူးမတ် [ရွှေနန်းသုံး၊ စာ ၇၉]

ကောင်းခြားဒီရဲမြူစ - Count M. Charles de Remusat
ကောင်ဒီရော်ရွှ (ပြင်သစ်) - Count de Rochechouart

ကောင်ဟန်တန်း - ရာဇဝတ်သင့်သူ တို့ကို ချုပ်နှောင် ထားရာ အချုပ်ခန်းသုံးခုအနက် တစ်ခု (သူရဲတန်း၊ လက်ရတန်း၊ ကောင်ဟန်တန်း ဟူ၍ လက်ရသုံးတန်း ရှိသည်။) [မြန်မာမင်း၊ စာ ၈]

ကောင်ဟန်ဝန် - ရှမ်းပြည် ကင်ဟန် (Kenghung)နယ်မှ ခေါ်ဆောင်လာခဲ့သူတို့ဖြင့် ဖွဲ့စည်းထားသော အစု အမှုထမ်းတို့ကို နေထိုင်စားသောက်မှု အဆင်ပြေအောင် စီစဉ်ဆောင်ရွက်ပေး၍ လွတ်တော်က ဆင့်ဆိုစီမံရာ လိုက်ပါထမ်းရွက်စေရန် ကြီးကြပ်အုပ်ချုပ် စီမံပေးရ သော အရာရှိ [ရွှေနန်းသုံး၊ စာ ၁၁၃]

ကောင်းထွတ်မှု - ကောင်းထွတ်စု၏ အကြီးအမှူး

ကစ္စဝလမ္မိတဟတ္ထ - လက်နှစ်ဖက်ကို ကိုယ်၏ဘေးတွင် တွဲလျားချကာ သက်သက်သာသာနေသောပုံသဏ္ဍာန်မျိုး ပေါ်နေသည့် လက်ဟန်အမှုအရာ (သက်သာအေးငြိမ်း သောဘဝကို လိုလားသူ၊ စိုးရိမ်ကြောင့်ကြမှု ကင်းငြိမ်း လိုသူတို့သည် ဤဟန်ပန်ရုပ်တုတော်ကို ကိုးကွယ်ကြ သည်ဟု ဆို၏။) [မုဒြာများ၊ စာ ၄၀]



ကစ္စဝလမ္မိတဟတ္ထ

ကစ္စပ (ပ၁) - လိပ် [ဦးဟုတ်၊ စာ ၂၇၇]

ကိန္နိပူရမြို့ - အိန္ဒိယနိုင်ငံ မဒရပ်မြို့၏ အနောက်တောင် ဘက် မိုင်လေးဆယ်ကျော်ခန့် အကွာရှိ ကန်စီပူရမ်မြို့ (Kanchipuram)

ကတ္တီပါ (အာရဗစ်-ကတိဖ၊ မွန်-ဂတေးပ၊ ခတေးပ) - အမွေးအမျှင်ငယ်များ ဖော်ထားသောအထည် [မြန်မာ့၊ ဒု၊ စာ ၁၈၅]

ကတ္တီပါတင်ရမ်း - မြင်းစီးသူ၏ တင်ပါးအောက်ခံ ကတ္တီပါ အဆင်တန်သာ [ဦးမောင်မောင်တင်စာစု]

ကတ္တု - လခြမ်းပုံသဏ္ဍာန် ဦးပဲ့ထောင်၍ တည်ဆောက် ထားသောလှေ(မွန်ဘာသာဖြင့် လကိုခတု သို့မဟုတ် ဂတု

ဟု ခေါ်သည်။ လခြမ်းပုံနှင့်တူသောလှေ ဖြစ်၍ ခတုဟု ခေါ်ရာမှ ကတ္တုဟူသော အရေးအသားဖြစ်လာခြင်းဟု **ရွှေဘုံနိဒါန်း** စာ ၈၀ တွင် ဖော်ပြသည်။ အင်္ဂလိပ် တို့က ထိုသင်္ဘောမျိုးကို ကတ္တာ: cutter ဟု ခေါ်သဖြင့် ထိုအခေါ်အဝေါ်မှ ကတ္တု၊ ကတ္တု၊ ဖြစ်လာသလောဟု အချို့ပညာရှင်တို့က တွေးဆကြသည်။) **[မြန်မာ့၊ ပြည်၊ စာ ၁၁၇]**

ကိစ္စပတ်ရောင် - မြရောင် **[ရွှေဝတီ၊ စာ ၁၇၅]**

ကိစ္စိမသား - အမွေဆက်ခံနိုင်သော မွေးစားသား၊ သမီး **[မနုကျယ်၊ စာ ၃၁၀]**

ကိတ်ထွက်သည် (နက္ခတ်) - (၁) ဂြိုဟ်ကြီးကိုးလုံးတွင် နဝမမြောက်ဖြစ်သော ဂြိုဟ်ကြီး ထွက်ပေါ်သည်။ (၂) ကောင်းကင်၊ ဘုရားကျောင်း၊ နန်းတော်၊ မြေမှ အခိုး အလျှံထွက်သည်။ (၃) မျက်ရည်ယိုသည်။ (၄) နိမိတ် အဖြစ်ဖြင့်ထွက်သော အခိုးအလျှံ၊ အရည် (ကျိတ်ထွက် သည်ဟုလည်း ခေါ်သည်။) **[ဝိပဗ္ဗာ၊ စာ ၁၇၄ နှင့် ကဝိ၊ စာ ၃၈၂-၄]**

ကိတ်သုံးပါး - (၁) အာကာသကိတ် - တိမ်တံခွန်ထွက် ခြင်း၊ ကြယ်ပျံခြင်း၊ ကြယ်ကြွေခြင်း၊ ဥက္ကာကျခြင်း၊ နေလကြွတ်ခြင်း (၂) ဘောမကိတ် - တောင်ပြိုခြင်း၊ မြေပြိုခြင်း၊ မြေမှအခိုးအလျှံထွက်ခြင်း၊ အိမ်အောက် ကျောင်းအောက်၌မှိုပွင့်ကြီးများပေါက်ခြင်း (၃) အန္တလိက္ခ ကိတ် - ရောင်ခြည်တော်လွတ်ခြင်း၊ မျက်ရည်ယိုခြင်း၊ သစ်ပင်မှ ရေမီးထွက်ခြင်း၊ အခိုးအလျှံထွက်ခြင်း **[ကဝိ၊ စာ ၃၈၂-၄]**

ကုတ်ကော် - ကြိုးစား အားထုတ်သည်။ နက်နဲသည်။ ခဲယဉ်းသည်။ **[ဓာတ္တသိုလ်၊ ၁၊ စာ ၅၁ နှင့် တွင်းသင်း ပေါ၊ စာ ၆၀]**

ကုတ်ဟီး - ချောင်းဆိုးနာ **[မြန်မာစာ၊ က၊ စာ ၉၅]**

ကန်တိုင် - ကန်ကိုထိန်းသိမ်း၍ ကန်ပတ်ဝန်းကျင်ကိုစီရင် အုပ်ချုပ်ပြီး အခွန်တော် ကောက်ခံရသော အကြီးအကဲ **[ROB, I, p. 317 နှင့် ဓမ္မ၊ စာ ၂]**

ကန်နားဖျင်း - အမိုးပြန်ယာယိတ် **[မြန်မာစာ၊ စာ ၃]**

ကန္တဝါတိုင် - ထောင့်လေးထောင့်တွင် ဆောင်ပုံတင်ရန် စိုက်ထူသော တိုင်ရှည် **[ဓာတ္တသိုလ်၊ ၁၊ စာ ၅၆]**

ကန်ပိုင် - ကန်ပေါင်ရိုး **[တွင်းသင်းပေါ၊ စာ ၁၇]**

ကန်ရာသီ - မိန်းမငယ်တို့ နှစ်သက်သော ရာသီ၊ တော်သလင်းလ၊ ဘဒြပိုဒ်နက္ခတ်နှင့် ယှဉ်သည်။ နှစ်စဉ်

ဩဂုတ်လ (၂၃)ရက်နေ့ခန့်မှ စက်တင်ဘာလ (၂၂) ရက်နေ့ခန့် အထိ ဖြစ်သော ကာလ **[ဗဟာမုနိ၊ စာ ၄၁၄]**

ကန်သာယာစည် - ကန်တော့ပွဲတက် အခမ်းအနားတွင် တီးရသည့်စည် **[ရီရီ၊ စာ ၁၆၅]**

ကိန်းခန်း [သက်၊ ကောဋ္ဌ+ခဏ္ဍ] - ဂြိုဟ်တာရာနက္ခတ်တို့၏ အနေအထားအရ ဖြစ်လာမည့် အခြေအနေ **[မြန်မာစာ၊ စာ ၁၈]**

ကုန်စလယ် - ကုန်သွယ်သည်။ ရောင်းဝယ်မှု **[မြန်မာစာ၊ စာ ၁၈]** “(လင်သည်) ကုန်စလယ်သွားသော်၊ မယား လင်မနေ၊ ရှစ်နှစ်ခွဲရာ၏” **[မနုကျယ်၊ စာ ၁၃၇]**

ကုန္ဒဒီ - မြစ်ငယ်၊ ချောင်း **[ကုန်းဘောင်၊ တ၊ စာ ၂၄၄]**

ကုန်ဝင်ရန်စာရင်း - ကုန်ကျမည့် စာရင်း **[ယုဒသန၊ စာ ၁၉၀]**

ကုန်သွယ်မှုမပြုအပ်သော ကုန်စည်ငါးမျိုး - (၁) လက် နက် (၂) သက်ရှိသတ္တဝါ (၃) သတ်၍ရောင်းသော ဟင်းမျိုးကုန်စည် (၄) သေရည်သေရက် (၅) အဆိပ် **[ဗေးတော်ဖြေ၊ စာ ၁၇၁]**

ကုန်းခင်သား - ကုန်းဘောင်တောင်ရိုးတို့တွင် နေထိုင်သူ **[ရီရီ၊ စာ ၁၆၇]**

ကပ်ကျစ် - ထိုင်စရာအခင်း **[ဓာတ္တသိုလ်၊ ၁၊ စာ ၆၁]**

ကပ်ကြီးလေးပါး - (၁) ဒုဗ္ဗိက္ခန္ဓရကပ် - အစားအစာ ငတ်မွတ်ခေါင်းပါးသောကပ် (၂) ရောဂန္ဓရကပ် - အနာရောဂါထူပြောသောကပ် (၃) သတ္တန္တရကပ် - တစ်ဦးကို တစ်ဦး သတ်ဖြတ်မှု ထူပြောသောကပ် (၄) ဝိလုပ္ပန္တရကပ် - လုယက်တိုက်ခိုက်မှုထူပြောသော ကပ် **[ROB, III, p. 216]**

ကပ်ကြီးသုံးပါး - (၁) ဒုဗ္ဗိက္ခန္ဓရကပ် - အစားအစာ ငတ်မွတ်ခေါင်းပါးသောကပ် (၂) ရောဂန္ဓရကပ် - အနာရောဂါထူပြောသောကပ် (၃) သတ္တန္တရကပ် - တစ်ဦးကို တစ်ဦး သတ်ဖြတ်မှု ထူပြောသောကပ် **[ရခိုင်ရာသစ်၊ ပ၊ စာ ၉]**

ကပ္ပဋ္ဌိတိ (ပါ) - ဘဒ္ဒကမ္ဘာပတ်လုံး တည်တံ့ခြင်း **[ဦး ဟုတ်၊ စာ]** “ပိဋကတ်သုံးပုံ ... တို့ကို ကပ္ပဋ္ဌိတိ တည်စေရန် ... ကျောက်သလင်း အပြင်၌ ရေးသား ထုလုပ်တော်မူခြင်း” **[ကုန်းဘောင်၊ တ၊ စာ ၄၆၅]**

ကပ္ပဋ္ဌိတိလေးပါး - အာယုကပ် သို့မဟုတ် ဤဘဒ္ဒကမ္ဘာ ပတ်လုံး တည်တံ့မည့် အရာဝတ္ထုနှင့် အရပ်ဒေသ

လေးခု (၁) လတွင် ယုန်ရုပ်ရှိခြင်း (၂) မဂဓရာဇ်တိုင်းရှိ မိးမလောင်နိုင်သောအရပ် (၃) ကောသလတိုင်းရှိ မိုး မစွတ်နိုင်သောအရပ် (၄) ကောသလတိုင်းတွင် ပေါက် သော အဆစ်အပိတ် မရှိသော ကျူပင် [ဇေးတော်ဖြေ၊ စာ ၄၃၂]

ကပ္ပါး - အခြားနယ်မှ ဝင်ရောက်နေထိုင်သော (အမှုထမ်း မဟုတ်)သူများ [အုပ်ချုပ်၊ ပဉ္စ၊ စာ ၄ နှင့် ROB, I, p. 179]

ကပ္ပိ (ပါ) - ရဟန်းတော်နှင့် အပ်စပ်အောင် ဆောင်ရွက် ပေးသည်။ [ဓာတ္တသီလ၊ ၁၊ စာ ၆၂]

ကပ္ပိတံတံတာရက် (အင်္ဂလိပ်) - ကပ္ပတိန် ဂျွန်ဒိုင်ယာ (Capt. Ensign John Dyer) [ကုန်းဘောင်၊ ပ၊ စာ ၁၅၈]

ကပ္ပိတံခွဲကေနီ (အင်္ဂလိပ်) - ကပ္ပတိန် ဂျွန်ကင်းနင်း (Capt. John Canning)

ကပ္ပိတံဘင်ပတ္တံ (အင်္ဂလိပ်) - ကပ္ပတိန် ပက်ဘာတန် (Capt. Peberton)

ကပ္ပိယ (ပါ) - ကျောင်းတွင်ရဟန်းတို့၏အမှုကို ဆောင်ရွက် ပေးနေသောသူ [ဦးဟုတ်၊ စာ ၂၉၂]

ကပ္ပိယကာရက (ပါ) - ရဟန်းသံဃာတော်တို့၏ အမှုကိစ္စ ကို ဆီလျော်အပ်စပ်အောင် ဆောင်ရွက်ပေးရသူ [ဇေး တော်ဖြေ၊ စာ ၆၀၂ နှင့် ဓာတ္တသီလ၊ ၁၊ စာ ၆၂]

ကပ္ပိယကုဋီ (ပါ) - သံဃာတော်တို့နှင့်အပ်စပ်သော အလှူ ပစ္စည်းများ သိုမှီးထားရာအဆောင် [ဦးဟုတ်၊ စာ ၂၉၂]

ကပ္ပိတန်ကောင်မိတို (အိတလီ) - ကပ္ပတိန်ကောင်မိတို (Capt. G. B. Comotto)

ကပ်ပယ် - ချိန်ခွင်ငယ် [သီချင်း၊ ပ၊ စာ ၂၆၊ ၁၃၆ နှင့် ရေကြီးဖြတ်၊ စာ ၅၃]

ကပ်သား - အထမ်းသမား [ROB, VIII, p. 509]

ကုပ္ပိ - နတ်၊ ဘီလူး၊ တစ္ဆေ၊ ဖုတ်၊ ဝိညာဉ်တို့အား အစားအစာတို့ဖြင့် ဆက်သပူဇော်ခြင်း [မြန်မူ၊ ပြည့်၊ စာ ၄၄-၇] “နတ်အားပူဇော်။ ကုပ္ပိတော်နှင့်။ ကွမ်း တော်ဆက်ဘွယ်။ ခုနစ်သွယ်စီ” [ကုသ၊ စာ ၅၉]

ကမ္ပလေ - ဝါးခြမ်းငယ်၊ ဖျင်တို့ဖြင့် စီရင်ပြုလုပ်ထား သော ပေစာထုပ်သည့်ပစ္စည်း [မြန်မာန်၊ စာ ၂၀]

ကမ္ပတ်ပန်း - အနားသတ်ဖောင်းရစ်လေီတွင် ရစ်ပတ်ပုံဖော် ထားသောပန်းခက်ပန်းနွယ် [ယုဒသန်၊ စာ ၁၇၅၊ ၆၁၇]

ကမ္ပလာ (ပါ-ကမ္ပလ) - သားမွေးခြံထည်၊ သားမွေးစောင် [ဦးဟုတ်၊ စာ ၂၉၄]

ကမ္ပူထီး - လက်ယာမင်းခမ်းတော်ဝင် ထီးဖြူတော် (ထွက် တော်မူသောအခါ ဆောင်းသည်။ မိဖုရားခေါင်ကြီး၏ ထီး) [ဇေးတော်ဖြေ၊ စာ ၃၂ နှင့် ကမီ၊ စာ ၂၁၃]

ကမ္ပောတိုင်း - သိပေါ၊ ညောင်ရွှေ၊ မိုးနဲ အစရှိသော ပြည်ကြီးတို့၏ တည်ရာဒေသ [၁၆၅၀ပြည့်နှစ်ထိုး စစ်ကိုင်းကောင်းမှုတော်ကျောက်စာ၊ မျက်/၆၇-၇၁]

ကမ္မာခြောက်ရပ် - (၁) သာရကမ္မာ - ဘုရားတစ်ဆူသာ ပွင့်သောကမ္မာ (၂) မဏ္ဍကမ္မာ - ဘုရားနှစ်ဆူပွင့်သော ကမ္မာ (၃) ဝရကမ္မာ - ဘုရားသုံးဆူပွင့်သောကမ္မာ (၄) သာရမဏ္ဍကမ္မာ - ဘုရားလေးဆူပွင့်သောကမ္မာ (၅) ဘဒ္ဒကမ္မာ - ဘုရားငါးဆူပွင့်သောကမ္မာ (၆) သုည ကမ္မာ - ဘုရားမပွင့်သော ကမ္မာ [သုညကမ္မာကို ရေတွက်ခြင်းမပြုလျှင် ကမ္မာငါးရပ်ဖြစ်သည်။] [ရတနာ အင်္ဂါ၊ စာ ၁၅၉-၆၀၊ ဇောင်တွင်း၊ စာ ၁၅၂]

ကမ္မာလေးရပ်တရားစီရင်ခြင်း - သက်သေမထင်ရှားသည့် မှုခင်းများတွင် တရားစီရင်နည်းလေးမျိုး (၁) မီးပြိုင်- တူညီသော ဖယောင်းတိုင် နှစ်တိုင်ကို အပြိုင်ထွန်းညှိ စေရာတွင် အလျင်လောင်ကျွမ်း မီးငြိမ်းသူကို အရုံး ပေးခြင်း (၂) ဆန်စား - တူညီသောဆန်ကို အပြိုင် ဝါးစားစေရာတွင် ရှေးဦးစွာ ကုန်သူကို အနိုင်ပေးခြင်း (၃) ခဲထောက် - အမှုသည်နှစ်ဦးတို့၏ လက်ညှိုးကို သက်ငယ်ပတ်၍ ပွက်ပွက်ဆူနေသော ခဲရည်အတွင်း ပြိုင်တူထိုးနှစ်၍ ပြိုင်တူဖော်ပြီးနောက် ခဲရည်ပူလောင် သူအား အရုံးပေးခြင်း (၄) ရေလား - အမှုသည် နှစ်ဦးတို့အား ပြိုင်တူရေငုပ်စေရာတွင် အလျင်ပေါ်သူ အား အရုံးပေးခြင်း - ဟူသော နည်းလေးနည်းအနက် တစ်နည်းနည်းဖြင့် ပြိုင်ဆိုင်စေ၍ တရားစီရင်ခြင်း [အုပ်ချုပ်၊ စ၊ စာ ၂၆၈-၇၅]

ကမ္ပစိဒ္ဓိ (ပါ - ကမ္ပဇ+ဣဒ္ဓိ) - ကံကြောင့်ဖြစ်သောတန်ခိုး [ဦးဟုတ်၊ စာ ၁၉၄၊ ၂၉၅]

ကမ္ပစိဒ္ဓိဣဿရိယဝုဏ် (ပါ) - ကံအကြောင်းတရားကြောင့် ဘုန်းတန်ခိုးကြီးမားပြီး မင်းစည်းစိမ်ကို ရရှိသည့်ဂုဏ် [ညွှန်၊]

ကမ္ပဋ္ဌာန်း (ပါ) - တရားဘာဝနာ စီးဖြန်းအားထုတ်ခြင်း [ဦးဟုတ်၊ စာ ၂၉၅]

ကမ္ပဝါဆရာ (ပါ) - သိမ်အတွင်းတွင် ရဟန်းတော်များ ကံကြီးကံငယ် ဆောင်ရွက်ရာ၌ ကမ္ပဝါဖတ်ပေးသော ဆရာ [မြန်]

ကမ္ဘာရာမ (ပါ) - အမှုကြီး အမှုငယ်တို့၌ မွေ့လျော်ခြင်း [ROB, IX, p. 1035၊ ညွှန်.]

ကမ္ဘာသကတ (ပါ) - ကံသာလျှင် မိမိ၏ဥစ္စာဖြစ်သည် ဟူသော [မှန်နန်း၊ ပ။ စာ ၄။ ညွှန်.]

ကုမ္ဘ (ပါ) - (၁) တစ်ခွဲ(ရှစ်ပြည်) (၂) အိုး [တောင်တွင်း၊ စာ ၅၆]

ကုမ္ဘဏ် (ပါ-ကုမ္ဘဏ္ဍ) - အိုးပမာဏ လိင်ဥရှိသော ကုမ္ဘဏ် နတ်ဘိလူး [ဦးဟုတ်၊ စာ ၃၂၈]

ကံ့သည် - ပြည့်စုံသည်။ [မနုကျယ်၊ စာ ၄၈ နှင့် တက္ကသိုလ်၊ ၁၊ စာ ၆၉]

ကံ့တံ - ဥစ္စာပစ္စည်း ပြည့်စုံသော [ROB, VI, p. 355]

ကံ့ရာသီ - အိုးထမ်းယောက်ျားသဏ္ဍာန် တာရာ ရှိသော ရာသီ၊ တပို့တွဲလ၊ မာဃနက္ခတ်နှင့်ယှဉ်သည်။ နှစ်စဉ် ဇန်နဝါရီလ (၂၁)ရက်နေ့ခန့်မှ ဖေဖော်ဝါရီလ (၁၉) ရက်ခန့်အထိ ဖြစ်သောကာလ [မဟာမုနိ၊ စာ ၄၁၄]

ကံ့စပ်ထဘီ - နှစ်နံစပ်ထဘီ [မြန်မာန်၊ စာ ၂၁]

ကယ်ရဆင် - ကီရာဆင် (T. G. Kearsing)

ကိုယ်တော်မြတ်ဘုရား - နန်းရမိဖုရားနှင့် အဆောင်ရမိဖုရား တို့မှ မွေးမြင်သည့် သားတော်များကို ခေါ်ဝေါ်သော အသုံးအနှုန်း [ရွှေစန်းသုံး၊ စာ ၂၅၀]

ကိုယ်ပွတ်တော်မူန့် - ကိုယ်တွင် လိမ်းပွတ်သည့် ကတိုး မူန့်၊ ပန်းပေါင်းမူန့် ကဲ့သို့သော အမွှေးနံ့သာမူန့် [အုပ်ချုပ်၊ တ၊ စာ ၈၀]

ကိုယ်လုပ်တော် - မင်းဧကရာဇ်၊ အိမ်ရှေ့မင်းနှင့် မင်းသား ကြီးတို့၏ အပါးတွင်နေ၍ အလုပ်အကျွေးပြုရသော မယား [ရွှေစန်းသုံး၊ စာ ၂၄၇]

ကိုယ်သယ် (ဆင်) - ဆင်ဦးစီး၏ အနောက်ဘက် (ဆင်၏ ကိုယ်ပေါ်)တွင် လှံကိုင်၍အမှုထမ်းရသောကုန်းလယ်စီး မကျန်းမာသောအခါ ကိုယ်စားလှယ်အဖြစ် လိုက်ပါ ထမ်းဆောင်ရသောသူ [ရွှေစန်းသုံး၊ စာ ၁၉၃]

ကိုဠုနီလံစလေဒင် (အင်္ဂလိပ်) - ကာနယ်စလေဒင် (Col. Sladen)

ကိုဠုနီလံပီချယ် - ကာနယ်ပီလ်ချား(Col. R. H. Pilcher)

ကျဗ္ဗာ - ပိဋကတ်တော်၏ သဘောသကန်ကို ရမိကျနဗ္ဗာ တတ်မြောက်သောမင်း [သာသနာ၊ စာ ၁၂၁ နှင့် အုပ်ချုပ်၊ တ၊ စာ ၁၀၁]

ကျမိုင်း - ဇော်ဘွား၏ အရိုက်အရာတော်ကို ဆက်ခံရန် လျာထား သတ်မှတ်ခြင်း ခံရသော အကြီးအကဲ၊

ဇော်ဘွားလောင်း [အုပ်ချုပ်၊ ပဉ္စ၊ စာ ၁၃၇] “ကျိုင်းတုံ ဇော်ဘွား သေလွန်သည်ကို . . . သားကျမိုင်း ခေမာရဋ္ဌ မဟာဝံသရာဇာကို . . . အဘနည်း ဇော်ဘွားအရာ ခန့်ထား သူကောင်း ပြုတော်မူ၍ ဘွားစားစေ၏”

[ကုန်းဆောင်း၊ တ၊ စာ ၂၅၄]

ကျားမော့ - ခေါင်လျောက်ကို ခိုင်ခန့်အောင် ခေါင်တိုင်မှ ခေါင်လျောက်ကို ကန်ထောက်ထားသော အချောင်း [အုပ်ချုပ်၊ ပဉ္စ၊ စာ ၅၁]

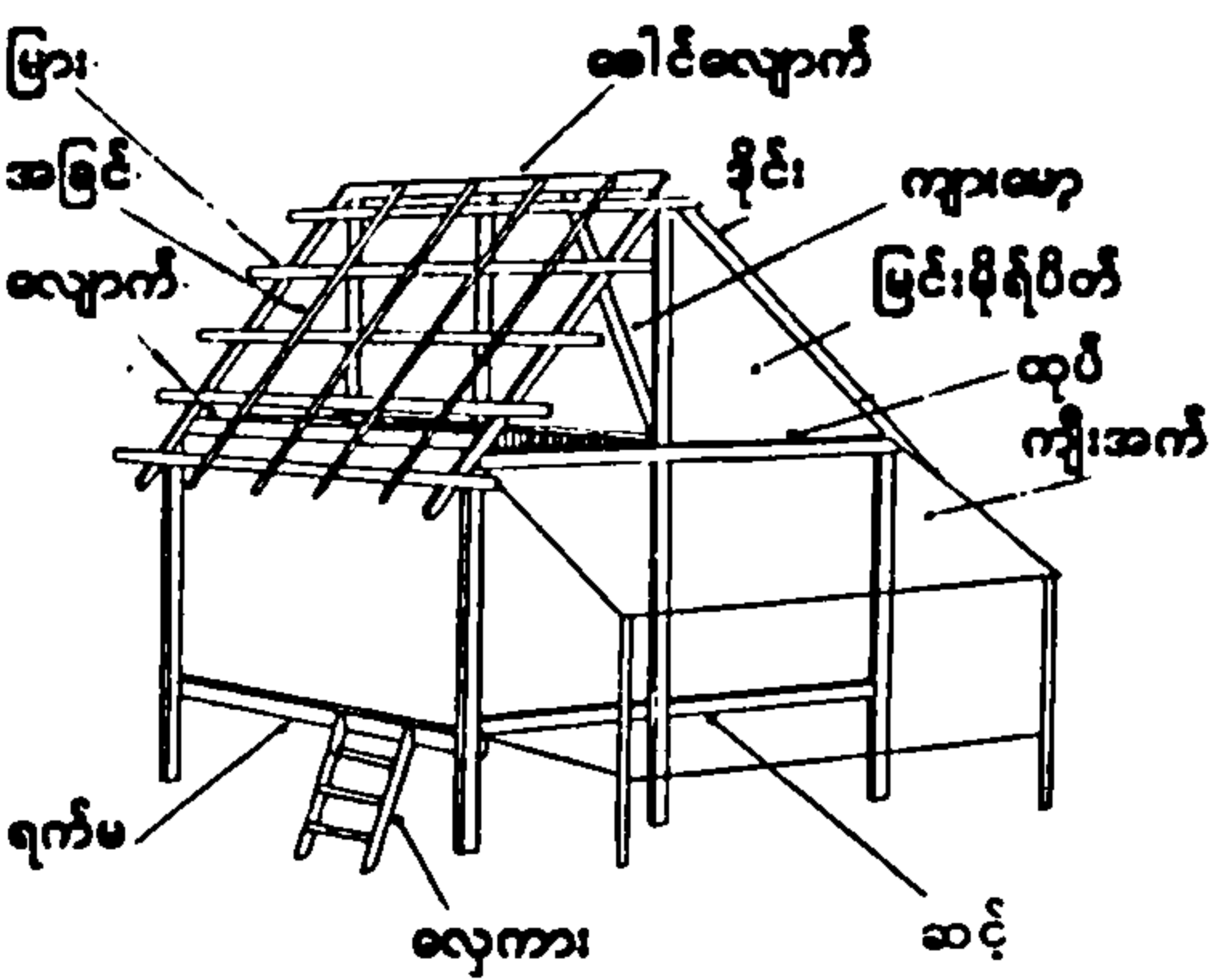

ကျားရိုး၊ မွေးကျွေးစကား - တောင်စား၏ ယောက်ျား မျိုးရိုး ဖြစ်သူ လူငယ်ကို ရင်ခွင်ပိုက်အဖြစ် ထိန်းသိမ်း စောင့်ရှောက်၊ ကျွေးမွေးထားခဲ့ရပါသည် ဟူသော အမှု အခင်းစကား [လွတ်တော်မှတ်၊ စာ ၂၆၁-၂]

ကျိုဝန် - မင်းဧကရာဇ်၏ ကျိုတော်နှင့် သက်ဆိုင်သည့် ကိစ္စအဝဝနှင့် ကျိုတော်တွင် သိုမှီးထားသောစပါးများကို စာရင်းဇယားနှင့် ထားရှိပြီး မပျက်မစီး မယိုယွင်းရ အောင် ကျိုစိုး၊ ကျိုစာရေး၊ ကျိုသားတို့ကို ကြီးကြပ် စီရင်ရသော မှူးမတ် [အုပ်ချုပ်၊ စ၊ စာ ၆၇]

ကျိုးခြေတင်အမြောက် - ကျိုးခြေသဏ္ဍာန်ထောက်ပေါ်တွင် တင်သောအမြောက် [တက္ကသိုလ်၊ ၁၊ စာ ၇၄]

ကျိုးခြေမင်းခမ်းတော် - ကျိုးခြေ သို့မဟုတ် ဇလပ်ပန်း သဏ္ဍာန်ခံ၍ပြုလုပ်ထားသော ကလပ်ခြေမြင့်အတင်တော် ခုံ [ဗေတော်ပြေ၊ စာ ၁၂၁]

ကျိုးစာတိုင် - ကျိုးကိုအစာပေးရန် စိုက်ထူထားသောတိုင် [ရွှေဘုံ၊ စာ ၃၆]

ကျိုးရန်း - (၁) ကျိုးကန်းတို့ ထွက်ဝင်ခိုနားခြင်း မပြုနိုင် အောင် တားဆီးပိတ်ဆို့ကာရန်ထားသကဲ့သို့ ပြာသာဒ် ၏ အမိုးစွန်းတစ်လျှောက်တွင် စိုက်ထောင်ထားသော

အချောင်း အတံ အဆင်တန်ဆာ (၂) စုလစ်မွန်းချွန်၊ အချွန်အတက် အပြောက်အမွမ်း ဖော်ထားသောတန်း [အုပ်ချုပ်၊ ပဉ္စ၊ စာ ၅၈]

ကျီးအက် - အိမ်မကြီး၏ လက်ဝဲဘက်ရှေ့ခန်း အပျိုဆောင် [ROB, X, p. 104]

ကျူငွေထည့်အိတ် - ဖြူစင်သော ငွေဒင်္ဂါးနှင့် ငွေဒိုင်ခွက်များ ထည့်သောအိတ် [ဦးမောင်မောင်တင်စာစု]

ကျေးကျွေး (ကြေးကျွေး) - မုခ်ပေါက်နှင့် ပလ္လင်တံကဲတို့၏ အပေါ်ပိုင်းတွင် အဆော်အောက်၌ ကျေးငှက်တို့ကျွေး၍ ဝပ်နေဟန် အကျွေး အကောက်၊ အချိတ် အဆက်ပုံ အဆင်တန်ဆာ (ပုစွန်ထုပ်ကျွေး ဟုလည်း ခေါ်သည်။) [အုပ်ချုပ်၊ ပဉ္စ၊ စာ ၆၆]

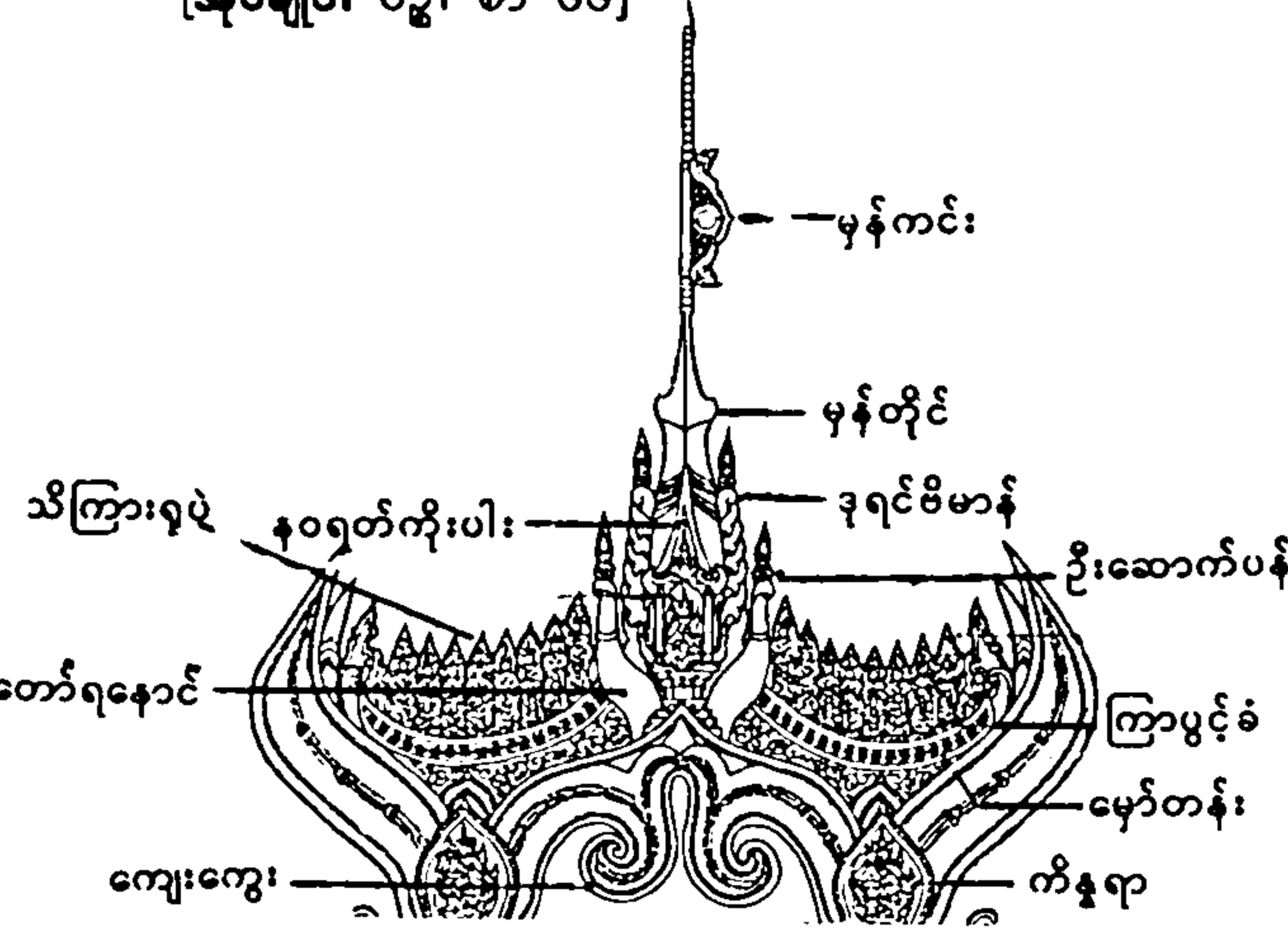

ဥကင်တော်

ကျေးစေတိုင် - (၁) လှေကြီးများတွင်လှဲထားသော ရွက်တိုင် တင်ရန် တန်းထိုးထားသည့်တိုင်နှစ်တိုင် (၂) စောင် ပန်းပုခက်၊ ညောင်စောင်း စသည်တို့တွင် အနား လေးဖက်တို့ တစ်ခုနှင့်တစ်ခု ဆုံရာထောင့်၌ တိုင်ထူ၍ အထွတ်တင်ထားသောတိုင် (၃) တံခါးပေါက် ပြတင်း ပေါက်တို့၏ အပြင်၌ အလှအပ မွမ်းမံခြယ်လှယ်၍ စိုက်ထူထားသောတိုင် (မိမိ စေစားသော ကျေးငှက် နားနေရန် စိုက်ထူထားသောတိုင်) [ရွှေဘုံ၊ စာ ၃၆ နှင့် တက္ကသိုလ်၊ ၁၊ စာ ၇၇]

ကျေးလှေ - ကျေးရုပ်အသွင်ဖော်ထားသောလှေ [ဦးမောင် မောင်တင်စာစု]

ကျေးသီးမြို့ရွာ - ၁၀မိုင်ပတ်လည်အတွင်း သီးခြားစီရင် ပိုင်ခွင့်ရှိသောမြို့၊ ကျေးရွာ [ဇမ္ဗူ၊ စာ ၆၃]

ကျောငွေ - ငွေစစ်ငွေကောင်း၊ သန့်စင်သောငွေ [ရွှေမြန်၊ စာ ၉၈ နှင့် တက္ကသိုလ်၊ ၁၊ စာ ၈၁၊ ပေါစာန်၊ စာ ၇]

ကျောကျည်း - ပျင်းရိသည်။ ပေါ့ပေါ့ဆဆ နေသည်။ [တက္ကသိုလ်၊ ၁၊ စာ ၈၀]

ကျော်ကသည်း - ဗိယက်နမ် [ဇမ္ဗူ၊ စာ ၁၃-၁၄]

ကျော်စည်တိုက် - ယခု မတ္တရာမြို့၏ ဝန်းကျင်ဒေသ [သုဿာဓိတ၊ ပ၊ စာ ၂၄၇၊ အုပ်ချုပ်၊ တ၊ စာ ၂]

ကျော်ပလွေ - အခင်မပါဘဲ မှုတ်ပေါက်ကို အထက်ဘက်၌ ဖောက်ကာ လေကိုအထက်ဘက်မှ ကျော်သွင်း၍ အသံ မြည်စေသော ပလွေ [မြန်မာ့၊ ပြည်၊ ၁၉၂] (ကျော် ပလွေသံကို နန်းသံဟုလည်း ရှေးအခါက ပြောဆိုကြ သည်။) [ရာမရကန်၊ စာ ၁၃၉]

ကျော်ပုဂံ - ယခု ဗိယက်နမ်နိုင်ငံ တုံကင်နယ် [အုပ်ချုပ်၊ တ၊ စာ ၆၂]

ကျောက်ဆောက်မြို့ - ညောင်ဦးမြို့နယ်၊ ငသရောက်ရွာ အနီးတွင် တည်ရှိသည်။ [ဇမ္ဗူ၊ စာ ၁၇]

ကျောက်ဆောက်မြင်း - ပင်းယခေတ် ဥနောမင်း (၁၃၂၁-၄၀) လက်ထက်တွင် ဖွဲ့စည်းခဲ့သော ကျောက်ဆောက် မြင်း ၄၄ စီး [ရီရီ၊ စာ ၂၉]

ကျောက်တိုင်ပြင်ကျေးရွာ - မင်းတုန်းမင်း (၁၈၅၃-၇၈) လက်ထက်မှစ၍ အင်္ဂလိပ်တို့ သိမ်းပိုက်အုပ်ချုပ်သော နယ်နှင့် မြန်မာမင်းပိုင်နက် အထက်မြန်မာနိုင်ငံတို့ကို ပိုင်းခြားစိုက်ထူထားသည့် ကျောက်တိုင်၏ အပြင်ဘက် (တောင်ဘက်)ရှိ ကျေးရွာ “နွား၊ ကျွဲ၊ မြင်းများကို ကျောက်တိုင်ပြင် ကျေးရွာများသို့ အထုတ် အယူ အရောင်းအချ မရှိစေရ” [ROB, IX, p. 731]

ကျောက်မီး - ယမ်းနှင့်ကျည်စေ့တို့ကို ပြောင်းဝမှ ထိုး သွင်းကာ မီးခတ်ကျောက် တပ်ထားသောမောင်းဖြင့် ရိုက်၍ မီးပွင့်စေပြီး ပစ်ခတ်ရသော ရှေးခေတ်သုံး သေနတ် [မြန်မာ့စာပေ၊ စာ ၉၀]

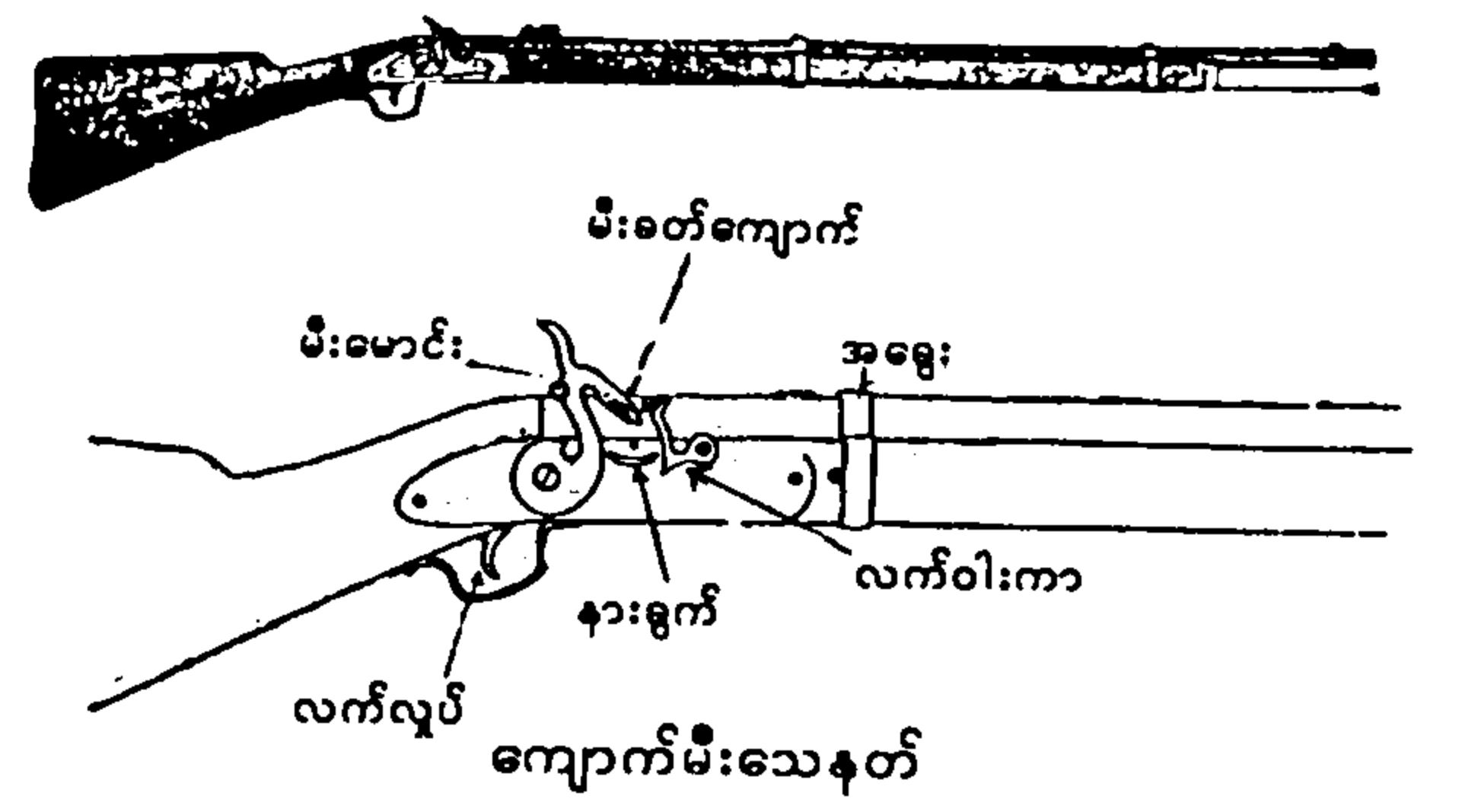

ကျောက်သွေး - ကျောက်တွင်းတော်များက ဆက်သသည့် ပတ္တမြားကျောက်များနှင့် ဝယ်ယူရရှိသော ပတ္တမြား ကျောက်များကို ချောမော လှပအောင် သွေးရသည့် အမှုထမ်းများ [ရွှေစုန်းသုံး၊ စာ ၁၇၆]

ကျင်ဝပ်နီခေါင်းပေါင်း - (၁) ရွှေချည်ထိုးအနီရောင်ပိုးထည် ခေါင်းပေါင်း [တက္ကသိုလ်၊ ၁၊ စာ ၉၀] (၂) အင်္ဂလန် တွင် ရက်လုပ်သော ပါးလွှာချောမွေ့သည့် အနီရောင် ခေါင်းပေါင်း [ဦးမောင်မောင်တင်စာစု]

ကျင်ဝပ်အိတ် - ရွှေခြည်ထိုး ပိုးအိတ် [တက္ကသိုလ်၊ ၁၊ စာ ၉၀]

ကျင်လျင် - ကျွမ်းကျင်သည်။ [ရွှေမြန်၊ စာ ၉၈]

ကျင်းဆင် - မသာတော်တွင် အရိုးတော် ကောက်ရန် လိုက်ပါရသော အစွယ်တစ်ဖက်ကျိုး ဆင်ပေါက်နှင့် ဆင်မ [ရွှေစုန်းသုံး၊ စာ ၁၉၇]

ကျောင်းလေးရပ် - (၁) သယံကကျောင်း (၂) ပုဂ္ဂလိက ကျောင်း (၃) စာသင်ကျောင်း (၄) စတုဒိသာကျောင်း [ROB, I, p. 427]

ကျောင်းအရာမ် (မြန် + ပါ) - ဘုန်းကြီးကျောင်းဝိုင်း [တက္ကသိုလ်၊ ၁၊ စာ ၉၂]

ကျိုင်း - မြင့်မြတ်သော ဂုဏ်ထူးနှင့် အခွင့်အာဏာ၏ အထိမ်းအမှတ်အဖြစ်

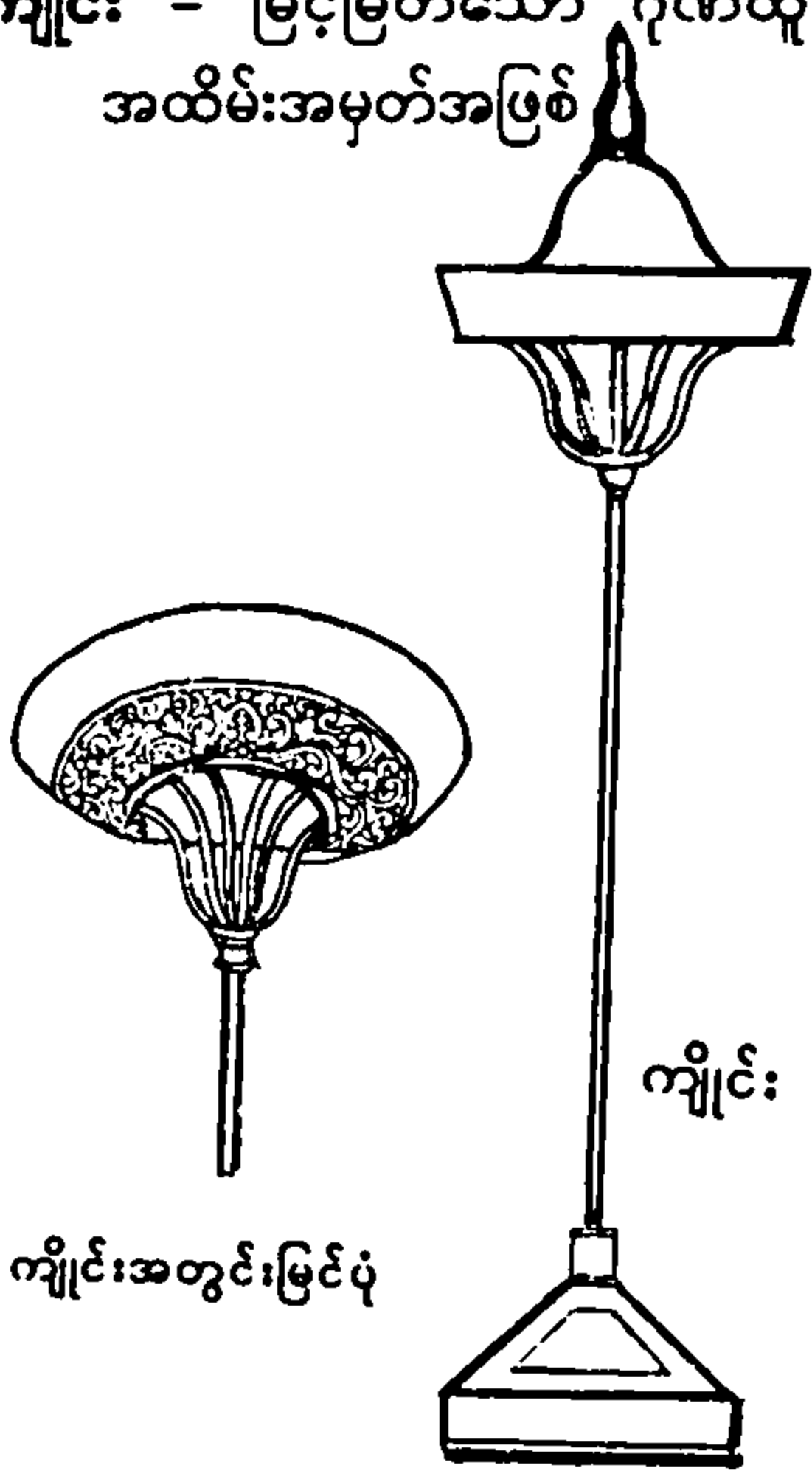

ကျိုင်းအတွင်းမြင်ပုံ

မင်း၊မိဖုရား၊မင်းသား၊ မင်းဆရာတော်၊မတ် ကတော်မယား တို့ သုံးစွဲသောအဆောင် အယောင် တစ်ခု ဖြစ်သည့် ထီးငယ် (အဆင့် အတန်း အလိုက် ကျိုင်းအရေ အတွက် အနည်း အများ နှင့် ကျိုင်း ခြယ်လှယ်ပုံ ကွဲပြား သည်။) [ROB, I, p. 155, ROB, IV, p. 341 နှင့် ယုဒသန့်၊ စာ ၂၂၄]

ကျည်ပျံ - မင်းနှင့် စော်ဘွား မြို့စားတို့ထံ ပေးပို့သည့် အမိန့်တော်အမှာတော်ထည့်ရန် ချိပ်နီတိုက်၍ သစ်သား အဖုံးတပ်သော ဝါးကျည် [အင်ရှု၊ စာ ၇၃-၄] “ကျည်ပြန်

တွင် သွတ်သည့်စာကို ...အဝ ရှစ်ထောင့်ကျောင်း ဆရာတော်နှင့်...စာဆိုမင်းရာဇာတို့ကောင်းစွာ ဆောင် ယူပြီး ...သိရိသုဓမ္မရာဇာ တပ်တော်သို့ သွားကြ လေ၏” [ကုန်းဘောင်၊ ပ၊ စာ ၂၁၁]

ကျည်းပြည် - အိန္ဒိယတောင်ပိုင်းရှိ ဒမိဋ (Tamil) ခေါ် ကျည်းကုလားတို့ နေထိုင်ရာ မဒရပ်မြောက်ပိုင်းဒေသ [ရခိုင်ရာသစ်၊ ပ၊ စာ ၁၉၁] “သီဟိုဠ် ကွမ်းစားလည်း ကြီးလွန်းသည်။ ဒမိလ မည်သော ကျည်းလူမျိုးတို့၏ ကွမ်းစား သည်လည်း ငယ်လွန်းသည်” [သမန္တစက္ခု၊ ၃၊ စာ ၉၈]

ကျည်းရှည်တံခါး (ကျည်းရှင်တံခါး) - အဖွင့် အပိတ် ပြုလုပ်၍ရသော မင်းတုတ်ထိုးတံခါးအရှင် [ရွှေဟင်္သာ၊ စာ ၇၀ နှင့် မြန်စာညွှန်၊ ပ၊ စာ ၅၈]

ကျည်းသေ - အဖွင့်အပိတ်လုပ်၍ မရသော တံခါးသေ [မြန်စာညွှန်၊ ပ၊ စာ ၅၈]

ကျတ်တီးကုန်း - သဲကျောက်ထူသဖြင့် သစ်ပင်မပေါက် သော ကုန်းမြေ [ယုဒသန့်၊ စာ ၂၀၉]

ကျိတ်စု - ဌာနေအသည်လည်း မဟုတ်၊ မင်းမှုထမ်းလည်း မဟုတ်ဘဲ အရပ်တစ်ပါးမှ ရောက်ရှိနေထိုင်ပြီး အခွန် တော်ကိုလည်း အသည်များနည်းတူ ထမ်းဆောင်ရသော အစု [အုပ်ချုပ်၊ တ၊ စာ ၄၄နှင့် အုပ်ချုပ်၊ စ၊ စာ ၂၈၂]

ကျိန်းနောကြောင်း - နတ်ကျွန်းအောင်မြေခေါ် ကင်းတပ်မှ မြစ်အနောက်ဘက်သို့ ကူး၍ ကျိန်းနောတောင်ကို ကျော်ကာ ကျိန်းနော၊ အောက်တောင်ရွာ၊ ပန်သာရွာ တမူး၊ ကက်စိန်နှင့် ကုလားရွာတို့ကို ကျော်ဖြတ်၍ ကသည်းမြို့တော်များတံသို့ ပေါက်သောလမ်း [ကုန်း ဘောင်၊ ပ၊ စာ ၂၈၅-၉]

ကျပ် - ဝါးဖြင့် ပြုလုပ်သော တောင်းငယ် တစ်မျိုး [ယုဒသန့်၊ စာ ၂၁၀]

ကျပ်မြင်းမိုရ် - တကောင်းမင်း၏ ယောက်ဖ ဖြစ်သော ရှင်ရသေ့အား သိကြားမင်းကကပ်လှူသော တောင်းငယ် ဖြစ်သည်ဟု ဆိုရိုးရှိသဖြင့် ကျပ်မြင်းမိုရ်ဟု ခေါ်သည်။ (ကျပ်မြင်းမိုရ်သည် မင်းနှင့် မင်းသားတို့၏ အသုံး အဆောင်သာ ဖြစ်သည်။ မှူးမတ်တို့၏အသုံးအဆောင် မဟုတ်ချေ။) [ရွှေဘုံ၊ စာ ၁၂-၃]

ကျပ်လျား - မင်းခမ်းတော်ဝင်ဖြစ်၍ မွမ်းမံ ခြယ်လှယ် ထားပြီး အဖုံးအပိတ် ပါသော တောင်းငယ် [ရွှေဘုံ၊ စာ ၉၆၊ ၁၂၀]

ကျမ်း - (၁) တိကျ ပြည့်စုံစွာ ရေးဖွဲ့ထားသော စာအုပ် (၂) ပေစာထုပ် မပျက်မစီးအောင် အထက်နှင့် အောက် နှစ်ဖက်ညှပ်ပြီး ထိန်းထားရန် အတွက် ပေရွက် လောက်ပင် အလျား အနံ ရှိသည့် သစ်သားချောင်း နှစ်ချောင်း [ရှေးဟောင်းပေ။ စာ ၁၇]

ကျမ်းမျိုးရှစ်ပါး - (၁) အဋ္ဌကထာ (၂) ဋီကာ (၃) အနု (၄) မဓု (၅) လက်သန်း (၆) ဂဏ္ဍိ (၇) ဂန္ထိန္ဒရ (၈) ယောဇနာ [သာသနာ။ စာ ၄၇]

ကျုံးဝန် - အလောင်းမင်းတရားကြီး (၁၇၅၂ - ၆၀) လက်ထက်မှ စ၍ ကျုံးတော်ကို အထူးကြီးကျယ်အောင် အားထုတ်တူးဖော် လုပ်ဆောင်ရန် တာဝန်ပေးခြင်း ခံရသောမူးမတ် [ရွှေစန်းသုံး။ စာ ၁၁၉]

ကျုံးသုံးတန် - (၁) ရေကျုံး (၂) ညွန်ကျုံး (၃) အခြောက် ကျုံး [ကဝိ။ စာ ၂၃၅]

ကျယ်ကျယ်လွန်လွန် - ကျယ်ကျယ်ပြန့်ပြန့် (ကြံစည် ဆောင်ရွက်ခြင်း) [ကုန်းဘောင်။ တ၊ စာ ၇၁၈]

ကြငှန်း - (၁) နန်းတော် (၂) နန်းတော်ရှိ သလွန်တွင် စိုက်ထူထားသောထီး (၃) အထွတ်အမြတ် (၄) တိုင် အမည် [မြန်မာ။ စာ ၃၁]

ကြငှန်းထီး - မင်းစံတော်မူသည့်သလွန်ထက်တွင် ဖွင့်လျက် အစဉ်အမြဲစိုက်ထူထားသောထီး (ကြငှန်းထီးကို ရတနာ ခုနစ်ပါးဖြင့် စီခြယ်သည်။) [ရခိုင်ရာသစ်။ ပ၊ စာ ၉၃]

ကြငှန်းဖို - တောင်ဘက်သို့ မျက်နှာမူသော အဆောက် အအုံတွင် မြောက်ဘက်၌ စိုက်ထူထားသော တိုင် သုံးတိုင်အနက်အလယ်တိုင် [အုပ်ချုပ်။ ပဉ္စ၊ စာ ၅၁]

ကြငှန်းမ - တောင်ဘက်သို့ မျက်နှာမူသော အဆောက် အအုံတွင် တောင်ဘက်၌ စိုက်ထူထားသော တိုင် သုံးတိုင်အနက်အလယ်တိုင် [အုပ်ချုပ်။ ပဉ္စ၊ စာ ၅၁]

ကြပတေ - ပကတိ [ရွှေဟင်္သာ။ စာ ၁၆၃]

ကြာခြည် - (၁) ခြင်ထောင် (၂) ခြင်ထောင်ပိတ် [မြန်မာ။ စာ ၃၁]

ကြာဆည်ဥဒည် (တရုတ်) - မန်ချူးဧကရာဇ် ကြားချင့် 嘉慶皇帝 (Chia Ching 1796-1821)

ကြာမျိုးငါးပါး - (၁) ကြာဖြူ (၂) ကြာနီ (၃) ကြာညို (၄) ကြာတံဆိပ်(ကြာပုဏ္ဏရိတ်) (၅) ကြာခေါင်းလောင်း (ပဒုမ္မာကြာ) [သုတေသန။ စာ ၁၄၉]

ကြာယပ် - မဏ္ဍပ်၏အမိုးစပ်တစ်လျှောက်တွင် ဆွဲဆင် ထားသော နဖူးစည်း [မြန်မာ့ဝေါဟာ။ က၊ စာ ၁၈]

“မျက်နှာကြက် ကြာယပ်လှစွဲ မွမ်းမံခြယ်လှယ်၍ ပွဲသဘင် စည်ပင်သာယာအောင် ခံရ၏” [ကုန်းဘောင်။ တ၊ စာ ၂၃၃]

ကြာသွတ်အိုး - ဝမ်းပူနေသော ညောင်ရေအိုး [တက္ကသိုလ်။ ၁၊ စာ ၁၀၆]

ကြီးရိုး စီးရိုး - သူကြီးရိုးနှင့် မြင်းစီးရိုး [လွတ်တော်မှတ်။ စာ ၂၄၁]

ကြေးစလောင်း - စေတီတော်တွင် ငှက်ပျောဖူးအထက်၌ ဖုံးအုပ်သည့် ကြေးပြား၊ သံပြား [အုပ်ချုပ်။ ပဉ္စ၊ စာ ၅၆]

ကြေးစည်တိုင် (လှေ) - ကျေးစေတိုင်၊ လှေကြီးများတွင် လှဲထားသော ရွက်တိုင်တင်ရန် တန်းထိုးထားသည့် တိုင်နှစ်တိုင် [တက္ကသိုလ်။ ၁၊ စာ ၇၇] “စိန်ပြောင်းနှင့် မြို့ထိပ်က လှေတော်ကို ပစ်လေသည်။ လှေတော် ကြေးစည်တိုင်ကို မှန်၍ ကျိုးချေ၏” [မှန်စန်း။ ၃၊ စာ ၄၉]

ကြေးတိုက် - (၁) ပဒုံမင်း (၁၇၈၂-၁၈၁၉) လက်ထက် အထိ ကြေးသံ လောဟာ စသော သတ္တုများနှင့် ဆင်စွယ်များ ထားသိုသောတိုက် (၂) သာယာဝတီမင်း (၁၈၃၇ - ၄၆) လက်ထက်မှ စ၍ ရာဇဝတ် ပြစ်မှု သင့်သော မင်းညီမင်းသားများကို ချုပ်နှောင် ထားရာ တိုက် [အုပ်ချုပ်ပုံ။ စ၊ စာ ၈၅ နှင့် ROB, IV, p. 670; ROB, VII, pp. 231, 236; ကုန်းဘောင်။ ၃၊ စာ ၅၈၀]

ကြေးထမ်းကြီး - ငွေခွန်တော်များစွာ ထမ်းဆောင်ရသူ ဖြစ်ပြီး အခွန်တော် ကောက်ခံရာတွင်လည်း သူကြီးကို ကူညီရသူ လူကြီး [လွတ်တော်မှတ်။ စာ ၂၆၁ နှင့် ယုဒသန်။ စာ ၂၃၈]

ကြေးထမ်းကြီးငယ် - အခွန်တော်များစွာထမ်းဆောင်ရသူကို ကြေးထမ်းကြီးဟုခေါ်၍ အနည်းငယ်သာ ထမ်းဆောင် ရသူကို ကြေးထမ်းငယ်ဟု ခေါ်သည်။ (ထိုနှစ်မျိုးကို ပေါင်းရုံး၍ ကြေးထမ်းကြီးငယ်ဟု ခေါ်ခြင်းဖြစ်သည်။) [လွတ်တော်မှတ်။ စာ ၂၆၁] “ကြောရွာအသည်အလာ ကြေးထမ်းကြီးငယ်တစုတို့ သူကြီးငယ်တိုး ဆင့်ဆိုရာ နာခံ ထမ်းရွက်ကြရမည်” [ROB, IX, p. 393] “ရွှေမှုး ငမြတ်စိမ့်လည်း အမိန့်တော်မြတ်ရင်းနှင့် အညီ... ကြေးထမ်းကြီးငယ် တစုတို့မှာ သာနာညီမျှ ခွဲခန့် ကောက်ခံ ဆောင်ရွက်ဆက်သွင်း ထမ်းရွက်ရမည်” [ROB, IX, p. 398]

ကြေးပေးကြီး - ကြေးထမ်းကြီး (အခွန်တော်ထမ်းကြီး) [ROB, IX, pp. 629, 780, 800] (၁၈၇၂ ခုနှစ် ဇန်နဝါရီလ ၃၁ရက်နေ့အမိန့်တော်တွင် ကြေးပေးကြီး ဟု စတင် သုံးနှုန်းသည်။ သို့သော် တွင်ကျယ်ခြင်း မရှိပေ။) [ROB, IX, p. 780]

ကြေးပြာသာဒ်တော် - နန်းမတွင် ရှေ့ကွန်းစင်အတွင်း၌ တည်ထားသောကြေးပြာသာဒ်(မင်းဧကရာဇ်တို့ ထီးနန်း သိမ်းမြန်းသောအခါ ရှေးဦးစွာ ကြေးပြာသာဒ်တွင် ခုနစ်ရက် စက်တော် ခေါ်သည်။) [ရွှေဘုံ၊ စာ ၄၄-၅]

ကြေးမုံတံခါး - မန္တလေးနန်းမြို့တော်တွင် ရှိခဲ့သော မသာ ချမြဲတံခါး [အုပ်ချုပ်၊ စာ ၁၂]

ကြံ့မွန်းရန် - အနံ့အပြား ဖြန့်ပွားရန် [မြန်မာ၊ စာ ၃၃]

ကြံ့သေး - စစ်မှုထမ်းတို့ ဝတ်ဆင်သော သံချပ်အင်္ကျီ [အုပ်ချုပ်၊ စာ ၁၂၂]

ကြော - စော်ဘွားပိုင် နယ်မြေအတွင်းရှိ ကျေးရွာကို အုပ်စိုးသော သူကြီး [အုပ်ချုပ်၊ စာ ၁၁၂၊ အုပ်ချုပ်၊ ပဉ္စ၊ စာ ၁၃၇] “လူအများနှင့်လာရောက်၍ အင်းလေးရွာ ကြောသူကြီး ငစ်ထင်အိမ်ကို ဝန်းရံတိုက်ခိုက်သည်” [ROB, V, p. 757]

ကြောပွတ် (အင်္ဂလိပ်) - ဂျွန်ခရောဖတ်(John Crawford) [E&B, p. 122 နှင့် ROB, VIII, p. 498]

ကြောလှေ - လှေတပ်၌ လျင်မြန်စွာသွားလာနိုင်ရန် စီစဉ် တည်ဆောက် ထားသော လှေ။ အခြား လှေများကို ချိတ်ဆွဲ ယူနိုင်ရန် သံချွန် သံချိတ် ကိရိယာများ တပ်ဆင် ထားသော သူရဲစီးလှေ [ဦးကုလား၊ ပ၊ စာ ၂၃၃ အောက်]

ကြံ့ဆစ် - ကြံ့ပင်၏ အရိုးအဆစ်နှင့် တူသောပုံ [မြန်မာ၊ စာ ၃၃]

ကြံ့တူ - အနိမ့် အမြင့်၏ ရှေးအမည် [ရီရီ၊ စာ ၃၅]

ကြံ့မတ် - ကံကြမ္မာအဆိုးအကောင်းကို ဖတ်ကြားနိုင်သော မှူးမတ် [လီနတ္ထ၊ စာ ၃၆၇] ၊ သူရဲကောင်းအာဇာနည် [မြန်မာ၊ ပ၊ စာ ၁၂၂-၃]

ကြံ့သိုင်း - အမှုကိစ္စ အလုံးစုံကို အောင်မြင်အောင် ကြံစည် ဆောင်ရွက်နိုင်ခြင်း (ထိုသို့ဆောင်ရွက်နိုင်သော မှူးမတ် အား ကြံ့သိုင်း ဟူသောဘွဲ့မည်ကို ချီးမြှင့်လေ့ရှိသည်။) [လီနတ္ထ၊ စာ ၃၆၇]

ကြီး - (၁) ကြီးတပ် တူရိယာ ဖြစ်သော စောင်းဖြင့် တီးရန်၊ ဆိုရန် ရည်ရွယ်စီကုံးသော သီချင်းနှင့်တီးကွက်

(၂) ချည်နှောင်ရာတွင် သုံးသောပစ္စည်း (၃) အားထုတ် သည် [တက္ကသိုလ်၊ ၁၊ စာ ၁၁၆]

ကြီးဆယ်မျိုး - သရိုးဖြင့် ကြိုးသဏ္ဍာန် အကွေ့အဝိုက် အတွန့်အလိမ်အပြောင်အတန်းပုံဖော်၍ တန်ဆာဆင်ခြင်း ဆယ်မျိုး (၁) ခရပုခက် (၂) ဘယက် (၃) မှော်ပတ် (၄) ငါးပတ်ခံတွင်း (၅) မှော်သီး (၆) ပြောဝမ်းကြီး (၇) နဂါးလိမ် (၈) ရာမလက်ညှိုး (၉) တမုတ်ဆွဲ (၁၀) နန်းပြောက် (ဝေါရေရိုး ကြီးဆယ်မျိုး ဟူ၍ အဆိုရှိသည်။) [အုပ်ချုပ်၊ ပဉ္စ၊ စာ ၆၂]

ကြီးလမ်းစာတမ်း - မင်းဧကရာဇ်က မင်းမှုထမ်း တစ်ဦးဦး အား လုပ်ကိုင်စားသောက်ရန်အတွက် ကြီးဖြင့်တိုင်းတာ ပတ်ဝိုက်ချထားပေးကြောင်း မှတ်တမ်းတင်ထားသည့် စာတမ်း [အုပ်ချုပ်၊ ပဉ္စ၊ စာ ၃၀-၁]

ကြက်ဆောင်း - ညအခါတွင် အနည်းငယ် ချမ်းအေးနေ သေးသည့် ဆောင်းအကုန် နွေအကူး တပေါင်းလရာသီ [ဇေယျဇ္ဇမိတ်၊ စာ ၁၈]

ကြက်တက် - (၁) ကြက်သတ္တဝါတို့ အိပ်တန်း တက်ကြ သည့် ညနေမှောင်စပျိုးသော အချိန် (၂) ကြက်ဖ၏ ချွန်ထက် မာကျောသော အတက် [တက္ကသိုလ်၊ ၁၊ စာ ၁၁၈]

ကြက်နင်း - ဓနိ သို့မဟုတ် သက်ငယ်အမိုး လန်မသွား အောင် ဖိ၍ အုပ်ထားသော လေးကွက်ကြား ရက်ထား သည့် ဝါးကပ်ကျဲ [တက္ကသိုလ်၊ ၁၊ စာ ၁၁၉]

ကြက်မောက်တန်း - နတ်ဆော် ပန်းဆော် ကဲ့သို့သော အဆင်တန်ဆာ

ကြက်ရိုးထိုး - ကြက်ရိုး၏ အခြေအနေကို ကြည့်၍ ဗေဒင် တိတ်နိမိတ် တွက်ချက် ကောက်ယူသည်။ [မြန်မာ၊ စာ ၃၅]

ကြက်ရင် - ကြက်၏ရင်ဘတ်နှင့်တူသော ဗိသုကာမှုဆိုင်ရာ အဆင်တန်ဆာ တစ်မျိုး [တက္ကသိုလ်၊ ၁၊ စာ ၁၂၀]

ကြက်သက် - အိပ်တန်းမှ ကြက်သတ္တဝါတို့ ဆင်းသက် သည့် နံနက်လင်းစပျိုးသော အချိန် [တက္ကသိုလ်၊ ၁၊ စာ ၁၂၂]

ကြောင်းချည် - အကြောင်းမကြားမဆင့်ဆိုဘဲ ရုတ်တရက် ချက်ခြင်း [ဦးကုလား၊ ပ၊ စာ ၁၆၈အောက်] “ကျွန်တော် တွင် ကြောင်းချည်ထသော် တိုက်ဆင်တရာ၊ မြင်း ရှစ်ရာ... သူရဲကောင်း တသောင်း ရ၏” [ဦးကုလား၊ ပ၊ စာ ၁၆၈]

ကြည်းကင်း - လုံခြုံရေး အတွက် ကုန်းလမ်းခရီး တစ်လျှောက်တွင် ချထားသော ကင်း (မြန်မာနယ်တွင် ကြည်းကင်း ၃၀၊ ရှမ်းနယ်တွင် ကြည်းကင်း ၁၇ ရှိသည်။) [အုပ်ချုပ်၊ ပဉ္စ၊ စာ ၁]

ကြည်းဝန်း (စေတီ) - စေတီတော်တွင် ခေါင်းလောင်းပုံ၏ အောက်ဘက်၌ ဝန်းဝိုင်းရစ်ပတ်လျက် တန်ဆာဆင်ထားသော အဆင့်များ

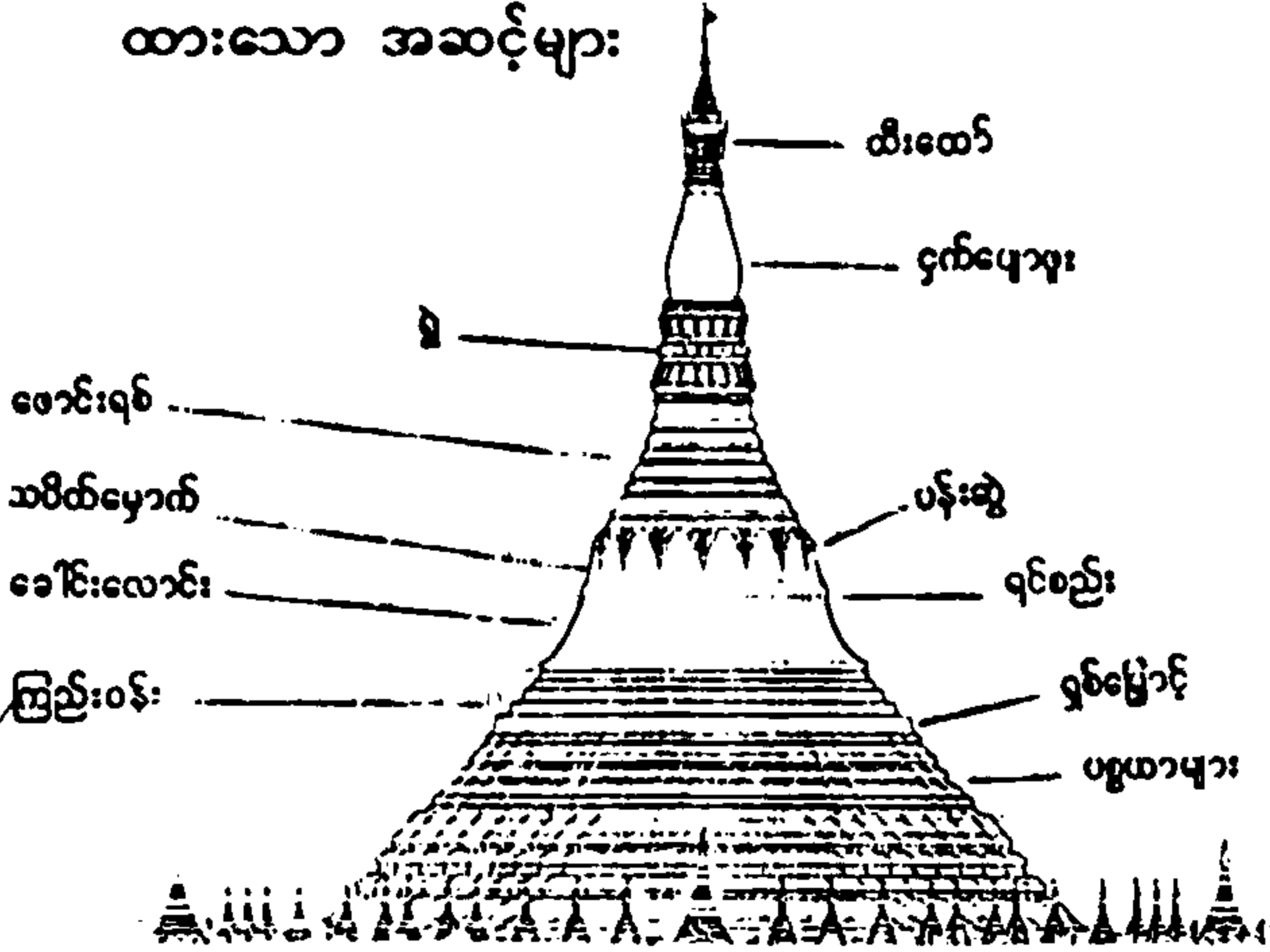

ကြတ် - ကောင်းကင် အလယ်၌ ပေါက်သော သက်တံ [မြန်မာ့ဗုဒ္ဓ၊ စာ ၆၂အောက်]

ကြတ္တိကာနှစ် - နှစ်အမည် ဖြစ်သည်။(ကောဇာသက္ကရာဇ်ကို တည်၍ ၂ခုနုတ်၊ အကျန်ကို ၁၂ဖြင့် စားသောအခါ ၈ ကြွင်းသောနှစ်ကို ကြတ္တိကာနှစ်ဟု ခေါ်သည်။ ကျောက်စာများတွင် ကြတ္တိကာနှစ်ကို ကြတိကာနှစ်၊ ကြတိုက်နှစ်၊ ကြာတိုက်နှစ်၊ ကြိတိကာနှစ် ဟူ၍ ဖော်ပြသည်။) [မဟာမုနိ၊ ပ၊ စာ ၄၁၀]

ကြတ္တိကာသဘင် - ကြတ္တိကာကြယ်နှင့် စန်းယှဉ်သော တန်ဆောင်တိုင် မီးထွန်း ပွဲတော် [ဗေဒတော်ဖြေ၊ စာ ၂၇၂-၃]

ကြိတ် - မိုးအလယ်တွင် မွန်းတည့်သကဲ့သို့ ထွက်သော သက်တံ [ရွယ်စုံကျော်ထင်၊ စာ ၃၆]

ကြမ္မာ ၃၂ မျိုး - (၁) ဆူးရှိသောကြိမ်ဖြင့် အရိုက်ခံရခြင်း (၂) ဆူးမရှိသောကြိမ်ဖြင့် အရိုက်ခံရခြင်း (၃) ဆောက်ပုတ်ဖြင့် အရိုက် ခံရခြင်း (၄) လက်အဖြတ် ခံရခြင်း (၅) ခြေအဖြတ် ခံရခြင်း (၆) နားအဖြတ် ခံရခြင်း (၇) နှာခေါင်းအဖြတ် ခံရခြင်း (၈) နား၊ နှာခေါင်းအဖြတ် ခံရခြင်း (၉) ဦးခေါင်းခွဲခွာ၍ ပူလွန်းသော သံတွေခဲအထည့်ခံရခြင်း (၁၀) ဆံပင်နုတ်၊ ဦးရေခွာ၍ ကျောက်ဖြင့် ပွတ်တိုက်ခံရခြင်း (၁၁) သံတံကျင်ဖြင့်

ခံတွင်းကိုဖွင့်၍ ခံတွင်းအတွင်း မီးထွန်း ခံရခြင်း (၁၂) ကိုယ်အလုံးကို ဆီပုဆိုး ရစ်၍ မီးရှို့ခံရခြင်း (၁၃) လက်တွင်ဆီပုဆိုးရစ်၍ မီးရှို့ခံရခြင်း (၁၄) ရေမျိုအောက်မှစ၍ အရေခွံခွာ ခံရခြင်း (၁၅) လက်မှစ၍ အရေခွာ၍ခါး၌ထားခြင်း၊ ခါးမှစ၍ဖမ္မက်အထိ အရေခွံခွာခံရခြင်း (၁၆) တတောင်နှစ်ဖက်၌ သံခြေကျဉ်းခတ်၍ ပတ်ပတ်လည်မီးရှို့ထားသောနေရာအလယ်တွင် တွားသွားစေခြင်း (၁၇) ငါးမျှားချိတ်ဖြင့် ချိတ်၍ အရေ အသား အကျောတို့ကို ခွာခြင်း (၁၈) ကိုယ်ခန္ဓာကို ပဲခွပ်ဖြင့်ရွှေလျက် သားတစ်ငယ်များကျစေခြင်း (၁၉) ငါးမျှားချိတ်ဖြင့် ချိတ်ဆွဲ၍ ဆားငံရည်ထည့်ပြီး ဝက်မှင်ဘီးဖြင့် ပွတ်တိုက်ခံရခြင်း (၂၀) တစ်ဖက်စောင်းအိပ်စေ၍ နားထင်တွင် သံတံကျင်နှက်ပြီး ခြေကို ကိုင်၍ အလှည့်ခံရခြင်း (၂၁) အရိုးတို့ကို ကျောက်ဖြင့် အထုခံရခြင်း (၂၂) ဆီပူဖြင့် အလောင်းခံရခြင်း (၂၃) အစာငတ်သောခွေးတို့၏ ကိုက်ခဲမှုခံရခြင်း (၂၄) တံကျင်လျှိုခံရခြင်း (၂၅) ဦးခေါင်းအဖြတ်ခံရခြင်း (၂၆) ပူစွာသောသံတွေကို လက်ယာလက်၌ စိုက်နှက်ခြင်း (၂၇) ပူစွာသောသံတွေကို လက်ဝဲလက်၌ စိုက်နှက်ခြင်း (၂၈) ပူစွာသောသံတွေကို လက်ဝဲခြေ၌ စိုက်နှက်ခြင်း (၂၉) ပူစွာသောသံတွေကို လက်ယာခြေ၌ စိုက်နှက်ခြင်း (၃၀) ပူစွာသောသံတွေကို ရင်ဝ၌ စိုက်နှက်ခြင်း (၃၁) ဓားမတို့ဖြင့် အရွှေခံရခြင်း (၃၂) ပဲခွပ်ဖြင့် အရွှေခံရခြင်း [သုစမှတ်၊ စာ ၄၈၃-၅]

ကြိမ်ရွှေသံတွေကို - သိုင်းလုပ်ရန် ကြိမ်ခွေနှင့် သံခဲကို အမှုထမ်း [ဦးဖောင်ဖောင်တင်မှတ်စု]

ကြိုးဝါးသံသုံးခွန်း (ဘုရားလောင်း) - (၁) အဂ္ဂေါဟမသ္မိလောကဿ-လောက၌ ငါသည် အမြတ်ဆုံးဖြစ်၏ (၂) ဇေဋ္ဌောဟမသ္မိလောကဿ - လောက၌ ငါသည် အကြီးဆုံးဖြစ်၏ (၃) သေဋ္ဌောဟမသ္မိလောကဿ - လောက၌ ငါသည် အချိုးမွမ်းထိုက်ဆုံး ဖြစ်၏။ [ကုန်းဘောင်၊ တ၊ စာ ၅၆၀]

ကြယ်စော် - အဆင်တန်ဆာတော်များတွင် စီခြယ်ထိုးလုပ်ရန် ရွှေကြယ်၊ ငွေကြယ်များကို ခတ်လုပ်ပေးရသော အမှုထမ်း [ရွှေနန်းသုံး၊ စာ ၁၅၇]

ကျွေးလူမျိုး - (၁) ကျွေးလူမျိုးနှင့် ကျွေးဟူသော ဝေါဟာရ ပေါ်ပေါက်လာခဲ့သည့် မူလဇစ်မြစ်ကို အသေအချာ မသိရပါ။ ပင်းတလဲမင်း (၁၆၄၈-၆၁) လက်ထက်

မြန်မာနိုင်ငံအတွင်းသို့ ပြေးဝင်လာသော တရုတ်ဧကရာဇ် ယုန်လီ၏ အခြားအမည် တစ်ခုမှာ ကွေ့မင်းသား (桂王) ဟု ခေါ်သဖြင့် ၎င်း၏ နောက်လိုက် နောက်ပါ ခြွေရံသင်းပင်းဖြစ်သော တရုတ်လူမျိုးများနှင့် မြန်မာတိုင်းရင်းသားများသင့်၍ ပေါက်ပွားလာခဲ့သူများကို ကွေ့ဟူသော အမည်ဖြင့် ခေါ်ဝေါ်ခဲ့ဟန်တူသည်ဟု အချို့ပုဂ္ဂိုလ်တို့က ဆိုသည်။ [ရာစဝင်သစ်၊ တ၊ စ ၁၅၇] (၂) ကွေ့လည်တတ်သောသူ [ကျော်အောင်စံထား၊ စ ၂၄၁]

ကျွေဝါ (တရုတ်) - ကွေ့ဝှား (桂花) ဟု ခေါ်သော တရုတ်သနပ်ခါးပန်း [စင်း၊]

ကွဲစီး - တရားခံ၏ ခြေနှင့်လက်တို့ကို ပေါင်းစည်းချည် နှောင်ကာ ခြေလက်တို့အကြား တုတ်ချောင်းလျှိုပြီး ညှင်းပန်း နှိပ်စက်ခြင်း [ROB, X, p. 105 နှင့် အုပ်ချုပ်၊ စ၊ စ ၂၆၇]

ကွန် - (၁) မြောက်သည်၊ မြင့်သည်၊ ပျံ့တက်သည်။ (၂) မြင့်မြတ်သောအဆောက်အအုံ [ရွှေမြန်၊ စ ၉၄]

ကွန်ချာ - (၁) ပိုက်ကွက်ပုံ ရက်ထားသော အုပ်စရာ (၂) ပိုက်ကွန်တွင် လက်ကိုင်ရန် စီစဉ်ထားသော ထိပ် အုပ် [မြန်စာန်၊ စ ၄၀]

ကွန်ပြောက် - အပြောက်အမွမ်း ခြယ်ထားသော မြင့်မြတ် သည့် အဆောက်အအုံ၊ မင်းနေသောအိမ် [ရွှေမြန်၊ စ ၉၇]

ကွန်ရက် - ပိုက်ကွန်ကဲ့သို့ အကွက်ပုံ ရက်ထားသောအရာ [မြန်စာန်၊ စ ၄၀]

ကွန်.ကွန်.လွန်.လွန်. - လွတ်လွတ် လပ်လပ် လှုပ်လှုပ် ရှားရှား။ “ငါတို့ ကာလအရှည် ယိုးဒယားမြို့ကို ရံနေသောကြောင့် မြို့တွင်းသားတို့ ကျဉ်းမြောင်းလျက် ရှိလေပြီးသည်ကို ယခုငါတို့အရံကိုဖြုတ်၍ ဆုတ်ခွာ ရပ်နေသည်ရှိသော် မြို့တွင်းသားတို့ ပိုက်ကွန်မှလွတ် သောငါးကဲ့သို့ရှိ၍ . . သူတို့ကွန်.ကွန်.လွန်.လွန်. ကြံ ကြိုက်ရာရာ ကြံရချေသည်ရှိသော် . . အကျိုးမဲ့မဖြစ်ချေ ပြီလော” [ကုန်းဘောင်၊ ပ၊ စ ၃၈၃]

ကွန်းခုနစ်စဉ် ဇေတဝန်ဆောင် - ကွန်းစင်ခုနစ်ကွက်ဖြင့် တည်ဆောက်ထားသော ဇေတဝန်ဆောင် [ကုန်းဘောင်၊ ပ၊ စ ၄၇၉]

ကွန်းစင်တိုင် (ကွန်းတိုင်) - နန်းတော် အိမ်တော် ကျောင်း စသော အဆောက်အအုံတွင် အရေးအကြီးဆုံးသော

အပိုင်း(အလယ်ပိုင်း သို့မဟုတ် နံဘေးပတ်လည်ထက် မြင့်သောအပိုင်း)ကို ကွန်းစင်ဟုခေါ်ရာ ထိုကွန်းစင် ဆောက်ရန်အတွက် စိုက်ထူသောအမြင့်ဆုံး ပင်မတိုင် [ကွန်းစင် ဆောက်ရန်အတွက် တိုင်များ စတင် စိုက်ထူ သည်ကို ကွန်းတည်သည်ဟု ခေါ်သည်။ ကွန်းစင်တွင် ကွန်းစင် တိုင်ခြောက်လုံး စိုက်ထူပုံကို “ဥရု ကြငှန်း ရှေးကတန်း၊ ညောင်ရန်းရဝေ အလယ်နေ၊ သပြေဂုပွိုး နောက်ကဆီး” ဟု လင်္ကာစပ်ခဲ့သည်။ တိုင်များ တည် နေပုံကို ဆောက်ပါအတိုင်း ပုံဆွဲ၍ဖော်ပြအပ်ပါသည်။] [မြန်ပွင့်၊ ပ၊ စ ၁၂၄]

ဂုပွိုး ရဝေ ကြငှန်း
သပြေ ညောင်ရန်း ဥရု

ကွန်းတည်သည် - အဆောက်အအုံ တည်ဆောက်ရန် အတွက် အမြင့်ဆုံးသော ပင်မတိုင် စိုက်ထူသည်။ [ROB, X, p. 105]

ကွပ်သိမ်းချက် - တံဆိပ်ခပ်ပြီးသော စီရင်ချက်အကျဉ်း [ROB, X, p. 105]

ကွမ်းကတုံး - ကွမ်းယာနှင့် လက်ဖက်ရော၍ ထည့်ထား သောအထုပ် [မြန်စာန်၊ စ ၄၁]

ကွမ်းကျပ် - ကွမ်းထည့်စရာ တောင်းငယ် [မြန်စာန်၊ စ ၄၁]

ကွမ်းခန်းကျွန်တော်မျိုး - မင်းဧကရာဇ်၏အလှူတော်မင်္ဂလာ အခမ်းအနားကြီးများနှင့်မင်းပွဲသဘင်တို့တွင် ကွမ်းအုပ် များ ပြည့်စုံလုံလောက်စေရန် ကွမ်းခန်းစာရေး တို့၏ ဆင့်ဆိုရာ နာခံလုပ်ကိုင် ထမ်းရွက်ရသော အမှုထမ်း ကျွန်တော်မျိုး [ရွှေနန်းသုံး၊ စ ၄၀]

ကွမ်းစား (အခြင်အတွယ်) - တစ်စလယ် (နို့ဆီဘူးနှစ်လုံး ခန့်) ရှိသော အခြင်အတွယ်
လေးဆုပ် = တစ်ကုဉ်း = တစ်လက်ဆုပ်
လေးကုဉ်း = တစ်ကွမ်းစား = တစ်စလယ်
လေးကွမ်းစား = တစ်အာဠာက = တစ်ပြည် = တစ်တုံ
လေးအာဠာက = တစ်ဒေါဏ = တစ်စိတ်
လေးဒေါဏ = တစ်မာဏိက = တစ်တင်း
လေးမာဏိက = တစ်ခါရီ = တစ်တုံ
၂၀ခါရီ = တစ်ဝါဟ = တစ်လှည်း = တင်း (၈၀)
[သမန္တကျေ၊ ဒ၊ စ ၉၇-၉]

ကွမ်းဆော် - အခွန်ကောက်ရသော အရာရှိ

ကွမ်းဖိုးထိန်း - တရားစီရင်ပြီးပြေသောအခါ တရားရှုံးသူက ပေးဆောင်ရသောငွေများကို ကောက်ခံထိန်းသိမ်းရသူ [အုပ်ချုပ်၊ ၈၊ ၈ ၅၁၊ ၅၄]

ကွမ်းရေတော် - မင်း မိဖုရားတို့အား စားတော်ကွမ်းနှင့် သောက်တော်ရေများကို အစဉ်အမြဲ ဆက်သရသော အမှုထမ်း [ရွှေနန်းသုံး၊ ၈ ၃၁]

ကွမ်းလောင်း - ကွမ်းထည့်သောခွက် [တက္ကသိုလ်၊ ၁၊ ၈ ၁၅၂]

ကွမ်းလိပ် - ကြုတ်ပုံပြုလုပ်ထားသော ကွမ်းထည့်ရန်အစ် [တက္ကသိုလ်၊ ၁၊ ၈ ၁၅၂]

ကွယ်တင်းစကား - မျက်ကွယ်တွင် ပြောဆိုသော အတင်းစကား။ “ရဲမက်အမှုထမ်းတို့ နှလုံးစိတ်ဝမ်းငယ်ကြ၍ ရှေ့သို့စစ်မျက်နှာဆိုင်ပြိုင်တွေ့ကြရလျှင်လည်း ငါတို့ဘက်က ခံရပ်နိုင်မည်မဟုတ်ဟု အချင်းချင်းကွယ်တင်းစကား ပြောဆိုကြသည်” [ကုန်းဘောင်၊ ၃၊ ၈ ၅၁၇]

ကျွဲနွားမြီး - ကျွဲ နွား ရောင်း၍ ပေးဆောင်ရသော အမြီးကြေး [ROB, IX, p. 477]

ကျွန် - (၁) ဟန်ဆောင်ခြင်း (၂) သူတစ်ပါး ပိုင်ဆိုင်စေခိုင်းမှုကို ခံရသူ [မှန်နန်း၊ ၂၊ ၈ ၃၈ နှင့် တက္ကသိုလ်၊ ၁၊ ၈ ၁၅၄]

ကျွန်စုနစ်မျိုး - (၁) ဥစ္စာဖြင့်ဝယ်သောကျွန် (၂) အိမ်ကျွန်မတွင် မွေးမြင်သောကျွန် (၃) မိဘထံမှ ရရှိသောကျွန် (၄) သူတစ်ပါးပေး၍ရသောကျွန် (၅) ဘေးရန်ကာကွယ်ပေးသဖြင့်ရသောကျွန် (၆) ထမင်းငတ်မွတ်၍ ကျွေးမွေးရရှိသောကျွန် (၇) စစ်သုံးပန်းအဖြစ် ဖမ်းဆီးရမိသောကျွန် [မနုဗေဒ၊ ၈ ၃၀]

ကျွန်ခေါင်း - (၁) ကျွန်ရောင်းလျှင် ဈေးခေါင်းအား ပေးဆောင်ရသော ခေါင်းကြေး (၂) ကျွန်ရောင်းဝယ်ရာတွင် တန်ဖိုးသတ်မှတ်ပေးသော ဈေးခေါင်း

ကျွန်ပြောင် - အဆင့်အတန်းနိမ့်သော မယားငယ်၊ ကျွန်မယားငယ် [မနုကျယ်၊ ၈ ၉၀]

ကျွန်လေးမျိုး - (၁) အိမ်ကျွန်မတွင်မြင်သည့် အန္တောဇောကျွန် (၂) ဥစ္စာကြေးငွေဖြင့်ဝယ်သည့် ဓနက္ကိတကျွန် (၃) သုံးပန်းလက်ရဖြစ်သည့် ကရမရာနိတကျွန် (၄) အစောင့်အရှောက် ခံလိုသောကြောင့် အလိုလိုဝင်၍ ကျွန်ခံသော သာမဒါသဗျကျွန် [ROB, V, p. 474]

ကျွန်သီး - သာသနာရေးနှင့်ဆိုင်သောကျွန် (ဘုရားကျွန်၊ ကျောင်းကျွန်၊ ပိဋကတ်ကျွန်) [တက္ကသိုလ်၊ ၁၊ ၈ ၁၅၅]

ကျွန်သီးတော် - ကျွန်သီးကြည့်ပါ။ (၁-ဘုရားကျွန်၊ ၂-ကျောင်းကျွန်နှင့် ၃-ပိဋကတ်ကျွန် ဟူ၍ ကျွန်သီးတော် သုံးမျိုးရှိသည်။ [တက္ကသိုလ်၊ ၁၊ ၈ ၁]

ကျွန်းကြီးလေးကျွန်း - (၁) ပုဗ္ဗဝိဒေဟကျွန်း-အရှေ့ကျွန်း၊ လဝန်းသဏ္ဍာန် ရှိသည်။ (၂) အပရဂေါယာကျွန်း-အနောက်ကျွန်း၊ လခြမ်းသဏ္ဍာန် ရှိသည်။ (၃) ဥတ္တရကုရကျွန်း - မြောက်ကျွန်း၊ လေးထောင့် သဏ္ဍာန် ရှိသည်။ (၄) ဓမ္မဒီပါကျွန်း-တောင်ကျွန်း၊ လှည်းဦးကင်း သဏ္ဍာန် ရှိသည်။ [တောင်တွင်း၊ ၈ ၁၅၁]

ကျွန်းထင်းဖော့ - တည်ငြိမ်မှု မရှိခြင်း (ဧရာဝတီမြစ်လယ်ရှိ ကျွန်း၊ ထင်းတုံးနှင့် ဖော့ပင်တို့သည် တည်ငြိမ်ခြင်း မရှိသော သဘောကို ဆောင်သည်။) [ဦးကုလား၊ ၂၊ ၈ ၂၁၃ အောက်]

ကျွန်းလေးမျက်နှာ - မြင်းမိုရ်တောင်၏ အရှေ့၊ အနောက်၊ တောင်၊ မြောက်ရှိ မျက်နှာလေးဖက်

ကြွက်လျှောက် - အဆောက်အအုံ သို့မဟုတ် လှေသမ္ဗန်တို့၏ အတွင်းဘက် ထရံ သို့မဟုတ် အကန်တွင် ကန်လန်ရိုက်ထားသော တန်းရှည် [မြန်မာ၊ ၈ ၄၄]

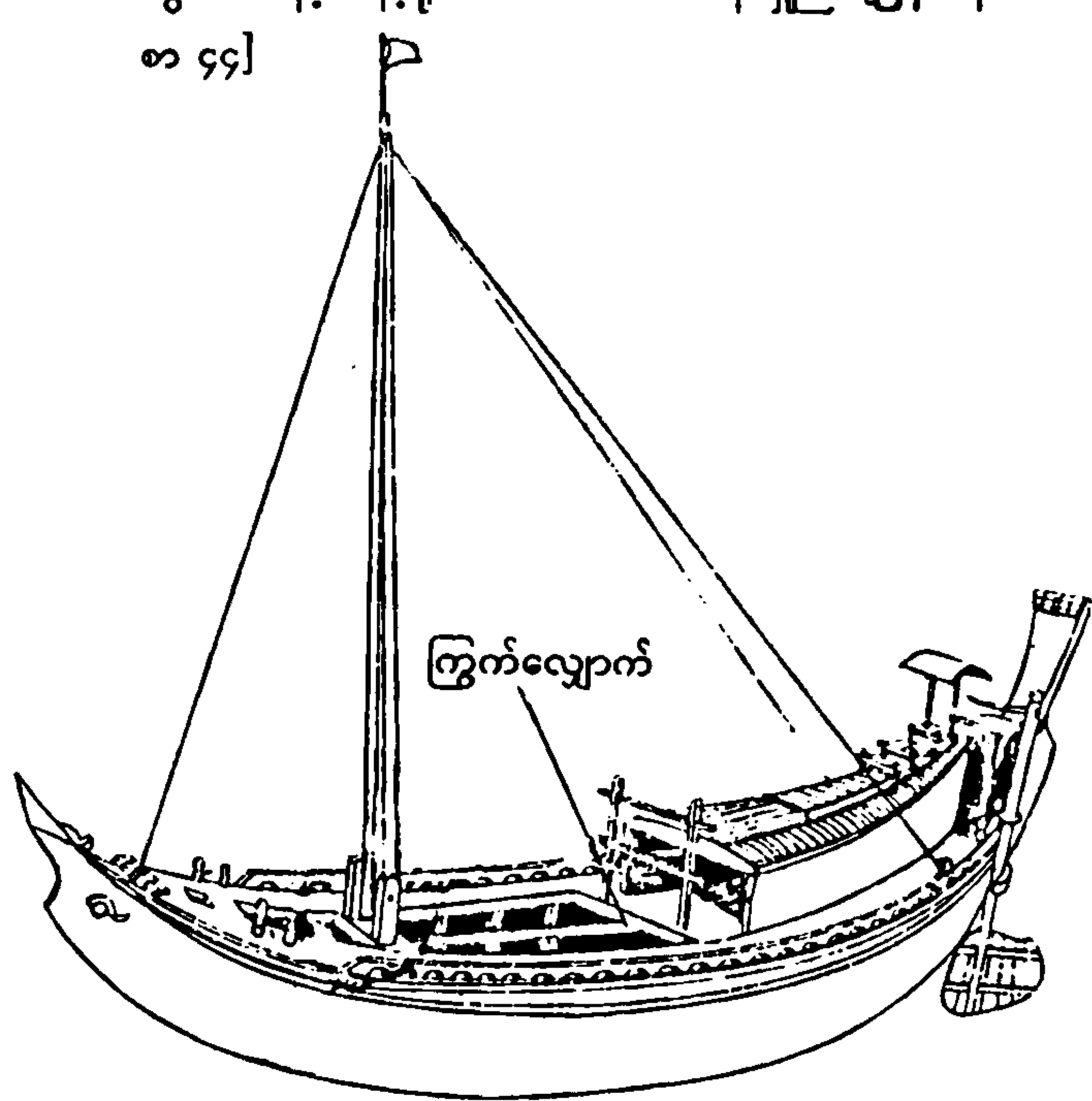

ကြွမ်းဓရာပုံတော်မှု - နန်းတော်တွင်းတွင် အသုံးတော် ခံရသော (မူလကကြွမ်းခေါ်ခမာလူမျိုး) အတီးအမှုတ် အမှုထမ်းတို့၏ အကြီးအမှူး [အုပ်ချုပ်၊ ၈၊ ၈ ၈၁]

ကြွယ်လူး - အနက်ရောင်ချည်ထည် [ယုဒသန်၊ ၈ ၂၅၅]

ခ

ခဆပဉ္စ - ပုပ္ပါးစောရဟန်းမင်း ဖြိုခဲ့သော ၅၆၀ ခုနှစ် (ခ = ၀၊ ဆ = ၆၊ ပဉ္စ = ၅ ယင်းကို ပြောင်းပြန် ဖတ်လျှင် ၅၆၀ ဖြစ်သည်။ သမုန္တရီမင်း လက်ထက် အကြွင်း(၂)ခုထား၍ ရေတွက်ခဲ့သောနှစ်သည် ၅၆၂ ခုနှစ်သို့ ရောက်သောအခါ ပုပ္ပါးစောရဟန်းမင်းက အကြွင်း(၂)ခုထား၍ ၅၆၀ကို ဖြိုကာ ရေတွက်ခဲ့သည်။ ယခုသုံးစွဲနေသော မြန်မာသက္ကရာဇ်မှာ စောရဟန်းမင်း ဖြို၍ အကြွင်း၂ခုမှ စတင် ရေတွက်ခဲ့သော သက္ကရာဇ် ဖြစ်သည်။) [ဦးကုလား၊ ဟောင်း၊ ပ၊ စာ ၁၅၁]

ခဆိပတ် - (၁) ကြွေးမြီဟောင်း၊ (၂) အိမ်ရာပြစ်မှား၍ လျော်ဒဏ်သင့်သောငွေ [ပေါ ၂၊ စာ ၃၀ နှင့် တက္ကသိုလ်၊ ၂၊ စာ ၁၆၁]

ခနောင်းကြီး - အလွန်ကြီးမားသောဝဲ [ရခိုင်ရာသစ်၊ ပ၊ စာ ၃၂၃နှင့်တွင်းသင်းပေါ၊ စာ၁၉] “ယမုနာ၏၊ သည်းစွာကြလဲ၊ ခနောင်းဝဲ၌၊ ဆင်းရဲပြင်းထွေ” [ဘူရိဒတ်လင်္ကာ၊ စာ၃၆]

ခမာဂုဏ် (ပါ-ခမာ+ဂုဏ) - သည်းခံခြင်းဂုဏ် [ဦးဟုတ်၊ စာ ၃၄၅၊ ၃၆၇]

ခမိုး - ရေအိုး [မင်္ဂလာစေတီ၊ စာ ၉၅]

ခမည်း - (၁)ဖခင်(၂)မကျန်းမာသောသူကျန်းမာလာအောင် မိဘ သို့မဟုတ် ဆွေမျိုးအကြီးအကဲ သို့မဟုတ် အမှုထမ်းကြီးများက ပေးသော လက်ဆောင်ပစ္စည်း [မြန်မာန်၊ စာ ၄၅] (၃) လေးနက်စွာ ခေါ်ဝေါ်သုံးနှုန်း သော ဝေါဟာရ [ရွှေဟင်္သာ၊ စာ ၁၆၀] သား သမီး ကိုလည်း ခမည်းဟု ခေါ်သည်။ [လောက၊ စာ ၁၀၃]

ခရာသီ - သင်္ဘောသား [တက္ကသိုလ်၊ ၁၊ စာ ၁၆၅] (ကလာသီ လည်း ကြည့်ပါ။) “သင်္ဘောသား ကုလား ခရာသီ” [ကုန်းဘောင်၊ ပ၊ စာ ၁၇၅]

ခရုပတ် - အခွေခွေရစ်ပတ်နေသောပုံ[မြန်မာမှု၊ ၅၊ စာ ၁၄]

ခရုပတ်ငွေ - ငွေစင်ငွေကောင်း [တက္ကသိုလ်၊ ၁၊ စာ ၁၆၈]

ခရိုချိုး (ခရိုတိုက်) - အရေအတွက်ကိုမှတ်သား ကောက် ယူသည်။ “မြစ်အရှေ့ဘက် အနောက်ဘက် လှေစုကို စေ့ငှအောင် ခရိုချိုးမှတ်စေ” [ROB, V, p. 1041 နှင့် ROB, VI, p. 716]

ခရိုး - စည်းရိုး အကာအရံ၊ နယ်မြေအပိုင်းအခြား [ဓမ္မ၊ စာ ၆၄ နှင့် တက္ကသိုလ်၊ ၁၊ စာ ၁၆၉]

ခရိုင် - (၁) မူလအခြေစိုက်ရာအရပ် (ပုဂံခေတ်-တောင်ပွန် ခရိုင်၊ ခြောက်ခရိုင်) [ဇော်ဟောင်း၊ စာ ၁၃၉] (၂) အထက် မြန်မာနိုင်ငံကို အင်္ဂလိပ်တို့ သိမ်းပိုက်စ အခါက Division ကို ရည်ညွှန်းသော နယ်ပယ် [ဇော်သိမ်း၊ စာ ၁၃၁] (၃) လွတ်လပ်ရေး ရချိန်မှစ၍ မြို့နယ်စု District ကို ရည်ညွှန်းသောနယ်ပယ်

ခလောက်တုံး - လှေလုပ်ရန်အတွက် အခေါင်းထွင်းပြီး သော သစ်တုံး [အုပ်ချုပ်၊ ပဉ္စ၊ စာ ၄]

ခါရီ - လေးတင်းနှင့် ညီမျှသော အခြင်အတွယ် (ကွမ်းစား ကိုလည်း ကြည့်ပါ) [သမန္တစက္ခု၊ ၃၊ စာ ၉၇]

ခါသာ - ပါးလွှာသည့် ချည်ထည်ပိတ်ချော (၁၆၂၉ခုနှစ်က ရခိုင်ဒေသသို့ ရောက်လာသော Manrique ၏ မှတ်တမ်းတွင် cassasဟု ဖော်ပြသည်။ အင်္ဂလိပ်တို့က ဤခါသာ ပိတ်ချောကို gauze ဟု ခေါ်သည်။) [Travels, pp. 56, 126, 197]

ခါးပတ်ပန်း - အရာဝတ္ထု၏ခါးလယ်ကိုပတ်၍ရေးခြယ် ထုလုပ်ထားသော ပန်းပွင့် ပန်းနွယ် ပန်းခက် အသွယ် သွယ် [မြန်မာမှု၊ ၄၊ စာ ၁၂]

ခါးရန်း - ခါးတွင်ပတ်သည့်ကြိုး၊ ခါးစည်းကြိုး [မြန်မာန်၊ စာ ၄၇]

ခီရလက္ခဏာ (ပါ) - နို့ရည် ဟူသော အမှတ်အသား [ဦးဟုတ်၊ စာ ၃၄၉၊ ၈၂၃]

ခီရသပ္ပ (ပါ) - မြွေဆိပ်ပြွမ်းသော နို့ရည် [ဦးဟုတ်၊ စာ ၃၄၉၊ ၉၇၃]

ခူနင်း - ခြေဖြင့်နင်း၍ လယ်ကွက်အတွင်း ရေသွင်းရန် အခေါင်းထွင်းသစ်တုံး တပ်ဆင်ထားသည့် ကိရိယာ၏ ခြေနင်း [မြန်မာန်၊ စာ ၄၈]

ဝေပနမုဒြာ (ပါ+သက်) - လက်နှစ်ဖက်ကို ယှက်၍ လက်ညှိုး နှစ်ချောင်းကို ပူးထားပြီး ထိပ်ဖျားချင်းထိကာ ကလသာအိုး ထဲသို့ စိုက်ပြထားသော လက်ဟန် (စည်းစိမ် တိုးပွားလိုသူ၊ ပိယသိဒ္ဓိ တိုးပွားလိုသူ၊

အေးချမ်းသာယာစွာ နေထိုင်လိုသူ တို့သည် ဤမှခြာပုံ ရုပ်တုကို ကိုးကွယ်ကြသည်ဟုဆို၏။) [မုဒြာ၊ ၈၄၅]

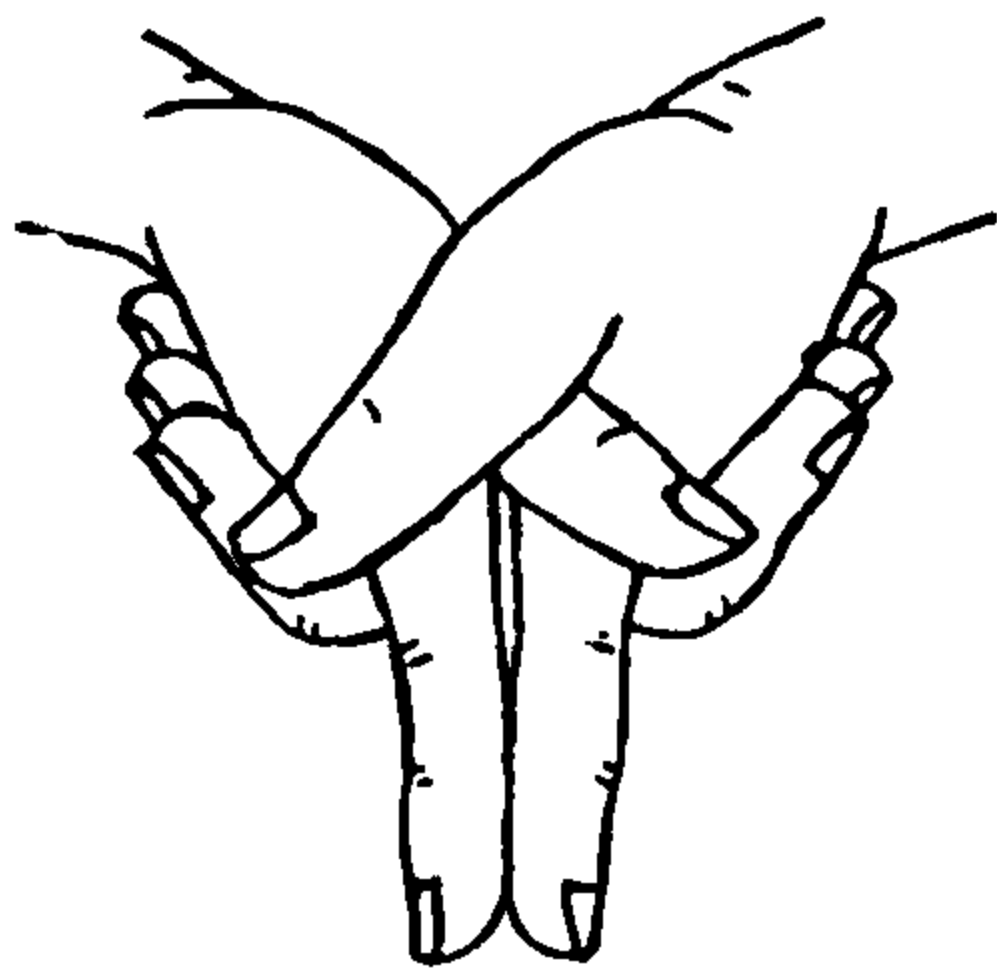

ခေပနမုဒြာရုပ်တုလက်ဟန်

မောဝရတိုင်း - ကျိုင်းတုံ အစရှိသော ပြည်ကြီးတို့၏

တည်ရာဒေသ[ကောင်းမှုတော်ကျောက်စာ၊ မျက်၆၇-၇၁]

ခဲတော်ဆက်ငါးစရိုင် - (၁) မော်နိုင် (၂) မော်ထိပ်

(၃) မော်ခါး (၄) မော်ခွင် (၅)မန်အင်ရွာများ ပါဝင် သောနယ် [ROB, IX, pp. 720, 721]

ခံစားအပ်သောအကျိုးနှစ်ပါး - (၁) ဒိဋ္ဌဓမ္မိကအကျိုး-

မျက်မှောက်ဘဝ၌ခံစားအပ်သောအကျိုး (၂)သမ္မရာယိက အကျိုး - တမလွန်ဘဝ၌ ခံစားအပ်သော အကျိုး [ဗမာတော်ဖြေ၊ ၈ ၆၂၁]

ခံဗျပ် - ပစ္စည်း ထည့်စရာ သစ်သားဗန်း၊ သရိုးကိုင် နှီးသားဗန်း [အင်ရုံ၊ ၈ ၅၁ နှင့် ဖြန့်စာနီ၊ ၈ ၂၅၃]

ခိုနန်း - စတုရန်းပုံ၏ မျက်နှာတစ်ဖက်စီတွင် မှန်တစ်ခုစီ ထုတ်ထားသော (ထောင့်စွန်း ၁၂ခု ပါသည့်) ပန္နက်ပုံ။ [ထိုပုံမျိုးပန္နက်ပေါ်တွင် တည်ဆောက်ထားသည့် နန်း

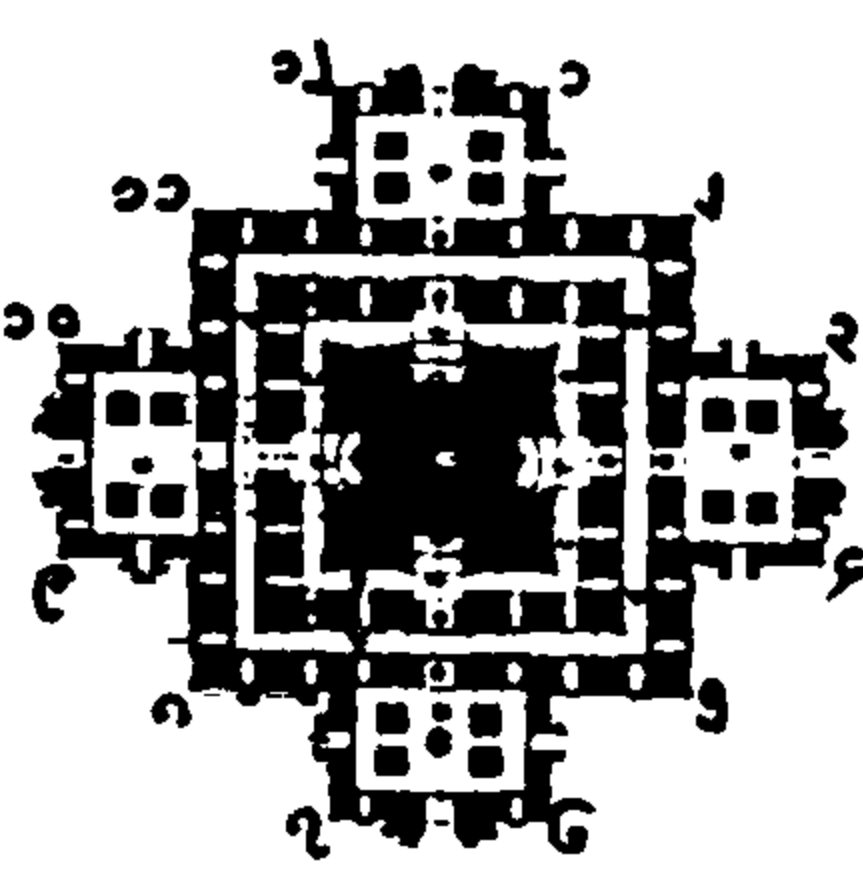

တွင် စိတြ ဂိဝါ ခိုမင်း နေထိုင်ခဲ့ သဖြင့် ခိုနန်းဟု ခေါ်ဝေါ်ခဲ့ကြောင်း ရွှေတုံနိဒါန်း တွင် ဖော်ပြထားသည်။] [အုပ်ဗျပ်၊ ၈၊ ၈၅၈]

ခိုမြီး - အိမ်မကြီး၏ လက်ဝဲဘက် နောက်ခန်း လှပျို ဆောင် [ROB, X, p. 105]

ခိုးခြင်း ၂၅ပါး - (၁) ကျောင်း ကန် လယ်ယာမြေကို တရားဆင်၍ ယူခြင်း (၂) မိမိ ဆောင်ခဲ့သောသူ၏ ဥစ္စာကို ယူခြင်း (၃) အပ်နှံထားသောဥစ္စာကို ယူခြင်း (၄) ဣရိယာပုထ်ကိုပျက်စေ၍ ယူခြင်း (၅) တည်ရာမှ

ရွှေစေ၍ ယူခြင်း (၆) သူတစ်ပါး ကျွဲ နွားနှင့် ဇနီး မယားကို တရားဆင်၍ ယူခြင်း (၇) မိမိ ဆောင်ခဲ့ သော ကျွန် နွား စသည်ကို ယူခြင်း (၈) မိမိထံအပ်နှံ ထားသော ကျွန် နွား စသည်ကို ယူခြင်း (၉) ကျင့်ကြံ အားထုတ်မှုကို ပျက်စေ၍ ယူခြင်း (၁၀) ထားရာမှ ရွှေ၍ ယူခြင်း (၁၁) မိမိ ကိုယ်တိုင် ခိုးယူခြင်း (၁၂) သူတစ်ပါးကို ခိုးဆောင်ခြင်း (၁၃)စည်းရုံးခြံအပြင်သို့ လွှင့်ပစ်ပြီး ခိုးခြင်း (၁၄) ကြိုတင် ကြံစည်၍ ခိုးယူခြင်း (၁၅) ဆီ စသည်ကို သားရေတွင် စုတ်ယူ၍ ခိုးခြင်း (၁၆) ရှေးအခါကပင် လုံ့လပြု၍ခိုးခြင်း (၁၇) မြေ မှတ်ကျောက်တိုင်ကို ပြောင်းရွှေ့ စိုက်ထူ၍ ခိုးခြင်း (၁၈) ညီညွတ်တိုင်ပင်၍ ခိုးခြင်း (၁၉) ချိန်းချက်၍ ခိုးခြင်း (၂၀) အရိပ်အကဲပြု၍ ခိုးခြင်း (၂၁) ချိန်စဉ်းလဲ၊ တင်းစဉ်းလဲ၊ သပြာစဉ်းလဲ ပြု၍ ခိုးခြင်း (၂၂) အနိုင် အထက်ပြု၍ ခိုးခြင်း (၂၃) ဥစ္စာအရပ်ကို ရလျှင် ယူမည်ဟု ကြံစည်၍ ခိုးခြင်း (၂၄) မြက် သစ်ရွက် စသည်ဖြင့် ဖုံးလွှမ်း၍ ခိုးခြင်း (၂၅) ကမ္မည်းပြောင်း၍ ခိုးခြင်း [ROB, V, p. 484 နှင့် ဇနကျယ်၊ ၈၁၀၈-၉]

ခိုးတက် - သိုဝှက် ခိုးယူထားသော ပစ္စည်း၏တန်ဖိုးအဆ [ဇနကျယ်၊ ၈ ၁၁၀-၁] “ဆိတ်ဝက်ကို ခိုးမှု၊ တခုကို အတက် ငါးဆယ်...လျော်စေ” [ဇနကျယ်၊ ၈ ၁၁၀] “ကျွန်ကို... ခိုး၍ ရောင်းစားချေသော်။ အရောင်းခံသူ တို့၏ အဘိုးတန်ရာကို ငါးတက်တိုး၍ လျော်စေ။ အကြင်ဝယ်သူသည်။ ရောင်းသူကို မပြနိုင်၊ ပွဲဘောင် ကြား အသိအမြင် မရှိက ကျွန်ခိုးအပြစ်အတိုင်း ငါးဆ လျော်စေ” [ဇနကျယ်၊ ၈ ၂၂၁]

ခိုးသားမီးပွား - ခိုးမှုမီးလောင်မှု [တက္ကသိုလ်၊ ၁၊ ၈၁၈၄]

ခင်ခင် - မှူးတော် မတ်တော်တို့၏ သမီးတော်များကို မှည့်ခေါ်သောအမည် [ရွှေစန်းသုံး၊ ၈ ၂၅၁-၂]

ခင်တုရင် - မင်းမှူးမတ်တို့ စီးသည့်လှေတွင် စီရင်ထား သည့် ကြော့မော့နေသောအမိုး [ဖြန့်စွန်း၊ ပြည့်၊ ၈ ၅၈]

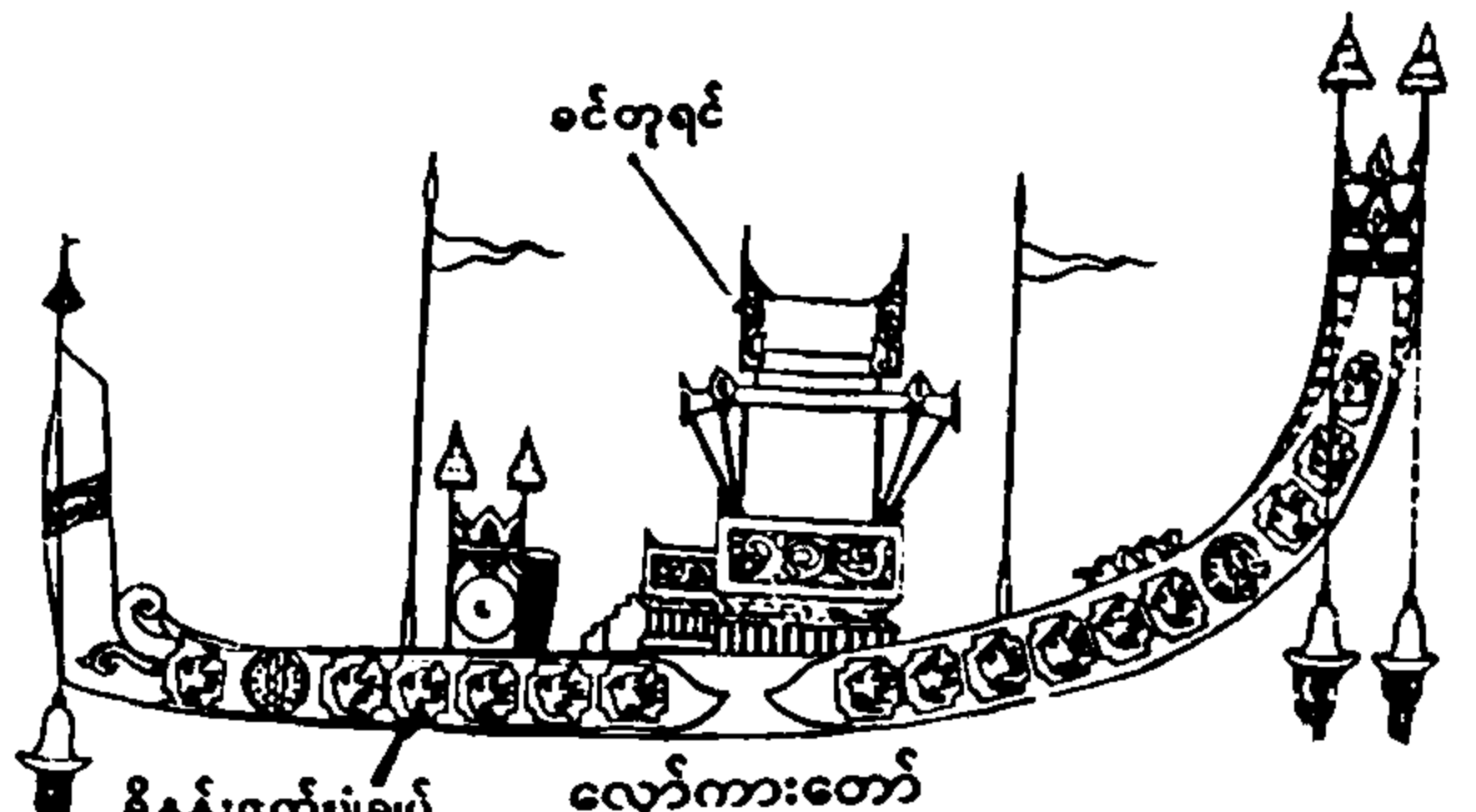

လှော်ကားတော်

အမေအနု... ကျမ်းပြု... ၂၄၂၀၃

ခင်တိပ် - အရေးပါ၍တန်ဖိုးရှိသော ပစ္စည်းများကို တင်ဆောင်သည့် ဘီးတပ်ယာဉ်၊ အသုဘကို သင်းချိုင်းသို့ ပို့ရာတွင် သုံးသည့်လှည်းယာဉ် [မြန်မာ့၊ ဖြည့်၊ စာ ၆၁-၂] “ရခိုင်အမြောက်ကြီးနှင့်အမြောက်ညီနောင် ကိုလှည်းခင်တိပ် လုပ်၍ တင်ထားစေ” [ROB, VI, p. 345]

ခင်ပလွေ - လေမှုတ်သွင်းသည့်ဘက်တွင် အခင်တပ်ထားသည့်ပလွေ (ခင်ပလွေကို တောသုံးပလွေ ဟုလည်းခေါ်သည်။) [ရာမရကန်၊ စာ ၁၃၉ နှင့် မြန်မာ့၊ ဖြည့်၊ စာ ၁၉၂]

ခင်ပုပ်စင် - ရှေးလှေကြီးများ၏ ပဲ့ပိုင်းတွင် တက်မကိုင်သူ ထိုင်ရန်အတွက် စီစဉ်ပြုလုပ်ထားသည့် အမိုးပါသော စင် [လှေ၊ စာ ၅၆]

ခင်မမင်း - မိဖုရားခေါင်ကြီး [သူစာ၊ စာ ၂၈]

ခင်မမင်းဝန် - အရှင်မိဖုရားခေါင်ကြီး၏ အမှုကိစ္စအဝဝကို ကြီးကြပ်စီရင် ထမ်းဆောင်ရသောဝန် [ရွှေစု၊ စာ ၇၉-၈၀]

ခင်မိတ်တို (စေတီ) - စေတီတော်အောက်ပိုင်း ပစ္စယာဆင့်

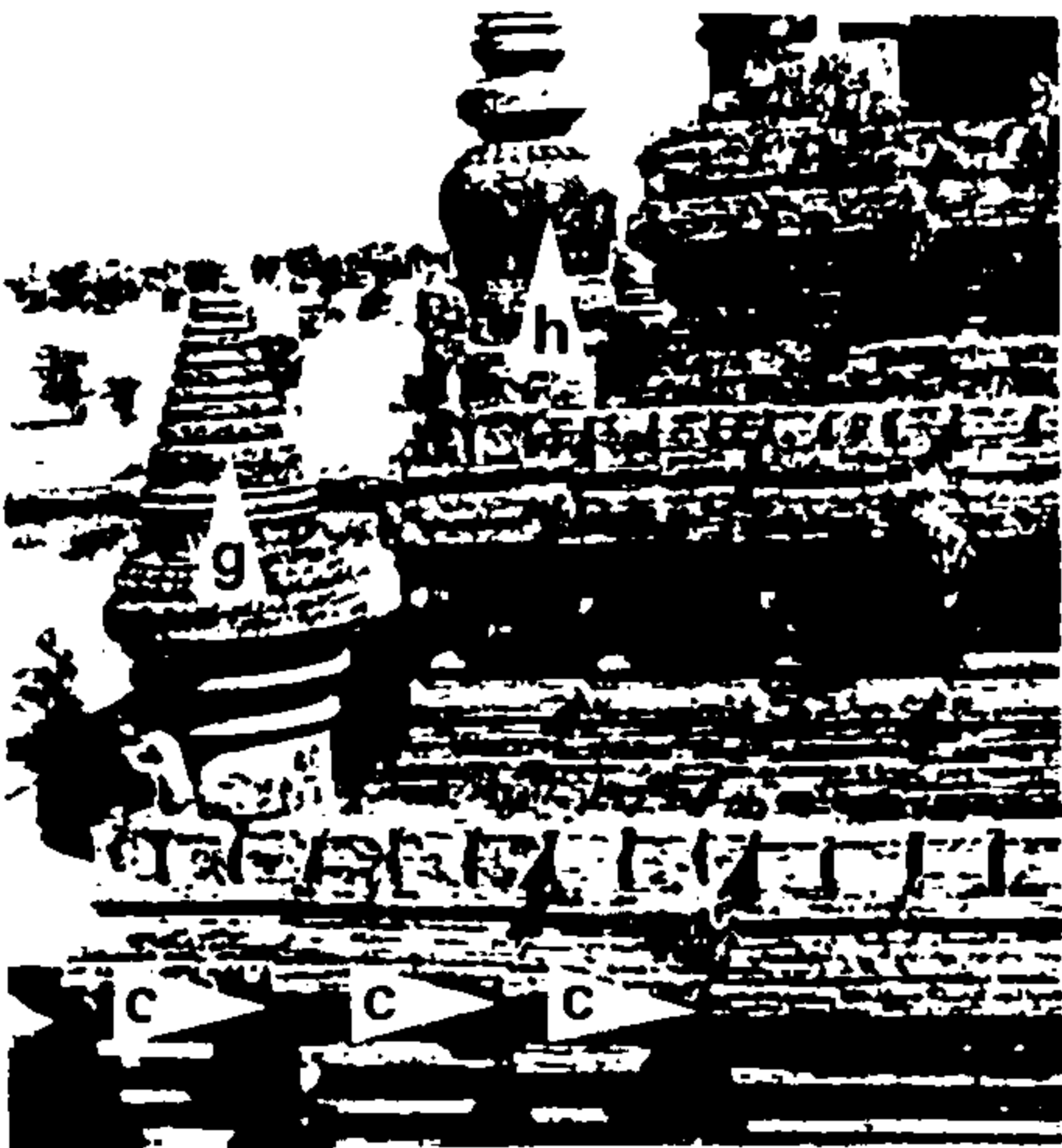

များ၏ပတ်လည်တွင် အတွန်အခေါက်သဏ္ဍာန် စီရင်မွမ်းမံ ထားသော အဆင်တန်ဆာ(ရှေးဟောင်းပုံ)

c- ခင်မိတ်တို
g- ထောင်စေတီ
h- ကလသာအိုး

ခင်ရိုး - မိုးမောက်သောကုန်းရိုး [တက္ကသိုလ်၊ ၂၊ စာ ၁၉၁]

ခေါင်ရည် - ဆပ်၊ ဆန်၊ ပြောင်းတစ်မျိုးမျိုးကို ကစော်ဖောက်၍ စီရင်ပြုလုပ်ထားသော အရက်ချိုတစ်မျိုး (ငွန်)

ခိုင်စား - ဆယ်ခိုင်တစ်ခိုင်၊ ဆယ်ဖိုတစ်ဖို ကောက်ခံစားယူခြင်း [ROB, X, p. 105]

ခဏ္ဍကဝတ် - ရှင်သာမဏေတို့ ဆောက်တည် ရသော ကျင့်ဝတ် [လွတ်တော်မှတ်၊ စာ ၂၆၆]

ခဏ္ဍသိမ် (ပါ၊ ခဏ္ဍ+သိမ်) ကျောင်းတိုက်အတွင်းရှိ မြေတစ်နေရာတွင် သီးခြားကမ္ဘာဖြင့် သမုတ်ထားသော

သိမ် [ညွှန်-] “ရွှေဘုံသာဘုရား မဟာရုံအတွင်း... စတုရန်း ဂါစိမြေကို ငအောင်ဘော်က ဝိသုဂါမမြေစား သနားတော်မြတ် ခံ၍ ကုသိုလ်တော်ပွား ခဏ္ဍသိမ် သမုတ် လှူဒါန်းစေ” [ROB, IX, p. 558]

ခတ်ဌုပ် (ကျောက်) - အနိုင်အထက်မူသည်။ “ဖင်္ဂါမှလာသော ကျွန်တေဟူရယ် ခတ်ဌုပ်လိယံရကာ” [၁၂၄၃ ခုနှစ်ထိုး ဘိုးကလုန် ဂူဘုရားကျောက်စာ]

ခေတ္တစာ - ကျွန်မနှင့်သင့်၍ မွေးမြင်သော သားသမီး [မနုဗ္ဗ၊ စာ ၂၁]

ခေတ္တရ - တရားဝင် ထိမ်းမြားသောလင်ကို မနှစ်သက်၍ အခြားသူတစ်ဦးနှင့် ဆက်ဆံရာတွင် ရသော သားသမီး [သုံးဆုံမြောက်၊ စာ ၅၅၊ ၅၉]

ခုဒ္ဒသိက္ခာကျမ်း - ရဟန်းတို့ ကျင့်ဆောင်ရန် အတွက် ဘုရားရှင် ပညတ်တော်မူသော သိက္ခာပုဒ်များကို သိဟိုဠ်ကျွန်း အရှင်ဓမ္မသီရိမထေရ်က ဂါထာ ၅၀၀ ဖွဲ့၍ သီကုံးရေးသားအပ်သောကျမ်း [မြန်-]

ခပ်ကယ် (ကျောက်) - အားလုံး၊ အလုံးစုံ၊ ခပ်သိမ်း [မြန်မာ့၊ ဖြည့်၊ စာ ၆၇-၈]

ခပ်ပြာ (သင်-ခပ်ရ) - ကြေးနီနှင့် သွပ်ကို ရောစပ်ထားသော သတ္တု၊ ရွှေနှင့်တူသောကြေး [မြန်မာ့၊ စာ ၅၆ နှင့် အုပ်ချုပ်၊ ဒု၊ စာ ၁၅၂]

ခပ်မဆိတ် - စကားမပြောဘဲ တိတ်ဆိတ်စွာ [ဝိပဗ္ဗာ၊ စာ ၂၅၁-၂]

ခုံတမင် - (၁) အလျင်အမြန်၊ အဆောတလျင် [ဦးကုလား၊ ပ၊ စာ ၁၇၂ အောက်] (၂) နှစ်သက်ခုံမက် [တက္ကသိုလ်၊ ၂၊ စာ ၂၁၃]

ခုံပေါင်းလုံးပန်းလှ - (ခါးပန်း သို့မဟုတ် ဆင်ကပ် ပတ်လည်တွင်) ပန်းပု ပန်းအလှ ဖော်ထားသော ဖောင်းကြွအလုံးတန်း [ROB, II, p. 234-5]

ခုံမိခုံမင် - (၁) အလျင်စလို [တက္ကသိုလ်၊ ၂၊ စာ ၂၁၅] (၂) နှစ်သက် ကျေနပ်စွာ [ဖုန်နန်း၊ ပ၊ စာ ၁၈၆]

ခုံလောက် - အခြေသုံးခုဆိုင် ရှိသော ဖိုခနောက် [ဝိပဗ္ဗာ၊ စာ ၆၁]

ခုံသူမတ် (ခုံသမတ်) - တရားစီရင်ဆုံးဖြတ်သော ခုံသမာဓိ လူကြီး၊ တရားသူကြီး [မြန်မာ့၊ စာ ၅၆ နှင့် ရေစကြို ဖြတ်၊ စာ ၁] “ခုံသူမတ်တို့ဝံ့သည် လောဘ ရမ္မက်သိုဝ် မလိုက် ပြောင့်မတ်စွာ...စီရင်စေ” [ROB, I, p. 340]

ဈာ - မလာမနေရဆင့်ခေါ်စာ [အုပ်ချုပ်၊ ပဒု၊ စာ ၈၂]

ချရားသီး - (၁) စေတီတော်တွင် ထီးအောက်ဘက်ရှိ ချရားသီးပုံ အစိတ်အပိုင်း (ငှက်ပျောဖူး) (၂) ခရေသီး [မှန်နန်း၊ ဒု၊ စာ ၃၈၁ နှင့် အုပ်ချုပ်၊ ပဉ္စ၊ စာ ၅၆]

ချိပတ္တီ (အိတလီ) - ချိဗာတီ (G. Civati)

ချိုးတန်း - အဆောက်အုံတို့၏ အမိုးအစွန်း အမြိတ်တွင် မွမ်းမံခြယ်လှယ်ထားသော အချွန်အတက်ပါသည့် အမွမ်းတန်း၊ အမွမ်းဆင်။ [မြန်မာ့၊ ပြည့်၊ စာ ၁၄၄-၅]

ချူ - (၁) တိရစ္ဆာန်တို့၏ လည်တွင် ဆွဲသော သတ္တု ခလောက် (၂) ဆွတ်ခူးသည်။ ဆောင်ယူသည်။ [မြန်မာ့၊ စာ ၅၇] (၂) မအောင်မြင်၊ ချို့တဲ့ချွတ်ယွင်း သည် [တက္ကသိုလ်၊ ၂၊ စာ ၂၂၁]

ချေချေလက်လက် - ချေချေငံ ဗျူဗျူငှာငှာ [မှန်နန်း၊ ပ၊ စာ ၁၅၃]

ချက်တပြုတ် - ရုတ်တရက် [တက္ကသိုလ်၊ ၂၊ စာ ၂၃၆]

ချင်ဖု - ထိပ်ဖျားတွင် တပ်ဆင်ထားသော အဖုလုံး [မြန်မာ့၊ စာ ၇၇]

ချင်းလုံဥဒည် (တရုတ်) - မန်ချူးဧကရာဇ် ချိန်းလုံ 乾隆 (Chien Lung 1736-96)

ချောင်းဦးဆယ်ရွာ - (၁) ရဲလှေ (၂) အနောက်မအုပ် (၃) အရှေ့မအုပ် (၄) မန်ကျည်းစဉ် (၅) ကျောင်းရွာ (၆) အနောက်ချောင်းဦး (၇) ကူကောင်းရပ် (၈) ကုန်ခင် ကျောင်း (၉) ရွာငရဲ (၁၀) ဆံတော်ဆွဲ [အုန်း-]

ချစ်ချစ် (ချစ်ကျွန်) - ချစ်ခင်သည့် ဟန်ပန် အမူအရာ [မှန်နန်း၊ ဒု၊ စာ ၁၄၉]

ချည်ချောင်း - အတိုအရှည်စဉ်ထားသော ဝါးလုံးငယ်များ ကို တွဲထားသည့် အသံသာသော လေမှုတ်တူရိယာ၊ တွဲပလွေ [မြန်မာ့၊ စာ ၆၂]

ချပ် - သံနန်းကြိုးတို့ဖြင့် စီရင်ပြုလုပ်ထားသော စစ်ဝတ် အင်္ကျီ [အုပ်ချုပ်၊ စ၊ စာ ၁၂၂-၃]

ချပ်တီးသကဲ့သို့ - လျင်မြန်စွာ [တက္ကသိုလ်၊ ၁၊ စာ ၂၆၆]

ချပ်ယက် - ထီးဖြူတော်များ ဟောင်းနွမ်း၍ မခိုင်မခံရှိလျှင် လဲလှယ်ပြင်ဆင်ရန်အတွက် ချပ်ကြိုးရက်၍ ရွှေတိုက် တော်သို့ သွင်းရသော အမှုထမ်း [ရွှေစာအုပ်၊ စာ ၁၆၅]

ချိပ်တိုက် - ချိပ်ရည်ဖြင့် လိမ်းကျပ်ပွတ်တိုက်ထားသည်။ [တက္ကသိုလ်၊ ၂၊ စာ ၂၆၆]

ခြံနှပ် (ကျောက်) - ဖိနှပ်။ “သပိတ် ၅လုံးခံ ခေါင်လောင် ၁ဆူ ခြံနှပ်၂၀” [၁၁၉၈ခုနှစ်ထိုး-အိုက္ကောသင်ကျောက်စာ]

ခြူးပန်းခြူးနွယ် - အရွက် အဖူး အပွင့် အညွန့် အညောက် အနွယ် အခက်တို့ကို ရစ်ပတ်ခွေညွတ် ထွေးရှက်ကာ ပြုလုပ်ထားသော အဆင် တန်ဆာ [တက္ကသိုလ်၊ ၂၊ စာ ၂၇၆]

ခြေကြောက်ရေးရိုး - ခန့်မှန်း၍ ရေးမှတ်သော ထုံးစံ [တက္ကသိုလ်၊ ၂၊ စာ ၂၇၉]

ခြေတော်ရာပေါ်ရှိ ၁၀၈ကွက် လက္ခဏာ - လုံမ၊ အိမ်မွန်၊ ဇလပ်ပန်း၊ လည်ရေးသုံးဆင့်၊ ဦးဆောက်ပန်း၊ ထမင်းပွဲ၊ ရွှေသလွန်၊ ချွန်းတောင်း၊ ပြာသာဒ်၊ တံခါးတိုင်၊ ထီးဖြူ၊ သန်လျက်၊ ယပ်ဝန်း၊ ဥဒေါင်းမြီးယပ်၊ သင်းကျွမ်း၊ ပတ္တမြား၊ သပိတ်၊ မုလေးပန်းဆိုင်၊ ကြာညို၊ ကြာနီ၊ ကြာဖြူ၊ ကြာပဒုမ္မာ၊ ကြာပုဏ္ဏရိတ်၊ ရေအိုး၊ ဖလား၊ သမုဒ္ဒရာ၊ စကြာဝဠာ၊ ဟိမဝန္တာ၊ မြင်းမိုရ်၊ စက်လက်နက်၊ သီတာခုနစ်တန်း၊ သတ္တရဗြဟ္မာတောင်စဉ် ခုနစ်ထပ်၊ အိုင်ကြီးခုနစ်အိုင်၊ ဂဠုန်၊ မိကျောင်း၊ တန်ခွန်လျား၊ ကုက္ကားတန်ခွန်၊ သန်လျင်း၊ သားမြီး၊ ကေလာသတောင်၊ ခြေသုံး၊ ကျား၊ ဝလာဟကမြင်း၊ ဥပေါဆဒ္ဒန်ဆင်၊ ဗာသုကီနဂါးမင်း၊ ဟင်္သာ၊ ဧရာဝတီဆင်၊ မကာရ်၊ ရွှေလှေ၊ မျက်နှာလေးခု၊ နွားလားဥဿဘ၊ နွားမသားအမိကိန္နရာ၊ ကိန္နရီ၊ ကရဝိက်၊ ဥဒေါင်း၊ ကြိုးကြာ၊ စက္ကဝက်၊ နေ၊ လ၊ နက္ခတ်၊ ကျွန်းငယ် ၂၀၀၀၊ ကျွန်းကြီးလေးကျွန်း၊ စကြာမင်း၊ ခရသင်း၊ ငါးကြင်း၊ ဇိဝစိုး၊ နတ်ပြည်ခြောက်ထပ်၊ ဗြဟ္မာ့ပြည်တစ်ဆယ့်ခြောက်ထပ် [ဓမ္မတော်ဖြူ၊ စာ ၄၆၁-၂၊ အနာဂတဝင်ဋီကာ အလို]

ခြေနင်းတော်ကြီး - မင်းဧကရာဇ် စီးတော်မူသော မင်းခမ်းတော်ဝင် ဖိနှပ် [တက္ကသိုလ်၊ ၂၊ စာ ၂၈၄]

ခြင်ခံ - အိမ်အမိုးတွင် အခြင်အောက်က ခံသောတန်း [မြန်မာ့၊ စာ ၆၈]

ခြင်ပိတ် - အမိုးစွန်းတွင်ပေါ်ထွက်နေသောအခြင်များ၏ထိပ်ကို ဖုံးပိတ်ကပ်ရိုက်ထားသည့်ပျဉ်ချပ် [ယုဒသန်၊ စာ ၃၀၁]

ခြင်မြိတ် - အိမ်အမိုးအခြင်များ၏ အမြိတ်အစွန်း

ခြင်ရံတော် - နန်းတွင်းတွင် အသုံးပြုသော ခြင်ထောင် [ရွှေတီ၊ စာ ၂၅]

ခြေသုံး ကျင်ငယ်ပွင့်ရာ သံဝါသပြုရာ - ပြည့်တန်ဆာ ရုပ်ကွက် [ROB, X, p. 106]

ခြေသုံးစံကရား - အောက်ခြေတွင် ခြေသုံးရုပ် ခံဆောင် ထုလုပ်ထားသော လက်ဝဲမင်းခမ်းတော်ဝင်ကရား [ရွှေဘုံ၊ စာ ၉၅]

ခြေသုံးမျိုးလေးပါး - (၁) ပဏ္ဍာခြေသုံး - ဖျော့သောသစ်ရွက်
ရောင် ရှိ၍ တိရစ္ဆာန်တို့၏အသားကို စားသောခြေသုံး
(၂) ကာဠုခြေသုံး - နွားမနက်အဆင်းရှိ၍ မြက်ကို
စားသော ခြေသုံး (၃) တိဏခြေသုံး - ညိုသော
အဆင်း ရှိ၍ မြက်ကိုစားသောခြေသုံး (၄) ကေသရာဇာ
ခြေသုံး - လည်ဆံရှိသောခြေသုံး [သမန္တစက္ခု၊ ဒု၊ စာ
၃၅၀]

ခြည် - (၁) သေးငယ်သိမ်မွေ့သော အမျှင် [တက္ကသိုလ်၊
၂၊ စာ ၂၉၉] (၂) လက်စွပ်၊ လက်ကောက်တို့ကို
ရေတွက်ရာတွင် သုံးသော ကိန်းဂဏန်း နောက်ဆက်
ဝေါဟာရ (လက်စွပ်နှစ်ခြည်) [မြန်မာနိ၊ စာ ၆၉]

ခွာ - (၁) တိရစ္ဆာန်တို့မှ ရရှိသော နံ့သာအိတ်တို့ကို
ရေတွက်ရာတွင် သုံးသော ကိန်းဂဏန်း နောက်ဆက်
ဝေါဟာရ (ကတိုးဆယ်ခွာ) (၂) ကျွဲ နွား မြင်း ဆိတ်
စသော သတ္တဝါတို့၏ခြေဖျားရှိအမာခံအခွံ [တက္ကသိုလ်၊
၂၊ စာ ၃၀၇]

ခွာကြီးခွာငယ် - (၁) ကျွဲ နွား အကြီးအငယ် (၂) ကြီးသူ
ငယ်သူ။ (၃) ဘုရားကျွန်သီးတော် အကြီးနှင့်အငယ်

ခွာသား - ပဲခူး ဟံသာဝတီနယ်ရှိ ဘုရားကျွန် [ယုဒသနိ၊
စာ ၃၀၈] “စေတီတော် အရံစောင့်ခွာနှင့် ငယ်သား
၄၅တို့ကို ခံရလေ့နှင့် သံလျှင်ကသည် ဒဂုဏ်သို့
တင်၍ ကူးပို့ရသည်။” [ROB, I, p. 333]

ခွဲတမ်းစာ - ပစ္စည်းရှင် မကွယ်လွန်မီ မိမိ၏ စိတ်ဆန္ဒ
အတိုင်း ခွဲဝေပေးကမ်းခဲ့သောစာတမ်း၊ သေတမ်းစာ
[အုပ်ချုပ်၊ တ၊ စာ ၅၅]

ခွက်ခွင်း - လင်ကွင်း [ပေါစာနိ၊ စာ ၁၈]

ခွင် - မှန်ကူသီးသဏ္ဍာန် ပြုလုပ်ထားသည့် ကာတစ်မျိုး
[မြန်မာတပ်၊ စာ ၈၂]

ခွန်သေ ခွန်ရှင် - ကောက်ခံနှုန်းကို ပုံသေထား၍ ကောက်ခံ
သော အခွန်၊ ပုံသေမထားဘဲ ထွက်ကုန်အနည်းအများ
အလိုက် အတိုးအလျှော့ပြု၍ ရသမျှ ကောက်ခံသော
အခွန်ရှင် [လွတ်တော်မှတ်၊ စာ ၄၉]

ခွဲခွဲရက်ရက် - မဆုတ်မနစ်ဘဲ ရဲရင့်စွာ ရှေ့တိုး၍
[တက္ကသိုလ်၊ ၂၊ စာ ၃၃၄] “အရပ်အဆိုင်း မရှိ ခွဲခွဲ
ရက်ရက် တိုက်လံလျှင် အတားအဆီးမရှိ ပျက်လေ
၏” [ကုန်းဘောင်၊ ပ၊ စာ ၂၆၄]

ချွတ်လွှဲ - ပယောဂနည်းဖြင့် ဆေးကုသသည်။ [တက္ကသိုလ်၊
၂၊ စာ ၃၃၁ နှင့် မှန်နန်း၊ ဒု၊ စာ ၆၈]

ချွန်းတောင်း - သံချိတ်ကောက်တွင် သစ်သား၊ ဝါး
လက်ကိုင်းတို့ တပ်
ထားသော(ဆင်ကို
ထိန်းချုပ် သည့်)
လက်နက် [မြန်မာ
တပ်၊ စာ ၈၀]

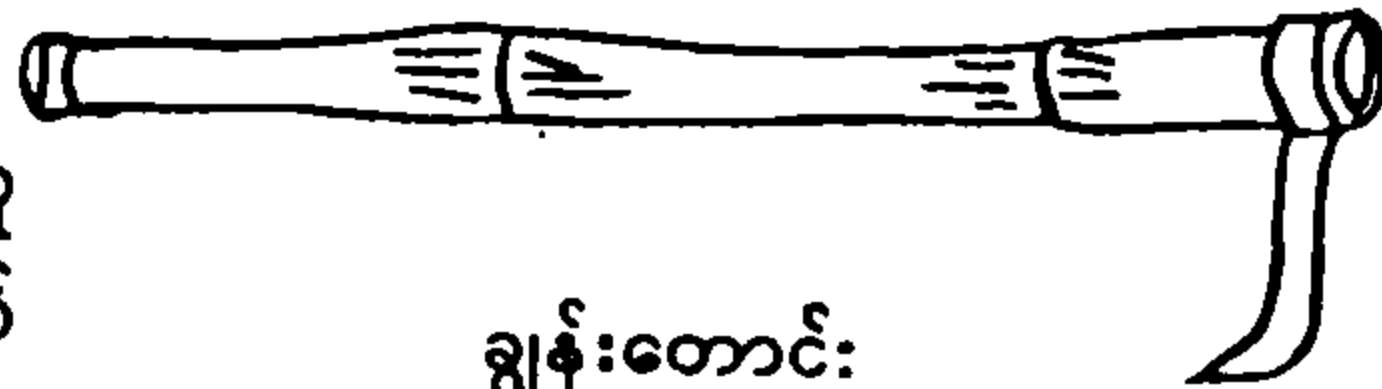

ချွန်းတောင်း

ချွန်းသီး - ဆင်ထိန်းသောချွန်းရှည်၏ထိပ်ရှိ သံချွန်းချိတ်
[မြန်မာတပ်၊ စာ ၈၂]



ဂဗ (ပါ) - ဆင် (ဆင်မူး၊ ဆင်စီးသူရဲ၊ ဦးစီးနောက်ပဲ့
ဆင်အမှုထမ်းတို့အား ဂဗ တပ်သောဘွဲ့ကို ပေးလေ့
ရှိသည်။ ဆင်စီးသူရဲကောင်း အကျော်အမော်တို့အား
ဂဗဗလ၊ ဂဗသူရ၊ ဂဗကျော်သူ၊ ဂဗယော်စာ ဘွဲ့များ
ပေးသည်။) [လီနက္ခ၊ စာ ၃၁၆-၇]

ဂဗနာထနတ် - ဆင်တို့ကို စောင့်ကြပ်သောနတ် [ဦးဟုတ်၊
စာ ၃၅၃၊ ၅၁၃]

ဂဗသျှတ္တရ - ဆင်၏လက္ခဏာ၊ အတိတ်နိမိတ်၊ ခေါင်း
ဆေးခြင်း၊ အစာကျွေးခြင်း၊ ဆင်ဆေးဝါးဖော်စပ်ခြင်း၊
ဆေးပေးခြင်းစသော ဆင်နှင့်ပတ်သက်သည့်အကြောင်း
အရာတို့ကိုဖော်ပြသောကျမ်း [အုပ်ချုပ်၊ စ၊ စာ ၁၉၇
နှင့် တက္ကသိုလ်၊ ၃၊ စာ ၃၃၇]

ဂဗောဏ္ဍ (ပါ) - ဆင်နှာမောင်းသဏ္ဍာန်ရှိသော လက်ဟန်
(ဗျာဒိတ်တော် ညွှန်းနေသော ဘုရားရုပ်တုတော်များနှင့်

ကခုန်နေသော နတ်၊ ဗြဟ္မာရုပ်များတွင် ဤလက်အနေ အထား ဟန်ပန်ကို တွေ့ရသည်။ ဘုန်းတန်ခိုး ကြီးမား

ဂဏဟတ္ထ



လိုသူ၊ အနှောင့် အယှက် ကင်းလို သူတို့သည် ဤ လက်ဟန် ရုပ်တု တော်များကို ကိုး ကွယ်ကြသည်ဟု ဆို၏။ [မုဒြာ၊ စာ ၄၆]

ဂဏသနပလ္လင် - ဆင်ရုပ်ခံ၍ စကားသားဖြင့် ပြုလုပ်ထား သော ပလ္လင် (ဂဏသနပလ္လင်ကို မြဲတိုက်တော်တွင် ထားသည်။) [အုပ်ချုပ်၊ စာ၊ စာ ၁၅၉]

ဂဏိန္ဒာဓိပတိ (ပ၀) - ဆင်တို့၏ အရှင်သခင် ဦးဟုတ်၊ စာ ၄၆၊ ၃၅၃]

ဂဏသဇ္ဈာယ (ပ၀) - စုပေါင်း ရွတ်ဆိုခြင်း ဦးဟုတ်၊ စာ ၃၅၄] “ဝိဘင်္ဂဝါရတို့ကို ဂဏသဇ္ဈာယအားဖြင့် သရဆယ်ခြင်း” [ROB, IX, p. 729]

ဂတိလေးပါး - အဂတိလေးပါးဖြစ်သော ဆန္ဒာ၊ ဒေါသာ၊ ဘယာ၊ မောဟာကိုပင် တစ်ခါတစ်ရံ အတိုချဲ့၍ ဂတိလေးပါးဟု ခေါ်ဝေါ်သုံးနှုန်းသည်။ [ROB, IV, p. 227 နှင့် မဇ္ဈိမ၊ စာ ၅၁] “ဆန္ဒာ ဒေါသ ဘယာ မောဟာ လေးပါးသော ဂတိကိုမငဲ့ မြဲမြန် တည်ကြည် စွာ မတိမ်းမလွတ်သာအောင် ခန့်ရန် စီစဉ်ရမည်။” [ROB, III, p. 232]

ဂဒါဟတ္ထ - တင်းပုတ်၊ လှံတံ၊ ကျိုင်း တစ်ခုခုကို လက်ဖြင့် ကိုင်ထားဟန် (မင်း၊ စစ်သည်၊ ဘီလူး၊



ဂဒါဟတ္ထ

နတ်သား စသော ရုပ်တုရုပ်လုံးများ ကို ဤလက်ဟန် ဖြင့် ထုလုပ်သည် ကို တွေ့ရ၏။) [မုဒြာ၊ စာ ၄၅-၆]

ဂဇောင်သတ် (အင်္ဂလိပ် + အိန္ဒိယ) - ကာနယ်သခင်ကြီး (Colonel Sahib) [ROB, X, p. 109]

ဂနိုင်း - သစ်ပင်ကြီးများ ထူထပ်စွာ ပေါက်ရောက်နေသော တော (“စုံနှင့်ဂနိုင်း၊ မြိုင်နှင့်ရင်၊ ဇာမန်ဇာမာ၊ ရိပ်သာ ဆိုင်းဆိုင်း၊ အင်တိုင်းစေးပျစ် တောချည်းဖြစ်၏ ဟူ၍ စာဆိုရှိသည်။”) [တက္ကသိုလ်၊ ၃၊ စာ ၃၄၁]

ဂရက္ခန္ဓာ - ခရစ်နှစ် တစ်ဆယ့်ခြောက်ရာစုနှစ်ဦးမှစ၍ တစ်ဆယ့်ရှစ်ရာစုနှစ် အထိ အိန္ဒိယတောင်ပိုင်း၊ ဒက္ခိဏ ကုန်းပြင်မြင့်၏ အရှေ့ဘက် ကိုရိုမန်ဒယ် ကမ်းခြေ တွင် သွန်းကားခဲ့သော ဂေါ်ကွန်းဒါး (Golconda) ပြည်ထောင် [ရာဇဝင်သစ်၊ စာ၊ စာ ၅၆]

ဂရဏာဒီ (အင်္ဂလိပ်) - ဘုရင်ခံ (Governor) [ROB, III, p. 152]

ဂရဓမ္မစည်လည်သည် - တိုင်းသူ ပြည်သားတို့ ငါးပါး သီလကို အလေးဂရုပြု၍ အမြဲဆောက်တည်ရန်၊ ဥပုသ် နေ့များတွင် သားကြီး ငါးကြီး မရောင်းချ၊ မသတ် ဖြတ်ကြစေရန်၊ ရာဇဝတ်မှုမကျူးလွန်ကြစေရန်၊ သေရည် သေရက် သောက်စား မူးယစ်မှု မရှိစေရန် လဆန်း ၅ရက်နေ့တိုင်း (အထူးသဖြင့် ဝါဝင်ချိန်တွင်) တရားစည်ကြီး တီး၍ မြို့တွင်းမြို့ပြင် လှည့်လည်ကာ လမ်းဆုံ လမ်းခွများတွင် အမိန့်တော်ပြန်ခြင်း [ကိုးစရိုင်း၊ စာ ၆၇-၇၀]

ဂရဓမ္မတရားငါးပါး - လူတိုင်းအလေးအမြတ်ပြုအပ်သော ငါးပါးသီလ စောင့်ထိန်းခြင်း တရား [ROB, IV, p. 354]

ဂရဘဏ် လဟုဘဏ် (ပ၀၊ ဂရဘဏ္ဍ၊ လဟုဘဏ္ဍ) - အလေးဂရုပြုအပ်သော အဖိုးတန်ပစ္စည်းဥစ္စာနှင့် ဂရ ထားရန် မလိုသော ပေါများသည့်ပစ္စည်း [ညွှန်]

ဂဟဋ္ဌသီလ (ပ၀) - အိမ်ရာထောင်သူတို့ ကျင့်သုံးသော သီလ [ဦးဟုတ်၊ စာ ၃၆၂]

ဂဟပတိမဟာသာလ (ပ၀) - မျိုးရိုး စဉ်ဆက် ကြွယ်ဝ ချမ်းသာသော သူကြွယ် [ဦးဟုတ်၊ စာ ၃၆၂]

ဂဟိသံသဋ္ဌ (ပ၀) - လူကိုနှင့် ရောနှော၍ လုပ်ဆောင်ခြင်း [ROB, IX, p. 637]

ဂါမ (ပ၀) - ဈေးနှင့်တံတိုင်း မရှိသော်လည်း လူနေအိမ်ခြေ ရှိသောအရပ်(ကျေးရွာ) [ရတနာဘဏ်၊ စာ ၃၉]

ဂါမဏီ - ဆင်စီး မြင်းစီး အတတ်တို့ကို သင်ကြားပေးနိုင် သော ဆရာ (ဆင်စီး မြင်းစီး ကျွမ်းကျင်၍ ရဲစွမ်း

သတ္တိ ရှိသော သူရဲကောင်းတို့အား ဂါမဏိတပ်သော ဘွဲ့ကို ပေးလေ့ရှိသည်။ အဘယဂါမဏိမှာ ဘေးမရှိ သောစစ်သူကြီး၊ ဇေယျာမဏိမှာ ရန်ကိုအောင်မြင်သော ဆင်စီးမြင်းစီးသူရဲကြီး၊ စတုဂါမဏိမှာ စစ်အင်္ဂါလေးပါး နှင့် ဆင်စီး မြင်းစီး ကျွမ်းကျင်၍ ရဲစွမ်းသတ္တိ ရှိသော အမတ်ကြီး ဟူ၍ အဓိပ္ပာယ်ရသည်။ [လိနတ္ထ၊ စာ ၃၁၄-၅]

ဂါမပဝေသနသိက္ခာပုဒ် (ပါ + ပျက်) - နေမွန်းလွဲသော အခါ ကာလဝယ် မြို့တွင်းရွာတွင်းသို့ဝင်သော ရဟန်း တို့အား ပါစိတ်အာပတ်သင့်ကြောင်းကို ဖော်ပြသော သိက္ခာပုဒ် [မြင့်]

ဂါမဝါသီ (ပါ) - မြို့ရွာတို့ကို အမှီပြု၍ သိတင်းသုံးသော ပုဂ္ဂိုလ် (ရဟန်း) [လွတ်တော်မှတ်၊ စာ ၂၆၅]

ဂါဝုဇ် - ၃ မိုင်၊ ၁ ဖာလုံ၊ ၄ သံကြိုး၊ ၁၂ ကိုက် ရှိသော အတိုင်းအရှည်။ (၄ ယောသ = ၁ ဂါဝုဇ်၊ ၄ ဂါဝုဇ် = ၁ ယူဇနာ။ ရခိုင်ရာဇဝင်သစ် တွင် တစ်ဂါဝုဇ်သည် နှစ်မိုင်ခန့်ရှည်သည်ဟု ဆို၏။ [ရခိုင် ရာသစ်၊ ပ။ စာ ၆၉-၇၀]

ဂိလာနပုဂ္ဂိုလ် (ပါ + ပျက်) - ဖျားနာနေသော ပုဂ္ဂိုလ်၊ ရောဂါဝေဒနာ ခံစားနေရသော ပုဂ္ဂိုလ် [ဦးဟုတ်၊ စာ ၃၆၆]

ဂိဟိကမ္မ (ပါ) - လူတို့ကဲ့သို့ပြုမူခြင်း [ဦးဟုတ်၊ စာ ၃၆၆]

ဂိဟိကမ္မအနုနုလောမိက (ပါ) - ရဟန်းတို့နှင့် မလျော် သော လူဝတ်ကြောင်တို့၏အမှုကိစ္စ [ညွန့်-]

ဂိမ္မိဝတ် - ကိုယ်ဝန်ဆောင် မိန်းမကို ဝယ်ယူဇနီးပြု၍ ထိုကိုယ်ဝန်မှ မွေးမြင်သော သား သမီး [မန္တကျယ်၊ စာ ၃၁၁]

ဂူဇယ် (အင်္ဂလိပ်) - ဟင်နရီဂျာ (Henry Gouger) [ROB, X, p. 106]

ဂေါစရဂါမ် (ပါ-ဂေါစရဂါမ) - ရဟန်းတို့ဆွမ်းခံကြွလေ့ ရှိသောရွာ[မြင့်] “ဤအရပ်သည်ပင်လျှင် သိတင်းသုံး အံ့သောငှာ ဂေါစရဂါမ်အရပ်တည်း” [ညောင်သစ်၊ စာ ၃၂]

ဂေါစာ - နေ လ နက္ခတ်တို့ လှည့်ပတ် သွားလာသဖြင့် ဖြစ်ပေါ်လာသောနှစ် [သမန္တကျေ၊ ဒု၊ စာ ၃၄၃]

ဂေါလကသား - မုဆိုးမတွင် မထင်ရှားသော လင်ဖြင့် မွေးမြင်သောသား [သုံးဆယ့်ခြောက်၊ စာ ၄၀]

ဂေါသီသစန္ဒကူး - ကြေးဝါရောင် အဆင်းရှိသော စန္ဒကူး [တက္ကသိုလ်၊ ၃၊ စာ ၃၆၄]

ဂေါ (ပတ္တမြား) - ပတ္တမြားကျောက်၏ အတွင်း အပြင် တစ်နေရာရာတွင် တည်ရှိ ပြေးလွှားနေသော အဖြူ ပြေး [ပတ္တမြား၊ စာ ၁၄၄]

ဂေါတော့ပလ္လင် - ဘင်္ဂလားဒက်(ရှ်)နိုင်ငံ တောင်ပိုင်း၊ ရာမူးမြို့၏ တောင်ဘက်ရှိ Ratnapulung မြို့ (မင်းဗားကြီး(၁၅၃၁-၅၃) လက်ထက်တွင် သုဝဏ္ဏမြို့ ဟု သမုတ်ခဲ့သည်။ ပထမ အင်္ဂလိပ် မြန်မာ စစ်ပွဲ ပွဲဦးထွက် တိုက်ပွဲများတွင် မြန်မာတို့ အနိုင်ရရှိသော မြို့တစ်မြို့) [နတ်ဗောက်၊ စာ ၃၇ နှင့် ညောင်သစ်၊ စာ ၁၄၈]

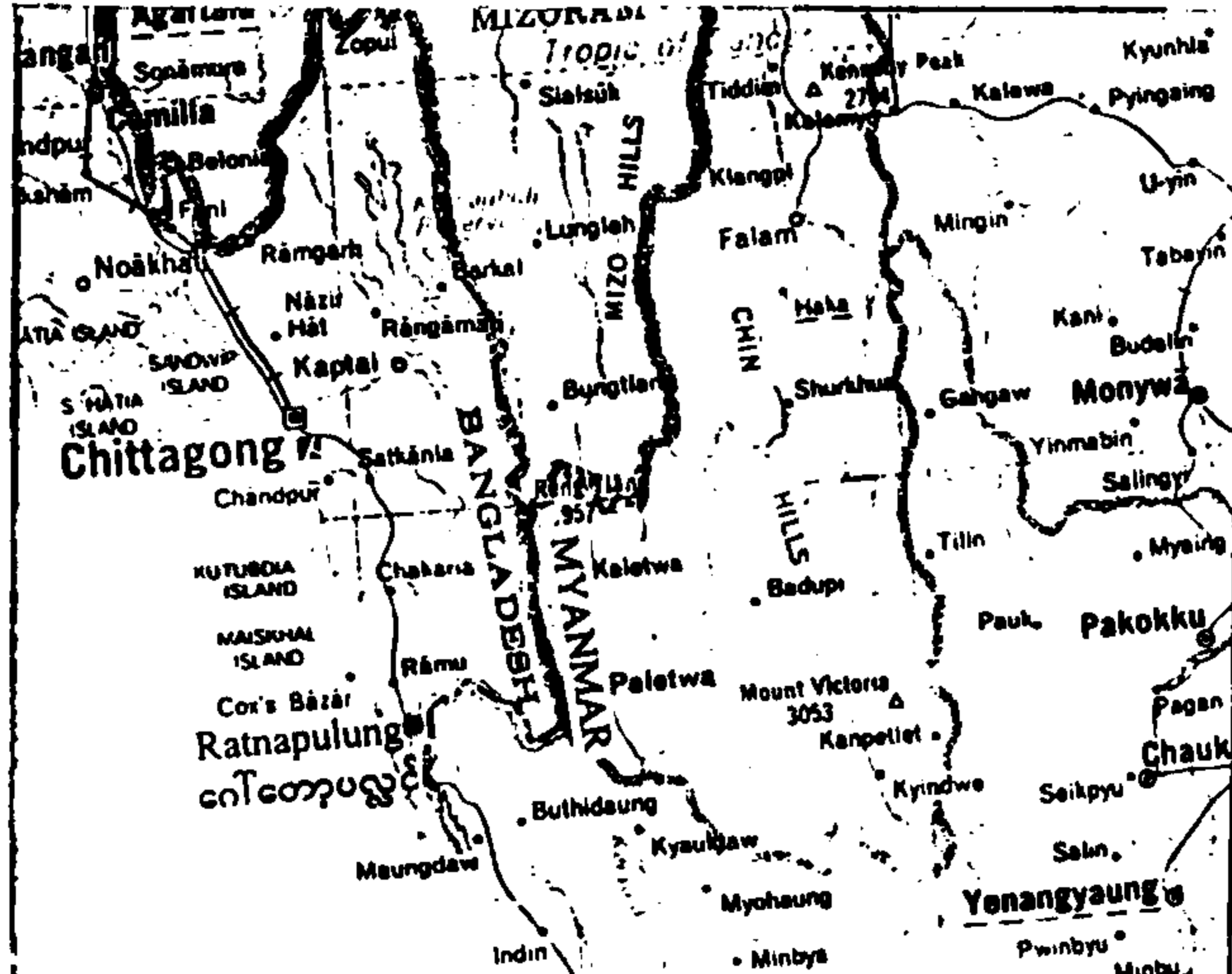

ဂေါရာ (ဟိန္ဒီ-ဂေါရာ) - အင်္ဂလိပ် စစ်တပ်တွင် အမှုထမ်း သော ဘင်္ဂလီစစ်သည် [Hobson, p. 390]

ဂေါရာပိတ် - ဘင်္ဂလားနယ်တွင် ရက်လုပ်သောပိတ်ထည်?

ဂင်္ဂါဇေယျလေ့ - ကျီးရုပ်ဖော်ဆောင် ထုလုပ်ထားသော အောင်မြင်ခြင်း နိမိတ်ပြလေ့ [ရွှေဘုံ၊ စာ ၇၀]

ဂင်္ဂေယျ (ပါ) - ဂင်္ဂါမြစ်အနီးအပါးတွင် ကျက်စားသော ဆင် [ဗေးတော်ဖြူ၊ စာ ၃-၄]

ဂင်ဇာ (Ganza) - မြန်မာမင်းများလက်ထက်တွင် ငွေကြေး အဖြစ်အသုံးပြုခဲ့သော ခဲနှင့်ကြေးနီ သို့မဟုတ် ကြေးဝါ ရောနှောထားသောသတ္တု [ရာဇဝင်သစ်၊ တ၊ စာ ၁၀၁]

ပိုင်းဆွဲပွဲ - ချိန်ခွင်၊ ရာဇတို့ဆွဲ၍ ချိန်တွယ်ရောင်းဝယ်သော ပွဲရုံ [လွတ်တော်မှတ်၊ စာ ၂၅၀]

ဂဏ္ဍီ (ပါ) - ပုဒ်စဉ်ပါဌ်လျှောက် အဓိပ္ပာယ်မဖွင့်ဘဲ ခက်ခဲ သည်ဟု ထင်မှတ်ရသော အစိတ်အပိုင်း တို့ကိုသာ အဓိပ္ပာယ်ဖွင့်ဆိုထားသဖြင့် ထူးခြားသော ဉာဏ်ပညာ ကို ဖော်ပြသည့်ကျမ်း [မြင့်]

ဂုဏ်တော်ကိုးပါး - မြတ်စွာဘုရားသခင်၏ ဂုဏ်တော်ကိုးပါး (၁) ကိလေသာ ကင်းရှင်းဝေးကွာ၍ ပူဇော်အထူးကိုခံတော်မူထိုက်ခြင်း (၂) သစ္စာလေးပါးတရားကို မိမိအလိုလို သိတော်မူခြင်း (၃) ဝိစွာ ရှစ်ပါး၊ စရဏ တစ်ဆယ့်ငါးပါး တို့နှင့် ပြည့်စုံတော်မူခြင်း (၄) အရိယမဂ် တည်းဟူသော နိဗ္ဗာန်ခရီး ရှိတော်မူခြင်း (၅) လောက အားလုံးကို သိတော်မူခြင်း (၆) မယဉ်ကျေးသူကို ယဉ်ကျေးအောင် ဆုံးမနိုင်တော်မူခြင်း (၇) လူ နတ် ဗြဟ္မာ တို့ကို ဟောပြောဆုံးမတော် မူနိုင်ခြင်း (၈) သိအပ်သောတရား ဟူသမျှကို သိတော်မူ၍ သူတစ်ပါးကိုလည်း သိစေတော်မူခြင်း (၉) ဘုန်းတော်ခြောက်ပါးနှင့် ပြည့်စုံတော်မူခြင်း [မူလပဏ္ဏာသ၊ စာ ၃၇၁]

ဂန္ထဓုရ (ပါ) - စာပေကျမ်းဂန် တတ်ကျွမ်းသူ၊ စာပေကျမ်းဂန် သင်ကြားခြင်း ဟူသော တာဝန် [မြင့်]

ဂန္ထာရဗ္ဗ (ပါ-ဂန္ထ + အာရဗ္ဗ) - ကျမ်းဂန်ကို အားထုတ်၍ သင်ယူခြင်း [ဦးဟုတ်၊ စာ ၃၅၆]

ဂန္ဓကုဋိ (ပါ) - ဇေတဝန်ကျောင်းတော်၌ မြတ်စွာဘုရား သခင်စံပယ်တော်မူရာအဆောင် [ဦးဟုတ်၊ စာ ၃၅၆-၇]

ဂန္ဓာရိဝိစွာ - အင်းအိုင်ဆေးဝါး သံ ပြဒါး စသော လုပ်ရပ်ပညာ ကျွမ်းကျင်သော - ပုဂ္ဂိုလ်၊ အတတ်ပညာ [ရွှေမြန်၊ စာ ၈၁]

ဂန္ဓဗ္ဗဝိစွာ - သဘင်မှု ကျွမ်းကျင်သောပုဂ္ဂိုလ်၊ သဘင်မှု အတတ်ပညာ [ရွှေဝတီ၊ စာ ၇၄]

ဂန္ဓနိ - (၁) ရွှေထည်ပစ္စည်း သို့မဟုတ် ရွှေအတုဖြင့် ပြုလုပ်သော ပစ္စည်းများတွင် ကျောက်စိခြယ်သွင်းလုပ်ခြင်း (၂) ရွှေထည်တွင် ကျောက်စိခြယ် သွင်းလုပ်သော ပညာသည် [မြန်မာ့၊ ပြည့်၊ စာ ၈၇-၉၀]

ဂမ္ဘဿယျက (ပါ) - အမိဝမ်း၌ ပဋိသန္ဓေ နေသော [ဦးဟုတ်၊ စာ ၃၅၈]

ဂမ္ဘီရဉာဏ် (ဂမ္ဘီရ+ဉာဏ) - နက်နဲသောဉာဏ် [ဦးဟုတ်၊ စာ ၃၅၉]

ဂမ္ဘီရရှိန် (အိန္ဒိယ) - ဂမ္ဘီရဆင်း (Gambhir Singh) [ROB, X, p. 106]

ဂုဗ္ဗ (ပါ၊ ဂုဗ္ဗ) - ချုံပုတ် [ဦးဟုတ်၊ စာ ၃၆၉]

ဂုမ္မ (ပါ) - စစ်သည်မိုလ်ပါ (နတ်စစ်သည်ကဲ့သို့ ရဲရင့်၍ စစ်မှုရေးရာ ကျွမ်းကျင်သော သူရဲကောင်း မှူးမတ်ကို ခေါ်ဝေါ်ဟူသောဘွဲ့မည်ကိုလည်းမည်။မင်းတရားကြီး၏

စစ်သည်ရဲမက်တို့အား ကွပ်ကဲစီရင်နိုင်သောစစ်မှူးစစ်ကဲကို ရာဇဂုမ္မဟူ၍ဘွဲ့ပေးသည်။)(ဇိနတ္ထ၊ စာ ၃၄၆-၈)

ဂုံ - ကျိုင်းတုံနှင့် အနီးဝန်းကျင်ဒေသတွင် နေထိုင်သော ရှမ်းလူမျိုး [ကုန်းဘောင်၊ ပ၊ စာ ၄၁၁]

ဂုံစရတ်အိတ်နီ - အဖိုးတန်ရက်ထည်တစ်မျိုးဖြင့် ချုပ်လုပ်သော အနီရောင်အိတ် [တက္ကသိုလ်၊ ၃၊ စာ ၃၇၇]

ဂုံပညီ - (အရှေ့အိန္ဒိယ) ကုမ္ပဏီ [လောင်းမင်းစိန်၊ စာ ၃၉ အောက်]

ဂုံပြည် (ဂုမ်ပြည်) - “ဂုံမြို့နယ်ကား အရှေ့ကိုလားသော် ကျော်ကသည်းမြေနှင့် အစပ်။ တောင်ကိုလားသော် ပင်လယ်။ အနောက်ကိုလားသော် ဆင်တသန်ရှင် တည်သော လင်းဇင်းမြေနှင့် ကျောခိုင်း။ မြောက်ကိုလားသော် လူး၁၂ဖနားနှင့် ကျောခိုင်း” [ဓမ္မ၊ စာ ၁၃]၊ ကျိုင်းတုံနယ် [အုပ်ချုပ်၊ ၃၊ စာ ၁၀၃]

ဂျင်းတက် (အဆင်တန်ဆာ) - ဂျင်းတက်တွင် အစိုအပင် ထွက်လုနီး နေရာ၌ ချွန်ကွေး၍ ထွက်နေသောအတက် ပုံသဏ္ဍာန်၊ သရက်ကင်းပုံ [အုပ်ချုပ်၊ ပဉ္စ၊ စာ ၆၁]

ဂြဟစာပွင့်ရာ - ဂြိုဟ်ကျက်စားရာ [စိပ္ပလာ၊ စာ ၂၁၃]

ဂြဟပတိအရပ် - အရှေ့တောင် အရပ် [ရခိုင်ရာသစ်၊ ပ၊ စာ ၃၃၄]

ဂြိုဟ်ကိုးပါး - (၁) တနင်္ဂနွေဂြိုဟ် (၂) တနင်္လာဂြိုဟ် (၃) အင်္ဂါဂြိုဟ် (၄) ဗုဒ္ဓဟူးဂြိုဟ် (၅) ကြာသပတေးဂြိုဟ် (၆) သောကြာဂြိုဟ် (၇) စနေဂြိုဟ် (၈) ရာဟုဂြိုဟ် (၉) ကိတ်ဂြိုဟ်

ဂျွတ်လှေ - ၁၆ရာစုနှစ်မှစ၍ ဘင်္ဂလားနှင့် ရခိုင်ဒေသ၌ စစ်ဆင်ရေးနှင့် ကုန်သွယ်ရေးတွင် အသုံးပြုခဲ့သည့် တက်ကိုင် ၃၈ဦးမှ ၄၀ဦးအထိ စီးနင်းလှော်ခတ်သော အလျားရှည် အမြန်သွားလှေလျင် (နိုင်ငံခြားမှတ်တမ်းများတွင် ဂျွတ်လှေကို jalia, jelo, gelua, gelia ဟူ၍ အမျိုးမျိုး ရေးသားဖော်ပြသည်။ ဧရာဝတီမြစ်ဝှမ်းတွင် ပဒုံမင်း(၁၇၈၂-၁၈၁၉) လက်ထက် နောက်ပိုင်းမှစ၍ ဂျွတ်လှေများကိုသုံးစွဲခဲ့ဟန်တူသည်။ [Travels, pp. 32-3, 285၊ ဧည့်သစ်၊ စာ ၁၅၄] “မင်းဗားကြီးလက်ထက်။ များစွာသော ဂျွတ်လှေကြီး။ သင်္ဘောကြီးတို့နှင့်။ ...ပုန်ကန်တိုက်ခိုက်လာသော ဘရင်ဂျီစစ်ကို အောင်တော်မူသောအခါ” [ဧည့်သစ်၊ စာ ၁၅၄] သူဌေး သူကြွယ်တို့မှာ ဂျွတ်လှေတော်၌ စီးရသည်” [ကုန်းဘောင်၊ တ၊ စာ ၄၀၀]

ဂျမ်းခရာပုံတောင်အစု - ဂျမ်း (ခမာ)လူမျိုးတို့၏ အတီး အမှုတ်ကို တီးမှုတ် ထမ်းရွက်ရသော အမှုထမ်းအစု [တက္ကသိုလ်၊ ၈၊ ၈ ၃၉၃] “ဂျမ်းခရာပုံတောင် အမှုထမ်း လူတို့ကို ထမ်းအား ရွက်အား ရှိအောင် အထိုက်

အလျောက် ပယ်သနားတော်မြတ်ခံစေ” [ROB, IX, p. 937]

ဂျမ်းစစ်သည် (ကြံ၊ ကြွမ်စစ်သည်) - ခမာစစ်သည်။ ကမ္ဘောဇစစ်သည်။ [သီချင်း၊ ဖြည့်၊ ၈ ၁၃၅]

ဃ

ဃဋီ (သင်-ဃဋီကာ) - ရှေးမြန်မာနာရီ (ရှေးမြန်မာ တစ်နာရီ သို့မဟုတ် တစ်ဃဋီသည် ယခုခေတ်သုံး ၂၄မိနစ်နှင့် ညီမျှသည်။ [မြန်မာနာ၊ ၈ ၇၉] ဃဋီ ခြောက်ဆယ်=တိထိတစ်လုံး [မေးတော်ဖြေ၊ ၈ ၄၈၃]

ဃနမတ္တက အဆင်တန်ဆာ - လက်ရင်းကျဲ့၍ လက်ဖျား ကျယ်ပြီး ပခုံးတွင် ငါးပတ်ခံတွင်းတစ်ဆင့်၊ လက်တွင် နှစ်ဆင့်၊ လည်ကွေး နှစ်ဆင့်၊ ခါးရမ်း သုံးဆင့်၊ အောက်ပိုင်းတွင် ငါးဆင့်ပြုပြီး ရွှေခြူးညောင်ရွက်များကို ဝဲယာလက်မောင်းတွင် တပ်ကာ အထည် ပုစွန်ဆီ ခံလျက် ကျောက်မျက်ရတနာဖြင့် ခြယ်လှယ် ချုပ်လုပ် ထားသော သင်တိုင်းတော် (ဤဃနမတ္တက အင်္ကျီ

ဃနယောင် - ဃနမတ္တကနှင့် ဆင်ဆင်တူသော သင်တိုင်း

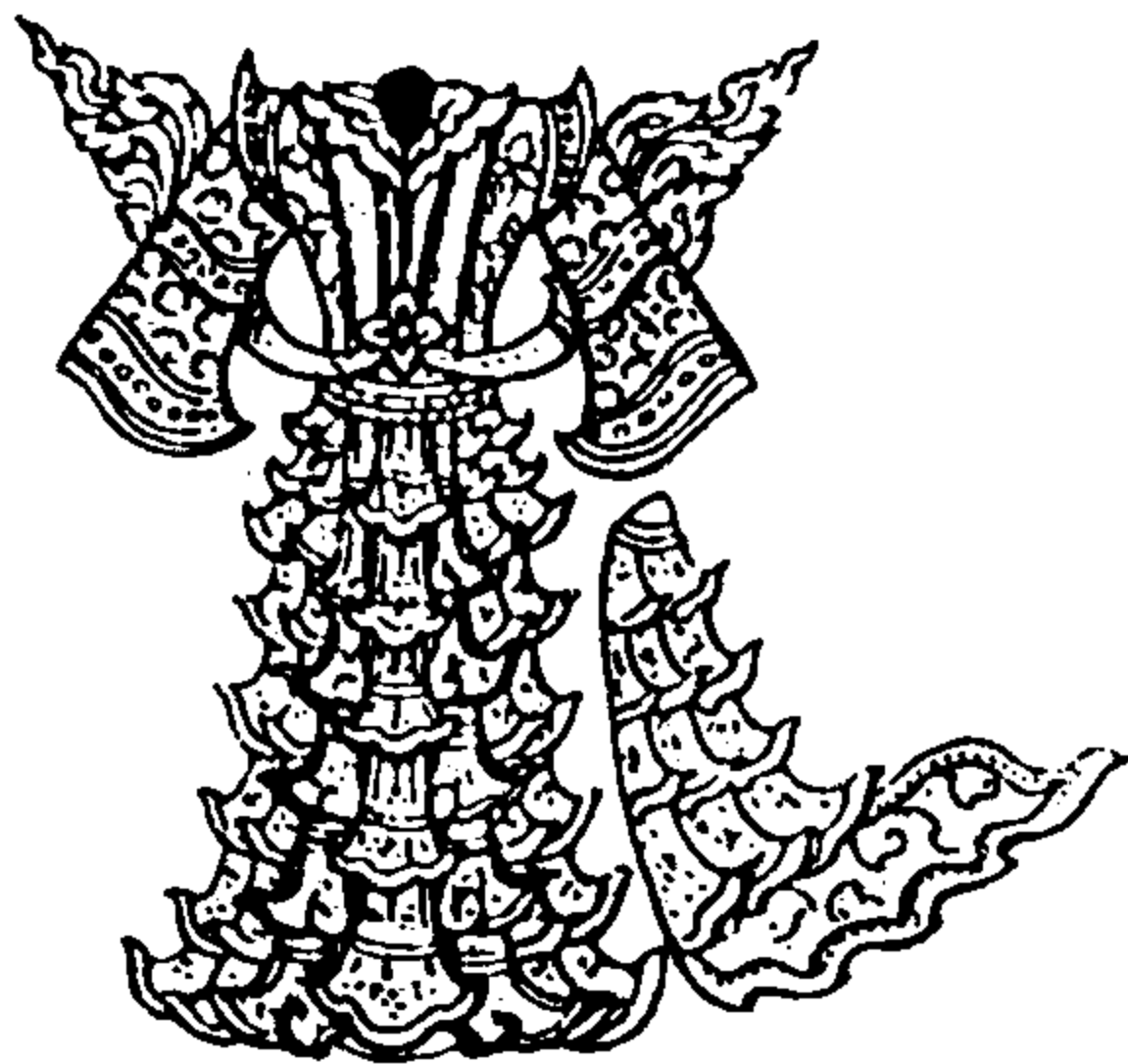

ဃနယောင်

တော် (လက်ရင်း ကျဲ့၍ လက်ဖျား ကျယ်ပြီး ပခုံးနှင့် လက်တွင် အချွန် အကော့ အလန် များဖြင့် ချုပ်လုပ် ကာ၊လက်အိုးတွင် ရွှေခြူးညောင်ရွက် ဆွဲ လက်ထောင် ဝဲယာတပ်ဆင်ထား သည့်အဆင့်ဆင့် အထပ်ထပ်ရှိသော

သင်တိုင်းတော် - ဃနယောင်အင်္ကျီကို ဆောင်ရမိဖုရား နှင့် သမီးတော်ငယ်တို့ ဝတ်ဆင်နိုင်ခွင့် ရှိသည်။ [ရွှေ နန်း၊ ၁/၂၊ ၈ ၇၊ ပုံ ၉၂]

ယောသ - ၆ ဖာလုံ ၃ သံကြိုး ၁၄ကိုက် ရှိသော အတိုင်းအရှည်။ (၁၂ ဥဿဘလျှင် တစ်ယောသ၊ လေးယောသလျှင် တစ်ဂါဂုဏ်၊ လေးဂါဂုဏ်လျှင် တစ် ယူဇနာ) [အုပ်ချုပ်၊ တ၊ ၈ ၅-၆]

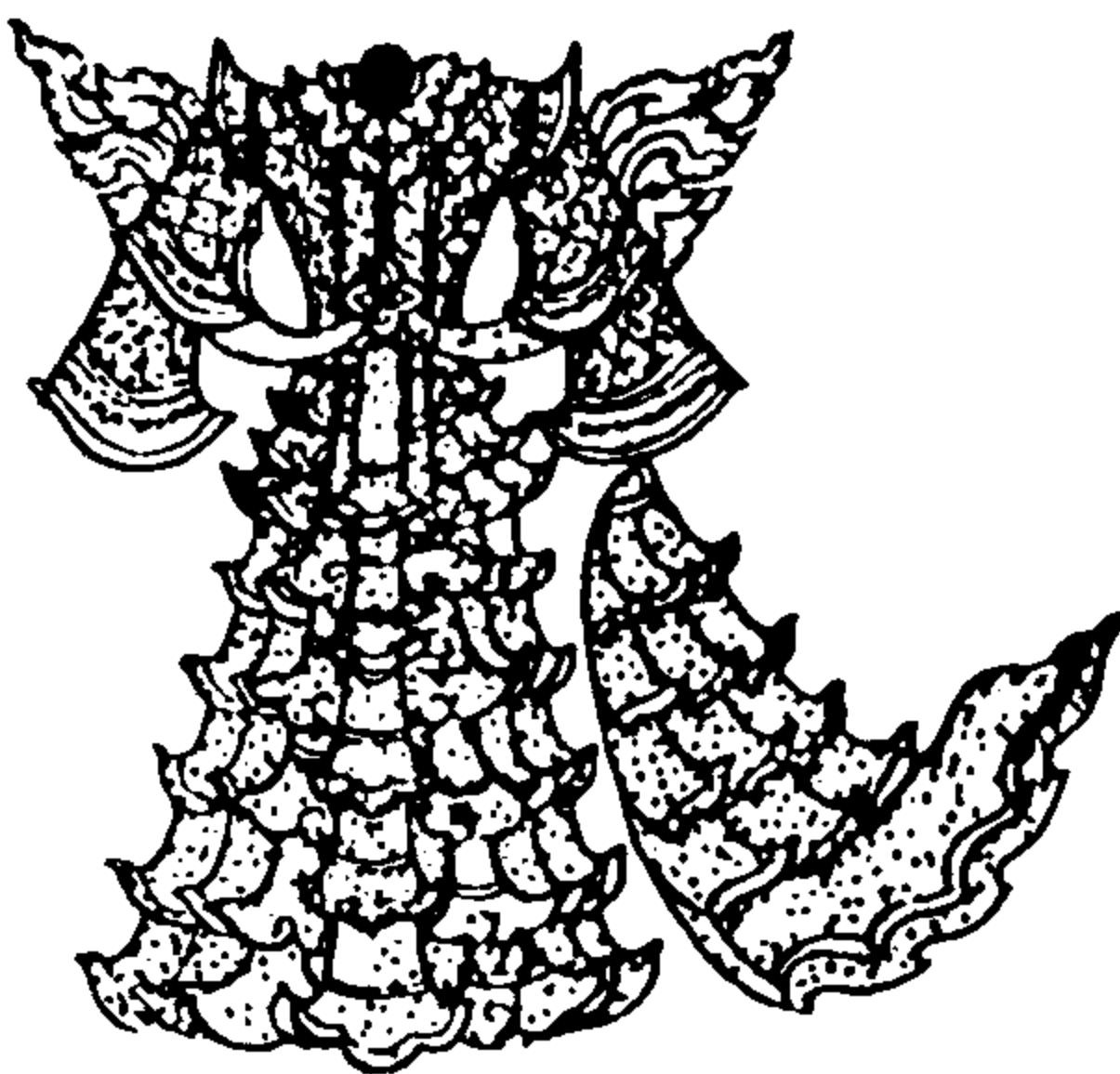

ဃနမတ္တကအဆင်တန်ဆာ

တော်ကို အခမ်း အနားကြီးများတွင် မိဖုရားခေါင်ကြီး၊ နန်းရမိဖုရားကြီး များနှင့်သမီးတော် များ ဆင်မြန်းကြ သည်။) [ရွှေနန်း၊ ၁/၂၊ ၈ ၇၊ ပုံ ၉၁]

င

ငတိ ငယဉ်မည်သော ငှက်တို့နေရာ သံတံတား - ယခု ထေးပြည့်ကွမ်းသံတံတားဖြစ်မည်ဟု ပုဂံဝန်ထောက်မင်း ဦးတင်က ခန့်မှန်းသည်။ [အုပ်ချုပ်၊ ၃၊ ၈ ၁၀၂]

နားကြီး - (၁) နားတောင်းကြီးကြီး ပန်သော ကတူး လူမျိုး (၂) ကတူးလူမျိုးတို့ နေထိုင်ခဲ့သည့် တကောင်း၊ ဟုမ္မလင်း၊ ပင်လယ်ဘူး၊ ဗန်းမောက်ဒေသ (ပုဂံ ရွှေ

စည်းခုံ ကျောက်စာတွင် ကန်တု နားကြီး ဟု ဖော်ပြသည်ကို တွေ့ရ၏။) [ကတူးကနန်း၊ စာ ၂၀-၁၊ ၂၇ နှင့် တကောင်းကန္တု၊ စာ ၄၃]

ဘေဒက (နိုင်ငံခြား) - ဘုဓမ် (Boodham) [ROB, X, p. 106]

ဘေဒကတိုက်လက်စွဲ - ပဒုမင်း(၁၇၈၂-၁၈၁၉) လက်ထက် ၁၇၈၂ခုနှစ်တွင် ဘေဒက ခေါင်းဆောင်သော သူပုန် အရေးတော် ပေါ်ပေါက်ခဲ့စဉ်က သူပုန်တို့ကို ခုခံ တိုက်ခိုက်ရာတွင် ပါဝင်ခဲ့သော လက်စွဲတော်များဖြင့် ဖွဲ့စည်းသည့် အိပ်ဖန်တော်စောင့် ကိုယ်ရံတော် [ရွှေ နန်းသုံး၊ စာ ၃၅]

ငရဲကြီးရှစ်ထပ် - (၁) သိဇ္ဈိးငရဲ-အဖန်ဖန် အသက်ရှင်၍ ခံနေရသောငရဲ (၂) ကာဠသုတ်ငရဲ - သစ်ရွှေသကဲ့သို့ တစ်ကိုယ်လုံးခုတ်ရွှေလှီးဖြတ်ခံရသောငရဲ (၃) သံဃာတ ငရဲ - သံတောင် သံခဲတို့ဖြင့် အဖန်ဖန် လှိမ်မွေ့ ကြိတ်ခြေ ညှဉ်းဆဲခံရသောငရဲ (၄) ဇာလရောဂဝ ငရဲ - မီးတောက် မီးလျှံတို့ဖြင့် အဖန်ဖန် နှိပ်စက် ခံရ၍ ကျယ်လောင်စွာ အော်ဟစ်မြည်ကြွေးနေရသော ငရဲ (၅) ဂူမရောဂဝငရဲ - မီးခိုးမီးအုံတို့ဖြင့် ပိတ်ဖုံး နှိပ်စက်ခံရ၍ ကယ်ပါ ယူပါဟု ပြင်းစွာအော်မြည်နေရ သော ငရဲ (၆) တာပနငရဲ - သံတံကျင်ဖြင့် ထိုး ဖောက်ပြီး တစ်ကိုယ်လုံးမီးလျှံစွဲအောင် မီးကင်ခံရသော ငရဲ (၇) ပတာပနငရဲ-အလျှံရဲလျက်ရှိသော သံတောင် ကြီးပေါ်သို့ တက်စေလျက် လှံသွားများ စိုက်ထောင် ထားသော မြေပြင်သို့ ဦးခေါင်းပြောင်းပြန်ကျစေသော ငရဲ (၈) အဝိစိငရဲ - မီးလျှံတွင် ငရဲသားတို့ ရောနှော မီးရှို့ခံရသောငရဲ [သုတေသန၊ စာ ၁၇၄]

ငရဲကြီးငှပါး (ကျောက်) - (၁) နိရျက် - နိရယငရဲ (၂) တြက် - တိရစ္ဆာန် (၃) ပြိတ္တာ (၄) ပညာနန္ဒရိတ် [ပညာနန္ဒရိတ်သည် ငရဲ မဟုတ်ချေ။ ငရဲအပါအဝင် ဖြစ်သော အပါယ်လေးပါးသို့ ရောက်စေနိုင်သော ပြစ်မှုကြီးငါးရပ် ဖြစ်သည်။] [မြန်]

ငရဲငယ်ငါးပါး - [ငရဲကြီးတစ်ထပ်တွင် လေးမျက်နှာ ရှိ သည်။ တစ်မျက်နှာလျှင် ငရဲငယ်ငါးပါးစီ ခြံရံလျက် ရှိသည်။ ထို့ကြောင့် ငရဲကြီး တစ်ထပ်တွင် ငရဲငယ် ၂၀ ရှိလေသည်။] ငရဲငယ်ငါးပါးမှာ (၁) ဂူထပုတိက ခေါ် ဘင်ပုတ်ငရဲ - အလွန်ကြီးမားသော ပိုးလောက် ကောင်တို့ ထိုးဖောက် ကိုက်ခဲခြင်း ခံရသော ငရဲ

(၂) ကုက္ကုလုဏှ ခေါ် ပြာပူငရဲ - အလွန်ပူပြင်းသော ပြာပူကျင်းထဲသို့ကျ၍ ဆင်းရဲခံရသော ငရဲ (၃) သိမ္ဗလိ ခေါ် လက်ပံတောငရဲ - အလွန်ရှည်လျား ချွန်ထက် သော လက်ပံဆူးတို့ ဝန်းရံလျက်ရှိသော ငရဲ (၄) အသိပတ္တ ခေါ် သန်လျက်တော ငရဲ - စားလှုံ သန်လျက်နှင့်တူသည့် အရွက်များ ကြွေကျနေသော တောထဲတွင် ပြေးလွှားနေရသောငရဲ (၅) ခါရောဒက ခေါ် ကြိမ်ဆူးတောမြစ်ငရဲ - ကြိမ်ဆူးများ ပြည့်လျက် ရှိပြီး ခါးငန့်စပ်ပူသောရေရှိသည့် မြစ်ထဲ၌ ကူးနေရ သော ငရဲ [သုတေသန၊ စာ ၁၇၄-၅]

ငရဲသစ်ငုတ် - မကျွတ်မလွတ်ဘဲ အမြဲတမ်း ခံနေရသော ငရဲ။ “ဖုရာတိုဝ်လာရယ်ချွတ်လည် မကျွတ်တတ်သည် ငရဲသစ်ငုတ်လျှင် ဖြစ်စေသတည်း” [၁၁၈၅ခုနှစ်ထိုး နားတောင်းတတ်ဘုရား ကျောက်စာ]

ငါးပါးစက္ခု - ထိုးထွင်း၍ သိမြင်နိုင်သော ဉာဏ်မျက်စိ ငါးပါး။ (၁) မံသစက္ခု - လူတို့၏ ပကတိမျက်စိ (၄) ဒိဗ္ဗစက္ခု - နတ်မျက်စိကဲ့သို့ တင်ကြို၍ မြင်နိုင် သောအဘိညာဉ် (၂) ပညာစက္ခု - ဉာဏ်ပညာမျက်စိ (၅) ဗုဒ္ဓစက္ခု - မြတ်စွာဘုရားသခင်၏ သဗ္ဗညုတ ဉာဏ်တော် မျက်စိ (၃) ဓမ္မစက္ခု - တရားတော် အပေါင်း [သုစမှတ်၊ စာ ၁၃၇]

ငါးပိပိုက်အကောက် - စားသောက်ဖွယ်ရာ ကုန်ပစ္စည်း တို့ အပေါ်တွင် ကောက်ခံသော အခွန်အကောက် [အုပ်ချုပ်၊ ပဉ္စ၊ စာ ၄]

ငါးပတ်ခံတွင်း - ငါးပတ်၏ ပါးစပ်ခံတွင်းကဲ့သို့ အထက် ပိုင်းချွန်၍ ကော့လန်နေသော အဆင်တန်ဆာ

ငါးပတ်ခံတွင်း

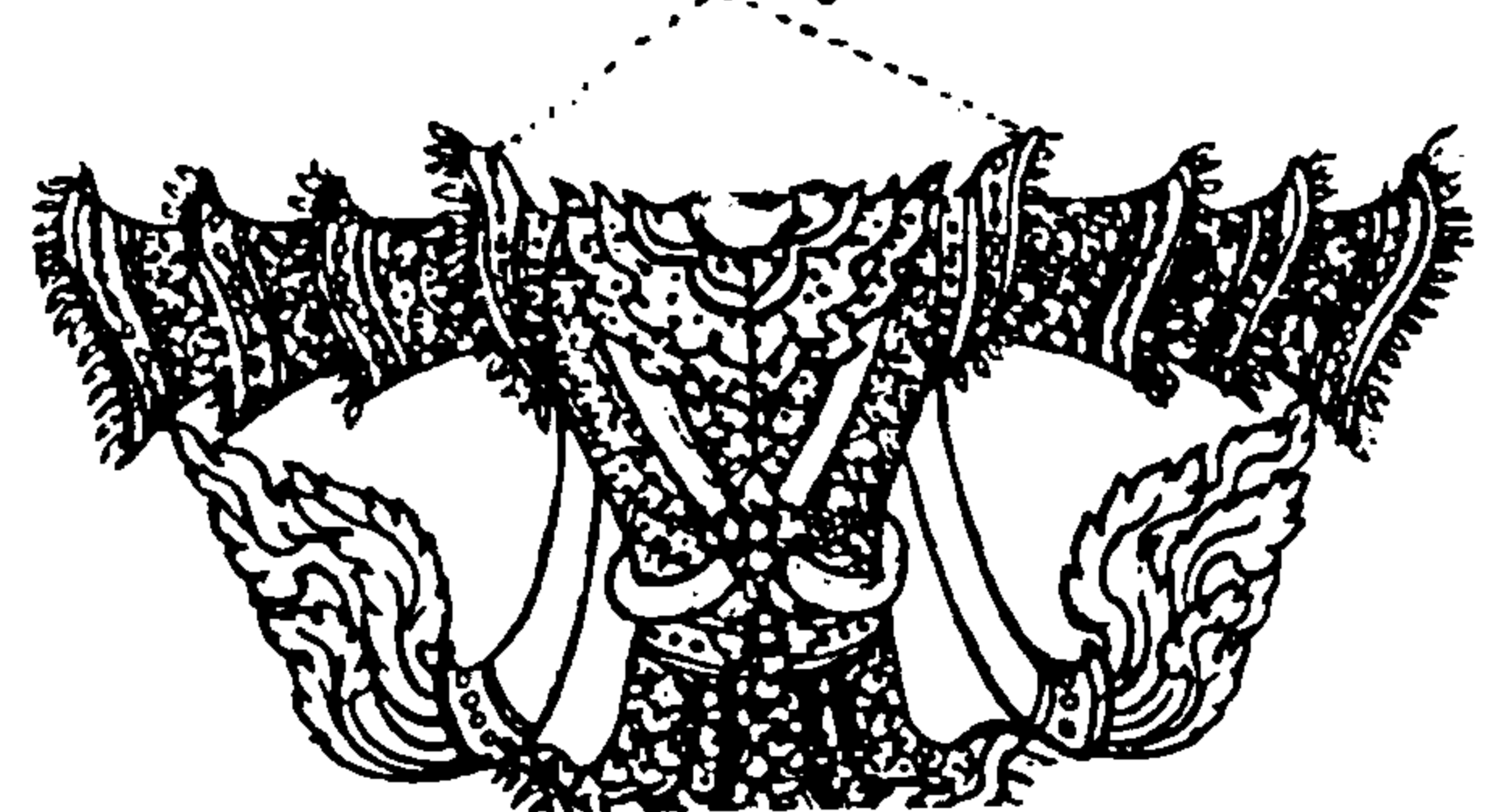

ငါးမည်ရ ပြည်ရွှေဘုံ - အမည်ငါးမျိုး ရသော ရွှေဘုံမြို့ (၁) မုဆိုးဖို (၂) ရတနာသိမ် (၃) ကုန်းဘောင် (၄) ရန်ကြီးအောင် (၅) ရွှေဘုံ [ရန်ကြီးအောင်၊

ကုန်းဘောင်သ၊ ငါးမည်ရ ပြည်ရွှေဘို၊ မုဆိုးဖို၊ ရန်ပြို တဲ့ နာသိယံ၊ ဖေးတော်ဒေသ] [ရွှေဝတီ၊ စာ ၁၀၁-၄]

ငါးမျှားချိတ်လက်ရုံး (စောင်း) - ငါးမျှားချိတ်ကွေးကောက် နေပုံနှင့် ဆင်တူအောင် စီရင်ပြုလုပ်ထားသော စောင်း ကောက်၏ လက်ရုံး [စောင်း၊ စာ ၄၅]

ငါးရာတွင်း - ၁/၂ တိုင် = တစ်မိုင်ခန့်. [ROB, VI, p. 493]

ငါးမူသော (ကျောက်) - ညိုမျှသော။ “ပုရှာသွိုင်သာသနာ။ ၁၇၃၇ခုနှစ်လွှာန်လိယံပြီအော်။ ငါးမူသောနှစ်။ သကရစ် ၅၅၅။ ခု။” [၁၁၉၃ ခုနှစ်ထိုး သင်ကြီးငါးနိုင်သင် ကျောက်စာ]

ငေါက်ိုးရပ် - တောဖျားတောင်စွန်းဖြစ်သော အရပ်ဒေသ ကိုးခု (အနောက်ရိုးမတောင်စွန်း တောင်ဖျားဒေသ တစ်လွှားကို ရည်ညွှန်းသည်။) “ဘိုးခေါင် ဆယ်ထပ်၊ ငေါက်ိုးရပ် စသော အနောက်တလွှား တောဖျား တောင်ခြေ ပုန်းနေရှောင်လွှဲကုန်သော ... လူအပေါင်း တို့ ... ဝင်ရောက်ကုန်၏” [ကုန်းဘောင်၊ ပ။ စာ ၁၂၆]

ငိုယိုကျွန်ပြု၏ - ငိုယိုဟန်ဆောင်၏။ [စညသစ်၊ စာ ၉၈]

ငုံနံပစ် - အကောင်းဆုံး ဖြစ်သည်။ အကောင်းဆုံး ဆောင် ရွက်နိုင်သည်။ အပွင့်အများဆုံးရအောင် ကြွေအန်ပစ် နိုင်သည်။ [မြန်မာ့စွမ်း ဖြည့်၊ စာ ၉၇-၉]

ငြိမ်ငြိမ်မွမ်း - တလှုပ်လှုပ် တရွရွနှင့် ပြည့်လွမ်းနေသည်။ [တက္ကသိုလ်၊ ၃၊ စာ ၄၆၇] “ဘဝရှင်မင်းတရားကြီးဘုရား ပြည်ကြီးမွန် ရတနာရွှေဖောင်တော်ဝယ် ထီးဖြူ ကနကဒဏ်ဖြန့်၍ ... ကြည်း ရေ ငြိမ်ငြိမ်မွမ်းလျက် ဆန်တော်မူသည်” [ကုန်းဘောင်၊ ၃၊ စာ ၁၀၄]

ငွေကတော့ - ငွေဖြင့် ပြုလုပ်ထားသော ကတော့ပုံ အဆင် တန်ဆာ

ငွေကြမ်း - အရည်အသွေးညံ့သောငွေ [တက္ကသိုလ်၊ ၃၊ စာ ၄၇၁]

ငွေခွန်မှု - ငွေခွန်တော်ဆက် မြို့ရွာကို အုပ်ချုပ်သော အကြီးအမှူး (မြို့သူကြီးနှင့် အဆင့်တူသည်။) [အုပ်ချုပ်၊ စာ ၂၈၆-၇]

ငွေဆိုးငွေကြမ်း - အရည်အသွေး အလွန်ညံ့သောငွေ [ROB, IV, p. 314]

ငွေတန်ဆောင် - ငွေချဖယောင်းတိုင်။ “ရှယ်တန်ဆောင် ငှယ်တန်ဆောင်တိုဝ်လွင်လေပုစပ်လိုက်အော်” (ရွှေတန် ဆောင် ငွေတန်ဆောင်တို့ဖြင့်လည်း ပူဇော်လိုက်၏) [၁၂၂၇ ခုနှစ်ထိုး အနန္တသူရမောင်နှံကျောက်စာ]

ငွေပျန် (ကျောက်-ငှယ်ပျန်) - ငွေစစ်ငွေစင်။ “မသြောင် တိုင်နတ်ရကာငှယ်ပျန် ၁၀၀ က္လအော်” [၁၂၂၆ ခုနှစ်ထိုး ဖျတ္တသူ ကျောက်စာ]

ငွေမှုတ်ဖိုခွန် - ငွေသတ္တုကို အရည်ကျိုသည့် ဖိုရှင်ထံမှ ကောက်ခံသောအခွန်

ငွေဝယ်ငွေပေါင်မြေ - တရားသဖြင့် ပိုင်ဆိုင်သူတို့ထံမှ ဝယ်ယူရရှိသောမြေနှင့် အပေါင်ဆုံး၍ ပိုင်ဆိုင်သောမြေ [အုပ်ချုပ်၊ ပဉ္စ၊ စာ ၃၁]

ငှက်ကြာ - ကျေးကွေး သို့မဟုတ် ပုစွန်ထုပ်ကွေး၏ အောက်ဘက်ရှိ အတွန်. [အုပ်ချုပ်၊ ပဉ္စ၊ စာ ၆၆]

ငှက်ချေးခံ - မီးသင်္ဂြိုဟ်မည့်အလောင်းစင်ပေါ်သို့ ငှက်ချေး မကျအောင် ခံထားသော အမိုး [တက္ကသိုလ်၊ ၃၊ စာ ၄၇၉]

ငှက်ချေးခံတန်ဆောင်း - မီးသင်္ဂြိုဟ်မည့် အလောင်းစင် ပေါ်တွင် ချိတ်ဆွဲထားသော အမိုးအိမ်

ငှက်ဆော် - ငှက်ရပ်များကို အချွန်အတက်သဖွယ် စဉ်၍ တန်း၍ မွမ်းမံထားသော အဆင်တန်ဆာ [အုပ်ချုပ်၊ ပဉ္စ၊ စာ ၆၄]



စကားခက်တင်မောင်းနင်း - မတင်မကျပြောဆိုသောစကား [အုန်းအဘိဓာန်၊ တ အက္ခရာ]

စကားဆယ်ပါး - (၁) ရေကူးညာတင် (၂) ကောက်ပင် ရိတ်လှီး (၃) ရေစီးဖောင်ဆန် (၄) အိုးတန်ဆန်ခတ်

(၅) ဆန်ပွတ်ကျည်ပွေ့ (၆) ဆင်ငှေ့ရန်ရှောင် (၇) တောင်သူယာခုတ် (၈) ကြက်ဆုတ်ခွပ်ပစ် (၉) ရေစစ်ကရား (၁၀) ခက်တင်မောင်းနင်း [ရတနာဘဏ်၊ စာ ၂၅၈၊ ROB, I, p. 191]

စကားအရာအင်္ဂါလေးပါး - (၁) ဝါကျမှန်အောင် ပြောဆို နိုင်ခြင်း (၂) တရားနှင့်ယှဉ်ခြင်း (၃) ချစ်နှစ်သက်ဖွယ် ပြောဆိုခြင်း (၄) မြှောင့်မှန်စွာ ပြောဆိုခြင်း [ရာဇ သေဝက၊ စာ ၂၈၅]

စကောက် - လူတွင် မေးနှင့်လည်ပင်းအကြားရှိ နေရာ၊ ဆင်တွင်နှာမောင်းထိပ်ပျား [တက္ကသိုလ်၊ ၄၊ စာ ၅၀၂]

စကျင်း - (၁) လှေဝမ်းခင်း [ROB, VIII, P. 536] (၂) မြင်း နွား ဝက် စသော အိမ်မွေးတိရစ္ဆာန်များ၏ အစားအစာထည့်ရန် သစ်လုံးကို ထွင်းထားသော ခွက် ရှည် [တက္ကသိုလ်၊ ၄၊ စာ ၅၀၃၊ ၅၅၁]

စကြာဝတေးမင်းကျင့်တရားဆယ့်နှစ်ပါး - (၁) အတွင်း တော်သား ဗိုလ်ပါအမှုထမ်းတို့ကို ကောင်းစွာကြည့်ရှု ခြင်း (၂) ဘိသိက်ခံသောမင်းတို့နှင့်ကောင်းစွာဆက်ဆံ ခြင်း (၃) ဘိသိက် မခံသောမင်းတို့နှင့် ကောင်းစွာ ဆက်ဆံခြင်း (၄) ပုဏ္ဏား တို့နှင့် လျှောက်ပတ်စွာ ဆက်ဆံခြင်း (၅) သူကြွယ်တို့နှင့် လျှောက်ပတ်စွာ ဆက်ဆံခြင်း (၆) နိဂုံးနေပုဒ်တို့ အပေါ် ကောင်းစွာ စီရင်အုပ်ချုပ်ခြင်း (၇) ရဟန်း သံဃာကော်များအား ရိုသေခြင်း (၈) သားသမင်တို့နှင့်ဆီလျော်စွာဆက်ဆံခြင်း (၉) ငှက်မျိုးတို့နှင့်ဆီလျော်စွာဆက်ဆံခြင်း (၁၀) မတရား သောအမှုအကျင့်ကို ပယ်ခြင်း (၁၁) ဥစ္စာ အရင်းအနှီး ပေးကမ်းခြင်း (၁၂) ရဟန်း ပုဏ္ဏားတို့ထံ မေးမြန်း နာယူခြင်း [ရခိုင်ရာသစ်၊ ပါ၊ စာ ၈၅]

စကြာတင်ရထား - အမိုးပြာသာဒ်တင် လှဆွဲရသော ရွှေ ရထား [မြန်မာမင်း၊ စာ ၁၆၁]

စကြာမန္တာတ် - စကြာယာဉ် ရသော စကြာဝတေးမင်း [တက္ကသိုလ်၊ ၄၊ စာ ၅၉၂ နှင့် ယုဒသန်၊ စာ ၇၄၅] “ရှေး စကြာမန္တာတ်မင်းတို့ဝယ် ရအပ်သော ဆဒ္ဒန်စကြာ ဆင်ဖြူရတနာကဲ့သို့ သကြားနတ်တို့ဆက်သပို့ရောက် သည့် ဆဒ္ဒန်ဆင်မင်း” [ROB, VII, p. 645]

စကြီး - (၁) သူကြီး၊ အကြီးအကဲ (၂) ယွန်းစုကိုယ်ရံ တော်အကြီးအကဲ။ “မန်းကျည်းကုန်းရွာကို ပြည်လုံး အံ့လှေတော် စကြီးငမြိုင်က ကြီးစိုးထမ်းရွက်စေ” [ROB, IX, p. 585] “မန်ကျည်းတုန်ရွာ ယွန်းစုသား တို့ကို စကြီးအရာ၊ အဲသိုင်းကြီးသည်။ မရှိလျှင် အဲကျော် ကြီးသည်။ [အုပ်ချုပ်၊ စ၊ စာ ၄၇]

စကြော - (၁) အင်း အိုင် ချောင်း မြောင်း မြစ်ကမ်းစပ် တို့တွင် ကောက်ပဲ သီးနှံ စိုက်ပျိုးသူ၊ တံငါသည်၊

လှေထိုးတက်ခပ်သူ (၂) လေးဖက်ချ အမိုး [မြန်မာ့၊ ပါ၊ စာ ၁၈၀-၂ နှင့် တက္ကသိုလ်၊ ၄၊ စာ ၅၀၃]

စကြောအစို - ယိုးဒယားနိုင်ငံသားတို့ဖြင့် ဖွဲ့စည်းထား သော အတီးအက အမှုထမ်းစု [ညောင်၊ စာ ၂၁၀]

စကြပ် (ကျောက်) - စကောကရင်လူမျိုး ဖြစ်ဖွယ်ရှိသည် ဟု G. H. Luce က မှန်းဆခဲ့သည်။ [JBRS, i, XLII, p. 60]

စဆွံ၊ စဆွမ် (ကျောက်) - အာရုံခံ တန်ဆောင်း၊ စရပ် [ဗိမ္မဏ္ဍ၊ စာ ၁၃၃] “သိမ်ဟောင်း၊ စရပ်စဆွံဟောင်းများ ကိုဝ် ကောင်းမွံအောင်ပြင်သည်။” [ROB, I, p. 354]

စတုဗန်ကျွန်း - Cheduba ကျွန်း (မာန်အောင်ကျွန်း)

စတုဘာကာဝါရ (ပါ) - လေးလုံးတစ်ပါး၃ ဂါထာများကို ရွတ်ဖတ်သောအကြိမ် [မြင့်...]

စတုမဇူ (ပါ၊ စတုမဇူရ) - (၁) ထောပတ် (၂) ပျားရည် (၃) တင်လဲ (၄) နှမ်းဆီ -လေးမျိုးကို ဆတူရော၍ နေ သို့မဟုတ် မီးဖြင့်ချက်၍ရသော အသက်ရှည် ဆေး [တက္ကသိုလ်၊ ၄၊ စာ ၅၀၆]

စတုမဟာရာဇ်နတ်ကြီးလေးပါး - ကမ္ဘာစောင့်နတ်ကြီး လေးပါး (၁) မြင်းမိုရ်တောင်၏အရှေ့ဘက်မျက်နှာကို စောင့်ရှောက်သော (ဂန္ဓဗ္ဗနတ်တို့၏အရှင်) ဓတ္တရဋ္ဌ နတ်မင်းကြီး (၂) မြင်းမိုရ်တောင်၏ တောင်ဘက် မျက်နှာကို စောင့်ရှောက်သော (ကုမ္ဘဏ်တို့၏ အရှင်) ဝိရုဋ္ဌကနတ်မင်းကြီး (၃) မြင်းမိုရ်တောင်၏ အနောက် ဘက်မျက်နှာကို စောင့်သော (နဂါးတို့၏အရှင်) ဝိရူ ပကွနတ်မင်းကြီး (၄) မြင်းမိုရ်တောင်၏ မြောက်ဘက် မျက်နှာကို စောင့်သော (ယက္ခတို့၏အရှင်) ကုဝေရ နတ်မင်းကြီး [သုဓမ္မတိ၊ စာ ၇၃]

စတေ - (၁) စစ်စစ် (၂) ဧကန်စင်စစ် [တက္ကသိုလ်၊ ၄၊ စာ ၅၀၈] “တောင်တွင်းကြီးမင်းသမီး၊ မြေဒူးမင်းသမီး တို့ အရပ်များကိုလည်း ရွှေသားစတေ သွန်းတော်မူ၍ ရတနာအတိပြီးသော ရွှေပန်းခိုင်ဖြင့် ဘုရားရှင်အား ပူဇော်တော်မူဟန် ထားတော်မူသည်” [ကုန်းဘောင်၊ ပါ၊ စာ ၅၂၈]

စတေးတော် - နန်းသုံးဖလားငယ် (စတေးမှာ မင်္ဂလာ အခမ်းအနားများတွင် အသုံးပြုသောဖလား ဖြစ်သည်။) [တက္ကသိုလ်၊ ၄၊ စာ ၅၀၈]

စတတ် (ကျောက်) - အစားအစာကို မိမိကိုယ်တိုင် စား သောက်တတ်သော အရွယ် ရှိသည့် ကလေးငယ်။

“သာမြက်ရ ငါမွှင်ခ ငါမြက်ရ ငါသုတ္တံခ ငါအိုဖူခိ ငါနှစ်ခ ငါစာတတ်ငါပြောင်ခ ငါနိဝိစိဝါငါမြိုင်ခ” [၁၂၃၆ စုနစ်ထိုး မင်းရာသေ့ရ ကျောက်စာ]

စတီဿ - တရုတ်နိုင်ငံ ယူနန်နယ်တွင်ရှိသော ပန်းသေး ပြည် [မှန်နန်း။ ပ။ စာ ၇၈]

စနု (မှန် - စွအ်ကကုသင်) - (၁) နန်းဦး၌ ရတနာ ဆယ်ပါးတွင် တစ်ပါးအပါအဝင်ဖြစ်သော ခရုသင်းကို အုပ်နှင့် ထည့်၍ ထားရာ အဆောင် (၂)ဘုန်းကြီး ကျောင်းနှင့် နန်းတော်တို့တွင် ဆောင်မကြီး နှစ်ခုကို ကူးဆက်ပေးသော ဆောင်တော်ကူး [ရွှေဘုံ၊ စာ ၃၁ နှင့် တက္ကသိုလ်၊ ၄၊ စာ ၅၁၀]

စနောင့်စနင်း - စိတ်ထင့်လျက်၊ စိတ်တထင့်ထင့်ဖြင့်၊ စိတ်မချမ်းသာခြင်း၊ မတည်ငြိမ်ခြင်း၊ ချောက်ချားခြင်း [တက္ကသိုလ်၊ ၄၊ စာ ၅၁၂] “ပြည်သူတကာတို့သည်... မုန်းတားမျက်လို ကုန်သောကြောင့်...ပြည်ရွာ စနောင့် စနင်း ဖြစ်လေ၏” [ရုစိုင်ရာသစ်၊ ပ။ စာ ၃၄၉]

စနည်း - ညဉ့်အခါမြို့ရွာအတွင်းတိတ်တဆိတ်လှည့်လည် နားထောင်ရာတွင် လူသူတို့ မထင်မရှား ပြောဆိုနေကြ သော စကား [မန္တလေး။ စာ ၄၈ အောက်၊ အုပ်ချုပ်။ စ။ စာ ၁၉၇]

စပါးကျိကြီးလေး - စပါးများစွာ ထွက်သော နယ်ကြီး လေးနယ်-(၁)ချင်းတွင်း (၂)လယ်တွင်း(၃)တောင်တွင်း (၄) စလင်း [ROB, X, p. 107]

စပါးမျိုးစုနစ်မည် - (၁) သလေး၊ ကောက်ကြီး၊ ကောက် ညှင်း (၂) ကောက်လတ်၊ ငစိန် (၃) လူး (၄) ဂျုံ (၅) ပြောင်း (၆) ဘာလီ၊ မုယော (၇) ဆပ် [သုတေသန၊ စာ ၁၃၃]

စနစ် - (၁) တိုင်းတာ သတ်မှတ်သည်။ (၂) အတိုင်း အတာ ပုံစံ (၃) အဖြစ်သနစ် [တက္ကသိုလ်၊ ၄၊ စာ ၅၁၂-၃] “မဟာသကျသီဟဘုရား ပြဿဒ်တော်ကြီး တည်လုပ်ရန် မြေစနစ်ရာသည်” [ROB, VIII, p.557]

စလေဒါနမုဒြာ (ပါ + သက်) - လက်တစ်ဖက်ကို မြောက်၍ ရိုက်ပုတ်တော့မည့်ဟန် (ခိုက်ရန်ဖြစ်ပွား နေသောမင်းများ၊ စစ်သည်တော်များ၏ပုံကို ဤလက်ဟန် မျိုးဖြင့် ထုလုပ်လေ့ ရှိသည်။) [မုဒြာ၊ စာ ၄၇]

စပျစ် - (၁) နီးဖြင့် ရက်လုပ်သော ဗန်းတစ်မျိုး [မြန် စာန်၊ စာ ၉၂ နှင့် အင်ရုံ၊ စာ ၆၂]၊ ဒေါင်းလန်းကြီး [အုပ်ချုပ်၊ ၃၊ စာ ၁၅၁] (၂) စပျစ်ပင်၊ သပျက်ပင်

စပျစ်ရာ (အင်္ဂလိပ်) - သောမတ်စပီးယား (Thomas Spears)

စမဲဟင်းလျာ - အမဲဟင်းလျာ [ဝိပဗ္ဗာ၊ စာ ၅၁-၂]

စမုန် (မှန်-စွအ်မုက်) - နန်းတော် ပတ်ဝန်းကျင် ရှုခင်းကို ဘုရင်မင်းမြတ် လှမ်းမျှော် ကြည့်ရှုရာ အဆောင်ငယ် အဆောင်ကပ် (တောင်စမုန်၊ မြောက်စမုန်၊ မြေနန်း စမုန် ဟူ၍ ရှိရာ တောင်စမုန်တွင် ဘုရင်မင်းမြတ် အလှူတော်မင်္ဂလာပြု၍ ရေစက် သွန်းတော်မူလေ့ ရှိ သည်။ မြောက်စမုန်တွင် ဆင်တော် မြင်းတော်၊ သင်္ဘောတော် သိမ်းယူသည့် အခမ်းအနားမျိုး ကျင်းပ လေ့ ရှိသည်။ မြေနန်းစမုန်မှာ အရှေ့နန်းဦးဆောင်ကြီး ဖြစ်သည်။) [ရွှေဘုံ၊ စာ ၃၀-၁]

စမြင် - (၁) အဆောင်မကြီး၏ ဘေးဘက်သို့ ထုတ်ထား သောအမိုး။ “အမိုးစမြင်လေးမျက်နှာလှည့်၍...ထားတော် မူသည်။” [ကုန်းဘောင်၊ ၃၊ စာ ၆၃] (၂) အဆောင်ဘေး တွင် ဟင်းလင်းထားသောကြမ်းပြင်။ “အသောကာရာမ တိုက်တော်...တည်လုပ်ပြီးလျှင် နောက်ဘောဂဆောင် ကျောင်းဦး ပြာသဒ်နှင့်တကွ စမြင်ပတ်လည်ခံ လေး ထပ်ကျောင်း ဆောက်လုပ်ပြီးပြေသည်။” [ကုန်းဘောင်- တ၊ စာ ၆၆] (၃) ရှေးအရာရှိ ငယ်တစ်မျိုး [တက္ကသိုလ်၊ ၄၊ စာ ၅၂၀]

စမြင်းတိုင် - အလောင်းမီးသဂြိုဟ်စင် ပတ်လည်တွင် စိုက်သောတိုင် [အင်ရုံ၊ စာ ၃၁၃]

စမြောင် - မင်းဧကရာဇ် ထွက်စံတော်မူသည့် အခါ တပ်ဦးတော်မှ သိုင်းနှင့်လောက်လေးတို့ကို ကိုင်၍ လိုက်ပါပြီး လမ်းရှင်းရသော အမှုထမ်း၊ လွှတ်တော် တွင် လွှတ်တက်သည့်အခါ အသံဗလံ မရှိအောင် ကြိမ်စွဲ၍ တားမြစ်ရသော အမှုထမ်း [အုပ်ချုပ်၊ ပဉ္စ၊ စာ ၁၃၉]

စမြောင်မှု - စမြောင် အမှုထမ်း တို့ကို ကြီးမှူးရသူ [တက္ကသိုလ်၊ ၄၊ စာ ၅၂၁]

စမြို့ - (၁) အစာအိမ်မှပြန်လည်ထုတ်ယူ၍ဝါးနေသော အစာ (၂) ဖောင်းလုံးပန်းလှ-တမြို့ [တက္ကသိုလ်၊ ၄၊ စာ ၅၂၁]

စရိယ (ပါ) - အကျင့်၊ စရိုက် [ဦးဟုတ်၊ စာ ၃၈၆]

စရိယတရားသုံးပါး - ဘုရားလောင်းတို့ ကျင့်ကြံအားထုတ် သောတရားသုံးပါး (၁)လောကတ္ထစရိယာ-လောက သားတို့ ကောင်းကျိုးချမ်းသာရရှိရန်ဖြည့်ကျင့်အားထုတ်

ခြင်း (၂)ဉာတတ္ထစရိယာ-အမျိုးအဆွေတို့အကျိုးငှာ
ဖြည့်ကျင့်အားထုတ်ခြင်း (၃) ဗုဒ္ဓတ္ထစရိယာ-ဘုရား
ဖြစ်နိုင်အောင် ဖြည့်ကျင့် အားထုတ်ခြင်း [သုစောသနာ
စာ ၂၀၃]

စရိယသတ္တနိကာယ (ပါ) - အကျင့်ကောင်းသောသတ္တဝါ
အပေါင်း ဦးဟုတ်၊ စာ ၃၈၆၊ ၉၅၈]

စရည်း (မွန်) - အိုးကြီး [ပေါစာနိ၊ စာ ၂၁]

စရိတ် - (၁) ကျည်စေ့ (၂) အမှုကိစ္စ တစ်ခုခု အတွက်
ထုတ်သုံးရသော ကြေးငွေ [ဓာတ္တသီလိ၊ ၄၊ စာ ၅၂၄]

- စရွတ်** - နှစ်ပြည်ရှိသော အခြင်အတွယ်
- စပါးစေ့ ၂၀၀ = ၁ လက်စွန်း
 - ၂ လက်စွန်း = ၁ လက်ဆုပ်
 - ၂ လက်ဆုပ် = ၁ လက်ပက်
 - ၂ လက်ပက် = ၁ လက်ခုပ်
 - ၂ လက်ခုပ် = ၁ စလယ်
 - ၂ စလယ် = ၁ ခွက်
 - ၂ ခွက် = ၁ ပြည်
 - ၂ ပြည် = ၁ စရွတ်
 - ၂ စရွတ် = ၁ စိတ်
 - ၂ စိတ် = ၁ ခွဲ
 - ၂ ခွဲ = ၁ တင်း
 - ၄ တင်း = ၁ တို့
 - ၄ တို့ = ၁ ပုတ် = ၁၆ တင်း
 - ၄ ပုတ် = ၁ ကက် = ၆၄ တင်း
 - ၄ ကက် = ၁ ကြ = ၂၅၆ တင်း
 - ၄ ကြ = ၁ ကျီ = ၁၀၂၄ တင်း

[အုပ်ချုပ်၊ တ၊ စာ ၄၊ ၅]

စရပ်ရစ် - ဘုရားကျွန် ရွာသူကြီး [ROB, X, p. 107]

စရုံအိမ် - ဆွမ်းစားဆောင် [ယုဒသနိ၊ စာ ၃၅၉]

စလွယ်တော် - မင်း၊ မင်းညီမင်းသား မှူးမတ် ပုဏ္ဏား
တို့၏ပခုံးကွင် သိုင်း၍ လွယ်ရသောအဆင်တန်ဆာ
(အမျိုးဂုဏ်နှင့်အကျင့်သီလတို့ကို ဆောက်တည်ရန်
စလွယ် ဆင်မြန်းခြင်း ဖြစ်သည်ဟုဆို၏။ မင်းဧကရာဇ်
မှာ စလွယ် ၂၄ သွယ်၊ အိမ်ရှေ့မင်းမှာ ၂၁ သွယ်၊
မင်းသားမှာ ၁၈ သွယ်၊ မင်းဆွေမင်းမျိုးမှာ ၁၅ သွယ်၊
မှူးကြီး မတ်ကြီး အဂ္ဂမဟာသေနာပတိမှာ ၁၂ သွယ်၊
မှူးမတ်နှင့်ဗြဟ္မဏပုဏ္ဏားမှာ ၉ သွယ်၊ အမတ်လတ်နှင့်
ခေတြပုဏ္ဏားမှာ ၆ သွယ်၊ အမတ်ငယ်နှင့် ဗိသျှပုဏ္ဏား

မှာ စလွယ် ၃ သွယ် ဆင်ယင်ကြရသည်။) [ဗေတော်
ဖြေ၊ စာ ၇၃-၄]

စာကောက် - စကောက်ကို ကြည့်ပါ။

စာစီ (စချီ) - စာနှင့် စာရင်းအင်း ရေးမှတ်သော အမှုထမ်း
မြန်ဖွင့်၊ ပ၊ စာ ၂၀၈]

စာခွံ့သေနတ် - စနက်တန် ရိုက်၍ ယမ်းကို မီးကူးစေပြီး
ပစ်ခတ် ရသော မီးပေါက် သေနတ် [ဓာတ္တသီလိ၊ ၄၊
စာ ၅၃၄]

စာတိုက် - (၁) ပေ ပုရပိုက် စသော စာပေကျမ်းဂန်များ
ထည့်သွင်းသော (၂)ပေးပို့သော စာများကို သိမ်း
ဆည်း ပေးပို့ရန် တာဝန်ယူသည့်ဌာန [မြန်စာနိ၊ စာ
၉၄]

စာထားနုတ် - တိုင်တန်းထားချက်ကို ပြန်လည် ရုပ်သိမ်း
နုတ်ယူခြင်း [လွတ်တော်မှတ်၊ စာ ၂၅၆]

စာထောက် - ပေစာ ပုရပိုက်စာ တို့ကို တင်သော ကလပ်
ဦးကုလား၊ ဒ၊ စာ ၃၂၆ အောက်] “အဘိဓမ္မာကျမ်းဦး၊
သုတ်ကျမ်းဦး၊ ဝိနည်းကျမ်းဦး တို့ကိုလည်း... ရွှေစာ
ထောက် ငွေစာထောက်နှင့်တကွ တည်တော်မူသည်”
ဦးကုလား၊ ဒ၊ စာ ၃၂၆]

စာပလွေ - ပေထုပ် မပျက်မစီးအောင် ရစ်ပတ်ထုပ်ပိုးရန်
အတွက် ဝါးကိုနိုးပြားခန့်သပ်ပြီး ဆေးရောင် ဆိုးထား
သည့် ချည်ဖြင့် ငါးဖမ်းယင်းကဲ့သို့ ရက်ထားသော
ပစ္စည်း [ရှေးဟောင်းပေ၊ စာ ၂၆]

စာပေအချုပ်အတည်း - စာချုပ် [မနုသာရ၊ စာ c/ဝမ်း]

စာမရီ - အမြီးမွေးကို ယပ်လုပ်ရသော ခြေလေးချောင်း
ရှိသော သားကောင်တစ်မျိုး [သဗ္ဗန္တကျေ၊ ဒ၊ စာ ၂၇၉]

စာရေးကြီး - စာပေရေးသားဆက်သွင်းရသော အရာရှိကြီး
(ယခုခေတ် စာရေးကြီးရာထူးနှင့် နှိုင်းယှဉ်၍ မရချေ။
ရှေးခေတ်က အချို့စာရေးကြီးတို့မှာ နယ်မြို့များတွင်
မြို့ဝန်ရာထူးနှင့် လဲလှယ်ခန့်ထားနိုင်သူတို့ ဖြစ်သည်။
စာရေးကြီးရာထူးမှာ ဌာနတစ်ခုခုကို ကြီးကြပ်ရသော
ဝန်ရာထူးနှင့် အဆင့်တူသည်။ အချို့ စာရေးတော်ကြီး
တို့မှာ နိုင်ငံခြားတွင် ကောင်စစ်ဝန် လုပ်ငန်းများကို
ဆောင်ရွက်ရသူတို့ ဖြစ်သည်။ လွတ်တော်တွင် ဝေပုံ
ဌာနများ ပေါ်လာသောအခါ စာရေးတော်ကြီးများသည်
ဌာန နှစ်မျိုး သုံးမျိုးစီကို ကြပ်မဆော်ဖန် ရသူများ
ဖြစ်လာသည်။ [အုပ်ချုပ်၊ တ၊ စာ ၁၈၇ နှင့် ROB, IX,
p. 943. ကုန်းဘောင်၊ ဒ၊ စာ ၂၄၀-၁]

စာရေးတံ - မဲချ၍ထိုက်သင့်သူ၊ ထိုက်သင့်သော လူ့ဖွယ် ပစ္စည်းကို ရွေးချယ်ခြင်း (စာရေးတံဆွမ်း၊ စာရေးတံ အလှူ၊ စာရေးတံမဲဟူသော အသုံးအနှုန်းများ ရှိသည်။) [မြန်မာ့စွယ်စုံ၊ ၁၊ စာ ၂၀၉-၁၀]

စာရင်းကျယ် - အသေးစိတ်၍ အကျယ်တဝင့် ရေးမှတ်ထားသော စာရင်း [တက္ကသိုလ်၊ ၄၊ စာ ၅၄၄]

စားတော်ကွမ်းရေကိုင်း - မင်းဧကရာဇ် သုံးဆောင်တော်မူသည့် ကွမ်းနှင့်ရေတို့ကို ကိုင်ဆောင်လိုက်ပါရသည့် အမှုထမ်း [တက္ကသိုလ်၊ ၁၊ စာ ၁၅၁ နှင့် တက္ကသိုလ်၊ ၄၊ စာ ၅၅၂]

စားပုံပယ် - ဝေစုဝေပုံ အပိုင်စား ရသော လယ်မြေ [ROB, IX, p. 229] “အစုအမှုထမ်း တို့မှာ စားပုံပယ်တန်လျှင် စားပုံပယ်၊ နောက်ထောက်တန်လျှင် နောက်ထောက် ... သနားတော်မြတ် ခံရ၍ ရှိသည်” [ROB, IX, p. 884]

စားမိုးစားမြေ - ထွန်ယက်စိုက်ပျိုး လုပ်ကိုင်စားသောက်ရန် မင်းဧကရာဇ်က ချထားပေးသောမြေ [တက္ကသိုလ်၊ ၄၊ စာ ၅၅၅]

စားမြေ - မင်းမဲ့ထမ်းတို့အား လုပ်ကိုင်စားသောက်ရန် မင်းဧကရာဇ်က ချထားပေးအပ်သောမြေ [အုပ်ချုပ်၊ ၁၃၊ စာ ၃၃]

စားရိုး - လုပ်ကိုင်စားသောက်ပိုင်ခွင့်ရသော အစဉ်အလာ၊ အစဉ်အဆက် လုပ်ကိုင် စားသောက် ပိုင်ခွင့် ရသော [တက္ကသိုလ်၊ ၄၊ စာ ၅၅၅]

စိန (စိန်) - တရုတ်လူမျိုး၊ တရုတ်တို့ နေထိုင်သော နိုင်ငံ [တရုတ်နိုင်ငံ ချင်းမင်းဆက်ခေတ် (ဘီစီ ၂၅၅-၂၀၆)မှစ၍ ချင်းမင်းဆက်အုပ်စိုးရာဒေသနှင့် လူမျိုးကို China ဟု ခေါ်တွင်ခဲ့ရာမှ တရုတ်နိုင်ငံနှင့် လူမျိုးကို စိန်တိုင်း၊ စိန် သို့မဟုတ် စိန 支那 လူမျိုးဟု ခေါ်ခဲ့ခြင်းဖြစ်သည်။ တရုတ်တို့ကမူ ဟန်ခေတ် (ဘီစီ ၂၀၆-အေဒီ ၂၂၀)မှစ၍ မိမိတို့လူမျိုးကို ဟန် 漢 ဟု ခေါ်ခဲ့ကြသည်။] [ရှည်စိန်၊ ပျူစေတီ၊ စာ ၃-၄နှင့် ဝင်း]

စိကာဒဂါး (အာရဗစ် sikka) - ဗြိတိသျှတို့ စိုးမိုးအုပ်ချုပ်သော အိန္ဒိယနိုင်ငံအတွင်း သုံးစွဲရန် အင်္ဂလိပ်အရှေ့အိန္ဒိယကုမ္ပဏီက ၁၈၃၅ ခုနှစ်အထိ သွန်းလုပ်ခဲ့သော ဒဂါး [Hobson, pp. 834-5]

စီရိသား - နန်းတွင်းတွင် အသုံးပြုရန် လိုအပ်သော ရေခပ်ပေးရခြင်း၊ ရေကို အသုံးပြု ဆောင်ရွက်ရသော

လုပ်ငန်းများတွင် တာဝန်ယူ ထမ်းဆောင်ခြင်းစသော အမှုကိစ္စများကို ဆောင်ရွက်ရသည့်အမှုထမ်း [ဧည့်သစ်၊ စာ ၁၇၁] “စီရိရေခပ်သားတို့ကလည်း ရေဖြင့် လမ်းတလျှောက် ဖြန်းဆွတ်ရလေသည်။” [ရုရှင်ရာသစ်၊ ၁၊ စာ ၃၃၇]

စီရိအစို - ရေခပ်၊ ရေဖြန်း စသော အမှုတို့ကို လုပ်ဆောင်ရသည့် အမှုထမ်းစု။ “တံခါးမှုကို ရေခပ်စီရိ အစိုမှာ ဖြည့်လေသည်” [ဧည့်သစ်၊ စာ ၁၇၁]

စီရင်စု - (၁) စီရင်အုပ်ချုပ်ရသော မြို့ရွာအစု (၂)ကိုလိုနီခေတ်တွင် district ဟု ခေါ်သော အုပ်ချုပ်ရေးနယ်မြေကို ခေါ်ဝေါ်သော အသုံးအနှုန်း [တက္ကသိုလ်၊ ၄၊ စာ ၅၆၁]

စီရင်နက် - စီရင်အုပ်ချုပ်သော နယ်မြေ [ဇမ္ဗူ၊ စာ ၁၊ ၆၂]

စိဝရဟတ္ထ (ပါ) - လက်တစ်ဖက်ဖြင့် ဖြစ်စေ၊ နှစ်ဖက်ဖြင့်ဖြစ်စေ သင်္ကန်းကို ဆုပ်ကိုင်ထားဟန် (စိဝရဟတ္ထဟန် ဘုရား ဆင်းတုတော်ကို ကိုးကွယ်လျှင် အဝတ်အထည် ဖုလုံပေါများသော အကျိုးထူးကို ခံစားရသည်ဟု ဆို၏။) [မုဒြာ၊ စာ ၄၉]

စီးကြီး - မြင်းမှုထမ်းတို့နေထိုင်သော မြင်းမြေကို မြင်းစီးအဖြစ်ဖြင့် ကြီးစိုးထမ်းရွက်သည်။ [အုပ်ချုပ်၊ တ၊ စာ ၄၅]

စီးခွင် - မြင်းတပ်တွင် မြင်းစီးအဖြစ် အမှုထမ်းရသော ရာထူး၊ မြင်းစီးလျက် အမှုထမ်းနေသူ [ရွှေဝတီ၊ စာ ၁၅၁ နှင့် တက္ကသိုလ်၊ ၄၊ စာ ၅၆၂]

စီးစားမြေ - မြင်းမြေကို စီမံအုပ်ချုပ်သော မြင်းစီးအကြီးအကဲ အပိုင်စားရသောမြေ [ဇမ္ဗူ၊ စာ ၉၁]

စီးစုဆင်မတော် - မင်းတို့ စီးထိုက်သော ကြန်အင်လက္ခဏာနှင့် ပြည့်စုံသည့် ဆင်အစုဝင် ဖြစ်သော ဆင်မ [ရွှေနန်းသုံး၊ စာ ၁၉၅]

စီးတော်ကြီး - ထူးဆင်တော်ကဲ့သို့ ကြန်အင် လက္ခဏာ ပြည့်စုံခြင်း မရှိသော်လည်း မင်းတို့ စီးထိုက်သော လက္ခဏာများ ပါသောဆင် [ရွှေနန်းသုံး၊ စာ ၁၉၅]

စီးထမ်း - မြင်းခွင် နယ်မြေတွင် ထမ်းသော အမှုထမ်း [ဇမ္ဗူ၊ စာ ၉၁]

စုကြီး - မြောက်ထားဝယ်၊ တောင်ထားဝယ်၊ မြောက် ၁၅၀၊ တောင် ၁၅၀၊ မြောက်မာရောင်၊ ရွှေပြည်မှန်ကင်း ဟူသော အတွင်းခြောက်စုနှင့် နတ်စု လက်ဝဲ၊ နတ်စု

လက်ယာ၊ ရွေးလက်ဝဲ၊ ရွေးလက်ယာ၊ လက်ဝဲကြောင်း၊ လက်ယာကြောင်း ဟူသော ပြင်ခြောက်စုတွင် ပါဝင်သော သေနတ်အမှုထမ်းများ၊ မြင်းအမှုထမ်းများနှင့် ဆင်တော် အမှုထမ်းများ [အုပ်ချုပ်၊ စ၊ စာ ၂၄၄-၇]

စုကြီး ခြောက်ကြောင်း - အလောင်းမင်းတရား (၁၇၅၂-၆၀) လက်ထက်တွင် ဖွဲ့စည်းခဲ့သော နတ်စုလက်ဝဲ၊ နတ်စုလက်ယာ၊ ရွေးလက်ဝဲ၊ ရွေးလက်ယာ၊ လက်ဝဲကြောင်း၊ လက်ယာကြောင်းအစုအမှုထမ်းများ [အုပ်ချုပ်၊ စ၊ စာ ၂၄၅ နှင့် ရွှေစုနန်းသုံး၊ စာ ၂၁၈-၂၀]

စုကြမ်း - လှေသင်းအစု၊ အောက်မားအစု၊ ဓနက်ပလာအစု၊ ထောင်သားအစု၊ လက်မထောက်အစု၊ ပါးကွက်လက်မရွံ့အစု၊ ဝင့်သီးအစု၊ ဗိုင်းတာအစု၊ ကိုးသားပေါက် အစု စသော အလုပ်ကြမ်း၊ စရိုက်ကြမ်းတွင် လုပ်ကိုင်ကြသော အစု အမှုထမ်းများ [အုပ်ချုပ်၊ တ၊ စာ ၄၂ နှင့် အုပ်ချုပ်၊ စ၊ စာ ၂၄၈]

စုခြား - လူမျိုးခြားများဖြင့် ဖွဲ့စည်းသော-လက်နက်ကိုင် အမှုထမ်း-မြင်းစီးအမှုထမ်း [အုပ်ချုပ်၊ တ၊ စာ ၄၁]

စုနု - ရွှေမျက်ပါးခတ်သူ၊ ရွှေခြည်ထိုးသူ၊ ကြယ်ခတ်ဂန္ထန်ထိုး၊ ဘီးတော်လုပ် စသော အနုပညာသည် အမှုထမ်းစု [အုပ်ချုပ်၊ တ၊ စာ ၄၁]

စုဖုရား - မင်းမျိုးဖြစ်သော နန်းရမိဖုရားက မွေးမြင်သည့် သမီးတော်ကို ထိပ်စုဖုရားဟု ခေါ်သည်။ မင်းသမီးနန်းတင်၍ မြင်တော်မူသည့် သမီးတော်ကို စုဖုရားဟု ခေါ်သည်။ ထို့ပြင် မင်းဧကရာဇ်က “စုဖုရား” ဟု ခေါ်စေရမည်ဟု အမိန့်ဟော်ရှိသော သမီးတော်ကိုလည်း စုဖုရားဟု ခေါ်သည်။ [ရွှေစုနန်းသုံး၊ စာ ၂၅၁]

စုရေး - အစုအမှုထမ်းဆိုင်ရာ ကိစ္စကို ရေးမှတ်ရသော အမှုထမ်း [လွှတ်တော်မှတ်၊ စာ ၂၃၃]

စုရေးစုကိုင် - လှေစု မြင်းစု စသော အစုအမှုထမ်းဆိုင်ရာ ကိစ္စကို ရေးမှတ်ရသော အမှုထမ်း (စုရေး)၊ အစုကို ကြီးကြပ် အုပ်ထိန်းရသော အရာရှိ (စုကိုင်) [လွှတ်တော်မှတ်၊ စာ ၂၃၃]

စုရင်း - မူလဖွဲ့စည်းရင်း မြန်မာလက်နက်ကိုင် အမှုထမ်းစု [အုပ်ချုပ်၊ တ၊ စာ ၄၁]

စုရှင်ငန်းရှင် - အစုအကြီးအကဲ၊ နယ်မြေ အပိုင်းအခြားအကြီးအကဲ

စုလစ် (မွန်-စွစ်) - အမိုးပြာသာဒ်၊ ပလ္လင်တံကဲ၊ မုခ်ခုံး စသည်တို့တွင် အချွန်အတက်များဖြင့် မွမ်းမံ ထား

သည့် အဆင်တန်ဆာ [မြန်မာ၊ စာ ၉၉ နှင့် မြန်မာ၊ ပ၊ စာ ၂၉၈]

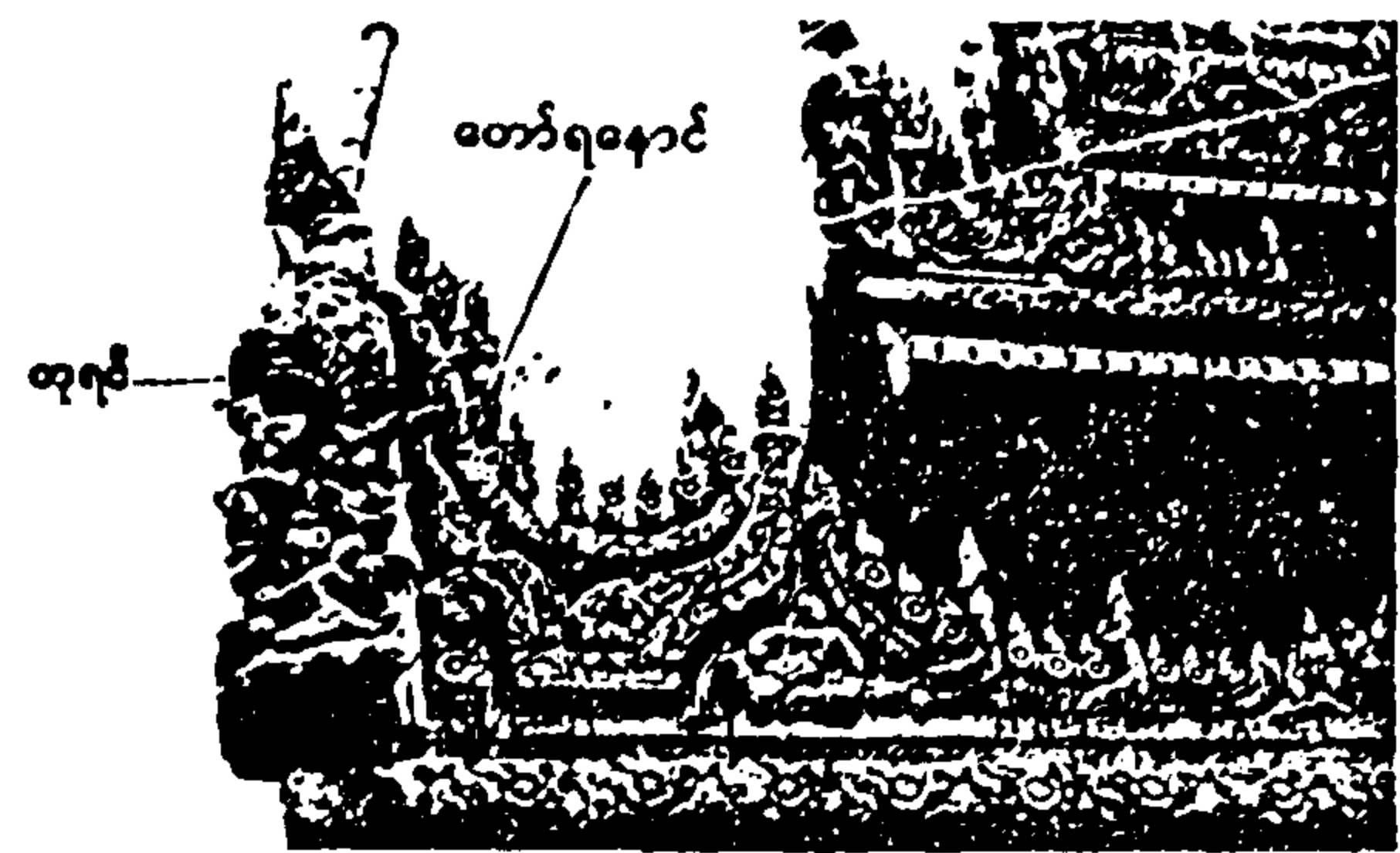

စုလစ်

စုလည်း - ဆံပင်အစုကို နောက်သို့ကွေးကာ အဖျားတွင် ဆံစနစ်စ ကွေးကော့နေဟန် ဆင်ယင်ထားသည့် ဆံထုံး။ ရတနာစုလည်းမှာ အပေါ်ထောင်ဦးစွန်းတွင် စုစည်း၍ ရတနာတို့ဖြင့် မွမ်းမံခြယ်သထားသော ဆံထုံး ဖြစ်သည်။

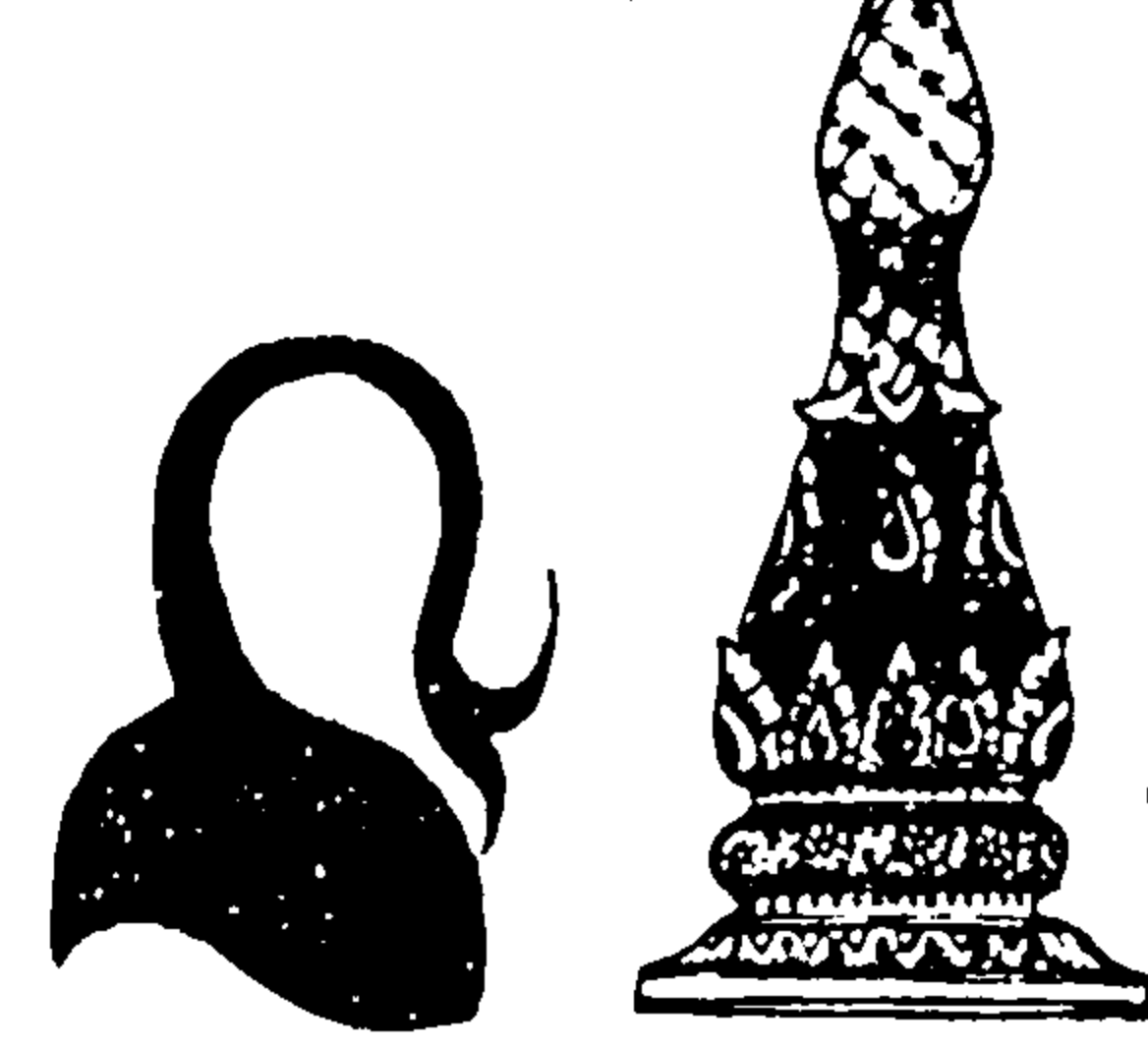

စုလည်း

ရတနာစုလည်းဆံထုံး

စုလျားတော် - ပုဝါအရှည်၊ အပေါ်တင်ပုဆိုး [ရွှေဖြန့်၊ စာ ၉၅ နှင့် တွင်းသင်းပေါ၊ စာ ၆၇]

စုသေး - ရှေ့တော်ပြေး၊ စမြောင်၊ ပြော၊ နေရာချ စသော အစုအမှုထမ်းများနှင့် ရွှေတိုက်၊ ကသောင်းမြောင်တိုက်စောင့် အမှုထမ်းများ [အုပ်ချုပ်၊ တ၊ စာ ၄၁]

စုရတီ - မြန်မာမင်းဧကရာဇ်ထံ အမိန့်တော်ခံ၍ ရန်ကုန်မြို့တွင် အခြေချပြီး ကုန်သွယ် ရောင်းဝယ်ခဲ့ကြသော အိန္ဒိယနိုင်ငံ အနောက်ပိုင်း စူရတ် (Surat) မြို့သား ကုန်သည်ကြီးများနှင့် ယင်းတို့မှ ဆင်းသက်ပေါက်ဖွားလာခဲ့ကြသူများ [စီနီ]

စေတနာသုံးတန် - (၁) ပုဗ္ဗစေတနာ-ကုသိုလ်မပြုမိကပင် တင်ကြို၍ ဖြစ်ပေါ်နေသော စေတနာ (၂) မုဉ္ဇ စေတနာ - ကုသိုလ်ပြုဆဲ လှူဆဲအခါ၌ ထားသော

စေတနာ (၃) ပရစေတနာ - ကုသိုလ်ပြုပြီး လှူပြီး နောက်တွင် ပိတိ ဖြစ်နေသော စေတနာ [သုမမှတ်၊ စာ ၂၉]

စေတီယယရ (ပါ) - စေတီအိမ် [ပါဠိမြန်၊ ၇၊ စာ ၅၉၂]

စေတီယသန္တက (ပါ) - ဘုရားစေတီနှင့် ဆိုင်သော ပစ္စည်းဥစ္စာ [လွတ်တော်မှတ်၊ စာ ၂၆၇]

စေတီသုံးပါး - (၁) သာရိရိကစေတီယ - မြတ်စွာဘုရားသခင်၏ ကိုယ်တော်မှ ဖြစ်သော ဓါတ်တော် မွေတော်များဖြင့် တည်သောစေတီ (၂) ပရိဘောဂစေတီယ - မြတ်စွာဘုရား၏အသုံးအဆောင်ပရိဘောဂများဖြင့် တည်သောစေတီ (၃) ဥဒ္ဓိဿကစေတီယ - မြတ်စွာဘုရားသခင်ကို ရည်မှတ်၍ ပုံတော်ဆင်းတု ပြုလုပ်ကိုးကွယ်သော စေတီ [မေးတော်ဖြေ၊ စာ ၆၇၇]

စေတီသုံးပါး - (၁) ပရိဘောဂစေတီ - မြတ်စွာဘုရား၏ အသုံးအဆောင် တို့ကို ဌာပနာ၍ တည်သောစေတီ (၂) ဓာတုစေတီ - မြတ်စွာဘုရား၏ ဓာတ်တော်ကို ဌာပနာ၍ တည်တော်စေတီ (၃) ဓမ္မစေတီ-မြတ်စွာဘုရား၏ တရားတော်တို့ကို ရွှေပြား ငွေပြား ပေရွက် စသည်တို့၌ ရေး၍ ဌာပနာပြီး တည်သော စေတီ [သမ္မန္တကျ၊ စာ ၄၁၃]

စဲ - ကောက်ပဲသီးနှံ သိုလှောင်သော အဆောက်အအုံ [တက္ကသိုလ်၊ ၄၊ စာ ၅၇၈ နှင့် ဦးကုလား၊ ၃၊ စာ ၁၂၃] (ထိုသိုလှောင်ရုံမျိုးတွင် သင်္ကာမကင်း ရှိသူတို့ကိုလည်း ထည့်သွင်း ချုပ်နှောင်ထားတတ်သည်) “လူတထောင်စု နှစ်ထောင်စု သုံးထောင်စု မုတ္တမသို့ ဆားချက်လိုက် ရမည် ခေါ်ပြီးလျှင် စဲလှောင်၍ ထားလေ၏” [ကျန်းဆောင်၊ ပါ စာ ၉၇]

စောဒကစုတိတကပုဂ္ဂိုလ် (ပါ-စောဒကစုဒိတက ပုဂ္ဂလ)- တရားလိုနှင့် တရားခံ [ညွှန်-]

စောဒနာ (ပါ) - အပြစ်တင်ခြင်း၊ အပြစ်တင်စကား၊ မေးမြန်းစိစစ်သည်။ တိုင်ချက်၊ [ရာဇမတ္တ၊ စာ ၂]

စေးပန်စင်အစု - ရှေးရခိုင်မင်းနေပြည်တော်တွင် ဒဂုံ၊ သွန်းခပ်ကြရသော အမှုထမ်းစု [ရခိုင်ရာသစ်၊ ပါ စာ ၃၅၅]

စောရန်ဋ္ဌ - မွန်မြတ်သောဘုရင် [လောက၊ စာ ၁၅၀]

စော်ကန် - စော်ဘွား၏ညီ [အုပ်ချုပ်၊ စာ ၁၁၅]

စော်တလီအစု - ရခိုင်မင်း၏နန်းတော်တွင် ထမ်းစင် ထမ်း၊ ဝေါထမ်းရသော အမှုထမ်းစု [ရခိုင်ရာသစ်၊ ပါ စာ ၃၅၅]

စံကောနီ (အင်္ဂလိပ်) - ဂျွန်ကင်းနိန်း (John Canning) [အုပ်ချုပ်၊ တ၊ စာ ၆၇၊ E & B, p. 96]

စံကိုင် - စံချိန် စံညွှန်း ကိုက်ညီသော ရွှေထည်ပစ္စည်း နှင့် ရွှေဆိုင်များ လုပ်ကိုင် ဆက်သွင်းရန်၊ အရည်မိသော ရွှေကိုသာ ရောင်းဝယ်ကြရန် ဖြောင့်မတ်မှန်ကန်စွာ ကြီးကြပ်လမ်းညွှန် စီရင်ရသော အရာရှိ [ROB, II, p. 98]

စံစောဘီရ (နိုင်ငံခြား) - စိန်ဇေးဗီးယား (St. Zavier) [မြန်မာမင်း၊ စာ ၈၇]

စံတလံ (ကျောက်) - မလွဲကန်၊ ကန်အမှန်။ “စံတလံ၊ ခိုင်သဟု အမည်မတင်မူရယ်၊ ခိုင်မှုဆင်ခြင်သော သုကိုဝ်ပိယံ၂၆” [၁၂၄၉ စုနှစ်ထိုး ကျစွာမင်း အမိန့်တော်ကျောက်စာ/ ၄၄-၅]

စံသီး - ချစ်ခင်မြတ်နိုးဖွယ်သောအမျိုးသမီး[သု သူဌေး၊ စာ၅]

စို့ - အနောက်အရပ်၌ ပေါက်သော သက်တံ [စွယ်စုံကျော်ထင်၊ စာ ၃၆]

စိုးသူကြီး - ကျောက်တူးဖော်ရာဒေသတွင် ကြီးမှူး အုပ်ချုပ်သော သူကြီး [တက္ကသိုလ်၊ ၄၊ စာ ၅၈၅-၆ နှင့် ROB, V, p. 943] “တူးဘော်၍ ရသမျှကို စိုးသူကြီးတို့က အသုံးတော် လောက်အောင် ဆက်စေ” [ROB, V, p. 939]

စက် - (၁) အဝန်းအဝိုင်းပုံ၊ အဝန်း အဝိုင်းပြား လက်နက် (၂)မြတ်သောသူတို့အိပ်သည် (၃)ဆက်လက်ကူးပြောင်းသွားသည် (၄) နှိုင်းယှဉ်ကြည့်သည် (၅) ရေ၊ အရည်စုငယ် [တက္ကသိုလ်၊ ၄၊ စာ ၅၈၈] “ခါးပန်းစက်မှာ လက်ဝဲလက်ယာ ၁၀၊ ဦးလက်ဝဲ လက်ယာ ၂ ဝန်း” (ဤနေရာတွင် စက်မှာ အဝန်းအဝိုင်းပုံ ဖြစ်သည်) [ROB, VIII, p. 456]

စက္က (ပါ) - (၁) အစွမ်းခွန်အားရှိခြင်း၊ အာဏာစက်ရှိခြင်း (၂) အသွားထက်သော စက် လက်နက် စွဲကိုင်ခြင်း (၃) စစ်သည် (ရဲစွမ်းသတ္တိ ရှိသော သူရဲကောင်းအား စက္ကသူရ ဘွဲ့၊ စစ်ပွဲတွင် ကျော်စော ထင်ရှားသော သူရဲကောင်းအား စက္ကကျော်ထင် ဘွဲ့ ပေးလေ့ရှိသည်။) [လီနတ္ထ၊ စာ ၃၄၈-၅၂]

စက္ကပါ (ပါ-စက္ကဝါဠ) - စကြာဝဠာတိုက်၊ စကြာဝဠာတောင် [ဦးဟုတ်၊ စာ ၃၇၉]

စက္ကဝတ် (ပါ-စက္ကဝတ္တိ) - (၁)စကြာဝတေးမင်း(၂)စကြာရတနာကိုလည်စေတတ်သည်၊ အာဏာစက်ကို ဖြစ်စေ

တတ်သည်။ [ဦးဟုတ်၊ စာ ၃၇၉] (၃) စက္ကဝတ်ငှက် [တက္ကသိုလ်၊ ၄၊ စာ ၅၉၀]

စက္ကသမ္ပတ္တိ (ပါ) - ဩဇာအာဏာနှင့် ပြည့်စုံသော [ဦးဟုတ်၊ စာ ၃၇၈၊ ၉၉၈]

စက်ကျည်ထိုးအစု - စက်ဝိုင်း သဏ္ဍာန် ပစ်မှတ်ကို ထိမှန်အောင် အမြဲပစ်ခတ် လေ့ကျင့် နေရသော အစု [ROB, VI, p. 621]

စက်စယ် - ကိုင်းပင်တစ်မျိုး၊ သက်ကယ်ပင် [မှန်နန်း၊ ၃၊ စာ ၃၇၈ နှင့် စိပ္ပလ္လာ၊ စာ ၆၆]

စက်တော်တုံးတော် - မီးရှူးမီးပန်းတော်နှင့် မီးရှူးပစ်တုံးတော်။ “စက်တော်တုံးတော်နှင့် ... ရပ်စုကွက်စုကစက်တုံးများကိုလည်း သွင်းပြု၍...သောင်ပြင်တွင် ရှို့လွတ် ကြရ၏” [ကုန်းဘောင်၊ ၃၊ စာ ၄၆၃]

စက်ထိုးစက်ပစ် - မြင်းစီး၍ မြင့်နိုင်သမျှ မြင့်သော ပစ်မှတ်ကို ထိစွဲအောင် အဲမောင်းလှဲဖြင့် ထိုးပစ်ယှဉ်ပြိုင်ခြင်း [မေးတော်ဖြေ၊ စာ ၂၇၉]

စက်ပြည့် - ရွှေချထားသော စက်ဝန်းများ အပြည့် [ကုန်းဘောင်၊ တ၊ စာ ၅၄၀]

စက်ရွန်းသုံးဆင့် - မြင်းစီးသူ၏ ဟင်ပါး အောက်ခံ

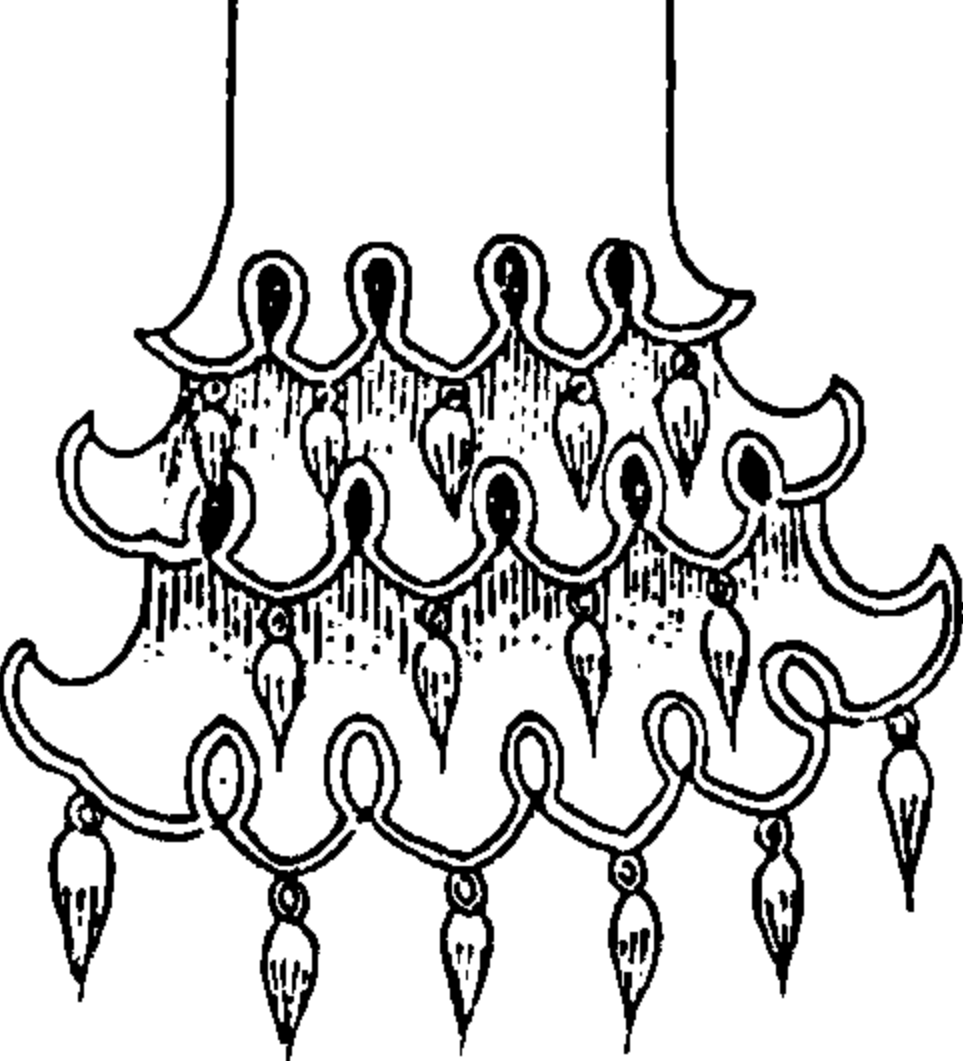

ဖြစ်သော တင်ရမ်းကို လှပအောင် ခြယ်လှယ် စီရင်ထားသည့် အဆင့် သုံးဆင့် အဆင်တန်ဆာ [ဦးကုလား၊ ပ၊ စာ ၂၇၃ အောက်]

စက်ရွန်းသုံးဆင့်တပ်

စက်သွင်း - မြင်းစီး၍ တိုင်ပေါ်တွင်ရှိသော စက်ဝိုင်းကွင်းပစ်မှတ် များကို လှဲဖြင့် ထိမှန်အောင်ပစ်သွင်းသည်။ [တက္ကသိုလ်၊ ၄၊ စာ ၆၀၀] “ဆင်ခင်း မြင်းခင်း စက်သွင်းသဘင်တော် ကျင်းပရန် ... အမြင့် တဆဲ့ ငါးတောင်ကစ၍... သုံးဆယ်၊ ငါးဆယ်... စက်တိုင် ငါးစိုက်ထူပြီး ... လက်သုံးတော် လက်စွဲတော်တို့ မြင်းကြီးကစုများကို စီးနင်း၍ ... လှဲလျင်ဆယ်စင်းစီ ကုန်အောင်ထိုးကြရသည်။ [ကုန်းဘောင်၊ တ၊ စာ ၅၀၂]

စက်အနားပါပုဆိုး - စက်ရက်အနားစင်းပါ ပုဆိုး [ROB, VIII, p. 504]

စက်အလုပ် - လက်နက်နှင့် ဆိုင်သောစက်၊ သင်္ဘောနှင့် ဆိုင်သောစက်၊ ဆန်စက်၊ ယက်ကန်းစက် စသော စက်မှုဆိုင်ရာအလုပ် [မြန်မာမင်း၊ စာ ၅၅ နှင့် အုပ်ချုပ်၊ ပဉ္စ၊ စာ ၄၁]

စိုက်ချည်း - စူးစူး စိုက်စိုက်၊ တည့်တည့်မတ်မတ် [မှန်နန်း၊ ပ၊ စာ ၁၁၂ နှင့် တက္ကသိုလ်၊ ၄၊ စာ ၆၀၃]

စောင်ရန်း - (ခြံစည်းရိုး) အကာအရံ [မဇ္ဈကျယ်၊ စာ ၅၀ နှင့် ယုဒသန်၊ စာ ၃၈၆] “စည်းစောင်ရန်းစသည်ကာရံ၍ ပိုင်းခြားမှသာလည်း မဟုတ်” [မေးတော်ဖြေ၊ စာ ၁၈၄]

စောင်းကောက်တီးရိုး ၁၄ ကြိုး - စောင်းကောက်တွင် တပ်ဆင်ထားသောကြိုး ၁၄ ကြိုး။ အောက်မှ အထက်သို့ (၁) သံဖျားကြိုး (၂) သံကျပ်ကြိုး (၃) တျာကြိုး (၄) တောကြိုး (၅) တျောကြိုး (၆) သုံးပင်ဒုံးလက်ညှိုး (၇) နှစ်ပင်ဒုံးလက်ညှိုး (၈) ဒုံးလက်ညှိုး (၉) ငါးပင်ဒုံးကြိုး (၁၀) လေးပင်ဒုံးကြိုး (၁၁) သုံးပင်ဒုံးကြိုး (၁၂) နှစ်ပင်ဒုံးကြိုး (၁၃) အထက်ဒုံးကြိုး (၁၄) ပုလဲကြိုးတို့ ဖြစ် သည်။ [စောင်း၊ စာ ၆၉-၇၀၊ ၇၃]

စောင်းလက်ရုံး - စောင်းကောက်တွင် ကြိုးတပ်ဆင် ရန် စီရင်ထားသော ကွေးကောက်နေသည့် အပိုင်း [စောင်း၊ စာ ၄၄]

စိုင်းပေါင် - ပလ္လင်တက်၏အပေါ်ပိုင်း တစ်ဖက်တစ်ချက်တွင် စိုင်းသတ္တဝါ၏ပေါင်နှင့် သဏ္ဍာန်တူသည့် အချွန်းအဆင်တန်ဆာ (စိုင်းပေါင်၏အချွန်းသည် မိုးပေါ်သို့ လည်း တည့်တည့်မတ်မတ် ထောင်၍မနေရာ၊ ဒုရင်၏လည်ကုတ်ဆီသို့လည်း ထိုး၍ မနေရအောင် စီရင်ပြုလုပ်လေ့ရှိသည်။ ထိုကြောင့် “လည်လည်း မထိုး၊ မိုးလည်း မမျှော်”ဟု အဆိုရှိသည်။) [အုပ်ချုပ်၊ ပဉ္စ၊ စာ ၆၆]

စိုင်းပေါင်ကြက်တူရွေး - (၁) ကြက်တူရွေးပုံဖော်၍ ရေးဆွဲ ထုလုပ်ထားသော စိုင်းပေါင် (၂) ရှေးသုံးသေနတ်တွင် မီးခတ်ကျောက် တပ်ထားသော မီးမောင်း သံကောက် [တက္ကသိုလ်၊ ၄၊ စာ ၆၁၆]

စိုင်းလျော်မြင်း - ကိုယ်မွေးမှင်ဆံဖြူ၍ ကြောရိုး ဝာစ်လျှောက် ညိုသောမြင်း [ဦးကုလား၊ ပ၊ စာ ၁၇၈ အောက်]

စိုင်းလျော်မြင်း ၁၀ မျိုး - (၁) စိုင်းလျော်ညို (၂) စိုင်းလျော်ပြောက် (၃) စိုင်းလျော်ပြာ (၄) စိုင်းလျော်ဖြူ (၅) စိုင်းလျော်မွဲ (၆) စိုင်းလျော်ခြောက် (၇) စိုင်းလျော်ဝါ

(၈) ခိုင်လျော်ဝတ်ပန်း (၉) ခိုင်လျော်နီ (၁၀) ခိုင်လျော် တုပ်ကျယ် [ဆင်နှင့်မြင်း၊ တ၊ စာ ၁၇-၈]

စစ်ကဲ - (၁) စစ်သည်သူရဲ တစ်သောင်းမှ သုံးသောင်း ခန့်အထိ ပါသောတပ်တွင် ဗိုလ်မှူးလက်အောက်၌ ထမ်းရွက်ရသော စစ်တပ်အကြီးအကဲ (၂) မိုးနဲ၊ သိန္နီ၊ မိုးမြဲကဲ့သို့ အရေးပါသော နယ်မြေများတွင် အခြေစိုက် သည့် စစ်တပ်ရုံး အကြီးအကဲ (၃) သန်လျင်၊ မုတ္တမ ကဲ့သို့သော ဆိပ်ကမ်း မြို့ကြီးများတွင် မြို့ဝန်အား စစ်ရေး၊ အုပ်ချုပ်ရေး၊ တရားစီရင်ရေး၊ ငြိမ်ဝပ်သာယာ စည်ပင်ရေးတို့တွင် ကူညီဆောင်ရွက်ရန် တာဝန်ရှိ သော အကြီးအကဲ [ရွှေစုန်းသုံး၊ စာ ၁၃၈-၉]

စစ်ဆင်ခြင်းလေးပါး - (၁) လှည်းဦးကင်းကဲ့သို့ စစ် ဆင်ခြင်း (၂) ပဒုမာကြာချပ် ကဲ့သို့ အထပ်ထပ် စစ်ဆင်ခြင်း (၃) ရထားကဲ့သို့ စစ်ဆင်ခြင်း (၄) စက် သွားလှည့်သကဲ့သို့ စစ်ဆင်ခြင်း [ဆေးနဂါ၊ စာ ၄၇]

စစ်တမဲ - ဆင်တွင် စိုက်ထူသော စစ်အလံ [မြန်မာတပ်၊ စာ ၄၈]

စစ်တလေး - စစ်ရထားတွင် စိုက်ထူသော တံခွန် [ဆေးနဂါ၊ စာ ၁၃၀]

စစ်တလောက် - စစ်ချီစစ်တက်သောအခါ တီးသည့်မောင်း [ဆေးနဂါ၊ စာ ၁၃၀]

စစ်တုရင်္ဂါဗိုလ် - (စစ်+တုရင်္ဂါ+ဗလ) - မြင်းတပ်ဗိုလ်၊ (စတု+အင်္ဂါ+ဗလ) - စစ်အင်္ဂါလေးပါးတို့၏ ဗိုလ်ဖြစ် သော စစ်သူကြီး [လီနတ္ထ၊ စာ ၃၁၇၊ ၃၅၉]

စစ်ပင်ရိုး - ဧရာဝတီမြစ်ရိုးရှိ တံငါသည်တို့ကို စစ်ဆေး စီရင်အုပ်ချုပ်ရသော အကြီးအကဲ အရိုးအစဉ်?

စစ်ဖြစ်ရာသောအကြောင်းတစ်ဆုံသုံးပါး - (၁) နိုင်ငံကို လိုခြင်း (၂) ဥစ္စာကိုလိုခြင်း (၃) ဆင်ကောင်း မြင်း ကောင်းရလိုခြင်း (၄) သမီးကညာရလိုခြင်း (၅) ကုန်း တိုက် ဥပါယ်ပြုခြင်း (၆) သစ္စာ ဖောက်ပြန်ခြင်း (၇) စေပါးသော စကား အနိမ့်အကျကို မသိခြင်း (၈) အဆွေအမျိုးတို့ကို ဖျက်ဆီးခြင်း (၉) မိမိမြို့ကို မစောင့်ခြင်း (၁၀) သူရဲကောင်း စစ်သည် မရှိခြင်း (၁၁) ကုန်သည်တို့ကြောင့်ဖြစ်ခြင်း (၁၂) အငြိုးဖွဲ့ခြင်း (၁၃) အမျက်ကြီးခြင်း [အုပ်ချုပ်၊ ပ၊ စာ ၁၆၀]

စစ်ဗာရီ (စစ်ပိုင်) - အိန္ဒိယရှိ ဗြိတိသျှစစ်တပ်တွင် ဥရောပစစ်သည် ပုံစံအတိုင်း ဝတ်ဆင်၍ ဥရောပ စစ်စည်းကမ်းအတိုင်း လိုက်နာ အမှုထမ်းသော အိန္ဒိယ

တိုင်းသား စစ်သည်။ (ပါရရှန် ဂေါဟာရ sipah မှာ စစ်သည်ဟုအဓိပ္ပာယ်ရသည်။ ထိုဂေါဟာရကို ပေါ်တူဂီ တို့က ယူငင် သုံးစွဲခဲ့ပြီး ၎င်းတို့ထံမှ တစ်ဆင့် ဗြိတိသျှတို့က ယူငင်သုံးစွဲခဲ့ရာတွင် sepoys ဟူသော အသုံးနှုန်း ပေါ်လာခဲ့သည်။) [Hobson, p. 809]

စစ်မကန်း - မကန်းကွက် သို့မဟုတ် မကန်းကောင် ကဲ့သို့ လေးထောင့်လေးစု - စု၍ အလယ်၌ တပ်မ ထားပြီး စစ်ဆင်စစ်ထိုးခြင်း [ဆေးနဂါ၊ စာ ၂၇]

စစ်မျက်နှာကွက် - စစ်ရေးနိမ့်သည်။ [ဆေးနဂါ၊ စာ ၁၃၁]

စစ်မြီးတို - အလျင်အမြန် တိုက်ခိုက် ရုတ်သိမ်းခြင်း [ဆေးနဂါ၊ စာ ၁၃၁]

စစ်ရမ်း - စစ်သည်အရေအတွက်ကို ခန့်မှန်းရေတွက်သည်။ [တက္ကသိုလ်၊ ၄၊ စာ ၆၃၀ နှင့် ဆေးနဂါ၊ စာ ၁၃၂]

စစ်ရွှေသည် - စစ်ရေးမလှသောကြောင့် ဆုတ်ခွာရသည်။ [ဆေးနဂါ၊ စာ ၁၃၃]

စစ်ရှုံးခြင်းအကြောင်းဆယ်ပါး - (၁) မင်းနှင့် အမတ်တို့ မညီညွတ်ခြင်း (၂) စစ်သည် ရဲမက်တို့ ယုတ်ညံ့ခြင်း (၃) ပြည်သူတို့ငတ်မွတ်ခြင်း (၄) စစ်သည်တို့စိတ်ဓါတ် ကျအောင်ပြုခြင်း (၅) ပြည်သူတို့ အဖျားအနာများခြင်း (၆) ကြောက်လန့်သောမင်းဖြစ်ခြင်း (၇) ဇာတာနက္ခတ် မကောင်းခြင်း (၈) ရန်သူက ဥပါယ်တံမျဉ်ကောင်း ခြင်း (၉) ဆင် မြင်း လက်နက် မကောင်းခြင်း (၁၀) ပြည်စောင့်နတ်တို့ကို မပသခြင်း [ရာဇသေဝက၊ စာ ၃၁၁]

စစ်လျင် - ရှေ့ဖျားအလျင် ချီကင်းထောက်။ “လေးရာတစု၊ ငါးရာတစု အသွယ်သွယ် အဝဝ စစ်လျင်လွတ်၍ လည်း...ပဲကူးမြို့ပတ်လည် သုံးပန်း ဖမ်းယူစေ၏” [ကုန်းဘောင်၊ ပ၊ စာ ၁၉၁-၂]

စစ်လျင်တပ် - ရှေ့ဖျားမှ အလျင်တင်ကြို၍ ကင်းထောက် ရန် ချီတက်ရသော စစ်တပ် [ဆေးနဂါ၊ စာ ၁၃၃]

စစ်လျင်ထောင်မှူး - ရှေ့ဆုံးကကင်းထောက်ချီတက်ရသော တစ်ထောင်တပ်၏ အကြီးအမှူး [တက္ကသိုလ်၊ ၄၊ စာ ၆၃၀-၁ နှင့် ရွှေဘုံ၊ စာ ၆၄]

စစ်သူကြီးအင်္ဂါကိုးပါး - (၁) ရန်သူကို နှိမ်နင်းနိုင်သော ပညာရှိခြင်း (၂) အောင်မြင်သောမြေအရပ်ကို သိခြင်း (၃) အရေးမသာသောအခါ စစ်သည်တို့ကို စွန့်ပစ်၍ မရှောင်ရှားခြင်း (၄) စစ်သည်တို့နှင့် ဆင်းရဲဖော် ချမ်းသာဖက်နေထိုင်ခြင်း (၅) ခွန်အား ကြီးမားခြင်း

(၆) စင်ကြယ်သော အကျင့်ရှိခြင်း (၇) စစ်ပညာ ကျွမ်းကျင်ခြင်း (၈) စစ်သည်တို့မပင်ပန်းအောင် စီရင် တတ်ခြင်း (၉) လုလ္လရှိခြင်း၊ ရဲရင့်ခြင်း [ရနိုင်းရာသစ်၊ ပ။ စာ ၈၈-၉]

စစ်သည်ရဲမက်အဆင့်မြင့်ပုံ - (၁) ခြေဆယ်ပွဲမှ မြင်း တင်ရာသည် (၂) မြင်းဆယ်ပွဲမှ ဆင်တင်ရာသည်။ (၃) ဆင်ဆယ်ပွဲမှ လှေတင်ရာသည်။ (၄) လှေဆယ်ပွဲမှ လေးရာပြုမြို့ကို ပေးရာသည်။ [မှန်နန်း၊ ပ။ စာ ၁၀၆]

စစ်အင်္ဂါလေးပါး - (၁) ဆင်တပ် (၂) မြင်းတပ် (၃) ရထားတပ် (၄) ခြေသည်တပ် [ROB, IX, p. 364] **ရွှေဘုံဒါန** တွင် “မင်းအဆက်ဆက်ထွက်တော် မူသည့် စာတမ်းများတွင် စစ်အင်္ဂါလေးပါး ခင်းကျင်း သည်ဟု ဆိုသည်။ စာတမ်းများတွင် ဆိုသော်လည်း ရထား မပါ။ ဆင်၊ မြင်း၊ ခြေသည် သုံးပါးသာ ခင်းကြောင်းကို မျက်မြင် မင်းအဆက်ဆက်မှီသသူအများ ပင် ရှိသည်”ဟု ဖော်ပြထားသည်။ [ရွှေဘုံ၊ စာ ၈၆]

စည်တော်စုံ (မိဖုရား) - မြောက်စည် ၅၊ တံပိုး ၂၊ တံရှည် ၂၊ တံမြွာ ၂၊ ခရသင်း ၁၊ လက်ချပ် ၁၊ တံပိုးကြီး ၁၊ စည်ဝန်း ၅၊ ငွေနှံ ၂၊ စည်ပြော ၁၅၊ ပုံသာ ၁၊ စည်ပုတ် ၁၊ လင်းကွင်း ၁ နံ၊ ငွေနှံကြီး ၂၊ ငွေနှံငယ် ၃၊ ခရာ ၂ [ROB, III, p. 119-20]

စည်တော်စုံ (မင်းဧကရာဇ်) - မြောက်စည် ၇၊ တံပိုးကြီး ၄၊ တံမြွာ ၄၊ တံရှည် ၄၊ ခရသင်း ၂၊ လက်ချပ် ၂၊ တံပိုး ၂၊ စည်ဝန်း ၄၊ ငွေနှံ ၄၊ စည်ပြော ၂၅၊ ပုံသာ ၁၊ စည်ပုတ် ၁၊ လင်းကွင်း ၁ နံ၊ ငွေနှံကြီး ၄၊ ငွေနှံငယ် ၃၊ ဝင်စည် ၅၊ မွန်နှံ ၃ [ROB, III, p. 119]

စည်တော်စုံ (အိမ်ရှေ့မင်း) - စည်နီ ၉၊ ပုံသာ ၁၊ စည်ပုတ် ၁၊ လင်းကွင်း ၁ နံ၊ ငွေနှံကြီး ၂၊ ငွေနှံငယ် ၂၊ တံရှည် ၃၊ ခရာ ၁ [ROB, III, p. 120]

စည်ပေါင်း - (၁) လည်ဆွဲတန်ဆာ (၂) ဆီးစ (၃) အချို့ ငါးများတွင်ပါသော လေအိတ် (၄) လေသွင်းထားသော ပူဖောင်း [တက္ကသိုလ်၊ ၄၊ စာ ၆၃၅]

စည်ပုတ် - ထောင်၍ တီးရသော စည်ကလေးတစ်မျိုး [တက္ကသိုလ်၊ ၁၊ စာ ၆၃၆]

စည်မျိုးငါးပါး - (၁) အိုးစည်၊ စည်ပုတ် (တစ်ဖက်ပိတ် စည်) (၂) မုရိုးစည်(နှစ်ဖက်ပိတ်စည်) (၃) ထက်စည် (အလုံးစုံ ပိတ်သောစည်) (၄) ပလွေ၊ နံ၊ ခရသင်း

(အခေါင်း ရှိသောစည်) (၅) ခွက်ခွင်း၊ ကြေးနင်း (တစ်ခဲနက်မြည်သောစည်) [ကိုးစာ၊ စာ ၄၂၁-၂]

စည်မျိုးတစ်ဆယ့်နှစ်ပါး - (၁) မြောက်စည် (၂) သံလွင် (၃) စည်ပြော (၄) စည်ကြီး (၅) ဒုံမင်း (၆) စည်ဝန်း (၇) စည်သေး (၈) စည်ပုတ် (၉) စည်ပန်းတောင်း (၁၀) ပတ်သာ (၁၁) တစ်ဖက် စည် (၁၂) စည်အိုင် [ရနိုင်းရာသစ်၊ ပ။ စာ ၉၁-၂]

စည်းစုံ (ပါ-ဇေယ+ဘူမိ) - အောင်မြေ၊ အောင်မြေ ပေါ်တွင် တည်ထားသောစေတီ (ဇေယဘူမိမှ ဇေယ ဘူမိ၊ ထိုမှဇေယဘုံ၊ ဇေည်းဘုံ၊ ဇေည်းခုံ၊ စည်းခုံ သို့ပြောင်းလဲခဲ့သည်ဟုဆို၏။) [မြန်မာ့၊ ဒု၊ စာ ၁၈၀]

စည်းဆုပ် - ဂိတ တူရိယာနှင့် သီချင်းတို့ကို တွဲဖက် သီဆိုတီးမှုတ်ရာ၌ အချိန်ကို စောင့်ထိန်းရန် အချက် ပေးသည့် တူရိယာငယ် (ကြေးနီတွင် ခဲမဖြူ ရော၍ စည်းဆုပ် ပြုလုပ်သည်ဟု ဆို၏။) [မြန်မာ့၊ စာ ၁၉၅]

စည်းတပစ် (ပါ-စန္ဒပဇောတ) - လရောင်ကဲ့သို့ထွန်းလင်း တောက်ပသော အမတ်ကြီး (မြန်မာ့သမိုင်းတွင် စည်း တပစ်ဘွဲ့ရ အမတ်ကြီးတစ်ပါး ရှိသည်။ အင်းဝခေတ် မင်းကြီးစွာစော်ကဲ(၁၃၆၅-၁၄၀၀) လက်ထက်မှ အစ ပြု၍ မင်းခေါင် (၁၄၀၁-၂၂) လက်ထက်အထိ ဝန်စင်း မင်းရာဇာ အမည်ဖြင့် ထင်ရှားစွာ အမှုထမ်းခဲ့သော ဝန်ကြီးဖြစ်သည်။) [ဦးဟုတ်၊ စာ ၅၆၉၊ ဦးကုလား၊ ပ။ စာ ၂၀၄]

စည်းပုံ - ကျောက်မျက်စိခြယ်၍ ထိပ်တွင် အပေါက်ပါ သော ရွှေဦးဆောင်း [ရွှေစု၊ ပုံ ၆၆]

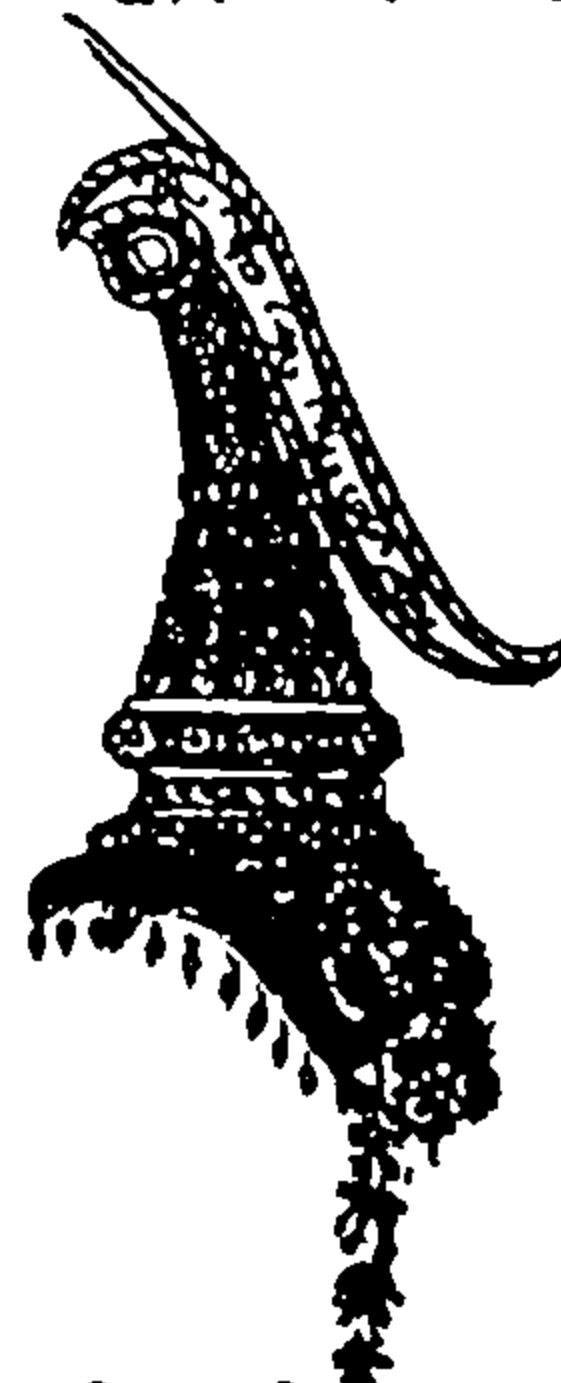

စည်းပုံတော်

စဏ္ဍာလ (ပါ) - သုသာန်စောင့်၊ အသုဘကို မြေမြှုပ် သင်္ဂြိုဟ်ရန် ကိစ္စ ဆောင်ရွက်သူ [ဦးဟုတ်၊ စာ ၃၈၀]

စက္ကလငါးစို. - စက္ကလငါးစု (၁) စပ် - ခေါင်းပျဉ် စပ်သူ (၂) အမွမ်း - ခေါင်းကို လှပအောင် မွမ်းမံ ခြယ်လှယ်သူ (၃) သူကောင်ထမ်း-လူသေကို သယ်ယူ ရွှေ့ပြောင်းထမ်းပိုးသူ (၄) တွင်းတူး-လူသေမြှုပ်ရန် တွင်းတူးသူ (၅) သင်္ဂြိုဟ်ကိုင် - လူသေ အလောင်းကို မီးရှို့ခြင်း၊ အရိုးကောက်ခြင်း အမှုကို လုပ်ဆောင်သူ [လွတ်တော်မှတ်၊ စာ ၂၄၁]

စိတ်စတ် (ကျောက်) - စစ်ဆေးစုံစမ်းသည်။ [မြန်မာ့၊ ပ။ စာ ၂၁၁-၁၂]

စုတ် (ကျောက်) - အများအပြား၊ အစုအပေါင်း [တက္ကသိုလ်၊ ၄၊ စာ ၆၅၈]

စန္ဒာ - (၁) လူသေ မီးသင်္ဂြိုဟ်ရန် ထင်း [ရေစကြိုဖြတ်၊ စာ ၁၄] (၂) ပင်လယ်တွင် တိုင်များစိုက်၍ မြူးဖြင့် ငါးဖမ်းခြင်းလုပ်ငန်း [တက္ကသိုလ်၊ ၄၊ စာ ၆၆၂]

စန္ဒရကန်ကျောက် (ပါ-စန္ဒရကန္တ) - နှစ်သက်ဖွယ်ဖြစ်သော မိုးကောင်းကျောက်စိမ်း [ရွှေဝတီ၊ စာ ၃၅၃]

စန္ဒရသာ (ပါ) - (၁) ရှုချင့်စဖွယ်ရှိသော လမင်း၏အသွင် သဏ္ဍာန် (၂) လှပခန့်ညားသော အဝန်းအဝိုင်း အဆင် တန်ဆာ [မြန်မာ့၊ ၅၊ စာ ၈]

စန္ဒရအသာ (ပါ) - လဗိမာန်သို့ရောက်သောမြင်း [ဦးဟုတ်၊ စာ ၁၅၀၊ ၃၈၄]

စန္ဒရပ် (အင်္ဂလိပ်) - ဘုရင်ခံ ဆွန်းဒါး (Thomas Saunders) [ROB, X, p. 108]

စန္ဒသမ (ပါ) - လနှင့်တူသည်။ [ဦးဟုတ်၊ စာ ၃၈၄]

စန္ဒီ - လက်ဆယ်ချောင်းရှိသော ဟိန္ဒူနတ်သမီး (လက်ယာ ဘက်လက်ငါးချောင်းတွင် မြား၊ စက်ဝိုင်း၊ လှံ၊ ခက်ရင်း နှင့် ခါးတို့ကို ကိုင်ဆောင်ထား၍ လက်ဝဲဘက် လက် ငါးချောင်းတွင် လေး၊ ခရသင်း၊ ပုဆိန်၊ ကြိုးကွင်းနှင့်ဒိုင်း တို့ကို ကိုင်ဆောင်ထားသည်။) [လောက၊ စာ ၂၂၁]

စန္ဒြကန္တရိန် - Chandrakanta Singh

စန္ဒြမာသ (နက္ခတ်) - ကောင်းကင်ရှိ လအဆန်း အဆုတ် ကို အခြေခံ၍ တွက်သော ပြက္ခဒိန်လ

စန္ဒြသည် (ကျောက်) - လက်ဖြင့်တီးရသော ကြိုးတပ် လေးထောင့် ပုံသဏ္ဍာန် တူရိယာကို တီးသူ [မြန်မာ့၊ စာ ၉၉]

စိန္တမုဒြာ - လက်တစ်ဖက်ကို အနည်းငယ် ထောင်၍ လက်မထိပ်ဖျားနှင့် လက်ညှိုးကို ထိထားပြီး အခြား လက်ချောင်းများကို ထောင်ကာ လက်ဝါးကို အပြင်

ဘက်သို့ ပြထားဟန်(ဤဟန်ဖြင့် ရသေ့ ရဟန်း ပုဏ္ဏား နှင့် ဆရာကြီးတစ်ပါးပါးက တပည့်များအား ရှင်းလင်း ပြောကြားနေပုံကို ထုလုပ်လေ့ရှိသည်။ အကြံအစည် ကောင်းများ ရလိုသူ၊ ဉာဏ်ပညာ ထက်မြက်လိုသူ တို့သည် ဤရုပ်တုမျိုးကို ကိုးကွယ်ကြသည်ဟုဆို၏။) [မုဒြာ၊ စာ ၄၈]

စိန္တာမဏိ (ပါ) - (၁) ပတ္တမြား ကျောက်မျက် တို့ဖြင့် ကြံစည်၍ ပြုလုပ်ထားသော [လွတ်တော်မှတ်၊ စာ ၂၅၂] (၂) လိုအင်ဆန္ဒ ဟူသမျှကို ပြည့်စွမ်းနိုင်သော ကျောက်မျက် [တက္ကသိုလ်၊ ၄၊ စာ ၆၆၄]

စိန္တာမဏိ၊ မဟာမဏိ၊ ဝိသုက္ခိတုရင် - လက်ရင်းကျဲ့၍ လက်ဖျားကျယ်ပြီး ပခုံးနှင့် လက်အိုးတွင် ငါးပတ် ခံတွင်းခေါ် အကော့ အလန် အချွန်အတက်များ စီရင် ထားပြီး ထိုအကော့အလန်တို့၏ အနားစပ်တွင် ရွှေခြူ ညောင်ရွက်ငယ်များဖြင့်ခြယ်လှယ်ကာ လက်နှင့်ကိုယ်ထည် တွင် နဝရတ် ကိုးပါးသော ကျောက်များ တပ်ဆင် ချုပ်လုပ်ထားသည့် တုရင်တော်ကြီး [ရွှေစု၊ အမှတ် ၁၂၄]

စိန်ထောင် - ပစ္စယာအဆင့်များ၏ အနားစပ်တစ်လျှောက် တွင် အချွန်ပုံ အဝိုင်းပုံဖော်၍ လှပအောင် ကာရံထား သော 'အဆင်တန်ဆာ (စိန်ထောင် သုံးမျိုး ရှိသည်။ (၁) စိန်ချွန် (၂) စိန်ဝိုင်း (၃) စိန်ခေါင်းတုံး တို့ ဖြစ်သည်။) [အုပ်ချုပ်၊ ပဉ္စ၊ စာ ၆၄]

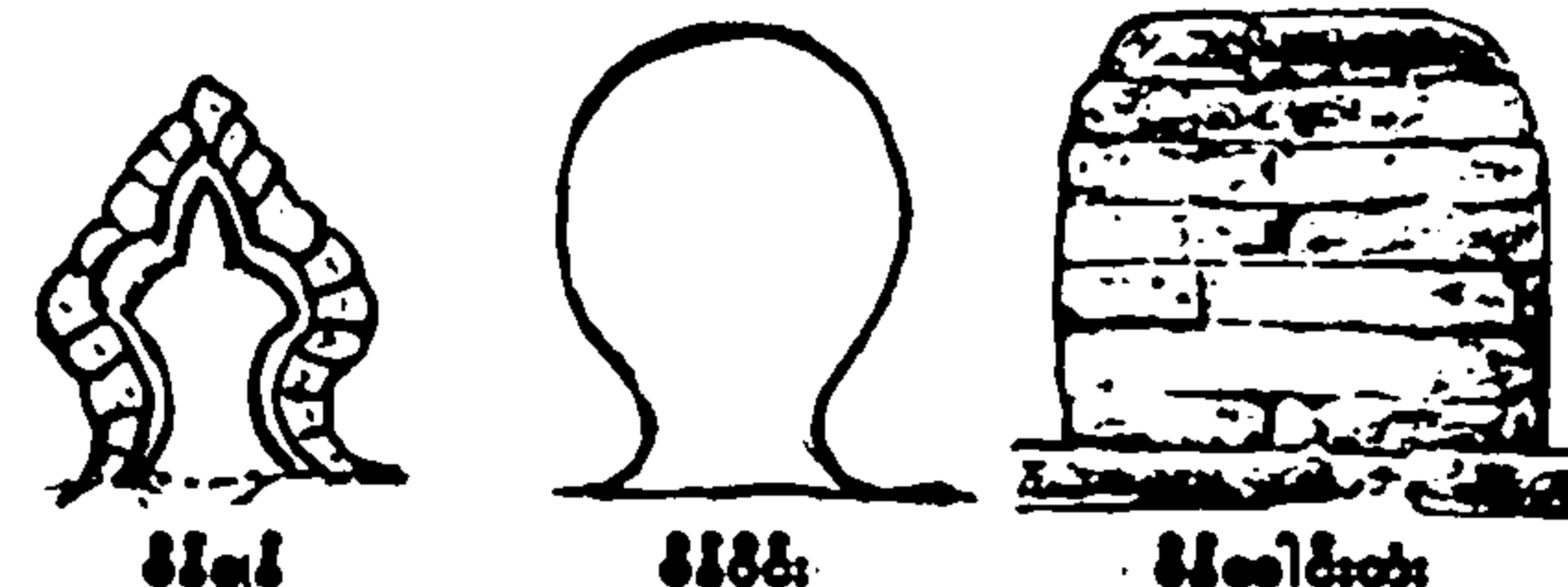

စိန်ပြောင်း - ကျည်သွားလမ်းမြင့်သော လက်နက် [ယုဒသန်၊ စာ ၃၇၃]

စိန်ဖူးတိုင် - ပြာသာဒ်ဘုံဆင့် အနားစပ် ထောင့်စွန်းတွင် တုရင်စိုက်ထုလေ့ရှိသောတိုင် [အုပ်ချုပ်၊ ပဉ္စ၊ စာ ၆၆]

စိန်တိုင်း - ဗန်းမော်၊ ခွေးလုံ၊ စန္ဒာ အစရှိသော ပြည်ကြီး တို့ တည်ရာဒေသ [စစ်ကိုင်းကောင်းမှုတော် ကျောက်စာ မျက် ၆၇-၇၁]

စပ်လှောင်၍ထားသည် - ရာဇဝတ်သားများကို လှောင်အိမ် အတွင်းတွင် လှောင်၍ထားသည်။ [အုန်းအဘိဓာန်၊ စ အက္ခရာ]

စမ္မာ - (၁) စကားဖြူပင်၏အနှစ် (၂) အိန္ဒိယနိုင်ငံတွင် ဘီစီ ၆ ရာစုနှစ်က စတင်ထွန်းကားခဲ့သော အင်္ဂတိုင်း၏ မြို့တော် Campa (ယခု Bhagalpur မြို့) (၂) ယခု ဗိယက်နမ်နိုင်ငံ တောင်ပိုင်းတွင် အေဒီ ဒုတိယ ရာစုနှစ်အတွင်းက ပေါ်ထွန်းခဲ့သော ပြည်ထောင် [India, p. 46; SEA, no. 26-7]

စမ္မယ်တင်ထည် - ပခုံးတင် အဝတ်အထည် [တက္ကသိုလ်၊ ၄၊ စာ ၆၈၀]

စမ္မဇော် (ပါ-စမ္မဇော်) - (၁)သားရေနယ်အခင်း (၂)ဘုရားဆင်းတုတော်အောက်ခံ၊ ပလ္လင် [မြန်မာန်၊ စာ ၁၁၁]

စုံစည်း (ဂီတ) - စည်းနှင့်ဝါးကို မခွဲခြားဘဲ ပြိုင်တူတီးခြင်း [စောင်း၊ ၃၊ စာ ၁၉၃]

စုံတူ (တရုတ်) - မြို့ဝန်၊ ဝန်ရှင်တော်မင်းကြီး (總督) [စင်း] “မိုင်းဆည်မြို့ဝန် စုံတူက စေ၍ ရွှေဖဝါးတော်မြတ်အောက် ကျွန်တော်တို့ လာရပါသည်” [မေးတော်ဖြေ၊ စာ ၂၁၆]

စုံပင်လယ် - တောင်ဘက်သို့ မျက်နှာမူသောအိမ်တွင် အရှေ့မြောက်ထောင့်၌ စိုက်ထူသောတိုင် [ROB, X, p. 109]

စုံပွား - မိသားစု နေထိုင်သောအိမ်တွင် တိုးပွားလာသော အိမ်ထောင်သစ် (ယင်းအိမ်ထောင်သစ်မှာ သုံးနှစ်မပြည့် သေးလျှင် စုံနဟု ခေါ်၍ သုံးနှစ်ကျော်မှသာ စုံပွားဟု ခေါ်သည်။) [အုပ်ချုပ်၊ ၃၊ စာ ၁၅၈]

စုံသေအမွေပြတ်အရာတော်မြေ - အမွေစား အမွေခံမရှိဘဲ ကြွင်းကျန်ခဲ့သောမြေကို မင်းပိုင်အဖြစ် သိမ်းယူလိုက်သောမြေ (အမွေဆက်ခံနိုင်သူ ပေါ်ပေါက်ပါက သိမ်းပိုက်ပြီးချိန်မှ ဆယ်နှစ်အတွင်း ပြန်လည် လျှောက်ထားပိုင်ခွင့် ရှိသည်။) [အုပ်ချုပ်၊ ပဉ္စ၊ စာ ၂၀]

စုလ္လသီရိ (ပါ) - ကျက်သရေမင်္ဂလာရှိသောခုံလောက် [မြန်မာ့စွန် (ကျောက်) - ခွက်၊ ကွက် (လယ်တစ်ခွက်၊ မြေတစ်ကွက်)(ရခိုင်ပြည်နယ်တွင် ယခုတိုင် လယ်တစ်ခွက်၊ လယ်နှစ်ခွက်ဟူ၍ သုံးနှုန်းပြောဆိုလျက် ရှိသေးသည်။) “ပွါဖုတ်သန်လယ် လယ်ကြီတပယ် လယ်ငယ်နှစ်ခွက် လှူသတေ” [၁၂၃၆ ခုနှစ်ထိုး သီခင် မဟာထေရ်သုန္ဒရကဝိကျောက်စာ]

စွန်ခြင်းကြီးငါးပါး - (၁) ဓနပရိစ္စာဂ - မင်း စည်းစိမ် ရတနာဆင်မြင်း စသည်ကိုစွန်ခြင်း (၂) ပုတ္တပရိစ္စာဂ - သားသမီးကိုစွန်ခြင်း (၃) ဘရိယ ပရိစ္စာဂ - မယားကို စွန်ခြင်း (၄) အင်္ဂ ပရိစ္စာဂ - ခြေလက် စသော အင်္ဂါကြီးငယ်ကို စွန်ခြင်း (၅) ဇီဝိတ ပရိစ္စာဂ - အသက် စွန်ခြင်း [သုတေသန၊ စာ ၂၁၂]

စွန်းလွန်းတမာ - မကြောက်မရွံ့ လွန်ကျူးတိုက်ခိုက်ခြင်း၊ အလွန်အကျူးစွန်းစားလျက် [တက္ကသိုလ်၊ ၄၊ စာ ၇၀၁]

စွယ်ဓွေး - အစွယ်ကို ကွပ်သော အခွေးတန်ဆာ၊ ဆင်စွယ် အဖျားတွင် လက်ကြပ်သဖွယ် စွပ်ထားသော တန်ဆာကွင်း [တက္ကသိုလ်၊ ၄၊ စာ ၆၉၁]

စွယ်တော်စင် - နန်းတော်၏အရှေ့မျက်နှာသစ်တပ် အတွင်း ရွေးတော်ယူတံခါး၏ တောင်ဘက်တွင် စွယ်တော် ဓာတ်တော် မွေတော်များ၊ မြတ်စွာဘုရား၏ ရုပ်တုတော်များကို နန်းအောင်းတော်မူရန်အတွက် လှပတင့်တယ်စွာ တည်ဆောက်ထားသော အဆောက်အအုံ [မန္တလေး၊ စာ ၁၃၄ နှင့် ROB, VIII, p.330]



ရတနာပုံခေတ်စွယ်တော်စင်

ဆ

ဆကာမာ (ပါ) - နတ်ပြည်ခြောက်ထပ် [တက္ကသိုလ်၊ ၅၊ စာ ၇၀၅]

ဆနဂုတိရောဂါ (ပါ) - ကိုးဆယ့်ခြောက်ပါးသော ရောဂါ [တက္ကသိုလ်၊ ၅၊ စာ ၇၀၆] “မင်းကြီးကား ဘုရားသခင် ဗျာဒိတ်ခံရသသူဖြစ်၍ ဆနဂုတိရောဂါမရှိလျှင်တည်း” [သုသော၊ ၂၊ စာ ၃၄၁]

ဆရာပရိတ် (အင်္ဂလိပ်) - ဆရာဝန် ဒေါက်တာ ပရိတ်(စ) (Dr. Price)

ဆရာရူဒါသံ (အင်္ဂလိပ်) - သာသနပြုဆရာ ယုဒသန် (Rev. Adoniram Judson)

ဆရာဝန်ကြီး - (၁) ငယ်စဉ်ဘဝက - စာပေသင်ကြားပေးခဲ့သော ဆရာအား - မင်းဧကရာဇ် ဖြစ်လာသော

အခါ၊ ဝန်ကြီးခန့်သဖြင့် ထိုဝန်ကြီးကို ခေါ်သောရာထူး (၂) ယခုခေတ် ဆေးဝါးကုသပေးသောသမားတော်ကြီး [တက္ကသိုလ်၊ ၅၊ စာ ၇၀၉]

ဆရာဝတ်ငါးပါး - (၁) အတတ်ပညာ သင်ကြားပေးခြင်း (၂) တရားနှင့်အညီ ကျင့်ကြံနိုင်အောင် ညွှန်ကြားသြဝါဒေးခြင်း (၃) ပညာကို မထိန်ချန်ဘဲ သင်ကြားပေးခြင်း (၄) ဘေးအန္တရာယ်မရှိအောင် အကာအကွယ်ပေးခြင်း (၅) တပည့်အား ချီးမြှောက် ပြောဆို၍ အဆွေခင်ပွန်းတို့ထံ အပ်နှံခြင်း (အတတ်လည်းသင်၊ ပဲ့ပြင်ဆုံးမ၊ သိပ္ပံမချန်၊ ဘေးရန်ဆီးကာ၊ သင့်ရာအပ်ဖို့၊ ဆရာတို့၊ ကျင့်ဖို့ဝတ်ငါးဖြာ) [အုပ်ချုပ်၊ ပ၊ စာ ၂၂၆-၈]

ဆရည် (ကျောက်) - အဆအရည် (၁၅ပဲရည်ရွှေ၊ ၁၆ပဲရည်ရွှေ) [မွန်] “ရှယ် ၁၀ ဆရည် အကျွပ် ၂၀၀ ရင်ခိယ်သော” [၁၂၄၂ စုနှစ်ထိုး ညောင်ရမ်းကြီးသမီး ကျောက်စာ၊ မျက် ၁၇]

ဆာတတ္တအရတ္တ - ငတ်မွတ်နေသော ကလေးငယ်အား ယူ၍ မွေးစားသော သားသမီး [ဓမ္မကျယ်၊ စာ ၃၁၁]

ဆာပါ (အာရဗစ်-ဆာဗာ) - ပိုးထည် [မြန်၊ ဒု၊ စာ ၁၈၅] “မာတေဝတ်ကရွှေ ဘဝါးတော်အောက် တင်ဆောင်ရောက်သည့် ပန်းရောင် ဆာပါအုပ်ရေ ၂၀၀ ... ကို အကောက်တော် လွတ်ငြိမ်းပါရမည့် အကြောင်းနှင့် ရှိခိုးသံတော်ဦးတင်ချက်” [ROB, IX, p. 577]

ဆီဆုံခွန် - ဆီကြိတ်သောဆီဆုံမှ ကောက်ခံသော အခွန် [တက္ကသိုလ်၊ ၂၊ စာ ၃၂၃ နှင့် တက္ကသိုလ်၊ ၅၊ စာ ၇၂၆]

ဆီတည့် - ရှေ့တည့်တည့်၊ ဖြောင့်ဖြောင့် တည့်တည့် [တက္ကသိုလ်၊ ၅၊ စာ ၇၁၆]

ဆီမီးထွန်းမှု - ရွှေနန်းတော် အဆောင်များတွင် လည်းကောင်း၊ ပွဲသဘင်အခမ်းအနားများတွင် လည်းကောင်း ဆီမီးထွန်းကြရသော အစုအမှုထမ်းများကို စီမံ အုပ်ချုပ်ရသော အကြီးအမှူး (ဆီမီးထွန်းမှုသည် ဝဲလှည့် အိပ်ဖန်တော်စောင့် စာရင်းကို မှတ်သား အရေးယူရသည်။) [ရွှေနန်းသုံး၊ စာ ၁၄၃-၄ နှင့် အုပ်ချုပ်၊ စ၊ စာ ၈၀]

ဆီးမီးမြင်းမိုရ် - သီတင်းကျွတ်လဆန်း (၈) ရက်နေ့က စ၍ မြင်းမိုရ်တောင်သဏ္ဍာန်စင်ကို ဆောက်လုပ်ပြီး သီတင်းကျွတ်လပြည့်ကျော် (၁)ရက်နေ့မှ (၃)ရက်နေ့ အထိ မီးထွန်းညှိပူဇော်ပွဲ [အင်ရုံ၊ စာ ၃၁၄ နှင့် တက္ကသိုလ်၊

၅၊ စာ ၇၁၈ ကုန်းဘောင်၊ ပ၊ စာ ၅၄၇၊ ကုန်းဘောင်၊ ဒု၊ စာ ၂၇၆]

ဆူးစောင်းရန်း - ဆူးခက်များ ကာရံထားသော စည်းရိုး [စောင်ရန်းကြည့်ပါ]

ဆူးပုံကြောင်း - ချင်းတွင်းမြစ်အတိုင်း နတ်ကျွန်းအောင် မြေခေါင်ကင်းတပ်သို့ သွား၍ ထိုမှတစ်ဆင့် ကွပ်တောင်နှင့် ဆူးပုံတို့ကို ဖြတ်ကျော်ကာ မဏိပူရသို့ ဝင်ရောက်နိုင်သော လမ်းကြောင်း [ကုန်းဘောင်၊ ဒု၊ စာ ၂၅၈]

ဆေကာ (ရခိုင်) - ဆည်၍ကာသော တာတမံ (ဆည်ကာ) “ပိုင်တော်မူသော နိုင်ငံအများ၌စေတီ - ရုပ်ပွားရေကန် ရေတွင်း တံတားဆေကာကျောင်း ဇရပ် ... ကောင်းမှု ပြုပြီးလျှင်” [ဧည့်သစ်၊ စာ ၆၁]

ဆေးကြူတ် - ဆေးတံသောက်သည့် ဆေးထည့်သောဗူး [တက္ကသိုလ်၊ ၅၊ စာ ၁၃၃၊ ၇၃၀]

ဆေးစင်တန်ဆောင်းတော် - မင်းဧကရာဇ် သင်္ကြန်တော်ခေါ်ရာ၊ ကိုယ်လက် ဆေးကျော သန့်စင်တော် မူရာ တန်ဆောင်းတော် [စံ] “ဝတ်လဲနန်းတော်က ဆေးစင်တန်ဆောင်းတော်သို့ ကူးကြွတော်မမူမီ...ခမည်းတော် မယ်တော်မြတ်တို့အား ပူဇော်တော်ပွဲ ဆက်သရ၏” [ကုန်းဘောင်၊ တ၊ စာ ၅၅၃]

ဆေးထိုးထမ်း - လက်တွင်ဖြစ်စေ၊ လည်ကုတ်တွင် ဖြစ်စေ၊ ခြေသလုံးတွင်ဖြစ်စေ ဆေးမင်ရေးထိုး၍ ထားသော အမှုထမ်း(ဆေးထိုးထမ်းများမှာ သဿမေခေအခွန်တော်မှ စ၍ မင်းမူမင်းခင်း အစေအခိုင်း လွတ်ငြိမ်းချမ်းသာသည်။) [လွတ်တော်မှတ်၊ စာ ၂၅၈]

ဆေးအိုး - ဆေးတံသောက်ဆေးထည့်၍ မီးရှို့ သောက်ရှုသောအိုး [တက္ကသိုလ်၊ ၅၊ စာ ၇၄၂]

ဆံကျင် - ဆံထိုး [တက္ကသိုလ်၊ ၅၊ စာ ၈၂၈]

ဆံတော်တံမြက် - ဆံပင်တော်ဖြင့် စီရင် ပြုလုပ်သော အမှိုက်လှည်းသည့် တံမြက်စည်း [မှန်နန်း၊ ဒု၊ စာ ၁၀၄]

ဆံထုံး ၅၅ မျိုး - (၁) မြိတ်ဖြူ (၂) မြိတ်စို. (၃) မြိတ်လွတ် (၄) စုလည်း (၅) ရောရည်း (၆) တိန်တောင် (၇) လျှပ်စစ် (၈) စတုဂံရောင် ပြေး (၉) နှင်းသွေးမစို. (၁၀) ကြာညိုဝတ်ဆံ (၁၁) ဒုဝံ (၁၂) ဦးပျည်း (၁၃) ဇင်ယော်တန်း (၁၄) ပုလဲကိုးလုံး (၁၅) ဂမုံးငုံအာ (၁၆) လေသာဝေလည် (၁၇) မြူခြည် (၁၈) ရဂင် (၁၉) ခရချောင် (၂၀) ထုံကြောင် (၂၁) ထုံကြား

(၂၂) ငါးပါးမြိတ်စို့ (၂၃)အောင်မှိုနိမိတ်(၂၄)ကရဝိက်
 နှုတ်သီး (၂၅) ဆိတ်သမီး (၂၆) ပန်ပြီးငါးထွေ
 (၂၇) နေအာရုံခံ (၂၈) ညဉ့်ယံသောက်ရှူး (၂၉)တိမ်ဦး
 နဂါး (၃၀) လေးပါး ရာသီ (၃၁) နှိုင်းပြိစ်လွတ်
 (၃၂) နဂါးပတ် ကြော့ကွင်း (၃၃) နန်းတွင်း မဇ္ဈ
 (၃၄) ထွက်ပျူမုခ်ဝ (၃၅) ပဒုမ္မ သိဒ္ဓိ (၃၆) မဏိ
 ကိုးပါး (၃၇) ချရားပွင့်သေး (၃၈) ယုန်ရေးလဝယ်
 (၃၉) နေလယ်ဥဒေါင်း (၄၀) သုံးချောင်းခြူးရှက်
 (၄၁)စဝှက်ရောင်ချော (၄၂) သင်္ဘောတံခွန် (၄၃)အနန္တ
 ဖုသျှ မောဃဂီဝါ (၄၄) ဟင်္သာစာခွံ (၄၅) ပုဇင်း
 တောင်ဖြန့် (၄၆)သည်းညွန့်လက်သင့် (၄၇) ကွန်လင်
 (၄၈) နောက်တွဲ (၄၉) မုတ္တာရွဲ (၅၀) ပုလဲကွန်ချာ
 (၅၁) ရတနာမဏ္ဍိုင် (၅၂)ပွင့်ဆိုင်ပုဏ္ဏရိတ် (၅၃)နဂါး
 အိပ်လေးထောင့် (၅၄) ရှစ်မျောင့် (၅၅) ပျံကာဘက်
 [ROB, VIII, p. 603-5]

ဆံထုံးပရိတ်ချည် ၃ ဆင့် - လှေဦးထောင် ဆံထုံးတွင်
 အန္တရာယ်ကင်းစေရန် ရစ်ပတ်ထားသည့် ပရိတ်ချည်
 သုံးဆင့်ပုံဖော်ထားသောအဆင်တန်ဆာ။ “လှော်ကား...
 ဆံထုံးပရိတ်ချည် ၃ ဆင့်” [အုပ်ချုပ်၊ စ၊ စာ ၁၃၄]
 (လှော်ကားပုံကြည့်ပါ။)

ဆံလျှင် (ပါရှန် *serang*) - သင်္ဘောသားတို့၏အကြီးအကဲ၊
 သင်္ဘောဆလင် [ROB, VIII, p. 390]

ဆိုခိုး - (အချင်းချင်း)တိတ်တခိုး ပြောဆိုသည်။ “ရှေ့သို့
 အင်တူအားမျှ စစ်ကြီးတွေကြည့်ကာလ အရေးခဲချိမ့်
 မည်ဟု အချင်းချင်း ဆိုခိုးကြကုန်၏။” [ကုန်းဘောင်၊-
 ပ၊ စာ ၈၂]

ဆင်ကာ - (၁) (ဝါးထရုံ၊ ဝါးကပ် စသောဝါးဖြင့် ပြုလုပ်
 သည့် ပစ္စည်းများကို လုပ်ဆောင်ပေးရသော အမှုထမ်း
 (၂) ဆင်ကို ကာရံ၍ လိုက်ရသော ကာစွဲ အမှုထမ်း
 [မြန်မာမင်း၊ စာ ၆၈]

ဆင်ကဲ - ဆင်မူး၏ စကားကို နာခံ၍ ဆင်အမှုထမ်းများ
 အပေါ် ကြီးကဲစီမံ ထမ်းရွက်ရသူ [ရွှေရန်းသုံး၊ စာ
 ၁၉၃]

ဆင်ကောင်းအင်္ဂါငါးပါး - (၁) ဆင်စီးညွန့်ရာ လိုက်နာ
 ဆောင်ရွက်ခြင်း (၂) စစ်မြေ၌ ရန်သူကို တိုက်ခိုက်
 ဖျက်ဆီးတတ်ခြင်း (၃) ဆင်စီးဆင်ထိန်းနှင့်မိမိကိုယ်ကို
 မထိမရှုအောင် ကာကွယ်တတ်ခြင်း (၄) လက်နက်
 ထိရမှုကို ခံနိုင်၍ အသံဗလံတို့ကို မကြောက်ရွံ့ခြင်း

(၅) ဆင်စီးနှင့်သည့် အရပ် ဟူသမျှကို မဆုတ်မနစ်
 သွားလာနိုင်ခြင်း [မေးတော်ဖြေ၊ စာ ၂၇၀-၁]

ဆင်ကပ် - နန်းတော်၊ အိမ်တော်နှင့် ဘုန်းတော်ကြီးကျောင်း
 များတွင်(ဆင်ပေါ်သို့တက်ရန်)အပြင်ဘက်သို့ ထုတ်၍
 ဆောက်လုပ်ထားသောကြမ်းပြင်။ “လက်ျာတော်ဆင်ကပ်
 တွင် နေ၍ ခစားရသည်” [ROB, I, p. 460]

ဆင်ကျည်တိုက် - ငမုံ၊ ပဒု၊ ဆားထုံး၊ ပုံသွင်၊ သပေါက်
 ရွာ၊ လက်ပန်တိုင်၊ ပတော်ပြင်၊ မုံညင်ပြင်၊ ဝက်ရဲ
 ငါးရွာ၊ ယင်းမာ၊ ထောင်မှိုင်း၊ ပတိုသာ၊ မောင်တုံး၊
 လင်းဇရက်၊ လှည့်ခုတ်၊ ချင်ပြစ်၊ ဝရာ၊ ငလည်
 ပေါက်၊ တောပု၊ လည်ခုတ်၊ ကံကြို၊ မြစ်ကိုင်း၊ ဇီးပဏီ၊
 ကပ်ပွတ်၊ ပတူရွာ၊ ငွေတင်၊ မအူပင်၊ ဓာတ်တည်၊
 သက်ကဲပု၊ တုရွာ၊ မအူကြီး၊ ငနန်း သောက်၊ ငသတင်၊
 ရွာပုကြီး၊ ထိန်နယ်၊ တောင်ရင်း၊ ရွှေပန်းပင်၊ ဝက်ခဲ၊
 ရင်ပေါင်တိုင်၊ အောင်သာ၊ ဆင်တဲ၊ ရွာသစ်၊ ပျာအို၊
 နှောကြီး၊ မန်ကျည်းကြွတ်၊ တတ်ရွာ၊ အုတ်ရှစ်ပြာ၊
 သက်ရွာ၊ မဲဇလီ၊ ကံသစ်၊ စိုင်းနံ၊ မြင်မွေဘောင်သာ၊
 ဝက်ရဲ အဝင်ရွာ၊ နက်ရင်တောင်၊ မြေနတ်၊ ဆင်ရွာ၊
 ရန်နောင် စသောရွာများ ပါဝင်သော ဒေသ [ROB,
 II, p. 189-91]

ဆင်ကွန်း - စုန်းတစ်မျိုး [တက္ကသိုလ်၊ ၅၊ စာ ၇၆၉] “စုံ
 ဆင်ကွန်း နတ်ဆို ဇော်ဂနီ” [ROB, I, p. 222]

ဆင်စာချီ - ဆင်ဝန်၏အမိန့်ကိုနာခံ၍ ဆင်နှင့် စပ်လျဉ်း
 သမျှ စီမံ ရေးမှတ် တွက်ချက် ဆင့်ဆိုရသော စာရေး
 [ရွှေရန်းသုံး၊ စာ ၁၉၃]

ဆင်စွယ်ဝန်းယုက် - စက်ဝန်းပုံများကို တစ်ခုနှင့် တစ်ခု
 ယုက်နွယ်၍ စီခြယ် ထုလုပ်ထားသော အဆင်တန်ဆာ
 [မြန်မာမှု၊ ၅၊ စာ ၈]

ဆင်ဆော် - မင်းဧကရာဇ်ထွက်စံတော်မူသည့် အခမ်းအနား
 နှင့် တပ်ကြီး ခင်းကျင်းပြုသည့် အခမ်းအနားများ
 တွင်လည်းကောင်း၊ စစ်ချီသောအခါတွင်လည်းကောင်း
 ဆင်တပ်ဖွဲ့စည်းရန် အတွက် လိုအပ်သော ဆင်များ
 ရရှိအောင် ဆင်ဦးစီးနောက်ပဲ့ ကုန်းလယ်စီး အမှုထမ်း
 တို့ နေထိုင်ရာ ကျေးရွာများသို့သွား၍ ဆင့်စာပေးအပ်
 စေဆော် ရသောအမှုထမ်း [ရွှေရန်းသုံး၊ စာ ၁၉၄]

ဆင်ဆယ်မျိုး (ပိဋကတ်) - (၁) ကာဠာဝကဆင် - လူ
 ဆယ်ယောက်ခန့်အားရှိသောဆင် (၂) ဂင်္ဂေယျဆင် -
 ဂင်္ဂါမြစ်၌ကျက်စားသောဆင် (၃) ပဏ္ဍရဆင်-ဖြူသော

အဆင်းရှိသောဆင် (၄) ပိင်္ဂလဆင် - နီကျင့်ကျင့် အရောင် ရှိသော ကြောင်သောအဆင်း ရှိသောဆင် (၅) ဂန္ဓဆင် - မွေးကြိုင်သောဆင် (၆) မင်္ဂလဆင်- ကတိုးနံ့ကဲ့သို့မွေးသောဆင် (၇) ဟေမဆင်-ရွှေရောင် ရှိသောဆင် (၈) တမ္ပဆင် - ကြေးနီရောင်ရှိသောဆင် (၉) ဥပေါသထဆင် - ရန်သူအနီးသို့ကပ်၍ အနိုင် ယူနိုင်သောဆင် (၁၀) ဆဒ္ဒန်ဆင် - အစွယ်ရောင် ခြောက်မျိုး ထွက်၍ မြင့်မြတ်ပြီး အားအကြီးဆုံးဆင် [မေးတော်ဖြေ၊ စာ ၃-၈]

ဆင်ခဲမျိုး (မေးတော်ဖြေ) - (၁) ဧရာဝတီ - တိမ်ညို အဆင်းရှိ၍ ရေ၌ကျက်စားသောဆင် (၂) ပုဏ္ဏရိက - ဖြူ၍ကြာပုဏ္ဏရိတ်နှင့်တူသောဆင် (၃) ဝါမန-ကိုယ် ခန္ဓာတိုသောဆင် (၄) ကုမုဒ - နီ၍ ကုမုဒြာကြာနှင့် တူသောဆင် (၅) အဇ္ဇန-မည်းညိုသော အဆင်းရှိသည့် ဆင် (၆) ပုပ္ဖဒန္တ - ပန်းငုံပန်းဖူးကဲ့သို့ အစွယ်ရှိသော ဆင် (၇) သဗ္ဗဘုမ္မ - စကြာမင်းနှင့် ထိုက်တန်သော ဆင် (၈) သုပ္ပတိက-ကိုယ်အင်္ဂါ တင့်တယ်လှပသော ဆင် (၉) အဗ္ဗမု - တိမ်ညိုအဆင်းရှိ၍ ပျံနိုင်သောဆင် (၁၀) ကပိလာ - ရွှေရောင်နှင့်အညိုရောင်အဆင်းနှစ်မျိုး ရောသည့်ဆင် (၁၁) ပိင်္ဂလ - ကြောင်သော အဆင်း ရှိသောဆင် (၁၂) အနုပမာ-မြတ်သောဆင် (၁၃) တမ္ပ ကဏ္ဍိ - နားနှစ်ဖက်နီသောဆင် (၁၄) သုဘဒန္တိ - တင့်တယ်လှပသော အစွယ်ရှိသည့်ဆင် (၁၅) အင်္ဂနာ- ကိုယ်အင်္ဂါ ကြီးမားကျယ်ပြန့်သောဆင် (၁၆) အဇ္ဇ နာဝတိ-အညိုရောင်ဆင် (ယင်းမှာ ဆင်မရှစ်မျိုး ဖြစ် သည်။) [မေးတော်ဖြေ၊ စာ ၂၅၄-၈]

ဆင်တော်ပျော်ဘွယ် - ဆင်တော်များ၏တင်းကုပ်များတွင် အစာဟောင်း ရေဟောင်း အညစ်အကြေးနှင့် မြက် အမှိုက်များကို သုတ်သင်ရန် နေ့စဉ် ဆောင်ရွက်ရသော အမှုထမ်း [ရွှေစုန်းသုံး၊ စာ ၂၀၁]

ဆင်တောင် - လက်မ (၂၀) ခန့် ရှိသောအတိုင်းအရှည် [ရွှေမြန်၊ စာ ၁၅၄]

ဆင်တိုင် - ဆင်တင်းကုပ်တော်များရှိ ဆင်များ စားသုံးရန် အတွက် ကောင်းမွန် လတ်ဆတ်သော မြက်ထုံးများကို နေ့စဉ်ပို့ဆက်ရန်၊ ဆင်တင်းကုပ်လုံခြုံရေးနှင့် ဆင်များ ၏ အခြေအနေကို ကြည့်ရှု စောင့်ရှောက်ရေးအတွက် အလှည့်ကျ အိပ်ဖန်စောင့်ရန် တာဝန်ရှိသော အမှုထမ်း [ရွှေစုန်းသုံး၊ စာ ၁၉၀-၁]

ဆင်နားစာပေါက် - ပလ္လင်တော်၏ဝဲယာ၌ ဆဒ္ဒန်ဆင်မင်း ၏ နားရွက်ပုံသဏ္ဍာန် ဖောက်လုပ်ထားသောအပေါက် [ရွှေဘုံ၊ စာ ၁၀]

ဆင်နင် (ကျောက်) - စောက်မနက်ဘဲ ပြားချပ်နေသော။ “ဆင်နင်လင်ပန်ကြီ ၂ ခွပ်” [၁၂၁၁ ဇနန်ထိုး ပုဂံပြတိုက်- အမှတ် ၈၂၊ ကျောက်စာ]

ဆင်မင်းနားစံ - လွတ်တော်နှင့် ဗြိတိုက်တို့က ဆင်မင်း နှင့်ပတ်သက်၍ ထုတ်ပြန်သော အမိန့်ကိုယူဆောင်၍ ဆင်မင်းဝန်၊ ဆင်မင်းဝန်ထောက်တို့ရှေ့ ဖတ်ကြား တင်ပြရပြီး ဆင်မင်းဝန် ဆင်မင်းဝန်ထောက် တို့က ပြန်လည်ချမှတ်သည့်အမိန့်ကို ပြီးပြေအောင်ဆောင်ရွက် ရသည့် အမှုထမ်း [ရွှေစုန်းသုံး၊ စာ ၂၀၀]

ဆင်မင်းပျော်ဘွယ် - ဆင်ဖြူတော်ကို ရေချိုးပေးရန်၊ ဆင်ဖြူတော်နန်းကို သန့်ရှင်း စင်ကြယ်အောင် ဆောင် ရွက်ပေးရန် တာဝန် ထမ်းဆောင် ရသော အမှုထမ်း [ရွှေစုန်းသုံး၊ စာ ၁၅၁]

ဆင်မင်းဝန် - ဆဒ္ဒန်ဆင်မင်း ကျန်းမာ ရွှင်လန်းအောင်၊ အစားအသောက် အအိပ်အနေမှန်ကန်အောင်၊ သန့်ရှင်း စင်ကြယ်အောင် ဆောင်ရွက် ကြရသော ဆင်တော် အမှုထမ်းများအား ကြီးကြပ် အုပ်ချုပ် နှိုးဆော် စီရင်ရ သော မှူးမတ် [ROB, IX, p. 352]

ဆင်မြည်သံဝပါး - (၁) ကရဝိက်သံ (၂) ခြင်္သေ့သံ (၃) ကြိုးကြာသံ (၄) တော်လည်းသံ (၅) မိုးကြိုးသံ (၆) နွားမြည်သောအသံ (၇) ကျားသံ (၈) ဝက်သံ (၉) ကြက်တွန်သံ (၁၀) အသံမထွက်ဘဲ ရူးရူးမြည် သောအသံ

ဆင်မှူး - ဆင်ကဲ၊ ဆင်ဦးစီး၊ နောက်ထိုင်၊ ကုန်းလယ် စီး၊ လှဲကိုင်တို့ကို ဆင့်ဆိုစီမံ ကြီးမှူးရသူ (ရွာသူကြီး အဆင့်နှင့် တန်းရည်တူသည်။) [ရွှေစုန်းသုံး၊ စာ ၁၉၃] “အစုအမှုထမ်းတို့သဘောကြိုက်ညီသူ ငပန်းမွေးကို... မြေတလှိုင်းစုရွာ ဆင်မှူးသူကြီးခန့်” [ROB, IX, p. 802]

ဆင်ရှစ်မျိုး - (၁) ပုဏ္ဏရိကဆင် - ပဒုမ္မာကြာဖြူအဆင်း ရှိ၍မိုးကြိုးအသံပြုသောဆင် (၂) ဗာမနဆင် - ပတ္တမြား အဆင်းရှိ၍ စည်ကြီးသံ ပြုသောဆင် (၃) ကုမုဒဆင်- ကြာနီအဆင်းရှိ၍ တောကြက်တွန်သံ ပြုသောဆင် (၄) ပုပ္ဖဒန္တဆင်-ကွမ်းသီးမှည့် အဆင်းရှိ၍ မိုးဟိန်းသံ ပြုသောဆင် (၅) သာမဆင်-ရွှေအဆင်းရှိ၍ ဘားအိုင်း

မြည်သံပြုသောဆင် (၆) အဓွနဆင် - အောင်မဲညှိပွင့် အဆင်းရှိ၍ ခရသင်းသံပြုသောဆင် (၇) ကပ္ပဘုမ္မ ဆင်-မြေဇာညွန့်အဆင်းရှိ၍ နွားလား ဥဿဘာအသံ ပြုသောဆင် (၈) သုပုတိဋ္ဌဆင် - နံနက်တွင် အိုးသစ် အဆင်း၊ နေလယ်တွင် ကြာရိုးနီအဆင်း၊ ညနေတွင် ကျွဲချိုဖြူအဆင်းရှိ၍ ကြိုးကြာသံပြုသောဆင် [သုဓမ္မတ်၊ စာ ၂၇၂]

ဆင်ရှစ်မျိုး - (၁) ပုရိမကဏ္ဍဃဋ္ဌနဆင် - နားရွက် ခပ်သော် ရှေ့၌ နားရွက်ချင်း ထိသောဆင် (၂) ပစ္စိမ ကဏ္ဍဃဋ္ဌနဆင် - နောက်၌ နားရွက်ချင်းထိသောဆင် (၃) နဝဋ္ဌိကဆင် - နှာမောင်း၊ အစွယ်၊ ခြေ၊ တန်ဆာ၊ အမြီးတို့ မြေထိသောဆင် (၄) ဂေါပုဆင် - အမြီး သရက်ကင်းကဲ့သို့လည်းကောင်း၊ နွားမြီးကဲ့သို့လည်းကောင်း ရှိသောဆင် (၅) သိဟဃဆင်-နောက်နိမ့်၍ ရှေ့မြင့်ပြီး ခြေသံသဏ္ဍာန် ရှိသောဆင် (၆) ဝိသတိနခဆင် - ခြေသည်း လက်သည်းနှစ်ဆယ်ရှိသောဆင် (၇) ဧက ဒန္တိဆင်-အာခေါင်မှထွက်၍ လက်ယာစွယ်ဖုံးမှ ထွက် သော အစွယ်ရှိသည့်ဆင် (၈) သင်္ခဒန္တိဆင်-ခရသင်း အဆင်းရှိသော အစွယ်ရှိသည့်ဆင် [သုဓမ္မတ် ၊ စာ ၂၇၂]

ဆင်ဝန် - ဆင်၏ လက္ခဏာကို သိကျွမ်း နားလည်၍ မင်းဧကရာဇ်၏ ဆင်တော်များ ကျန်းမာအောင်၊ အစာ ဝလင်အောင် ဆင်အမှုထမ်းတို့အားကြီးကြပ်ဆောင်ရွက် စေရန်၊ ဆင်မှူး ဆင်စာချို ဦးစီးနောက်ပဲ့ ဆင်ဆေး သမားတို့ နေ့ညမပြတ် ကြည့်ရှု စောင့်ရှောက်မှုများကို ညွှန်ကြားနှိုးဆော်ရန်၊ ဆင်အမှုထမ်းတို့ စားဝတ်နေရေး ပြေလည်အောင် ဆောင်ရွက်ပေးရန်၊ တရားစကား အရှက်အတင်ရှိလျှင်လည်း ညီညွတ်စွာစီရင်ရန် တာဝန် ရှိသော မှူးမတ် [ရွှေနန်းသုံး၊ စာ ၁၀၈-၉]

ဆင်သေမြင်းလဲ - ဆင်သေခြင်း၊ မြင်းသေခြင်း [ဓမ္မ၊ စာ ၁၁၂]

ဆင်အစီရင် - ဆင်တော်များ၏ ကျန်းမာရေးကိစ္စ အဝဝနှင့် ဆင်တော်ဆိုင်ရာ ထူးခြားသော ကိစ္စများကို စာဖြင့် ရေး၍ ဆင်စာချိုထံ အစီရင်ခံရသော အမှုထမ်း [ရွှေနန်းသုံး၊ စာ ၁၉၃]

ဆင်အာစာနည်အင်္ဂါငါးပါး - (၁) ဆင် မြင်း ရထား ခြေသည်ဟူသော ဗိုလ်ထုကို မြင်သော်လည်း မကြောက် မရွံ့ခြင်း၊ (၂) ဆင် မြင်း ရထား ခြေသည်တို့၏အသံကို ကြားသော်လည်း တည်တံ့ရဲရင့်ခြင်း၊ (၃) အခြားဆင်

တို့၏ အနံ့ကိုရသော်လည်း ဖောက်ပြန်မှု မရှိဘဲ ရဲရင့် ခြင်း (၄) လေးငါးရက်ခန့် အစာမစားရသော်လည်း မဆုတ်မနစ် အမှုထမ်းနိုင်ခြင်း (၅) လက်နက်ထိခိုက် သော်လည်း ကြံကြံခံ၍ မဆုတ်မနစ်တည်တံ့နိုင်ခြင်း [ဓမ္မတော်ဖြေ၊ စာ ၂၆၉-၇၀]

ဆင့် - (၁) အိမ်ကြမ်းခင်းရန်အတွက် ရက်မပေါ်တွင် ဆင့်၍ ကန့်လန့်ဖြတ်စိထားသော သစ်ချောင်း၊ (၂) တစ်ခုပေါ် တစ်ခုတင်သည်၊ (၃) အမိန့်အာဏာဖြင့် ခေါ်သည်၊ ခိုင်းသည်။ [မြန်မာနိ၊ စာ ၁၂၁]

ဆင်းပု (ကျောက်) - ဗုဒ္ဓမြတ်စွာဘုရား၏ဆင်းတုတော် [ဇေတီဟောင်း၊ စာ ၂၄၇] “ရွှေဆင်းပုများ၊ ရွှေဘုရားကို၊ ဟန်တားနေပူ၊ ထီးရိပ်ဖြူဖြင့်” [မင်္ဂလာစေတီ ၊ စာ ၉၇]

ဆောင်ပန်း - (၁) လွဲပုခက် (၂) လဲလျောင်း၊ ထိုင်နေရန် အတွက် အကာအရံ ရှိသည့်နေရာမြင့် [ယုဒသနိ၊ စာ ၄၁၆] “မြကျောက်ဆောင်ပန်း၊ အင်းပျဉ်ဝန်းထက်၊ ခိုင်ကျန်းလည်းနေ၊ ပုံသွန်းရွှေသို့” [ဆုတောင်းစာ၊ စာ ၇၅]

ဆောင်ပုံ - အဆောက်အအုံ၏ အထက်ပိုင်း၊ အမိုးပိုင်း [အုပ်ချုပ်၊ ပဉ္စ၊ စာ ၅၂] “နန်းတော်ဆောင် ပုံများကို စ၍ လုပ်စေသည်” [ကျန်းဆောင်၊ ဒု၊ စာ ၃၁၆]

ဆိုင်ကနူး - လေးတိုင်စင်ဆောက်သောတံတွင် တည်ခင်း ရောင်းချသော ဈေးဆိုင်၊ ဈေးဆိုင်ငယ် [လွတ်တော်မှတ်၊ စာ ၂၅၄]

ဆိုင်ရာ - ဧရာဝတီမြစ်စဉ်ကို အထက်နှင့်အောက် ပိုင်းခြား ထားရာ အပိုင်းတစ်ခု၏ ဒေသဆိုင်ရာ ကိစ္စအဝဝကို စီရင် အုပ်ချုပ်သော အကြီးအကဲ [ကျန်းဆောင်၊ တ၊ စာ ၅၃၅]

ဆစ္စ (ပါ) - (၁) ဥဒေါင်းတွန်သံနှင့် တူသော အသံ (၂) နှာခေါင်း၊ သွား၊ ရင်၊ အာစောက်၊ လျှာ နှင့် လည်ချောင်း ဟူသော ခြောက်ဌာန တို့၌ ဖြစ်သော အသံ (၃) တီးမှုတ်မျိုး ခုနစ်သံတို့တွင် စတုတ္ထအသံ [ရွှေမြန်၊ စာ ၁၃၃ နှင့် စောင်း၊ ဒု၊ စာ ၁၉၅]

ဆည်ကြီး - ဆည်ကို ကြီးစိုးစီရင်သူ [ကိုးစရိင်၊ စာ ၃၄] “သူကြီးမြေတိုင်ဆည်ကြီး ငါ့ကျော်ထွန်း” [ဓမ္မ၊ စာ ၉၃]

ဆည်ဝန် - ဆည်ကြီးမြောင်းကြီးများကို ထိန်းသိမ်း စောင့် ရှောက်၍ ဆည်မြောင်းအမှုထမ်းများကို ကြီးကြပ်စီရင် ရသော အရာရှိ [အုပ်ချုပ်၊ စ၊ စာ ၁၄]

ဆတ္တာဝန် - မင်းဧကရာဇ်၏ ခြေသည်း လက်သည်းတော် တို့ကို သန့်စင်ပေးရသော အမှုထမ်းတို့အား ကြီးကြပ် စီရင်ရသောဝန် (ရှေးယခင်က ဆတ္တာသည် ဆတ္တာ ခေါင်း ဟူ၍သာ ရှိခဲ့သည်။ သိပေါမင်း လက်ထက်မှ စတင်၍ ဆတ္တာဝန် ခန့်ခဲခြင်း ဖြစ်သည်။) [ရွှေနန်းသုံး၊ စာ ၁၂၅]

ဆတ္တာသည် - ဆံပင်၊ လက်သည်း၊ ခြေသည်းတို့ကို သန့်စင်ပေးရခြင်း၊ ရေချိုးပေးရခြင်း စသော အမှုတို့ကို ဆောင်ရွက်ရသူ [ဗေဒတော်ဖြေ၊ စာ ၂၈၈]

ဆဒ္ဒန်ဆင်မင်း (ပါ၊ ဆဒ္ဒန္တ) - အရောင်အဆင်းခြောက်မျိုး ရှိသောအစွယ် ရှိသည့် ဆင်မင်း ဦးဟုတ်၊ စာ ၄၀၀ နှင့် ဗေဒတော်ဖြေ၊ စာ ၈၊ ၂၆၅]

ဆိတ်ကုလား - သိုးသတ္တဝါ [ဇာန်ဇီ၊ ဒု၊ စာ ၁၅၅]

ဆိတ်မြန်မာ - မြန်မာနိုင်ငံတွင် မွေးမြူသော ဆိတ် [ဓာတ္တသီလံ၊ ၅၊ စာ ၈၁၀]

ဆန္ဒဝါသီနီ (ပါ) - အလိုတူ၍နေသော မိန်းမ

ဆန္ဒဝုတိရောဂါ (ပါ+ပါသက်) - ကိုးဆယ့်ခြောက်ပါး သောရောဂါ [ညွန့်]

ဆန်းကျမ်း - ဂါထာဖွဲ့နည်းကို ပြဆိုသောကျမ်း [မြင့်]

ဆုန်း - နိညိုရောင်ရှိသော ခဲမပုပ် [ဗုဒ္ဓသင်္ဂဟ၊ စာ ၄၁၀]

ဆုန်းတွေးတွေးသုတ်သည် - နိညိုရောင် ခဲမပုပ်ဆေးဖြင့် နိမြန်းအောင်သုတ်သည်။ [မှန်နန်း၊ ဒု၊ စာ ၃၇၁]

ဆပ်ကျာအစု - ရှေးရခိုင်မင်း၏နန်းတော်တွင် ထမ်းဆောင် ကြသော ကြိမ်ခွဲကြိမ်ကို အမှုထမ်းစု [ရခိုင်ရာသစ်၊ ပ၊ စာ ၃၅၅]

ဆပ်ချည်း - ရုတ်တရက်။ “ယပ်ခပ်၍နေသောခိုက်။ ဆပ် ချည်းလည်းဘိ၏” [မှန်နန်း၊ ပ၊ ၁၁၁]

ဆပ်သွားဖူးကပ် - ဆပ်သွားဖူးပွင့် သဏ္ဍာန် ကပ်ထား သည်။ [ကုန်းဘောင်၊ တ၊ စာ ၅၂၂]

ဆပ်အပ်သော ဖြီလေးရပ် - (၁) ဘိုးဘွား ယူသည့်မြီ (၂) မိဘယူသည့်မြီ (၃) ကိုယ်ယူသည့်မြီ (၄) မိဘတို့ သူတစ်ပါးထံ ပေါင်နှံထားသောမြီ [ROB, V, p. 474]

ဆိပ်၊ တည်း၊ ပွဲ၊ ကင်း၊ ကူးတို့ခွန် - လှည်းဆိပ် လှေဆိပ် တွင်ရောင်းဝယ်သူထံမှကောက်ခံသောအခွန်၊ ခြင်္တယ် ရောင်းဝယ်သူတို့ထံမှ ကောက်ခံသောအခွန်၊ ပွဲစား ပွဲပြတ်တို့ထံတွင် ရောင်းဝယ်သူတို့ထံမှကောက်ခံသော အခွန်၊ ကင်းစခန်းများတွင် ကောက်ခံသောအခွန်နှင့်

ကူးတို့တွင် ကောက်ခံသော အခွန် [ဗဟာမုနီ၊ စာ ၄၁၀၊ လွတ်တော်မှတ်၊ စာ ၂၃၈]

ဆယ့်နှစ်မှုမင်းတိုင်း - အခွန်တော်အဖြစ် ဆက်သရသော ကုန်ပစ္စည်း (၁၂)မျိုး - (၁) တမာစေး (၂) လျှော် (၃) ကော် (သားရေ) (၄) အုံတုံ (၅) လဲ (၆) တင်လဲ (၇) ဥသျှစ် (၈) မရိုးစစ်မီးသွေး (၉) ထန်းဖူးစည်း (၁၀) မန်ကျည်းမှည့် (၁၁) ရေနံ (၁၂) ပွက်လျက် (ညောင်ရမ်းမင်းတရားကြီး(၁၆၀၀-၁၆၀၆)လက်ထက် မှ စတင် ထမ်းဆောင်စေခဲ့သော အခွန်တော် ဖြစ် သည်။) [ROB, I, p. 179, 235 နှင့် ရွှေနန်းသုံး၊ စာ ၂၆၈၊ အုပ်ချုပ်၊ ပဉ္စ၊ စာ ၅-၆]

ဆယ့်နှစ်ရာသီငွေဖလား - ဆယ့်နှစ်ရာသီ နက္ခတ်ဆိုင်ရာ ဆိတ်၊ နွား၊ ယောက်ျား မိန်းမ၊ ပုစွန်လုံး၊ ခြင်္သေ့၊ မိန်းမငယ်၊ ချိန်ခွင်၊ ကင်းမြီးကောက်၊ လေး၊ မကန်း၊ အိုးထမ်း၊ ယောက်ျား၊ ငါးနှစ်ကောင် အရုပ်များ ဖော်၍ ထုလုပ်ထားသော ငွေဖလား [သီချင်း၊ ဖြည့်၊ စာ ၁၃၄]

ဆယ့်နှစ်ရာသီအလုပ် - (၁) နေ့စဉ်အလုပ် (၂) လစဉ် အလုပ် (၃) တစ်နှစ်တစ်ကြိမ်အလုပ် (၄)အထူးအလုပ် ဟူ၍ခွဲခြားထားသော တင်းကုပ် မဏ္ဍပ် ကနူးဆောက် ကိစ္စမှအစ အလှူတော်ကိစ္စ၊ ဝင်းပွဲမြင်းမိုရ်ပွဲ၊ ကန်တော့ အခမ်းအနား၊ စာပြန်ပွဲ၊ သံတမန် လာရောက်ခြင်း ကိစ္စအထိ ဖြစ်သော အလုပ်အဆောင်များ [မြန်မာမင်း၊ စာ ၅၃-၄]

ဆိုင်ဝ်ငြယ် (ကျောက်) - ဆင်းရဲ၊ ဆိုးဝါးစွာ ငရဲခံစား ရခြင်း။ “မွတ်သိပ်ဆိုင်ဝ်ငြယ်သောကိုဝ် မလိဝ်ချင် ရကာ” [ခေတ္တပြည့်နှစ်ထိုး အမတ်ကြီးသိယံသုရ် ကျောက်စာ]

ဆွေဝါ (တရုတ်) - အနံ့သင်းသော စွေဝားပန်းပင် (水山花) [ဝင်း]

ဆွေသိန်ဒရောင် (တရုတ်) - သားမွေးခံ၍ ချုပ်လုပ်ထား သော ပဲအင်္ကျီ [ဝင်း]

ဆွဲ - နှစ်ဆယ့်ငါး ပိဿာ ရှိသော အလေးချိန် (၄၀.၈၂ ကီလို)

- မှန်ညင်း (၇) လုံး = နှမ်း (၁) လုံး
- နှမ်း (၄) လုံး = ဆန် (၁) လုံး
- ဆန် (၄) လုံး = (၁) ရွှေ
- (၄) ရွှေ = (၁) ပဲ
- (၂) ပဲ = (၁) မူး
- (၂) မူး = (၁) မတ်

- (၂) မတ် = (၁) ငါးမူး
- (၂) ငါးမူး = (၁) ကျပ်
- (၅) ကျပ် = (၁) ပိုလ်
- (၂၀) ပိုလ် = (၁) ပိဿာ
- (၅) ပိဿာ = (၁) တုလာ
- (၅) တုလာ = (၁) ဘာရ = (၁) ဆွဲ

[အုပ်ချုပ်၊ တ၊ စ ၄]

ဆွဲ၊ တည်၊ တာ - ဆွဲမှာ ချိန်ခွင်ဖြင့် ချိန်တွယ်သော အလေးချိန်ကို ရည်ညွှန်းသည်။ တည်မှာ တင်းတောင်း

ဖြင့် ခြင်သော အခြင်အတွယ်ကို ရည်ညွှန်းသည်။ တာမှာ အတိုင်အရှည်ကို ရည်ညွှန်းသည်။ [အုပ်ချုပ်၊ တ၊ စ ၄]

ဆွဲလွတ်ခွန် - (၁) ဝက် ကြက် သိုး ဆိတ် စသော စားစရာ အသားများပေါ်တွင် ကောက်ခံသော အခွန် (၂) ချိန်တွယ် ရောင်းဝယ်ခြင်းမှ လွတ်ကင်း၍ - အခြားသောနည်းတို့ဖြင့် ရောင်းဝယ်သော လုပ်ငန်းများတွင် ကောက်ခံသော အခွန် [လွတ်တော်မှတ်၊ စ ၂၄၇]



- **ဂေတီပါလ (ပါ)** - ရေ မြေကို စောင့်ရှောက်တတ်သော မင်း [ရာဇသေဝက၊ စ ၇ နှင့် ဦးဟုတ်၊ စ ၄၀၅]
- **နပုဒ် (ပါ-နပဒ)** - နေပြည်တော်၏ အပြင်ဘက်တွင် ပြည်သူပြည်သားတို့နေထိုင်သော တစ်ခုသောနယ်ပယ် [ဓနုကျယ်၊ စ ၄၈]
- **နရာလဂေါ်တွင် (အင်္ဂလိပ်)** - ဂျင်နရယ်ဂေါ်ဒွင် [General Godwin]
- **နရုံကြေမံ (အင်္ဂလိပ်)** - ဂျင်နယ်ကင်ဒ်ဘဲ(လ်) [General Campbell]
- **နာမိပ (ပါ)** - လူတို့ကို အစိုးရသောသူ၊ ဘုရင် [ဦးဟုတ်၊ စ ၄၀၇]
- **နင်ကာတင် (အင်္ဂလိပ်)** - ဘရစ်ဂေးဒီးယား ဂျင်နရယ် ကော့တွန် [Brigadier General Cotton]
- **နောင်သတ် (အင်္ဂလိပ်+အိန္ဒိယ)** - ဗိုလ်ချုပ် သခင်ကြီး [General Sahib]
- **မလနိမိတ် (ဗေဒင်)** - မကောင်းသောနိမိတ် [ပါ၊ မြန်မာ၊ စ ၁၄၁]
- **ယဇ္ဇာဂါထာ** - အောင်ခြင်းရှစ်ပါးကို အကျဉ်းချုပ်ထားသည့် ဂါထာ [ဗေဒင်၊ စ ၅၈]
- **ယဇ္ဇာဗောဓိယာမူလေ (ပါ)** - မြတ်စွာဘုရားသခင်သည် ဗောဓိပင် ခြေရင်း၌ မာရ်ငါးပါးကို အောင်မြင်တော်မူသကဲ့သို့သော အောင်မြင်ခြင်းသည် သင့်အား ဖြစ်စေသတည်း။ [မြန်]
- **ရွဲ** - ထီး၊ မျက်နှာကြက်တို့၏ အနားစပ်တစ်လျှောက်တွင်

- လှပအောင် ချိတ်ဆွဲသော သစ်ရွက်ပုံ သတ္တုပြားငယ်များ [စံ] “မျက်နှာကြက် ကြာယပ် လှရွဲ မွမ်းမံ ခြယ်လှယ်၍” [ကုန်းဘောင်၊ တ၊ စ ၂၃၃]
- **လာကပင်** - ပင်လယ်သွား ရွက်သဘော၊ ဦးပိုင်းနိမ့်၍ ပဲ့ပိုင်းမြင့်သော သေတ္တာပုံတိုက်လှေ [ရွှေဘုံ၊ စ ၇၈ နှင့် မြန်မာ၊ ဖြည့်၊ စ ၁၁၆-၇]
- **လုပ်သဘော** - sloop ဟု ခေါ်သော ဦးပဲ့ချွန်သည့် တစ်ပင်တိုင် ရွက်သဘောငယ် [ကုန်းဘောင်၊ ပ၊ စ ၁၃၇ နှင့် Darymple, I, p. 222]
- **ဝနပဋိဘာန် (ပါ၊ဝန+ပဋိဘာန)** - လျင်မြန် ထက်မြက်သောဉာဏ် [ဦးဟုတ်၊ စ ၅၈၊ ၄၁၀]
- **ဝါရေးသည်** - ယွန်းထည်ပေါ်တွင် ရွှေပန်းချီ ရေးသည်။ [အုပ်ချုပ်၊ ပဒု၊ စ ၅၈]
- **စာ** - (၁) ရွာကြီးထက်လည်းကြီး၍ မြို့ဟူသော အမည်လည်းမခံရသော နယ်ပယ်။ “မုတ္တမမြို့သည် အရံတိုင်းခရိုင် ၃၂ မြို့၊ ၁၂ ဇာ၊ ကျေးရွာ နှင့်...ပသိကုလားတို့ ပေါက်ရောက်လာသည့် နိုင်ငံတော် မြို့ကြီး ပြကြီး ဖြစ်၍” [အုပ်ချုပ်၊ စ၊ စ ၁၁၊ ၁၄၈] (၂) ရွှေချည်ဖြင့် ရက်လုပ်သော ရက်ပြား အထူ [အုပ်ချုပ်၊ စ၊ စ ၁၃၅ အောက်]
- **စာတာ (သင်-ဇာတာ)** - (၁) တစ်ဦး တစ်ယောက် မွေးဖွားချိန် (၂) မွေးဖွားချိန်၌ ဂြိုဟ်နက္ခတ်များ တည်နေပုံကို ရေးမှတ်ထားသော မှတ်တမ်းစာ (၃) ကုသိုလ်ကံ [မြန်မာ၊ စ ၁၂၉]

စာတိသမ္ပန္န (ပါ) - အမျိုးနှင့် ပြည့်စုံသည်။ [သမန္တကမ္မ၊ ၃၊ စာ ၁၀ နှင့် ဦးဟုတ်၊ စာ ၄၁၂]

စာပေါင်းစား - ရွာကြီးပေါင်းများစွာကို အပိုင်စား ရသော အကြီးအကဲ [ဓမ္မ၊ စာ ၃၀ နှင့် အုပ်ချုပ်၊ စာ ၁၁၁]

စိနပ္ပတ္တံ - အိန္ဒိယနိုင်ငံ အရှေ့ဘက်ကမ်းရိုးတန်း၊ မဒရပ်မြို့ အနီးရှိ Masulipatam ဆိပ်ကမ်းမြို့ (ရှေးအခါက ဝေလငါးကြီးတစ်ကောင် ကမ်းပေါ်သို့ တင်ရာအရပ် တွင် မြို့တည်သောကြောင့် မစ္စလီဟု ခေါ်ခဲ့ရာမှ မတ်စုလီပတ္တံ ဟူသော အမည်ဖြစ်ပေါ်လာခဲ့သည်ဟု ဆို၏။) [Hobson, p. 561-2]

စီဗေရီယာပြည် - ဆိုင်ဘေးရီးယား [Siberia]

စီဝိတိန္ဒြေ (ပါ၊ စီဝိတ+ဣန္ဒြေ) - အသက်ကို အစိုးရ ခြင်း (အသက်ရှင်လျက်ရှိခြင်း) [ဦးဟုတ်၊ စာ ၄၁၇] “အပြစ်ဒဏ်အလျောက် စီဝိတိန္ဒြေမှ ချအံ့ရှိလျှင် ငါ သမီးတော်က အသက်ဘေးမှ နုတ်ယူလျှင် သမီးတော် အား အသက်ဒါနဆုကို ပေးတော်မူသည်” [ကုန်းဘောင်၊ ၃၊ စာ ၅၆၀]

စုဗရာဇာ (ပါ-ယုဝရာဇာ) - မင်းပျိုမင်းငယ် [ဦးဟုတ်၊ စာ ၈၀၁]

စုရဟတ်မြို့ - အာသံပြည်နယ် အရှေ့ပိုင်း၊ ကိုဟီးမားမြို့ (Kohima) ၏ မြောက်ဘက်ရှိ Jorhat မြို့

ဇေဋ္ဌနှစ် - နှစ်အမည် (ကောဇာသက္ကရာဇ်ကို တည်၍ ၂၃ နတ်၊ အကျန်ကို ၁၂ ဖြင့် စားသောအခါ ၃ ကြွင်း သောနှစ်ကို ဇေဋ္ဌနှစ်ဟုခေါ်သည်။ ကျောက်စာများတွင် ဇေဋ္ဌနှစ်ကို စိဿနှစ်၊ စိတ်ဿနှစ်၊ ဇိဿနှစ်၊ ဇိဿနှစ်၊ ဇိအံနှစ် ဟူ၍ ဖော်ပြသည်ကို တွေ့ရ၏။) [မဟာမုနိ၊ စာ ၄၁၀]

ဇေတရာဇ် - ဈေးများကို ကြီးကြပ်အုပ်ချုပ်၍ ဈေးဆိုင် များမှ အခွန်တော်ကောက်ခံပြီး ဈေးဆိုင် ၁၂ ဆိုင်မှ အခွန်တော်ကို စားသုံးကာ ကျန်အခွန်များကို မင်း ဘဏ္ဍာသွင်းရသော ရွှေပြည်စိုး၏ ဘွဲ့မည် [ROB, I, p. 161, 179]

ဇေတဝန်ဆောင် - သုံးထပ်လည်ပေါ်ဆောင် [အုပ်ချုပ်၊ စာ ၁၆၀] (ရွှေနန်းတော် အရှေ့ဇေတဝန်ဆောင်တွင် တိုင်းတစ်ပါးမှ သံတမန်ကြီးများကို လက်ခံတွေ့ဆုံ ခြင်း၊ ရတနာသုံးပါးကို ဖူးမြော်ခြင်း၊ ဆရာတော်များ အား ဧည့်ခံခြင်းများ ပြုသည်)

ဇေယျနှစ် - နှစ်အမည် (ကောဇာသက္ကရာဇ်ကို တည်၍ ၂၃ နတ်၊ အကျန်ကို ၁၂ ဖြင့်စားသောအခါ ၁ ကြွင်း သောနှစ်ကို ဇေယျနှစ်ဟုခေါ်သည်။ ကျောက်စာများ တွင် ဇေယျနှစ်ကို စယ်နှစ်၊ စေယ်နှစ်၊ စည်နှစ်၊ ဇယ် နှစ်၊ ဇည်နှစ်၊ ဇေည်နှစ်ဟူ၍ ရေးသား ဖော်ပြသည်ကို တွေ့ရ၏။) [မဟာမုနိ၊ စာ ၄၁၀]

ဇောတိနဂရတိုင်း - ကျိုင်းရုံးကြီး [အုပ်ချုပ်၊ စာ ၈၅]

ဇေယဝဗုနတိုင်း - ကေတုမတိ (တောင်ငူ)ပြည် [ROB, VIII, p. 394]

ဇောတိဝါဒ - “လူသေလျှင် တစ်ဖန်ပဋိသန္ဓေမနေ၊ ဆုံးခြင်း ပျောက်ခြင်းသာ ဖြစ်သည်”ဟူ၍ ယုံကြည်သော ဝါဒ (ထိုဝါဒကို လက်ခံသူတို့သည် ဘုရား ရုပ်ပွားဆင်းတု ကိုးကွယ်ခြင်း၊ ရဟန်းသံဃာတို့ကို ကိုးကွယ်ခြင်းလည်း မရှိချေ။) [မြန်မာစင်း၊ စာ ၁၂၃-၄]

ဇော်ဂီ (ဇော်ဂျီ) - ဟိန္ဒူဘာသာရေးဆိုင်ရာ အကြီးအကဲ [အင်ရှ၊ စာ ၁၅၀] “မဓုရာပြည်က ရောက်သည့် ဇော်ဂျီ နေရန် နန်းတော်မြောက်သစ်တပ်ရင်း ရေစက်အရှေ့ မြစ်နား ရေကာအတွင်း ကျောင်းဆောက်စေ” [ROB, VI, p. 530]

ဇော်ဂျီဖို - ပိုက်နှစ်လုံးကို ပူးတွဲထောင်ထားပြီး ကြက်မွေး တပ် တုတ်တံဖြင့် ထိုပိုက်များအတွင်းသို့ တစ်လှည့်စီ ဖိနှိပ် ထိုးသွင်းခြင်းဖြင့် လေမှုတ်ပေးသော (ပန်းထိမ်၊ ပန်းဘဲနှင့် အဂ္ဂိရတ်သမားတို့ အသုံးပြုသည့်) မီးဖို

ဇော်စွန့် (အင်္ဂလိပ်) - ဂျော့စွင်တန် (George Swinton) [ROB, X, p. 110]

ဇော်ရစ် (အင်္ဂလိပ်) - ဂျော့ (George) [ROB, VI, p. 677]

ဇော်ရစ်ဟရီရော်လင်သေည် (အင်္ဂလိပ်) - ဂျော့ဟရီရော် လင်ဆန် (Lt. George Harry Rawlinson) [ROB, VIII, p. 522]

စံကေနီ (အင်္ဂလိပ်) - ဂျွန်ကင်းနိန်း (John Canning) [ROB, X, p. 110]

စံကြေမြင် - (အင်္ဂလိပ်) - ဂျွန်ကင်္ဘဲ (John Campbell) [ROB, VIII, p. 526]

စံတာဝတ် (အင်္ဂလိပ်) - ဂျွန်ဒေးဗစ် (John David) [ROB, X, p. 110]

စံတာရတ် (အင်္ဂလိပ်) - ဂျွန်ဒိုင်းရာ (Ensign John Dyer)

စံဟိုး (အင်္ဂလိပ်) - ယွန်ဟိုး (John Howes) [ROB, X, p. 110] (ဂရုဏာဒိဇံဟိုးအစ်သကွယ် = Governor John Howes, Esq.)

ဇင်္ဂမ၊ အင်္ဂမ (၁၇) - ဇင်္ဂမ = ရွှေပြောင်းနိုင်သောသက်ရှိ ပစ္စည်း၊ အင်္ဂမ = ရွှေပြောင်းနိုင်သော သက်မဲ့ပစ္စည်း [အုပ်ချုပ်၊ စ၊ စာ ၅၃]

ဇင်းမယ် - (၁) ခုနစ်နှစ်အရွယ် သာမဏေငယ် ရဟန္တာ ဖြစ်သည်ကို အကြောင်းပြု၍ ရှမ်းယွန်းဘာသာ ဖြင့် စစ်မယ်ဟုခေါ်ခဲ့ရာမှ ကာလရွေ့လျားသဖြင့် ဇင်းမယ် ဖြစ်လာသည်။ (၂) အရှည်တည်တံ့ခိုင်မြဲအောင် တည် သောမြို့ ဖြစ်၍ ယွန်းဘာသာဖြင့် ဇင်းမဲဟု ခေါ်ခဲ့ရာမှ ဇင်းမယ် ဖြစ်လာသည်။ (၃) စပါးထွက်ရာအရပ်ဖြစ်၍ လန်နား ဟုလည်း ခေါ်သည်။ (ယခု Chiangmai ဟု ခေါ်သည်။ ဘုရင်မင်းရဲက အေဒီ ၁၂၉၂-၆ အတွင်း လုပ်သား၉၀၀၀၀ဖြင့်တည်ခဲ့သောမြို့သစ်။ Chiangသည် မြို့တော်ဟု အဓိပ္ပါယ် ရ၍ Mai သည် အသစ်ဟု အဓိပ္ပါယ်ရသည် ဟုလည်းဆိုကြသည်။ [ဇင်းမယ်၊ ကိ/ ကျောနှင့် သာသနာ စာ ၇၂၊ Chaingmai, pp. 119-20]

ဇင်းမယ် ၅၇ ရှိင် - (၁) ဇင်းမယ် (၂) လဝှမ်း (၃) လဘုံး (၄) မိုင်းပယ် (၅) မိုင်းနဲ (၆) မိုင်းလဟိုင် (၇) ကန်ပီ (၈) မိုင်းပူတော (၉) မိုင်းလဝို (၁၀) ကျိုင်းခေါင် (၁၁) ခရတ် (၁၂) ကတဲ (၁၃) ကျိုင်းသေည် (၁၄) ကျိုင်းရဲ (၁၅) မိုင်းကုတ် (၁၆) မိုင်းသတ် (၁၇) ဘယက် (၁၈) ဆထုံ (၁၉) မိုင်းကွမ်း (၂၀) မိုင်းဟယ်မြို့ (၂၁) မိုင်းဟဲ (၂၂) မိုင်းညောင်း (၂၃) မိုင်းလေည် (၂၄) မိုင်းကယ် (၂၅) မိုင်းငေါင်း (၂၆) မိုင်းလုံ (၂၇) ဘူးခါး (၂၈) မိုင်းနင်း (၂၉) မိုင်းကြက် (၃၀) မိုင်းကိုး (၃၁) မိုင်းတင် (၃၂) မိုင်းလင် (၃၃) မိုင်းပု (၃၄) မိုင်းတွန် (၃၅) မိုင်းကန် (၃၆) မိုင်းဘန်

(၃၇) ကျိုင်းလော (၃၈) မိုင်းဟိုင် (၃၉) မိုင်းမြဲ (၄၀) သမတ် (၄၁) ဘားဘောင် (၄၂) မိုင်းလုံ (၄၃) တရိုင် (၄၄) တရော (၄၅) ကျိုင်းလတ် (၄၆) ကျိုင်းလား (၄၇) မိုင်းရွင်း (၄၈) မိုင်းဆိန် (၄၉) မိုင်းခွန် (၅၀) မိုင်းခါး (၅၁) ဝင်ပေါ (၅၂) မိုင်းသင် (၅၃) မိုင်းစိပ် (၅၄) မိုင်းရုံး (၅၅) မိုင်းဟင်း (၅၆) မြဲ (၅၇) အနန်း၊ မြို့စောင့်၊ စာ ၁၁-၂]

ဇင်းမယ်ပါမြင်း - ကုန်းဘောင်ခေတ် ဆင်ဖြူရှင် (၁၇၆၃-၇၆) လက်တက်တွင် ဇင်းမယ်မှခေါ်ဆောင်လာခဲ့သော မြင်းအမှုထမ်းတို့ဖြင့် ဖွဲ့စည်းသော မြင်းတပ် (ဇင်းမယ် မြင်းသည်တော်တို့၏ ကျောဘက်ခါးတွင် မြင်းရုပ် ထိုးထားသည်။) [ရွှေနန်းသုံး၊ စာ ၂၀၆]

ဇာတ်ကြီးဆယ်ဖွဲ့ - ဗုဒ္ဓအလောင်းတော်မြတ်၏ ထင်ရှား သောဘဝကြီးဆယ်ပါး (၁) တေမိယဇာတ် (၂) နေက္က ဇာတ် (၃) သုဝဏ္ဏသျှဇာတ် (၄) နေမိဇာတ် (၅) မဟော သဇာဇာတ် (၆) ဘူရိဒတ်ဇာတ် (၇) စန္ဒကုမာရဇာတ် (၈) နာရဒဇာတ် (၉) ဝိဓူရဇာတ် (၁၀) ဝေဿန္တရာ ဇာတ် [သုဓမ္မတ်၊ စာ ၃၃၈-၉]

ဇန္တုတ်ကြီး (ဟိန္ဒီ-Jemadar) - အစုအဖွဲ့ အကြီးအကဲ၊ အုပ်စုခေါင်းဆောင် [ရနိုင်ရာသစ်၊ ပ၊ စာ ၃၆၉ နှင့် Hobson, pp. 458-9]

ဇမ္ဗူဒီပါကျွန်း - ဇမ္ဗူသပြေပင်ကြီး ပေါက်ရာကျွန်း (အိန္ဒိယ နှင့် မြန်မာနိုင်ငံသည် ဇမ္ဗူဒီပါ တောင်ကျွန်းဒေသ ဖြစ်သည်ဟု ယုံကြည်ကြ၏။) [ရနိုင်ရာသစ်၊ ပ၊ စာ ၇၀]

ဇမ္ဗူနဒ (၁၇) - ဇမ္ဗူရစ်ရွှေစင် ဦးဟုတ်၊ စာ ၄၀၈]

ဇမ္ဗူရစ်ရွှေ - ဇမ္ဗူသပြေပင် အသီးမှ ဖြစ်ပေါ်လာသောရွှေ [ရနိုင်ရာသစ်၊ ပ၊ စာ ၇၁]

ဇမ္ဗူဒီပအပရန္တ (၁၇) - ဇမ္ဗူဒီပကျွန်း၏အစွန်း ဦးဟုတ်၊ စာ ၈၈၊ ၄၀၈ နှင့် ကုန်းဘောင်၊ တ၊ စာ ၃၈၄]

ဈ

ဈာနမုဒြာ (၁၇+သက်) - ပေါင်ခွင်ပေါ်တွင် လက်ယာ လက်ဝါးကို လက်ဝဲ လက်ဝါးပေါ်တွင်ထပ်၍ တင်ကာ ဈာန်ဝင်စားနေဟန် (သောက ကင်းငြိမ်းလိုသူများ၊

ဉာဏ်ပညာတိုးတက် ပွင့်လင်းလိုသူများသည် ဈာန မုဒြာဟန်ရုပ်တုတော်ကို ကိုးကွယ်ကြသည်ဟု ဆို၏။) [မုဒြာ၊ စာ ၅၀]

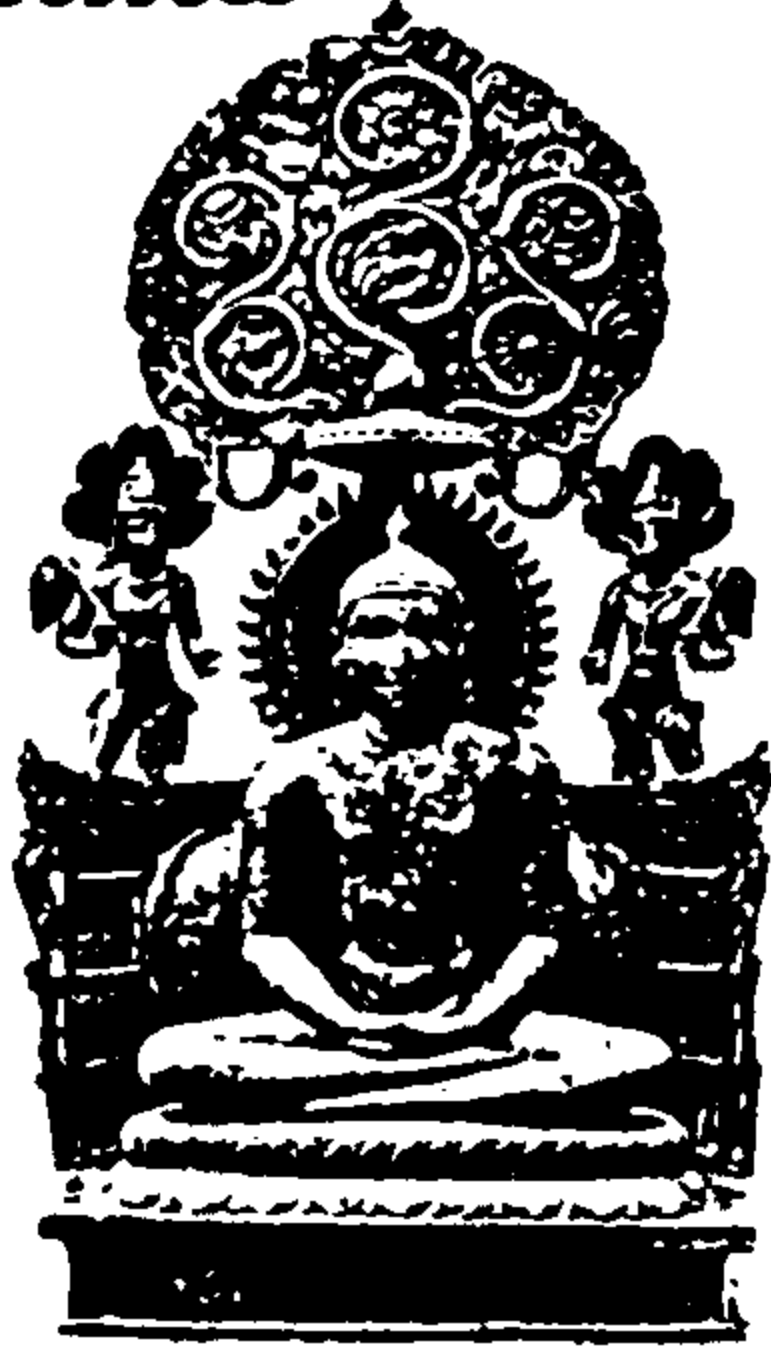

ဈာနမုဒြာ

ဈာနလာဘိဏ္ဍသိတာပသ (ပါ) - ဈာန်ရသော ရသေ့
[ဦးဟုတ်၊ စာ ၁၉၅၊ ၄၂၀၊ ၄၃၇၊ ကုန်းဘောင်၊ စာ၊ စာ
၅၂၀]

ဈာနသုခ (ပါ) - ဈာန်၌ချမ်းသာခြင်း [ဦးဟုတ်၊ စာ ၄၂၀
နှင့် သာသနာ၊ စာ ၂၄]

ဈာနာသန (ပါ-ဈာန+အာသန) - ခြေဖဝါး နှစ်ဖက်ကို
အပေါ်သို့ဖော်၍ တစ်ခုကိုတစ်ခုချိတ်ကာ တင်ပလွင်ခွေ
ထိုင်ပြီး ဈာန်ဝင်စားနေဟန် (စိတ်တည်ကြည်ခြင်း
သဘော၊ အောင်မြင်ခြင်းသဘောတို့ကို ဆောင်သည်။)
[အာသန၊ စာ ၇၇]

ဈေး ပွဲ ကင်း ကူးတို့ အကောက်ခွန် - ရောင်းဝယ်သော
ဈေး၊ ပွဲစားပွဲပြတ်တို့နှင့် ဆက်ဆံရောင်းဝယ်သော
ပွဲ၊ လုံခြုံရေးအတွက် ချထားသောကင်း၊ ပို့ဆောင်
ပေးသောကူးတို့ စသော နေရာတို့တွင် ကောက်သော
အခွန် [လွတ်တော်မှတ်၊ စာ ၂၃၈]

ည

ဉာဏမုဒြာ (ပါ+သက်) - လက်ဝါးနှစ်ဖက်ကို ရင်အုံတွင်
ကပ်၍ လက်မနှင့် လက်ခလယ်တို့ကို ထိထားသော



ဉာဏမုဒြာ

လက်ဟန်(အသိ
ဉာဏ်ညာညာပွင့်လင်း
တိုးပွား လိုသူတို့
သည် ဤ မုဒြာ
ဟန်ရုပ်တုတော်
ကို ကိုးကွယ်ကြ
သည်ဟု ဆို၏။)
[မုဒြာ၊ စာ ၅၁]

ဉာဏက (ပါ) - ဆွေမျိုး [ဦးဟုတ်၊ စာ ၄၂၂]

ဉာဏကာနုသင်္ဂဟော (ပါ) - အဆွေအမျိုး တို့အား
ထောက်ပံ့ ကူညီခြင်း ဟူသော မင်္ဂလာ [သာသနာ၊
စာ ၉၇]

ဉာဏတ္ထစရိယာ (ပါ) - ဆွေမျိုးတို့၏ အကျိုးစီးပွားကို
ဆောင်ရွက်ခြင်း [ဦးဟုတ်၊ စာ ၄၂၂]

ညယျှစ်တရားငါးပါး - (၁) သင်္ခါရ-နာမ် ၅၃ ပါး၊
နိပန္နရုပ် ၁၈ ပါး၊ ပေါင်း ၇၁ ပါးဖြစ်သောသင်္ခါရ
(၂) ဝိကာရ-ကာယဝိညတ်ရုပ်၊ဝစီဝိညတ်ရုပ်၊လဟုတာ
ရုပ်၊ မုဒုတာရုပ်၊ ကမ္မညတာရုပ်၊ (၃) လက္ခဏ -
ဥပစယ၊ သန္တတိ၊ ဇရတာ၊ အနိစ္စတာဖြစ်သောလက္ခဏ

(၄) နိဗ္ဗာန် - ကိလေသာတို့မှ ချုပ်ငြိမ်းရာ နိဗ္ဗာန်
(၅) ပညတ် - လူ၊ နတ်၊ ဗြဟ္မာ၊ ရေ၊ မြေ၊ တော
တောင် စသော ပညတ်တရား [ဇညသင်္ခါ၊ စာ ၁၄၁]

ဉာဏ်တော် ၁၀ပါး - (၁) ဌာနာ ဌာန ကောသလ္လဉာဏ်-
ဟုတ်သည်မဟုတ်သည်ကို လိမ်မာစွာ ဆင်ခြင်နိုင်သော
ဉာဏ် (၂) ဝိဘာဂဉာဏ် - ခွဲခြမ်းဝေဖန်နိုင်သောဉာဏ်
(၃) သဗ္ဗတ္တဂါမိနိဉာဏ် - သတ္တဝါတို့လားရာအလုံးစုံကို
သိသောဉာဏ် (၄) နာနာဓာတုဉာဏ် - အထူးထူးသော
ဓာတ်တို့ကို သိသောဉာဏ် (၅) အဓိမုတ္တိဉာဏ် -
ဆုံးဖြတ်နိုင်သောဉာဏ် (၆) ဣန္ဒြိယ ပရောပရိယတ္တိ
ဉာဏ် - အယုတ်အမြတ် အနုအရင့်ကို ခွဲခြားနိုင်စွမ်း
သောဉာဏ် (၇) ဈာနာဒိသင်္ကိလေသဉာဏ် - ဈာန်၊
ဝိမောက္ခ၊ သမာဓိ၊ သမာပတ်စသည်တို့၏ ညစ်ညူး
ကြောင်းကို သိသောဉာဏ် (၈) ပုဗ္ဗေနိဝါသဉာဏ် -
ရှေးကဖြစ်ခဲ့သော အကြောင်းအရာတို့ကို သိစွမ်းသော
ဉာဏ် (၉) ဒိဗ္ဗစက္ခုဉာဏ် - နတ်မျက်စိရှိသောဉာဏ်
(၁၀) အာသဝက္ခယဉာဏ် - အာသဝေါ တရားတို့၏
ကုန်ရာ နိဗ္ဗာန်သို့ ဆောင်နိုင်သောဉာဏ် [သုတေသန၊
စာ ၂၅၃]

ဉာဏ်ပဋိဘာန် (ပါ-ဉာဏ + ပဋိဘာန) - ဉာဏ်ပညာ
ထက်မြက်ခြင်း၊ ဝေဘန် ပိုင်းခြားနိုင်သော ဉာဏ်ပညာ

[ကုန်းဘောင်၊ တ၊ စ ၄၄၂ နှင့် ဦးဟုတ်၊ စ ၄၂၁၊ ၅၈၂]

ဥတ်ကထိန်စင်း - သီတင်းကျွတ်လပြည့်ကျော်တစ်ရက်နေ့ မှ တန်ဆောင်မုန်းလပြည့်နေ့အထိ ဖြစ်သော ကာလ အတွင်း ရဟန်း သံဃာတော်များအား နှစ်ထပ်သင်္ကန်း (ဒုကုဋ်) အလှူပွဲ ကျင်းပခြင်း [ဖြင့်]

ညီလာခံစနစ် - ဇေတဝန်ဆောင်နှင့် ဗောင်းတော်ဆောင်ကို ကူးဆက်ထားသော အဆောင် [ဗန္ဓုလေး၊ စ ၈၆]

ညံသတ္တဝါ - မာဂဘောသာဖြင့် သုသုကာဟူ၍ခေါ်သော မိကျောင်းသတ္တဝါ [လက်ဝဲဇော်ရထား၊ စ ၁၄၄-၅]

ညောင်စောင်း - မင်း မိဖုရား မင်းသား မင်းသမီးတို့ အိပ်သောခုတင် [ဖြန်စာနိ၊ စ ၁၃၅]

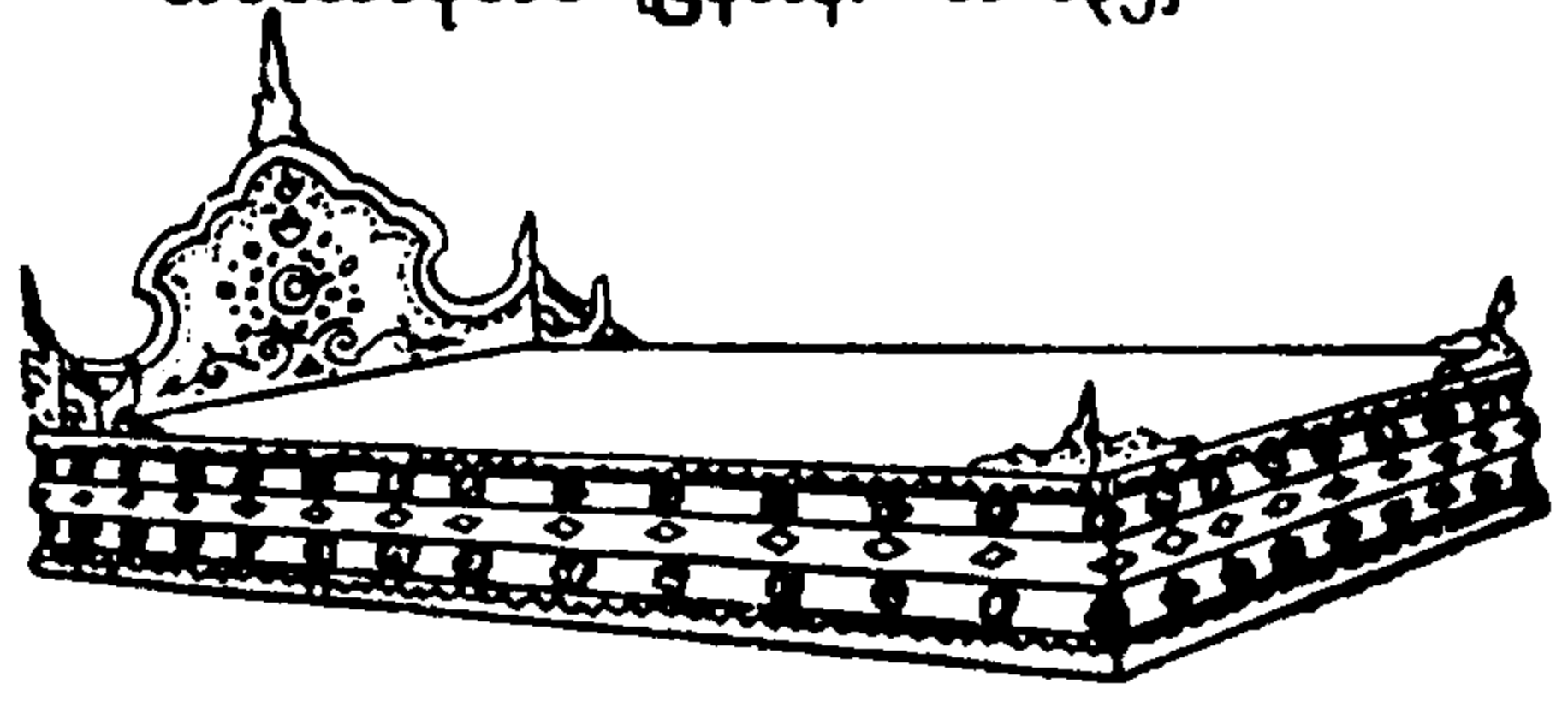

ညောင်စောင်း

ညှိသုံးယံ - ညှိအချိန်သုံးပိုင်း (၁) ပုရိမယံ-ညှိဦးယံ- ၆ နာရီမှ ၁၀ နာရီအထိ (၂) မဇ္ဈိမယံ-သန်းခေါင်ယံ- ၁၀ နာရီ မှ နံနက် ၂ နာရီ အထိ (၃) ပစ္စိမယံ- မိုးသောက်ယံ-နံနက် ၂ နာရီမှ ၆ နာရီအထိ [သုစော သန၊ စ ၂၂၉]

ညှင်း (ငြင်း) - ဘူးသီးခွံ၊ အုန်းခွံစသည်တွင် လေမှုတ် တံတပ်၍ လက်ပေါက် တစ်ပေါက်စီ ဖောက်ထားသော ဝါးကျည်ချောင်းများ စိုက်ထောင်ကာ အခွံပေါ်တွင် အခင်တပ်ထားသည့် လေမှုတ်တူရိယာ [ဖြန်စွန်း၊ ဖြည့်၊ စ ၁၂၂-၃]

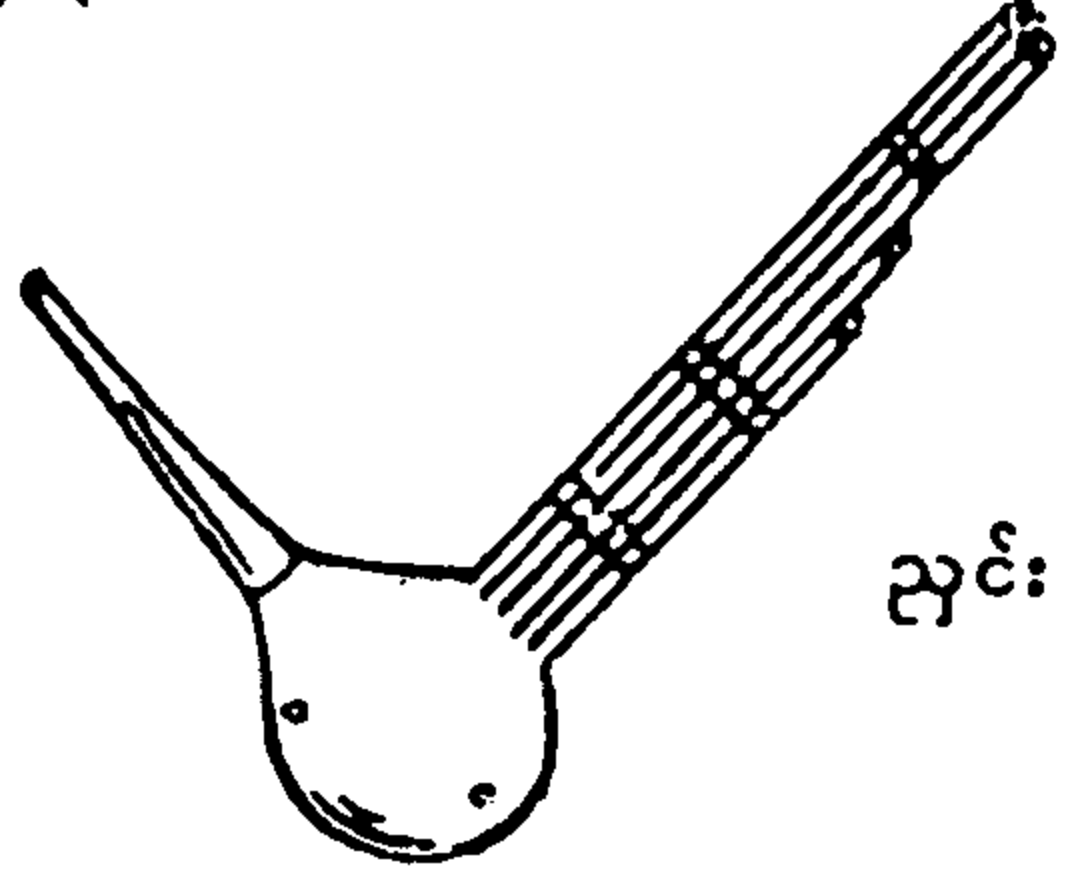

ညှင်း

၄

ဌာန်ကရိုဏ်းပိပြင် - ရွတ်ဖတ်ရာတွင် အသံနေအသံထား မှန်ကန်ပိပြင်ကျနသည် [ကုန်းဘောင်၊ တ၊ စ ၁၈]

၃

သိုဏ္ဍိမစည်တော် - ပတ်သာ၊ ထက်စည် [ကုန်းဘောင်၊ တ၊ စ ၄၆၄ နှင့် ဦးဟုတ်၊ စ ၄၂၆]

တ

တကောင်းဈေး (အဝ) - ပင်းယငါးစိရင်၏ သား ကျော်စွာ (၁၃၅၀-၉) လက်ထက်တွင် တကောင်းမြို့မှ စုန်ဆင်း

လာခဲ့သော သတိုးဆင်ထိန်း၊ သား သတိုးမင်းဖျား၊ စိုးမင်းကိုယ်တော်ကြီးတို့နှင့်အတူ လိုက်ပါလာကြသည့်

တကောင်းသားများက မြစ်ငယ်မြစ်ဝရှိ ထီးလှိုင်ရှင် ရွှေစာတိအရပ်၌ ဆိုင်ခင်းရောင်းချခဲ့ရာမှ စည်ကားစွာ ပေါ်ပေါက်လာခဲ့သောဈေး။ (ညောင်ရမ်းမင်း၁၆၀၀-၆ လက်ထက်တွင် ဘားမဲ့ဆရာတော်၏ အမိန့်ဖြင့် ပေါ်လာ ခဲ့သော ဈေးဟုလည်း ဆိုသည်။) [သမန္တစက္ခု၊ ဒု၊ စာ ၁၅]

တကြောင်းစာချုပ် - ထန်းဖူးညွန့်ရှည်ပေါ်တွင် သတ်စုံဖြင့် စာတစ်ကြောင်းတည်းသာ ရေးသားပြီး အဖျား နှစ်ဖက် ချွန်ထားသော (မင်းဧကရာဇ်၏) အမိန့်တော် [ရွှေစာချုပ် သုံး၊ စာ ၅၄]

တစုလတ်တိုး - ငွေအရင်း၏ တစ်ဝက်နှင့် ညီမျှသော အတိုး [အုပ်ချုပ်၊ စ၊ စာ ၁၇၆]

တစိန်းစိန်း - မတုန်မလှုပ် မပြောမဆိုဘဲ စူးစူးစိုက်စိုက် (ကြည့်) [ဝိပဗ္ဗာ၊ စာ ၂၀]

တဆေး - ကင်ပေါက်အောင် ခတ်ရသည့်ဆေး [ယုဒ သန်၊ စာ ၄၅၆]

တဆွဲနှစ်ရာသီကွမ်းခွက် - တစ်ဆယ့်နှစ်ရာသီခွင် အရပ် များ ရေးခြယ်ထုလုပ်ထားသောကွမ်းခွက် [ဆယ့်နှစ်ရာသီ ဗျေပလားကြည့်]

တဇာတ် - ဖြစ်စဉ်တစ်ရပ်၊ ဘဝတစ်ခု၊ မွေးဖွားခြင်း တစ်ရပ် [လောက၊ စာ ၈၅] “ဆင်မင်းတဇာတ်၊ ခြင်္သေ့မင်းတဇာတ်၊ ဆတ်မင်းတဇာတ်...ဟုဆိုအပ်သော ပါရမီမရင့်မိဖြစ်စဉ် အခါ” [ကုန်းဘောင်၊ တ၊ စာ ၂၄၃]

တတိုင် - (၁) အခွန်ထမ်း အစုအဖွဲ့ တစ်ရပ်၊ တစ်နယ် [ROB, I, p. 179] (၂) နှစ်မိုင်ခန့်ရှည်သော အတိုင်း အတာ [ယုဒသန်၊ စာ ၅၀၂]

တနုဇိရ (ပါ-တနု+ခိရ) - ကြံသောနိရည် [ဦးဟုတ်၊ စာ ၃၄၉၊ ၄၃၂]

တနုလာနံ၏သီရိအရပ် - အရှေ့မြောက်အရပ် [ရာဇဝင်သစ်- တ၊ စာ ၁၇၂]

	သီရိ (တနင်္ဂနွေ)	အရှေ့ ပရိဝါရ (တနင်္လာ)	အာယု (အင်္ဂါ)	
မြောက်	ဌာန (သောကြာ)	မြို့	နဂရ (ဗုဒ္ဓဟူး)	တောင်
	စောစ (ရာဟု)	ဂဟပတိ ကြာသပတေး	ဘုမ္မိ (စနေ)	
		အောက်		

တပသီပိုက် - ဆွဲပိုက် [ROB, X, p. 110]

တပသီ (ပါ) - ရသေ့ [ဦးဟုတ်၊ စာ ၄၃၃]

တပါလှေ - ဝမ်းဝကျယ်၍ အလျားတိုပြီး ဦးတုံးမှာ ညောင် ရွက်ချွန်းပုံဖြစ်လျက် ပဲ့တုံးပြားကာ ကနုတ်ပန်း အလှ အပအခြယ်အလှယ် နည်းသော အကြမ်းခံ၊ ဝန်ပါ၊ မြစ်မ သွားရှေးလှေကြီး [လှေ၊ စာ ၅၄-၇]

တပင်တိုင်မင်းသမီး - သီးသန့်တစ်ပင်တိုင် အဆောင်ဖြင့် နေထိုင်ပြီး မင်းညီမင်းသားတစ်ပါးပါးနှင့်ထိမ်းမြားခြင်း မပြုဘဲ နောင်နန်းတက်သောမင်းဧကရာဇ်ကသာ မဟေသိ ဘိသိက်ခံယူစေ၍ မိဖုရားခေါင်ကြီး တင်မြောက်ရန် ရည်ရွယ်ထားသောမင်းသမီး [ဖိုးမှတ်စု၊ စာ ၆၆ အောက်]

တပည့်ဝတ်ငါးပါး - (၁) ပညာ သင်ကြားရာ၌ လုံ့လ ဝီရိယနှင့် ညီညာ ထကြွမှုရှိခြင်း။ (၂) ဆရာသွန်သင် ဆုံးမမှုကို လိုက်နာ ခံယူခြင်း (၃) ဆရာလာသောအခါ ရိုသေစွာ ခရီးဦးကြိုပြုရခြင်း (၄) ဆရာသမားတို့ထံ အမြဲမပြတ် လုပ်ကျွေး ဆည်းကပ်ရခြင်း (၅) ဆရာ သင်ကြား ပြသသော စာပေပညာရပ်တို့ကို သင်ယူ လေ့ကျက် ရွတ်ဖတ်ရခြင်း။ (“ညီညာထကြွ၊ ဆုံးမ နာယူ၊ လာမှုကြိုဆည်း၊ ထံနီးလုပ်ကျွေး၊ သင်တွေး အံ့ရွတ်၊ တပည့်ဝတ် မချွတ်ငါးခုသာ”)[အုပ်ချုပ်၊ ပ၊ စာ ၂၂၆]

တဖျင်သုန် - မတူမညီ၊ မညီမညွတ်၊ ဝေးသွားလိုက် ကပ်လာလိုက်။ “မင်းကြီးလည်း။ တဖျင်သုန်၊ ခွာတုံ ချဉ်းတုံ ပြုပြီးသော်” [မှန်နန်း၊ ပ၊ စာ ၈၇]

တဘောင် - (၁) ကလေးသူငယ်တို့ ရွတ်ဆိုသော စကား၊ အရူးများပြောသောစကားကို အဓိပ္ပာယ်ကောက်ယူခြင်း [အုပ်ချုပ်၊ စ၊ စာ ၁၉၇] (၂) ဖြစ်လတ္တံ့သော အကြောင်း စကား [ဝိပဗ္ဗာ၊ စာ ၁၅၀] “အိုအေးတို့၊ လှေကြီးကို ဝန်တင်၊ အလျင်က နေရာဟောင်းကို ပြောင်းကြစို့၊ အေးတို့။ အိမ်တန်းရှည် မင်းနေပြည် ရွှေဂမ္ဘီ၊ သာလှ တယ်လေး။...”ဟု သူငယ်တို့ တဘောင်ဆိုစကြကုန် သတည်း” [ကုန်းဘောင်၊ ဒု၊ စာ ၃၁၄]

တမာကြစ်ကင်း ဝန်တင်ဦး - ရှမ်းပြည်သို့ တက်လာသည့် ဝန်တင် ကုန်စည်များကို တမာကြစ်ကင်းမှ ဦးစွာအခွန် ကောက်ခံခြင်း [ROB, X, p. 110]

တမာရွက်ထောင် - ဗောင်းနှင့် မောက်ရူတို့၏ ပတ်လည် တွင် စိုက်ထောင်သည့် တမာရွက် ထောင်နေပုံ အဆင် တန်ဆာ (ရာထူးအမြင့်၊ အလတ် အနိမ့်အလိုက် တမာ

ရွက် ၁၂ခု၊ ၉ခု၊ ၆ခု စိုက်ထောင် ဆင်မြန်းခွင့်ရသည်။) [အုပ်ချုပ်၊ စ၊ စာ ၁၂၈ ယုဒသန၊ စာ ၄၆၈]

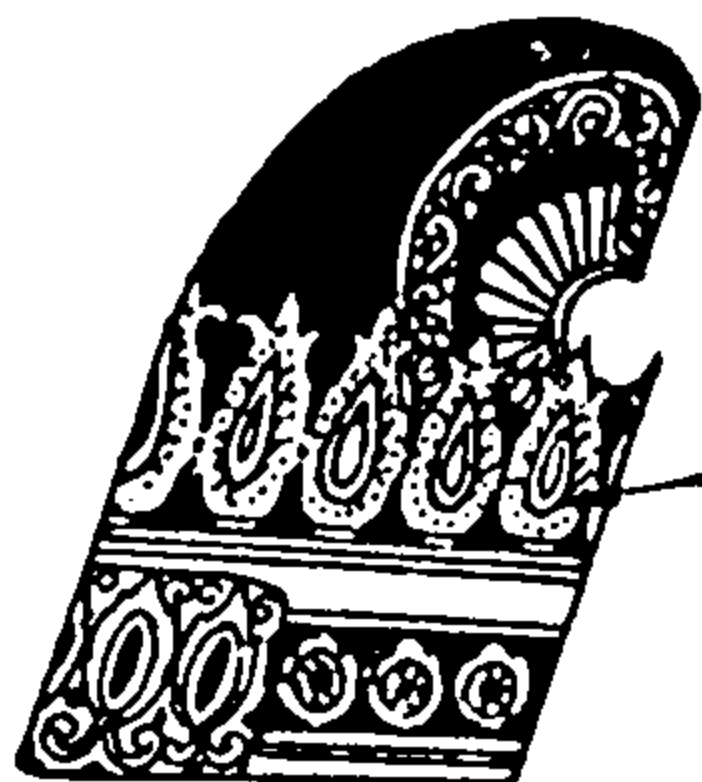

တမာရွက်ထောင်

တမုန့် (ကျောက်) - နောင်ဘဝ၊ တမလွန်ဘဝ။ “ဤလူ တွင် သောချံသာ။ တမုန့်သောချံသာကို လိုဝ်သော သူကာ။ ဤငစကာကို။ ရိုဝ်သိယ်သော ယုံသော မူရယ်” [၁၂၄၉ ခုနှစ်ထိုး ကျဗ္ဗစင်း ကျောက်စာ]

တမူးကြောင်း - ချင်းတွင်းမြစ်အတိုင်း နတ်ကျွန်းအောင် မြေကင်းတပ်သို့ သွား၍ ထိုမှတမူးနှင့် မိုးလေးဝတို့ကို ဖြတ်ကာ မဏိပူရသို့ ပေါက်သော လမ်းကြောင်း ကုန်းဘောင်၊ ဒု၊ စာ ၂၅၉]

တမုတ်ကြီး - ရောင်စုံချည်မျှင်များကို ရော၍ လှပအောင် ကျစ်ထားသောကြီး [တရုတ်သံ၊ စာ ၁၈၈၊ ရာစဝင်သစ်၊ စာ ၁၇၃ နှင့် ယုဒသန၊ စာ ၄၆၈] “အဘိုးတသိန်းတန် သော ရွှေနပေတန်ဆာ လုပ်၍၊ တမုတ်ကြီးနှင့် သိပြီး လျှင် မင်းသားလည်၌ ဆင်ဝတ်စေ၏။” [ရနိုင်းရာသစ်၊ ပ၊ စာ ၁၁၅]

တမန်အင်္ဂါရှစ်ပါး - (၁) သူတစ်ပါးပြောသော စကားကို လွယ်ကူစွာသဘောပေါက်နားလည်ခြင်း (၂) သူတစ်ပါး ကို သဘောပေါက်နားလည်အောင် ပြောဆိုတတ်ခြင်း (၃) သူတစ်ပါး ပြောသော စကားကို အားထုတ်၍ မှတ်တတ်ခြင်း (၄) မှတ်ဉာဏ်ကောင်းခြင်း (၅) အရိပ် အခြည်ကိုသိတတ်ခြင်း (၆) သူတစ်ပါးကိုလည်း သိစေ တတ်ခြင်း (၇) စီးပွား ရှိသည် မရှိသည်ကို ကျွမ်းကျင် စွာ အကဲခတ်တတ်ခြင်း (၈) ငြင်းခုံခိုက်ရန်မပြုတတ် ခြင်း [ရနိုင်းရာသစ်၊ ပ၊ စာ ၈၉]

တမြို့ - ဖောင်းကြွသည့် အစက်အပြောက် အသွယ် အတန်းတစ်ခုဖြင့် ဘောင်ခတ်မျဉ်းသဖွယ် စိခြယ်အပ် သော အဆင်တန်ဆာ [မြန်မာမှု၊ ၅၊ စာ ၈]

တမြို့လွတ် - ဖောင်းလုံးပန်းလှ အရေးအကြောင်း အဆင် တန်ဆာမပါ [ရာစဝင်သစ်၊ စာ၊ စာ ၁၇၃]

တမွတ်ထီး - မင်းဧကရာဇ် ထွက်တော်မူ၊ ဝင်တော်မူသော အခါ အမြဲမပြတ်မိုးပေးရသောထီး (တမွတ်ထီးကို

ရွှေရိုး ရွှေထွတ်ဖြင့် ပြုလုပ်သည်။) [ရနိုင်းရာသစ်၊ ပ၊ စာ ၉၃]

တရထည် - တစ်ထေရာတည်း၊ အလားတူ [ရွှေဖြန့်၊ စာ ၈၉] “ရေကြည်သည်ကား-မြနှင့်တရထည်ပင်” [စုန် နန်း၊ ဒု၊ စာ ၁၆၀]

တရပတ် (ပါ-တာလပတ္တ) - ထန်းရွက်ဖြင့် ပြုလုပ်သော ယပ် [ဦးကုလား၊ ဒု၊ စာ ၂၅၀ အောက်နှင့် ယုဒသန၊ စာ ၄၆၉]

တရားကွမ်းဖိုး - တရားစီရင်၍ ပြီးပြေသောအခါ တရား ရှုံးသူက ပေးဆောင် ရသော တရားစရိတ် (တရား ကွမ်းဖိုးကို စီရင်သူ တစ်ဝက်ယူ၍ ကျန်တစ်ဝက်ကို မင်းဘဏ္ဍာတော် ဆက်သွင်းရသည်။) [ယုဒသန၊ စာ ၂၄၇၊ ROB, I, p. 420] “အပေါ်ဝန် အကောက်အစား တရားကွမ်းဖိုးမှာ၊ စီရင်သူတဝက် အရာတော်တဝက် ဆက်ပါရသည်” [အုပ်ချုပ်၊ ဒု၊ စာ ၁၇၇]

တရားစည်ကြီး - မတရား စီရင်ခံရသည်ကို တရားနှင့် အညီ စီရင် ပေးစေကြောင်း - မင်းကြားသိအောင် တီးခပ် တိုင်ကြားနိုင်ရန် အတွက် ချိတ်ဆွဲထားသော စည်ကြီး၊ ပြည်သူတို့ ငါးပါးသိလမြဲအောင် လှည့်လည် နှိုးဆော်ရာတွင် တီးသည့်စည် [ကိုးစရိုင်း၊ စာ ၇၀]

တရားဆု - ဖြောင့်မတ်မှန်ကန်စွာ စီရင်တတ်သော တရား သူကြီးအား မင်းကပေးသနားသောဆု [ညောင်သစ်၊ စာ ၁၇၅]

တရားနားခံ - တရားစီရင်ရေး ကိစ္စများကို တရားသူကြီး ဆင့်ဆိုရာ နားခံဆောင်ရွက်ရသော အမှုထမ်း [ရွှေနန်း သုံး၊ စာ ၇၃]

တရားရုံးတော် - အရပ်ရပ် တရားမှုခင်းများကို တရား သူကြီး၊ တရားနားခံ၊ တရားစာရေး၊ ရှေ့နေအမိန့်တော်ရ၊ ခုံ တို့က ဓမ္မသတ်ရာဇသတ်တို့ဖြင့် စီရင် ဆုံးဖြတ်ရ သော ရုံးတော် [မြန်မာမင်း၊ စာ ၉-၁၀]

တရားသူကြီးဆယ်မျိုး - (၁) မင်းတို့ကထားသော တရား သူကြီး (၂) မြို့၌နေသောတရားသူကြီး (၃) အမှုသည် နှစ်ဦးခွင့်ပြုသော တရားသူကြီး (၄) မင်းတရားသူကြီး (၅) မြို့ရွာ၌စီရင်သောတရားသူကြီး (၆) သီလ သီတင်း ရှိသော တရားသူကြီး (၇) သာယာသော စကားကို ဆိုတတ်သော တရားသူကြီး (၈) အမှုသည် နှစ်ဦး စဉ်းလဲသည်ကို တတ်သိ လိမ္မာသော တရားသူကြီး (၉) အမှု၌ တွင်သော တရားသူကြီး (၁၀) ပုဏ္ဏား တရားသူကြီး [ROB, I, p. 191]

တရုဏဇံ (အင်္ဂလိပ်) - ဒေါက်တာ အင်ဒါဆင် (Dr. William Anderson)

တရုဏီ (ပါ) - တစ်ဆယ့်ရှစ်နှစ်ခန့် အရွယ် ရှိသော မိန်းမပျို [ကညောဝါဒ၊ စာ ၇]

တရော်စုနစ်မည် - (၁) တရော်ဖြူ (၂) တရော်ညို (၃) ဘက်သက် (၄) လက်ပန် (၅) ရင်နှောင်း (၆) ပင်စာ (၇) အံ့တုံ [ရီရီ၊ စာ ၂၇၂]

တရက် (လူမျိုး) - အေဒီ ၁၆၄၄ ခုနှစ်မှ စတင်၍ ၁၉၁၁ ခုနှစ် အထိ တရုတ်နိုင်ငံကို စိုးမိုး အုပ်ချုပ် ခဲ့ကြသော မန်ချူးလူမျိုး (မန်ချူးတို့သည် Turk တုရ်ကန် မျိုးနွယ်များဖြစ်သဖြင့် ၎င်းတို့ကို မြန်မာတို့က တရက်ဟု ခေါ်ခဲ့ခြင်း ဖြစ်သည်။) [ရာဇဝင်သစ်၊ စာ ၉၂၊ ၁၀၇ နှင့် စီနီ၊ ရှင်ဒီသာ၊ စာ ၄၈-၉]

တရင်းတက် - ထန်းပင် (၃၀)ခန့်ကို တက်၍ ထန်းရည် ခံခြင်း

တလပတ် - တရပတ်ကြည့်

တလား - (၁) လူသေထည့်သောခေါင်း (၂) အုတ်အင်္ဂါတေ ဖြင့် ပြုလုပ်ထားသော ရေပြွန် ရေသွားမြောင်း [ကုန်းဘောင်၊ ဒု၊ စာ ၅၇၊ ၆၀ နှင့် ယုဒသနီ၊ စာ ၄၇၃]

တလည်း (တလဲ) - သဇင်ခွေအတွင်း ဖော်ထားသော တလည်းသီးပုံ အပြောက်အမွမ်း [လွင်]

တလုံလဲလဲ - အဖန်တလဲလဲ [ယုဒသနီ၊ စာ ၄၇၃] “ရတနာ သုံးပါးကို တလုံလဲလဲ ဆင်ခြင်မှု...သည်” [ကုန်းဘောင်၊ စာ ၂၆၈]

တဝတည်း - တစ်စု တရုံးတည်း၊ တစ်စု တစည်းတည်း၊ တလုံးတစည်းတည်း။ “တောင်စည်ခုနစ်ခရိုင်မြို့များက လက်နက်ကိုင်ကို မြို့စားတို့ကမသိမ်းစေနှင့်၊ မင်းတုန်း မင်းက သိမ်း၍ မင်းတုံးမင်းတပ်မှာ တဝတည်း ထမ်းစေ” [ROB, VI, p. 586]

တသန္တာန် (မြန်၊ပါ-တစ်+သန္တာန်) - တစ်သက်၊ တစ်ဘဝ [တသန္တာန် (ယုဒသနီ၊ စာ ၉၉၂)] “သား မယားတို့ကို။ တသန္တာန်ပတ်လုံး။ သုံးစွဲ စားသောက်လောက်အောင် ပေးတော်မူပါ” [မှန်နန်၊ ပ၊ စာ ၉၄] “မိဘ အစ်ကို နှမပေါက်ဘော် တစုတို့ကို ရဟန်းတသန္တာန်တိုင် မင်းမူလွတ်ငြိမ်းစေ” [ROB, IV, p. 451]

တဋ္ဌာကန် (ပါ-တဋ္ဌာက) - တစ်ဖက်ဆည်ကန် [ရွှေဝတီ၊ စာ ၃၁၈]

တာ - ခုနစ်တောင်ရှည်သည့် အတိုင်းအတာ (ပယ်ပုံတော် ကျောက်စာအရ တစ်တောင်လျှင် ၁၉.၀၅ လက်မရှိ၍ ခုနစ်တောင်လျှင် တစ်တာ ဖြစ်ကြောင်း သိရသည်။ သို့ရာတွင် တာသုံးမျိုး ရှိသည်။ လေးတောင်တာ၊ ခုနစ်တောင်တာနှင့် ဆယ်တောင်တာ ဟူ၍ ဖြစ်သည်။ လေးတောင်တာကို ကုလလေးတာ သို့မဟုတ် ကုပ် လုပ်လေးတာဟုခေါ်သည်။ရွာနှင့်တောရကျောင်းများ၏ အကွာအဝေးကို တိုင်းတာရာတွင် ကုလလေးတာကို အသုံးပြုသည်။ ခုနစ်တောင်တာကို မြင်းမိုရ်တာ ဟု ခေါ်သည်။ မြို့ပြထိန်းနန်း၊ကျောင်းကန်ဘုရားအဆောက် အအုံများကို တိုင်းတာရာတွင် မြင်းမိုရ်တာကို အသုံးပြု သည်။ ဆယ်တောင်တာကို စက္ကဝါတာဟု ခေါ်သည်။ အင်း အိုင်၊ ချောင်းမြောင်းနှင့် မြစ်များကို တိုင်းတာ ရာတွင် စက္ကဝါတာကို အသုံးပြုသည်။) [ရွှေဖြန့်၊ စာ ၁၅၄ နှင့် အုပ်ချုပ်၊ စာ ၈၅-၆]

တာကူငြင် (တရုတ် 大姑娘) - မင်းသမီး အကြီး [ကုန်းဘောင်၊ ဒု၊ စာ ၆၈]

တိစိဝရီကံ - သုံးထည်သောသင်္ကန်း - (၁)နှစ်ထပ်သင်္ကန်းကြီး သို့မဟုတ် ဒုကုဋ်သင်္ကန်း (၂) ကိုယ်ဝတ်စကစိသင်္ကန်း (၃) ခါးဝတ်သင်းပိုင် (စကစိနှင့်သင်းပိုင်နှစ်မျိုးပေါင်းကို သင်္ကန်းဒွိစုံဟု ခေါ်သည်။) [ဖြန့်]

တိဏဝတ္ထာရကကံ (ပါ) - ဝိဝါဒါဝိကရုဏ်း၊ အနုဝါဒါဝိ ကရုဏ်း၊ အာပတ္တာဝိကရုဏ်း၊ ကိစ္စာဝိကရုဏ်းဟူသော အဝိကရုဏ်း (၄)ပါးကို ငြိမ်းစေကြောင်း တရား(၇)ပါး တွင် သတ္တမမြောက်ကံ။ ကျင်ကြီး စသည်ကို မြက်ဖြင့် ဖုံးလွှမ်း သကဲ့သို့ အာပတ်ကို ဖုံးဖိထားသောကံ [ဖြန့်]

တိဏဟတ္ထ (ပါ) - လက်တစ်ဖက်ဖြင့် ဖြစ်စေ၊ လက် နှစ်ဖက်လုံးဖြင့် ဖြစ်စေ မြက်တစ်မျိုးမျိုးကို ဆုပ်ကိုင်



ထားဟန် (အကြံ အစည်အောင်မြင် လိုသူ၊ သီးနှံ ဖြစ် ထွန်း အောင်မြင် လိုသူတို့ကိုးကွယ် ပူဇော်သောရုပ်တု မျိုး ဖြစ်သည်ဟု ဆို၏။) [စုခြာ၊ စာ ၅၄-၅]

တိဏဟတ္ထ

တိထိ - ယဋိခြောက်ဆယ် သို့မဟုတ် စက် ၂၄ နာရီ ကာလအတွင်း နေနှင့်ညဖြစ်ပေါ်စေရန် ကမ္ဘာတစ်ပတ် လည်မိသည့် ဖြစ်ရပ်တစ်ခု (တိထိ ၁၅ လုံးပြည့်မှ လပြည့်သည်။ တိထိ ၃၀ ပြည့်မှ တစ်လတင်းတင်း ပြည့်သည်။ တိထိတစ်လုံးသောဖြစ်ရပ်အတွင်း လသည် နေမှ ၁၂ ဒီဂရီ ဝေးကွာသွားခြင်း၊ နီးကပ်လာခြင်းတို့ ဖြစ်ပေါ်သည်။ တိထိ ၃၀သော ဖြစ်ရပ် အတွင်း လသည် နေ လ ကမ္ဘာတို့ သုံးပွင့်ဆိုင် ရပ်တည်ရာ မူလနေရာသို့ ပြန်ရောက်သည်။) [ပက္ခဒိန်၊ စာ၅-၃၁]

တိပဋကဟတ္ထ (ပါ) - လက်နှစ်ဖက်လုံးကို ကွေး၍ အပေါ်သို့ ထောင်ပြီး လက်သူကြွယ်ကို လက်မဖြင့် ဖိထားကာ လက်သန်း၊ လက်ခလယ်နှင့် လက်ညှိုး သုံးချောင်းကို ထောင်ပြထားဟန် (ဗိဿနိနတ်ရုပ်များ နှင့် ကချေသည် အရုပ်များကို ဤလက်ဟန်မျိုးဖြင့် ထုလုပ်လေ့ရှိသည်။) [မုဒြာ၊ စာ ၅၅-၆]

တိပိဋကဆေက (ပါ) - ပိဋကတ်သုံးပုံ၌ ကျွမ်းကျင်လိမ်မာ သောပုဂ္ဂိုလ် ဦးဟုတ်၊ စာ ၄၀၄၊ ၄၄၃] “တိပိဋကဆေက လဇ္ဇိပေသလ၊ သိက္ခကာမဖြစ်သော ထေရ်ကြီး ဝါကြီး ပုဂ္ဂိုလ်သူမြတ်” [ROB, IX, p. 916]

တိပိဋကဓရ (ပါ) - ပိဋကတ် သုံးပုံကို အာဂုံဆောင် သည်။ [ဦးဟုတ်၊ စာ ၄၄၃]

တိပိဋကတ္တယကောသလ္လ (ပါ) - ပိဋကတ်သုံးပုံ အလုံးစုံကို ကျွမ်းကျင်သောပုဂ္ဂိုလ် [ညွန့်]

တိရစ္ဆာနကထာ (ပါ) - မဂ်ဖိုလ်ကို ဖိဆန်ရာ ဖိဆန် ကြောင်းဖြစ်သောစကား [ဦးဟုတ်၊ စာ ၄၄၄]

တိလောကဝိမယမုဒြာ (ပါ+သက်) - လက်ဝါးနှစ်ဖက်ကို ရင်ဘတ် ရှေ့တည့်တည့်တွင် ယှက်ထားပြီး လက်ဝါး များကို အပြင်ဘက်သို့ လှန်ထားသည့်ဟန် (လောက သုံးပါးကို အကြွင်းမဲ့ အောင်မြင်တော်မူဟန် ဖြစ်သည်။ ရန်သူကို အောင်မြင်စွာ နှိမ်နင်းလိုသူတို့သည် ဤ ရုပ်တုတော်မျိုးကို ပူဇော်ကြသည်ဟု ဆို၏။) [မုဒြာ... စာ ၅၆-၇]

တိဟိတ်ဥက္ကဋ္ဌ (ပါ) - အလောဘ၊ အဒေါသ၊ အမောဟ ဟူသောဟိတ်သုံးပါးနှင့် ပြည့်စုံသော မြင့်မြတ်သည့် စိတ် [မြင့်]

တီးတောင်း - မော်ယွန်းထောင့်ကွေး [ရွှေမြန်၊ စာ ၉၆]

တုက္ခိဘာဝေနသမစိတ္တံ - ဆိတ်ဆိတ်နေ၍ မျှတကောင်းမွန် သော စိတ်ဓာတ် [မြင့်]

တုရင် - (၁) ဥကင်အလယ်ထိပ်ဖျားနှင့် ပြာသာဒ်အထောင့် အချိုးတို့တွင် ထောင်လျက် တပ်ဆင်ထားသော အဆင်တန်ဆာ (ဒေါင်းရင်ဘတ်ကဲ့သို့ မိုးမောက်လျက် ရှိသောကြောင့် ဒေါင်းရင်ဟုလည်း ခေါ်ကြသည်။) (၂) အကော့အညွတ်၊ အကွေး အကောက် ပါသော အင်္ကျီ (၃) [ပါ-တုရင်] (မြင်းအုပ်၊ မြင်းကြီး၊ မြင်းခေါင်း၊ မြင်းစီးတို့အား တုရင်တပ်သော ဘွဲ့ပေးလေ့ ရှိသည်။ ထူးချွန်သော မြင်းမှုထမ်းကို အင်းယာဉ်တုရင် ဟူသော ဘွဲ့ကို ပေးသည်။) [မြန်မာ့၊ ပါ ၂၉၇၊ လီနတ္ထ၊ စာ ၃၁၇ နှင့် အုပ်ချုပ်၊ စာ ၁၁၆]

တုရင်စွန်းရိုး - တုရင်(ဒုရင်)တိုင်၏ထိပ်ဖျားပိုင်းရှိ အကော့ အဘက် အဆင်တန်ဆာ [အုပ်ချုပ်၊ ပဉ္စ၊ စာ ၆၇ နှင့် အေး] “ထမ်းစင်...ထောင့်အုပ် ဒုယင်စွန်းရိုး၊ အုံးတား ဘီလူးခေါင်း” [ကုန်းဘောင်၊ တ၊ စာ ၅၄၀]

တုရိုင်တိုင် (ပါ-တောရဏ) - မြို့ရိုးတံခါး နှင့် စေတီ အဝင်ပေါက်တို့၏ တစ်ဖက်တစ်ချက်၌ မယိမ်းမယိုင် မလှုပ် မရှားနိုင်အောင် မြေတွင် တိုင်အရှည်၏တစ်ဝက် မြှုပ်၍တင့်တယ်စွာစီရင်ကာအခိုင်အခံစိုက်ထူထားသော တိုင် [မြန်မာ့၊ ပါ စာ ၂၉၆-၇ နှင့် ဓေးတော်ဖြေ၊ စာ ၃၉-၄၁]

တုလောင် - အသံစူးရှစွာ ထွက်သောလေမှုတ်တူရိယာ [မြန်မာ့၊ ဖြည့်၊ စာ ၁၃၀-၂]

တူမီး - ယမ်းနှင့် ကျည်စေတို့ကို ပြောင်းဝမှ ထိုးထည့်ကာ တူပုံသဏ္ဍာန်မောင်း၏ရိုက်ချက်ဖြင့်မီးပွင့်စေပြီး ပစ်ခတ် ရသော ရှေးခေတ်သုံးသေနတ် [မြန်မာ့၊ စာ ၉၀]

တူရာသီ - ချိန်ခွင်ကို ကိုင်စွဲသော ဈေးသည် ကုန်သည် သဏ္ဍာန် တာရာ ရှိသည့် ရာသီ၊ သီတင်းကျွတ်လ၊ အသာဝဏီနက္ခတ်နှင့်ယှဉ်သည်။ နှစ်စဉ် စက်တင် ဘာလ (၂၃) ရက်နေ့ခန့်မှ အောက်တိုဘာလ (၂၂) ရက်နေ့ခန့်အထိ ဖြစ်သောကာလ [ဗဟာမုနိ၊ စာ ၄၁၄]

တူရိယာငါးပါး (ပဉ္စင်တူရိယာ) - (၁) တစ်ဖက်ပိတ်သော စည် (၂) နှစ်ဖက်ပိတ်သောစည် (၃) အလုံးစုံပိတ်သော စည် (၄) အခေါင်းရှိသောစည်- ခရသင်း၊ ဒုံမင်း၊ နံ၊ ပလွေ၊ ခရာ၊ တံပိုး (၅) လင်းကွင်း၊ မောင်း စသော တစ်ခဲနက်သောအသံ ရှိသောစည် [ရနိုင်း... ရာသစ်၊ ပါ စာ ၈၃]

တူရိယာ၃၇ပါး - (၁) စည် ၁၃မျိုး (၂) ကြေးတူရိယာ ၁၀ မျိုး (၃) တံပိုး ခေါ် လေမှုတ် တူရိယာ ၈ မျိုး

(၄) အငြိမ်တူရိယာ ၆မျိုး စုစုပေါင်း ၃၇ မျိုး [သုတေသန၊ စာ ၂၅၀]

တောကဋကလ (ပါ) - အစပ်သုံးပါးရှိသော၊ အရသာသုံးပါးရှိသော [ဦးဟုတ်၊ စာ ၄၄၉]

တောဇ (ပါ) - ထွန်းပခြင်း၊ ခွန်အားဗလတန်ခိုးရှိခြင်း၊ ရဲရင့်ထက်မြက်ခြင်း (ထက်မြက်ရဲရင့်သော သူရဲအား တောဇနရာဘွဲ့၊ ထက်မြက်ကျော်စောသော အမှုထမ်းအား တောဇကျော်ထင်ဘွဲ့ ပေးလေ့ရှိသည်။) [လီနတ္ထ၊ စာ ၃၄၈]

တောပသင်နတ် - ကေပသင်အရပ်ကို စောင့်ကြပ်သောနတ်

တောဘုမ္မကဝဋ္ဌက (ပါ) - ဘုံသုံးပါး၌ ဖြစ်သော ဝတ္တရား [ဦးဟုတ်၊ စာ ၄၅၀]

တောရသမိဗ္ဗာသ် (ပြက္ခဒိန်) - သက္ကရာဇ်ကို တည်၍ ၁၉ဖြင့် စားသောအခါ ၁၃ကြွင်းသောနှစ်တွင် လထပ်ရက်ငင်ခြင်း(အဓိမာသ်ခုနစ်ပါးလည်းကြည့်) [ပက္ခဒိန်၊ စာ ၆၉]

တောလက္ခန်းတာကြည် (ဗိယက်နမ်) - တာကွင်းတုံးကြည်-တုံကင်နယ်ကို အစိုးရသော တာကွင်းမင်း [ROB, VIII, p. 387]

တောလင်းစာ - အိန္ဒိယတောင်ပိုင်း၊ ဒက္ခိဏ ကုန်းပြင်၏ အရှေ့ဘက်ရှိ တေလီဂါန အရပ်သားတို့ ရေးသားသောစာ

တေးထပ် - ရှေးတေးရိုးများပေါ်တွင် အကွန် အဆန်း တက်ကာ ဆင့်၍ ထပ်၍ စပ်ဆိုသော တေးကဗျာ [စောင်း၊ ဒု၊ စာ ၁၉၈]

တောကဲ - သစ်တောဒေသကို အုပ်ထိန်းစီရင်ရသော အကြီးအကဲ [ဇမ္ဗူ၊ စာ ၁၆၁]

တောစာ - (၁) သစ်လုံးများတွင် အသုံးမဝင်သော အစိတ်အပိုင်း (၂) ကျောက်မျက်များတွင် ပါသော အပြစ်အနာ [ယုဒသန်၊ စာ ၄၉၁] “ရွှေနန်းတော်ကြီးတည်လုပ်ရန်သစ်များကို တောစာ ပယ်ရ၏” [ကုန်းဘောင်၊ ဒု၊ စာ ၅၈၄-၅]

တောပန်းလှိုင်ခါ - တောတွင် ပန်းမျိုးစုံ ပွင့်၍ သင်းယုံ ကြိုင်လှိုင်သောအခါ။ “တောပန်းလှိုင်ခါသော် အနောက်တောအရပ်သို့ တောကစားသည်” [မှန်နန်း၊ ဒု၊ စာ ၁၆၆]

တောလား - တော တောင်တို့၏ အခြေအနေ အလား အလာကို ဖော်ကျူးသော ကဗျာအဖွဲ့ [ဇာတိသမိုင်း၊ စာ ၃၃]

တောသုံးထောင် - ယူနော သုံးထောင် ကျယ်ဝန်းသော ဟိမဝန္တာတော [လောက၊ စာ ၁၄၂]

တောအခမ်းအနား - အသုဘအခမ်းအနား။ “အလောင်းတော်ကို...ဖြည်းညင်းစွာ ဆောင်ယူ ရွှေပြည်တံခါးသို့ ရောက်လျှင် တောအခမ်းအနားပါများမှာ တံခါးနီသို့ ထုတ်၍ ရွေးတော်ယူအတွင်း ခင်းကျင်း ထားသည့် လောင်တိုက်ရောက် ဆောင်ယူပြီးလျှင် သိမ်းမြဲသိမ်းရသည်” [ကုန်းဘောင်၊ တ၊ စာ ၄၂၉]

တော်ချွန်နေရာ (နေရာချွန်) - တော်နေရာ၌ ထူးကဲသော နေရာ [ယုဒသန်၊ စာ ၅၈၀] “လက်ဝဲတော် တော်ချွန်နေရာနေ အတွင်းဝန်နေမျိုးမင်းလှနော်ရထာကို မင်းကြီးမင်းလှမဟာနော်ရထာ ဘွဲ့အမည်ကို ပေးတော်မူသည်” [ကုန်းဘောင်၊ ဒု၊ စာ ၂၃၈]

တော်တုလဲမာတုလဲ - တစ်နှစ်တွင် ရက်ထပ်နှစ်၌ ၃၆၆ ရက် (တော်တုလဲ)ရှိ၍ ရိုးရိုးနှစ်၌ ၃၆၅ရက် (မာတုလဲ) ရှိသည် [ဇေယျကျိဖြတ်၊ စာ ၇၃]

တော်နေရာဦး (တော်ဦးနေရာ) - တော်နေရာ၏ ထိပ်ဦးနေရာ။ “လက်ဝဲတော် တော်ဦးနေရာနေ ဝန်ကြီးနေမျိုးရာသေ့ကို မင်းကြီးမင်းမဟာဘွဲ့အမည် ကိုပေးတော်မူသည်” [ကုန်းဘောင်၊ ဒု၊ စာ ၂၃၈]

တော်ရဇနောင် (ပါ-တောရဏ) - တုရင်၏ ဘေးတစ်ဖက် တစ်ချက်တွင် စိုက်ထူအပ်သော အထောင် [အုတ်ချွတ်-ပဉ္စ၊ စာ ၆၆] “ခြူးကြာကြေးကွေး၊ ရွဲသေးမှော်တန်း၊ ကျိုးရန်းစိုင်ပေါင်၊ တော်ရဏောင်နှင့်” [နာရဒ၊ စာ ၂၄] (ကျေးကွေး တွင် ပြသော ဥကင်ပုံကိုကြည့်)

တော်လည်း - မြေကြီး မြည်ဟည်းသည်။ [မြန်မာန်၊ စာ ၁၄၇]

တော်ဝင်ဇနီးမယားလေးပါး - ဗုဒ္ဓဝင်ဇာတ်နိပါတ်တော်လာ မွန်မြတ်စံထားအပ်သောဇနီးမယားလေးပါး (၁)အမရာဒေဝီ (၂) စန္ဒကီန္ဒရီ (၃) မဒ္ဒိဒေဝီ (၄)သမ္ဘူလဒေဝီ [သုတေသန၊ စာ ၂၅၃]

တော်သလင်းတိုင် - တော်သလင်းလတွင် ကျင်းပသော သစ်ဆင်းသဘင်ခေါ် ရေပွဲသဘင်၌ သစ်တိုင်ထိပ်ဖျားမှ ရေထဲသို့ ခုန်ဆင်းရန် စိုက်ထူထားသောတိုင် [အုန်းအဘိဓာန်၊ တ အက္ခရာ]

တံ (ဆင်) - အစွယ်တစ်ချောင်းသာပြု၍ ထွက်နေသော ဆင် [ရွှေနန်းသုံး၊ စာ ၁၉၈]

တံကျင် - သံစူး၊ တံစို၊ [ရွှေမြန်၊ စာ ၉၈]

တံခါးနီ - အရှေ့ဘက်သစ်တပ်ဝင်းတံခါးမှ အနောက်ဘက် သို့ပေ ၅၀၀ခန့်အကွာရှိ တောင်မြောက်တန်းနေသော အုတ်မြို့ရိုးတွင် ဖောက်လုပ်ထားသော တံခါး [မဟာဇာတ်၊ စာ ၁၃၁] (ညောင်ရမ်းခေတ်တွင်ရှေ့တံခါးနီ၊ နောက် တံခါးနီ ဟူ၍ တံခါးနီ နှစ်ခု ရှိသည်။) [ROB, I, p. 383]

တံခွန် - ဘုရားစေတီများ အနီးရှိ ကိုင်ထိပ်တွင် လည်းကောင်း၊ မင်းဧကရာဇ် ထွက်တော်မူရာ လမ်း တစ်လျှောက်တွင် လည်းကောင်း ကျက်သရေမင်္ဂလာ ရှိရန် ချိတ်ဆွဲလွင့်ထူရသော လွင့်ပျံလှုပ်ရှားနေသည့် အဆင်တန်ဆာ [မြန်မာတပ်၊ စာ ၄၂-၃]

တံစီး - ရွံ့ညွန် [တွင်းသင်းပေါ၊ စာ ၂၇]

တံစိုး - မိမိအလိုသို့ ပါစေလို၍ ပေးသော လက်ဆောင် [ယုဒသန်၊ စာ ၄၇၆]

တံစိုးသုံးပါး - အစိုးရသူနှင့် တရားသူကြီးတို့ ရှောင်ကြဉ် အပ်သော လာဘ်သုံးပါး (၁) ဉာတိသလောဟိတ - သားချင်း ဆွေမျိုး တော်စပ်၍ အခွင့်အရေးပေးခြင်း၊ တရားအနိုင်ပေးခြင်း (၂) ပိယမိတ္တ - ချစ်ကွမ်း ဝင်သူဖြစ်၍ အရေးပေးခြင်း၊ တရားအနိုင်ပေးခြင်း (၃) ဓနဂါဟ - ဥစ္စာကြေးငွေ ယူ၍ အခွင့်အရေး ပေးခြင်း၊ တရား အနိုင်ပေးခြင်း [သုတေသန၊ စာ ၂၃၁]

တံစုန်း - ရေတွင် မြုပ်နေသော သစ်ငုတ်၊ ရေအောက်တွင် စိုက်ထားသော သစ်ငုတ် [ဝိပဗ္ဗာ၊ စာ ၂၁၀]။ “ရေက လည်းတံစုန်း သစ်ငုတ်ခလုတ် အပြည့်စိုက်ထားပြီးလျှင် ထွက်၍မတိုက်ဘဲ...ကြံ့ကြံ့ခံနေလေ၏” [ကုန်းဘောင်၊ ပါ စာ ၃၈၈]

တံစွက်လှေ - ဝန်တင်လှေငယ် [ပေါစာနီ၊ စာ ၃၇ နှင့် မြန်မာညွန့်၊ ပါ စာ ၁၂၆ အောက်] “တံစွက်လှေငယ်နှင့် အောင်သာဘက်သို့ ပို့လေ၏” [သုသော၊ စာ ၂၇၁]

တံဆိပ်ဝန် - တံဆိပ်တော်ရ ဆရာတော်ကြီးများ၏ ဘွဲ့ တံဆိပ်တုံးများ၊ မင်းဧကရာဇ်နှင့် မိဖုရားကြီးများ၏ အမိန့်တော်တစ်ကြောင်းစာ၊ လွှတ်တော် ဝန်ကြီးများ ၏ နှစ်ကြောင်းစာဖြစ်သော ထန်းဖူးရွက်ရှည်တို့ ပေါ်တွင် ရိုက်နှိပ်သည့် သက်ဆိုင်ရာ ဥဒေါင်းတံဆိပ်၊ ခြင်္သေ့တံဆိပ်များကို စီရင် ပြုလုပ် ရိုက်နှိပ်သည့် ဝန်ထမ်းများအား ကြီးကြပ်ရသောဝန် [ရွှေစုန်းသုံး၊ စာ ၁၁၇၊ ၁၈၄]

တံတင်း - သေတ္တာ၊ ထည့်သို့စရာ အဖုံးပါသည့်အိမ်၊ [မြန်မာ့၊ ဒု၊ စာ ၇၁ နှင့် ဦးကုလား၊ ပါ စာ ၁၂၇ အောက်] “နိဂြောဓ မထေရ်အား ... နံ့သာ တံတင်း ငါးရာ။ ပန်းတံတင်း ငါးရာတို့နှင့် ... ကပ်လာကုန် ၏” [ရခိုင်ရာသစ်၊ ပါ စာ ၁၅၂]

တံတိုင်းမီးတား ၄ မျက်နှာ - မီးကာကွယ်တားဆီးရန် တည်ဆောက်ထားသော လေးမျက်နှာရှိသည့် တံတိုင်း [ဇေတ်ဇာတ်၊ စာ ၂၄၀]

တံတစ် - မဖောက်မသွေ ခိုင်မြဲသည်။ မှန်ကန်သည်။ [ပေါစာနီ၊ စာ ၃၇ နှင့် ဦးကုလား၊ ဒု စာ ၃၀၄ အောက်] “ရွှေတံတစ်၊ ငွေတံတစ်၊ သံတံတစ်ထား၍ မြဲမြံစွာ သစ္စာထားတော်မူကြသည်” [ဦးကုလား၊ ဒု၊ စာ ၃၀၄]

တံပိုး - ဦးချိုဖြင့် ပြုလုပ်ထားသော လေမှုတ်တူရိယာ [မြန်မာ့၊ စာ ၇၃-၄]

တံပိုးတံစယ် - ကြီးသောလှိုင်းတံပိုး။ “မော်ဒင်ရစ်ကြောင်း လည်းတံပိုးတံစယ် ကြီးလှသည် ဖြစ်သည်” [မှန်နန်း၊ ဒု၊ စာ ၂၃၃]

တံပိုးရှစ်ပါး - လေမှုတ်တူရိယာရှစ်မျိုး - (၁) တုလောင် (၂) ခရာကောက် (၃) ခရာမြွာ (၄) တံမြွာ (၅) တံရှည် (၆) နဲ (၇) ပလွေ (၈) ဖက်လိပ် [မယဒေဝ၊ စာ ၉၂]

တံပျာ (တံပြာ) - ရိုက်နှက်ရန် သုံးသည့် ကြိမ်လုံး၊ တုတ် [ဥမ္မာ၊ စာ ၈၅၊ ယုဒသန်၊ စာ ၄၇၇]

တံပြတိုက် (ကျောက်) - တမ္ပဒီပ၊ ပုဂံ

တံမျဉ်း - (၁) အတိတ်နိမိတ် ကောက်ယူရန် အတွက် စီစဉ်ထားသော တုတ်ချောင်းငယ် (၂) မျဉ်းတံ [ယုဒသန်၊ စာ ၄၇၈] (၃) ရေဆွတ်ထားသော ကြိုးဖြင့် ဖြောင့်တန်းစွာချသောမျဉ်း [လောက၊ စာ ၇၃]

တံမျဉ်းခင်း - ရေဆွတ်ထားသောကြိုးဖြင့် ဖြောင့်တန်း အောင် မျဉ်းချသည်။ မျဉ်းချသည်။ မှန်းဆရန်မျဉ်းကြိုး ဆွဲသည်။ [ဝိပဗ္ဗာ၊ စာ ၁၈၃] “နှုန်းနှိုင်းမယွင်း၊ တံမျဉ်းခင်းသို့၊ ကျင့်ခြင်းမချွတ်” [လောက၊ စာ ၇၂]

တံမြွာ - ပြောင်းတံတို့ နှစ်ခုပူးလျက် ရှိသော လေမှုတ် တူရိယာတစ်မျိုး [ယုဒသန်၊ စာ ၄၇၈]

တံရှည် - လေမှုတ်ပြောင်းရှည် တူရိယာ [ယုဒသန်၊ စာ ၄၇၈]

တံသင်း - စို၊ ငြောင့်၊ အချွန်အတက်၊ အငုတ် [ယုဒသန်၊ စာ ၄၇၈] “သံစူး ရဲးတသင်း ငြောင့် စိုက်ဆီးလျက် မိုမောံစေ၍ မြေဖြင့်ပြုအပ်၏။” [ကဝိ၊ စာ ၂၃၃]

တို့ (အခြင်အတွယ်) - လေးတင်းနှင့် ညီမျှသောအခြင် အတွယ်(ကွမ်းစားလည်းကြည့်) [သမ္မုဒ္ဒကဏ္ဍ၊ ဒု၊ စာ ၉၆]
 တက် - အတိုးအဆ “မိမ္မကိုသတ်အံ့၊ နှစ်ဆ တက်။ မိမ္မကိုယ်ဘိုးနှစ်ဆယ်ငါးကျပ်၊ ဓမ္မသတ်ကို အရင်းပြု၍။ ငွေငါးဆယ်လျော်စေ” [မဇ္ဈကျယ်၊ စာ ၁၁၉]၊ “စပါးလှိုင်းကိုခိုးမှုကား။ ငါးတက်လျော်စေ” [မဇ္ဈကျယ်၊ စာ ၁၁၁] “မင်းဘဏ္ဍာကိုခိုးလျှင် ဆယ်တက် ဆက်သွင်းထိုက်သည်။ ရာဇဝတ်တော်လည်းခံစေထိုက် သည်တွင် သည်းခံခြင်းတရားကို ထောက်တော်မူ၍ ဆယ်တက်လျော်ဒဏ်ရာဇဝတ်ဒဏ်များကို ချမ်းသာ ပေးတော်မူသည်။” [ROB, VI, p. 780]

တက္ကကြီး - ချက်ချင်း လိုက်ပါရသောသူ။ “သူကြွယ်သွီး တက္ကကြီး ၄ ယောက်” [မှန်နန်း၊ ပ၊ စာ ၈၁]

တက်ခြင်း - တက်ကိုင် လှေလှော်သူတို့ သိဆိုသော သိချင်း

တက်တစင်းစား - လှေဖောင်တစ်ခု၏ အမှုထမ်းတို့ လုပ်ကိုင် စားသောက်ရသောမြေ

တက်ရေး၃၇ပါး - လှေလှော်ပုံ ၃၇ မျိုး (၁) ဘုရားရှိခိုး (၂) ရွှေလောင်းချို (၃) ရွှေလောင်းထွက် (၄) ရွှေဖောင် ယှဉ် (၅) တက်ကောက် (၆) တက်မြောက် (၇) တက် တန်း (၈) တက်စောင့် (၉) တက်ထောင် (၁၀) တက် ယက် (၁၁) တက်ဝှက် (၁၂) တက်ခပ် (၁၃) တက်လှ (၁၄) အိမ်မိုးခြင်တင် (၁၅) ဇင်ယော်သုတ် (၁၆) ဇင် ယော်ဝဲ (၁၇) ဝမ်းဘဲတောင်ဖြန့် (၁၈) ဝမ်းဘဲကန် (၁၉) လက်မြန် (၂၀) ခေါ်တော်မူ (၂၁) နတ်သမီး ပန်းဆွတ် (၂၂) နတ်သမီးပန်းလှမ်း (၂၃) နတ်သမီး ပန်းတောင်း (၂၄) စမ္မာယ်ငုံ (၂၅) သန်လျက်ထမ်း (၂၆) ဆေးတံတော်ထိုး (၂၇) ရာဇမတ်ကြီး (၂၈) ရာဇမတ် ငယ် (၂၉) နေရောင်ကာ (၃၀) နေရောင်ပြေး (၃၁) တင်းတိမ်ရံ (၃၂) တင်းတိမ်လှစ် (၃၃) သုံးချက် ပေါက် (၃၄) သုံးဖန်ချိုသုံးဖန်ချ (နတ်သမီးပန်းခိုး) (၃၅) ဆင်စွယ်ဝန်းယက် (၃၆) ကိန္နရာတောင်ယက် (၃၇) ရွှေငှက်တောင်ခတ် [ဏဓိ၊ စာ၊ ၂၇၈ နှင့် ရွှေဘုံ၊ စာ ၇၄-၅]

တောက်ကွဲ၃၃ (ဟရတ်) - မန်ချူးဧကရာဇ်တောက်ကွမ်း 道光皇帝 (၁၈၂၁-၅၀)

တောက်တာအုပ် (တရတ်) - တရတ်နိုင်ငံတွင် ရက်လုပ် သော ပိတ်အုပ်တစ်မျိုး [ကုန်းဘောင်၊ ဒု၊ စာ ၆၅]

တိုက် - နယ်ပယ်ဒေသအများ စုပေါင်းထားသော နေရာ (ပုဂံခေတ်ကမူ ရှေးဦးမူလ အခြေစိုက်ရာအရပ်ကို ခရိုန့် ဟုခေါ်၍ ထိုမှတစ်ဖန် တိုးပွားလာရာ အရပ်များကို တိုက်ဟု ခေါ်သည်။) [မြန်မာ့၊ ပ၊ စာ ၁၃၆ နှင့် ဇေတ် ဇာင်း၊ စာ ၁၃၉]

တိုက်တောင်ကံဝှဒေမင်း (ဗိယက်နမ်) - ဂိယာလောင်မင်း (၁၈၀၂-၂၀) [Gialong] [ROB, X, p. 112]

တိုက်၍ချီရသည် - ဖြတ်ကျော်၍ချီတက်ရသည်။ အနီး အနားကိုသိ၍ ချီတက်ရသည်။ [ဦးကုလား၊ ဒု၊ စာ ၂၉၁] “မိုးနဲကြောင်း ဇင်းမယ်ကို တိုက်၍ ချီရသည်” [မှန်နန်း၊ ဒု၊ စာ ၃၈၇]

တိုက်လီ - ချိန်တွယ်နှိုင်းယှဉ်စစ်ဆေးသည်။ “အလေးချိန် ခွင်များကို တိုက်လီစေပြီးလျှင် တံဆိပ်ခတ်၍ ပေးအပ် သည်” [အင်ရုံ၊ စာ ၂၀၀]

တိုက်ဝန် - တိုက်နယ်ဒေသများကို ကြီးကြပ်စီရင်ရသော ဝန် [ROB, VII, p. 278]

တင်ကျည်းစွဲအစု - ဝါးရင်တုတ်ကိုင် အမှုထမ်းအစု၊ [မြန်မာ့၊ ပ၊ စာ ၂၂၉ နှင့် အုပ်ချုပ်၊ စ၊ စာ ၇၅]

တင်ကျတ်သည် (ကျောက်) - မျက်နှာကြက်ကို အလှအပ မွမ်းမံသူ။ “ဝယ်ကျွန်သိမ်မသောက် ၁၀။ တင်ကျတ် သည် ၄။” [၁၂၆၀ ပြည့်နှစ်ထိုး နရသီဟပတေ့မင်းနှင့် အရိုးစောကျောက်စာ / မျက် ၂၇]

တင်ရမ်း - မြင်းစီးသူ၏တင်ပါးအောက်ခံအဖြစ်မြင်းက၏ တစ်ဖက်တစ်ချက်တွင် တွဲလျားကျနေသော ပန်းပွား အဆင်တန်ဆာ [ဦးကုလား၊ ပ၊ စာ ၂၇၃]

တင်းတိမ် - အကာအရံ၊ အကာအဆီး [သီချင်း၊ ပ၊ စာ ၁၃၄] “မင်းခေါင်နော်ရထာကိုဖမ်းမည်ဟု မဆွကပင် တိုင်ပင်၍ တင်းတိမ်တွင်းက ပုန်းကွယ်ရှိနှင့်နေသည်” [ကုန်းဘောင်၊ ပ၊ စာ ၃၁၇]

တင်းတိမ်ရံမှုး - အကာအရံတင်းတိမ်များကို လှပအောင် စီရင်၍ အခမ်းအနားများနှင့် လိုအပ်သောနေရာများ တွင် ကာရံပေးကြရသော အမှုထမ်းစု၏ အကြီးအမှူး (ယာလှည့်နန်းတော်သားတို့၏ အိပ်ဖန်တော်စောင့် စာရင်းကိုလည်း မှတ်သား၍ ပျက်ကွက်သူနှင့်ပေါ့လျော့ သူများကို အရေးယူရသည်။) [အုပ်ချုပ်၊ စ၊ စာ ၂၄-၅၊ ၇၉-၈၀]

တောင်ကြီးငါးလုံး - ရှေးစာပေကျမ်းဂန်လာ အနောတတ္တ အိုင်ကို ရံနေသော တောင်ကြီးငါးလုံး (၁) သုဒဿန တောင် (၂) စတ္တကုဋတောင် (၃) ကာလကုဋတောင် (၄) ဂန္ဓမာဒနတောင် (၅) ကေလာသကုဋတောင် [ရုစိုင်းရာသစ်၊ ပ။ စာ ၇၁]

တောင်ငူလက်မှတ်သိမ်းခွန် - ဒုတိယအင်္ဂလိပ် မြန်မာစစ်ပွဲ ပြီးသည့်နောက် တောင်ငူနယ်ခြား မှတ်တိုင်ကို ကျော်၍ ကုန်စည်တင်သွင်းထုတ်ယူသော ကုန်သည်တို့ထံမှ ကုန်စည်သယ်ယူခွင့် လက်မှတ်သိမ်းယူကောက်ခံသော အခွန်တော် [လွှတ်တော်မှတ်၊ စာ ၂၄၈]

တောင်စမုတ် - မိဂါသနပလ္လင် တည်ရှိရာ တောင်စမုတ် ဆောင် [ရွှေစုနန်းသုံး၊ စာ ၃၆]

တောင်တွင်းမှန်ကတူး - တောင်တွင်းဇာတိမှန်လျှင် ကတူး ဖြစ်သည်။ [ROB, X, p. 111]

တောင် ၁၅၀ - ပရစ်ကုန်းမြောက်ရွာ၊ ပရစ်ကုန်းတောင်ရွာ၊ လှေကူးရွာ၊ သက်ကယ်ကျင်းရွာ၊ အောင်သာရွာ၊ မုံရွာ၊ ရှားပြေးရွာ၊ အောင်ချမ်းသာရွာ၊ သက်ရှည်ကန်ရွာ၊ ညောင်ပင်စောက်ရွာ စသောရွာများမှ သန်မာသော လူငယ်တို့ကို ရွေးချယ်၍ ဖွဲ့စည်းထားသော အစုအမှု ထမ်း (ထိုအစုအမှုထမ်းတို့၏ လက်ယာလက်ဖမိုးတွင် ခြင်္သေ့ရုပ်ထိုးထားသည်။) [ရွှေစုနန်းသုံး၊ စာ ၂၁၆]

တောင်နန်းမတော် - နန်းမတော်မိဖုရားခေါင်ကြီး [အုပ်ချုပ်၊ စာ ၁၅၃]

တောင်ပုံနီဒဂါး - (၁) ကြေးနီအစပ်များသဖြင့် ရှည်ကြာ လာသောအခါ ဒဂါးပေါ်ရှိ ဒေါင်းဂုပ်၏ ဖောင်းကြွ သောတောင်ပုံမှာ အနီရောင်သမ်းလာသည့် မူမမှန် သော ဒဂါး (၂) မူမမှန်ခြင်း [ရွှေမြန်၊ စာ ၇၉]

တောင်ပြင်သည် - တောင်ဘက်မိဖုရား၊ တောင်နန်းမိဖုရား (ပုဂံခေတ်တွင် တောင်ပြင်သည်၊ အလယ်ပြင်သည်၊ မြောက်ပြင်သည်ဟူ၍ ခေါ်ခဲ့သော်လည်း နောက်ပိုင်း တွင် တောင်နန်းမိဖုရား၊ မြောက်နန်းမိဖုရား ဟူ၍ ခေါ်ဝေါ် လာခဲ့သည်။ [မှန်နန်း၊ ပ။ စာ ၁၀၇၊ ၁၄၁ အုပ်ချုပ်၊ စာ ၁၅၃]

တောင်ဘက်တိုက် - ဆင်ရင်ရွာ၊ ငမြာငယ်၊ ကျောက်မဆင်၊ နွယ်ရောက်၊ လင်ကတော၊ ချောင်းဆုံကြီး၊ ညောင်မရွာ၊ တရား၊ ကြက်မောက်၊ သပြေ၊ ချောင်းဆုံငယ်၊ မြောက်များ၊ ပျည်းမ၊ ဗြဟ္မဒတ်၊ ဖြစ်သီ၊ လယ်အိုး၊ ထီးကျိုင်း၊ ဗန်ရွာ၊ မန်ကျည်းခွ၊ ပုပ္ဖားရွာ၊ မတောင့်တ၊

ဦးနောက်၊ စကား၊ မြို့ကြီး၊ ဖြစ်သီ၊ ဆုံတား၊ ဝကျ၊ မင်းရွာ၊ လုံပေါင်၊ ဘူးတောင်း၊ ငဇင်၊ လက်ပံ၊ ဆင်စွယ်၊ သလင်း၊ စင်ဆယ်၊ ငမှိုင်း၊ တကော၊ ညည့်ရှော၊ ဆသိမ်၊ ကျော်ရာ၊ မြတ်ဝန်၊ ငနံသင်၊ လယ်ကန်၊ ကက်ရင်၊ ပလဲရွာ၊ ငကြောင်ရွာ၊ ကျတ်ရွာ၊ တည်ကြည်ရွာ၊ ဝယ်ပေါင်ရွာ၊ ကျောက်မြစုံချက်၊ မိဖုရား၊ မင်းကန်၊ ခေါ်သန္တီ၊ ပန်းတိမ်တော်၊ မြဲနဲ၊ ကျိုင်းခမောက်၊ ရွာသမင်၊ မုံဖြစ်၊ တောကသောင်၊ သိတုန် စသောရွာများ ပါဝင်သောဒေသ [ROB, II, pp. 184-5]

တောင်မြစ် - တောင်မြောက် [ရွှေမြန်၊ စာ ၉၆]

တောင်လမ်းရှမ်းပွဲအကောက် - ရာဇဋ္ဌာနီ၏ တောင်ဘက် ဒေသများသို့ရှမ်းပြည်နယ်မှရောက်ရှိလာသောကုန်စည် များ ရောင်းဝယ်ရာတွင် ကောက်ခံသော အခွန် အကောက် [အုပ်ချုပ်၊ ပ။ စာ ၅]

တောင့် - မြားထည့်သော ကျည်တောက် [တွင်းသင်းပေါ၊ စာ ၉၉]၊ မြားချောင်း၊ မြားတံ [မြန်မင်း၊ ဖြည့်၊ စာ ၁၃၆-၇]

တိုင် - (၁) အခွန်ထမ်း အသည်တို့ နေထိုင်ရာ နယ်မြေ (၂) အခွန်ကောက်ခံသော မြေတိုင်းအရာရှိ (၃) နှစ်မိုင် [၃.၂ ကီလိုမီတာ]ခန့် အကွာအဝေး [ဓမ္မ၊ စာ ၁ နှင့် ယုဒသန်၊ စာ ၅၀၂]

တိုင်ခေါင်း - အခွန်တော် ကောက်ခံ၍ ကျေးရွာကို စီရင် အုပ်ချုပ်ရသော အကြီးအကဲ (သူကြီးနှင့် အဆင့်တူ သည်)။ “သူကြီးတိုင်ခေါင်းဝတ်မိုး ဝတ်မြေမှ စ၍ အထက်စော်ဘွား အမတ်ကလန်သံယိုင်” [ဓမ္မ၊ စာ ၇၁]

တိုင်ငွေတော် - တိုင်ကျေးရွာနယ်မြေမှ ကောက်ခံ ရရှိသော အခွန်တော်ငွေ [ROB, V, p. 495]

တိုင်ဆော်နက် - အခွန်တော် ကောက်ခံရသော ပိုင်နက် နယ်မြေ [ဓမ္မ၊ စာ ၁၂]

တိုင်ထမ်း - အခွန်တော်ထမ်း [ဓမ္မ၊ စာ ၃]

တိုင်ထုံးပိုပယ် - မူလချထားသော လယ်ပယ် အကျယ် အဝန်းထက် ပိုသောလယ်ပယ် [အုပ်ချုပ်၊ စာ ၁၈၂]

တိုင်နက် - အခွန်တော် ကောက်ခံ စီရင်သည့် ပိုင်နက် နယ်မြေ။ “ငါ့ပေါ်ထွန်းတိုင်နက်တွင် အရှေ့ကိုလားသော် ရေဝင်ချောင်းထိ။ တောင်ကိုလားသော် နတ်စုမြေစပ်။ အနောက်ကိုလားသော် ဒိုင်းမြေစပ်။ မြောက်ကို လား

သော် ဝင်းသူရဲ ငါလုံးတိုင်နက်မြေစပ် ... လုပ်မြေ
စားမြေချထားသည်" [ဓမ္မ၊ စာ ၆၈]

တိုင်သူရင်း - မူလ ရှိရင်း အခွန်ထမ်း အလုပ်သမား
[ROB, IV, p. 318]

တိုင်းကား - ထီးနန်းစိုက်ရာတိုင်းကို ဝန်းရံလျက်ရှိသည့်
တိုင်းနယ်ဒေသများ [ရွှေဝတီ၊ စာ ၁၃၂-၃]

တိုင်းကား စသည် ငါလွတ်တော်မူ၏ - အဝေးနယ်တိုင်းမှ
ပြည်မှ တာဝန် ထမ်းဆောင်ခြင်းမှ ငါလွတ်ငြိမ်းခွင့်
ပြု၏။ [မဟာမုနိ၊ စာ ၄၁၂]

တိုင်းကျပ် - တိုင်းပြည်နှစ်ပြည်အကြားရှိ နယ်မြေ [ယုဒသန၊
စာ ၅၀၄၊ ကြားခံနိုင်ငံ (Buffer State) [သမိုင်း၊ ၄၊
စာ ၁၆၁]

တိုင်းကြီးဆယ်တိုင်း - အနောက်ဘက်လွန်မင်း (၁၆၀၆-
၂၈) နှင့် သာလွန်မင်း (၁၆၂၉-၄၈)တို့ အစိုးရသော
တိုင်းကြီးဆယ်တိုင်း (၁) သုနာပရန္တတိုင်း-စကုစလင်း၊
ဖောင်းလင်း၊ လယ်ကိုင်း၊ ကလေး၊ သောင်သွပ် စသော
မြို့များတည်ရာဒေသ (၂) တမ္ပဒီပတိုင်း - ပုဂံ၊ ပင်းယ၊
အင်းဝ၊ မြင်စိုင်း စသော မြို့များ တည်ရာဒေသ
(၃) ကမ္ဘောဇတိုင်း - သီပေါ၊ ညောင်ရွှေ၊ မိုးနဲ စသော
မြို့များတည်ရာဒေသ (၄) စိန်တိုင်း-ဗန်းမော်၊ ဆွေးလုံ၊
စန္ဒာစသောမြို့များတည်ရာဒေသ (၅) သီရိခေတ္တရာမ
တိုင်း-သရေခေတ္တရာ၊ ဥဒေတရစ်၊ ပန်းတောင်းစသော
မြို့များတည်ရာဒေသ (၆) ဇယဝဋ္ဋနတိုင်း-ကေတုမတီ၊
ဇေယဝတီစသောမြို့များတည်ရာဒေသ (၇) ရာမည
တိုင်း - ဟံသာဝတီ၊ ဒဂုံ၊ ဒလ၊ ကုသိမ် (ပုသိမ်)၊
ရောင်မြ (မြောင်းမြ) မုတ္တမ စသောမြို့များ တည်ရာ
ဒေသ (၈) ဟရိဘုဒ္ဓတိုင်း - ဇင်းမယ်၊ ကျိုင်းသေည်
စသောမြို့များ တည်ရာဒေသ (၉) ခေမဝရတိုင်း -
ကျိုင်းတုံမြို့ဝန်းကျင်ဒေသ (၁၀) မဟာနဂရတိုင်း -
ကျိုင်းရုံး၊ မိုင်းဆည် စသောမြို့များ တည်ရာဒေသ
[စစ်ကိုင်းကောင်းမှုတော်ဘုရားကျောက်စာ၊ မျက် ၆၇-၇၁]

တိုင်းကြီး၁၆တိုင်း (အင်္ဂုတ္တရပါဠိတော်) - (၁) အင်္ဂတိုင်း
(၂) မဂတိုင်း (၃) ကာသိတိုင်း (၄) ကောသလတိုင်း
(၅) ဝဇ္ဇီတိုင်း (၆) မလ္လတိုင်း (၇) စေတီယတိုင်း
(၈) ဝင်္ဂတိုင်း (၉) ကုရတိုင်း (၁၀) ပဉ္စာလတိုင်း
(၁၁) မဇ္ဈတိုင်း (၁၂) သူရသေနတိုင်း (၁၃) အဿက
တိုင်း (၁၄) အဝန္တီတိုင်း (၁၅) ဂန္ဓာရတိုင်း (၁၆) ကမ္ဘောဇ
တိုင်း [ရခိုင်ရာသစ်၊ ပါ စာ ၇၆-၉]

တိုင်းကြီးရှစ်တိုင်း (စမ္ပူဒီပ) - (၁) သုနာပရန္တတိုင်း
[ဧရာဝတီမြစ် အနောက်ဘက်နှင့်မြောက်ဘက် ဒေသ]
(၂) တမ္ပဒီပတိုင်း [ဧရာဝတီမြစ် အရှေ့ဘက်နှင့်တောင်
ဘက်ဒေသ] (၃) သရေခေတ္တရာမတိုင်း (၄) ဇေယျဝဋ္ဋန
တိုင်း [တောင်ပူပြည်] (၅) ရာမညတိုင်း [ပုသိမ်၊
ပဲခူးနှင့် မုတ္တမ] (၆) သုဝဏ္ဏဘုမ္မိတိုင်း [ဇင်းမယ်]
(၇) ကမ္ဘောဇတိုင်း [မိုးနဲ၊ ညောင်ရွှေ] (၈) စိန်တိုင်း
[မိုးမိတ်၊ ဗန်းမော်] [ဓမ္မ၊ စာ ၈]

တိုင်းပြည်အင်္ဂါခုနစ်ပါး - (၁) ပြည့်ရှင်မင်း (၂) မှူးကောင်း
မတ်ကောင်း (၃) မဟာမိတ်မင်း (၄) ပြည့်ဝသော
ကျိကြ (၅) မြို့ပြကျုံးမြောင်း (၆) စည်ပင်သာယာသော
တိုင်းနိုင်ငံ (၇) စစ်သည်မိုလ်ပါ [မေးတော်ဖြူ၊ စာ ၅၄၇]
ဒီ (တစ်လုံးတင်) - ငွေဖြစ်လျှင် တစ်ကျပ်၊ ဆန်ဖြစ်လျှင်
တစ်စိတ်၊ အတိုင်းအရှည်ဖြစ်လျှင် တစ်မိုက် [ရေး
ဟောင်းပေ၊ စာ ၇၁]

တစ်ကြောင်းစာချွန် - ထန်းဖူးညွန့်ရှည်ပေါ်တွင် ဖာတစ်
ကြောင်းတည်းသာ သတ်စုံနှင့် ရေးသား ထားသည့်
မင်းဧကရာဇ်၏ အမိန့်တော် [ရွှေစုန်းသုံး၊ စာ ၅၄]

တစ်ချင်ရွေး - စပါးစေ့လေးစေ့၏ အလေးချိန် (စပါးလေး
စေ့=တစ်ချင်ရွေး၊ နှစ်ချင်ရွေး=တစ်ပဲသား) [အုပ်ချုပ်၊
ပဉ္စ၊ စာ ၂၄၃]

တရုန်ပါသဟတ္ထ (ပါ) - လက်ျာ လက်ညှိုးကို ဖြစ်စေ၊



တရုန်ပါသဟတ္ထ

လက်ညှိုး နှင့်
လက်မ တို့ကို
ဖြစ်စေ ထောင်ထား
ပြီး ပိုက်ကွန်ကိုင်
ထားဟန် (သတိ
ပေးခြင်းနှင့် အမိ
အရ ဖမ်းယူခြင်း
သဘောကိုဆောင်
သည်။) [မုဒြာ၊
စာ ၅၄-၅]

တရုန်မုဒြာ (ပါ+သက်) - လက်ယာလက်ညှိုးကို ထောင်၍
ကျန်လက်ချောင်းများကို ကွေးထားဟန် (ဩဝါဒ ပေး
ခြင်း၊ လမ်းညွှန်ခြင်း ဟူသောသဘောကို ဆောင်သည်။
မကောင်းမှုကို ဟန့်တားလိုသူတို့သည် ဤမုဒြာဟန်
ရုပ်တုတော်ကို ကိုးကွယ်ကြသည်ဟု ဆို၏) [မုဒြာ၊
စာ ၅၂-၃]

တည် - (၁) ဆန်စပါး ခြင်တွယ်သည့် တစ်ဆယ့်ခုနစ်ပြည် ဆန်. တင်း တောင်း [ယုဒသန်၊ စာ ၄၅၆] “သူဌေး မဟာဇောတိက၊ မဟာသီရိသေဌမေဏ္ဍက တို့က တယ် (တည်)ကို ထိန်းသိမ်း၍ ချင်မှတ်ရောင်းဝယ် ကြစေ” [ROB, IX, p. 527] (၂) အစွယ်ရှည်တစ်ချောင်း သာထွက်သောဆင် [ရွှေစုန်းသုံး၊ စာ ၁၉၈]

တည်ခွန် (တယ်ခွန်) - ခြင်းတွယ်ရောင်းဝယ် သူတို့ထံမှ ကောက်ခံသော အခွန်။ “ပြည်သူ ဆင်းရဲသားတို့ ရောင်းဝယ်ကြသည့် စပါးဆန်များမှာ အရပ်ရပ်ဆိပ်ပွဲ များက တယ်ခွန်ဆို၍ အကောက်အစားအတောင်းအခံ မရှိစေနှင့်” [ROB, IX, p. 527]

တိတ္ထိ (ပါ) - မြတ်စွာဘုရား၏ အဆုံးအမ ဖြစ်သော သာသနာမှတစ်ပါး အခြား အယူဝါဒကို လက်ခံ ယုံကြည်သူ [ဗုဒ္ဓယဉ်၊ စာ ၃၆]

တိတ္ထိ (ပါ-ဒိဋ္ဌိက) - ဤသည်ကိုမြင်လျှင်ဤသို့ဖြစ်မည်ဟု ဟောသောကျမ်း [လောက၊ စာ ၈၅] “ဒိဋ္ဌိများတွင် လည်း အအူထွက်၍ ရွာကိုပတ် မက်သော် ရွာသူကြီး ဖြစ်မည်” [ကုန်းဘောင်၊ ပ။ စာ ၁၇၁]

တန်ကျစ် - ရှစ်ကွက်ကျား အဆင်တန်ဆာ၊ လှပအောင် ရေးသားထုလုပ်ဖော်ဆောင်ထားသော အဆင်တန်ဆာ (ကျောက်စာများတွင် တန်ကျတ်ဟုရေးသည်။) [ရွှေမြန်၊ စာ ၉၈ နှင့် မြန်ပွင့်၊ ပ။ စာ ၂၉၇]

တန်စိကူ (ကျောက်) - စန္ဒကူး [ခေတ်ဟောင်း၊ စာ ၁၇၇]

တန်စီး - ရွံစေး၊ ညွန် [ရွှေမြန်၊ စာ ၉၀]

တန်စွက်လှေ - ဝန်တင်လှေငယ် (တံစွက်ကိုလည်းကြည့်။) “လှော်ကားသံလှေသုံးရာ၊ တန်စွက်လှေငယ်တရာ” [မှန်နန်း၊ ဒု၊ စာ ၁၁၄]

တန္တု - ဥပမာ [ကုန်းဘောင်၊ တ၊ စာ ၁၀ နှင့် တွင်းသင်းပေါ၊ စာ ၉၉]

တန်း - (၁) အချုပ်ခန်း (၂) သွယ်တန်းထားသောအရာ [ယုဒသန်၊ စာ ၄၆၂-၃] “အမှုသည်တို့ ... ကျူးလွန် သည့်အကြိမ်တိုင်း တန်းမှာ ၇ရက်ထားမည်” [လွတ် တော်မှတ်၊ စာ ၃၆]

တန်းခေါင်း - (၁) အချုပ်ခန်းအမှုထမ်း ခေါင်းဆောင် (၂) မြို့သူကြီးများနှင့် အလားတူသော နယ်မြေ အုပ်ချုပ်ရေး အကြီးအကဲ [အုပ်ချုပ်၊ စ၊ စာ ၁၀၅]

တန်း၁၃တန်း - ခေတ္တချုပ်နှောင်ထားသည့် အချုပ်ခန်း ၁၃ မျိုး (၁) ဖွားဖက်ကျော်တန်း (၂) ဒိုင်းတော်တန်း

(၃) တည်တော်တန်း (၄) စည်ပုတ္တရာတန်း (၅) ခင်ဦး တန်း (၆) မြို့သစ်တန်း (၇) သူရဲတန်း (၈) လက်ရ တန်း (၉) ကောင်ဟန်တန်း (၁၀) လက်မထောက် တန်း (၁၁) အာဏာတန်း (၁၂) အာဏာစိုးတန်း (၁၃) အနောက်တန်း [အုပ်ချုပ်၊ စ၊ စာ ၈၉]

တန်းနယ် - တိုက်နယ် [အုပ်ချုပ်၊ စ၊ စာ ၁၀၅]

တန်းအဆင့်ဆင့် - အချုပ်ခန်း အဆင့်ဆင့် (အနူးညံ့ဆုံး အချုပ်ခန်းမှာ ဖွားဖက်ကျော်တန်း ဖြစ်သည်။ ထိုတန်း ထက် ဒိုင်းတော်တန်းက ကြမ်းသည်။ ဒိုင်းတော်တန်း ထက် လွတ်စေလေးတန်းက ကြမ်းသည်။ လွတ်စေ လေးတန်းထက် လက်ရသုံးတန်းက ကြမ်းသည်။ ထို တန်းထက် လက်မထောက်တန်းက ကြမ်းသည်။) [အုပ်ချုပ်၊ စ၊ စာ ၃၄]

တုန်တခိုက် (တုန်ခိုက်) - ထိတ်လန့် တုန်လှုပ်သည်။ [ယုဒသန်၊ စာ ၄၈၄] “တရာဟောရဟန်း ထိတ်လန့်၍ တုန်တခိုက်ရှိပြန်သည်” [ကုန်းဘောင်၊ ပ။ စာ ၃၂၅]

တုန်တခိုက်ကျိုးအံ့ - လှုပ်ရှား ယိမ်းယိုင်ကျိုးပဲ့ ပျက်စီး တော့မည့် အခြေအနေ၊ တုန်လှုပ်ယိမ်းယိုင်ကျိုးပဲ့တော့ မည် [ဝိပုလ္လာ၊ စာ ၁၄၁] “စီးတော်မူသော သင်္ကန်းက လှေသည် - ဗလဝါမုက္ခသို့ ရောက်တော်မူလေ၍ တုန်တခိုက် ကျိုးအံ့သကဲ့သို့ ဖြစ်လေ၏” [သုဿာ၊ ပ။ စာ ၂၈၅]

တပ်တန်းနားရွက်ထိုးသည် - တစ်တပ်နှင့် တစ်တပ် ကမ်းမိ လှမ်းမိအောင် နေရာယူသည်။ “တတပ်နှင့် တတပ် ကမ်းမိလှမ်းမိတပ်တန်း နားရွက်ထိုး၍ စွဲရပ်နေကြ၏” [ကုန်းဘောင်၊ ဒု၊ စာ ၃၇၉]

တပွနမုဒြာ (ပါ+သက်) - လက်တစ်ဖက်ကို ကွေး၍ ထောင်ပြီး လက် တစ်ဖက်ကို ဘေး သို့ ချထားကာ လက်ဝါးများကို ကိုယ်ခန္ဓာ ဘက် သို့ လှည့်လျက် လက်ချောင်း



တပွနမုဒြာ

ကလေး များကို ကွေးထားဟန်(ဤ မုဒြာဟန် ရုပ်တု ဘက်ကိုကိုးကွယ်

လျှင် ရောဂါဝေဒနာ ကင်းငြိမ်းသည်ဟု ဆိုသည်။) [မုဒြာ၊ စာ ၅၃]

တပ်ပေါင်းစား - တပ်မင်းဖြစ်သောစော်ဘွား၏ ဆင့်ဆိုရာ နာခံရသော မြို့စားအဆင့်ရှိသည့် အကြီးအကဲ [ROB, VIII, p. 654 နှင့် အုပ်ချုပ်၊ စာ ၁၁၁] “စော်ဘွား မြို့စား တပ်ပေါင်းစားတို့ မကြွင်း မကျန်စေရ သွေးသောက်စု မြင်းတော်သည်ခန့်၍ ထုံးစံရှိသည် အတိုင်း သစ္စာတော်ပေးစေ” [ROB, VIII, p. 313]

တပ်ပေါင်းမိုလ် - ငါးရာတပ်နှစ်တပ်ဖြစ်စေ၊ နှစ်တပ်ထက် ပိုသောတပ်ဖြစ်စေ အုပ်ချုပ်ရသောမိုလ် [အုပ်ချုပ်၊ စာ ၂၄၁]

တပ်မှူး - တပ်မတော်ကြီးတစ်ခုကို ကြီးကြပ်ကွပ်ကဲရသော စစ်တပ်အကြီးအမှူး [ယုဒသန်၊ စာ ၄၆၄] “တပ်မတော် တွင် သက်ရှည်ကျော်ထင်ကို တပ်မှူး၊ ရာဇယောဇာကို စစ်ကဲခန့်တော်မူသည်” [မှန်နန်း၊ ဒု၊ စာ ၂၆၆-၈၃]

တပ်ရေး - ချီတက် တိုက်ခိုက်ရသော တပ်များတွင် ရေးမှတ် ထမ်းရွက်ရသောအရာရှိ [လွှတ်တော်မှတ်၊ စာ ၂၅၄]

တပ်ရုံးသုံးရပ် - (၁) သိန္နီတပ်ရုံး (၂) မိုးနဲတပ်ရုံး (၃) မိုးမြဲတပ်ရုံး [အုပ်ချုပ်၊ ဒု၊ စာ ၁၀၉]

တပ်လုံးနစ် - ရန်သူ၏ ဝန်းရံတိုက်ခိုက်မှုကို ခံရပြီးတပ်ကြီး တစ်တပ်လုံး နစ်မြုပ်ပျက်စီးသည်။ [ဆေးနာ၊ စာ ၁၃၈]

တမ္မဒီပ - ကြေးရောင်လွမ်းသော ဒေသ (ဧရာဝတီမြစ်၏ အရှေ့ဘက်နှင့် တောင်ဘက် ဖြစ်သော ပုဂံ၊ ပင်းယ၊ မြင်စိုင်း၊ အင်းဝတို့ တည်ရာဒေသ) [အုပ်ချုပ်၊ ဒု၊ စာ ၈၁]

တမ္မလကရဏ (ပါ) - ဖွားမြင်ပြီးခုနစ်ဆယ့်ငါးရက်မြောက် နေ့၌ ကလေးငယ်အား ကွမ်းဦးခွံပေးသည့် မင်္ဂလာ အခမ်းအနား [ကုန်းဘောင်၊ တ၊ စာ ၅၃၈ နှင့် ရွှေရန်းသုံး၊ စာ ၂၃၈]

တိမ်ညင် - တိရစ္ဆာန်ချင်းများ၍ ခေါ်ဆောင်ရန် လေ့ကျင့်၊ သင်ကြားထားသော တိရစ္ဆာန်ယဉ် [မြန်မာ့၊ ဖြည့်၊ စာ ၁၂၉] “တိမ်ညင်နှင့်ထောင်၍ မိသော သမင် ဒရယ်တို့ကို ခိုးမှုကား။ ဆယ်တက်ဟူ၏” [ဓမ္မသတ်၊ စာ ၁၄၁]

တိသင်း - တစ်ရာသီ သို့မဟုတ် တစ်လကို အစိတ် ၃၀ စိတ်၍ ပိုင်းခြားသော အချိန် (တိသင်းကိုပင် အသံဟုလည်း ခေါ်သည်။) [ရွှေဝတီ၊ စာ ၁၆၆]

တုမ်တပဲ (ကျောက်) (မွန်-ဒင်ထဗ) - (၁) ခရီးဦးကြိုဆို ဧည့်ခံသူ (၂) သံတမန် [မြန်မာ့၊ ပ၊ စာ ၂၇၁-၂] “တရုတ်၏ အလာအလာကိုဝံ သိသြင်မူလိယံဟု စိယံတ်မူ၏ ... ဤအမှုကာကြီစွာ။ တုမ်တပဲလေ လွတ်ရသည်မဟိ” [ဒိသာပါမောက္ခကျောက်စာ]

တုမ္မ (ပါ) - ပြည် (နှစ်ခွက်)၊ တစ်ပြည်ဝင်သော စရွတ် ခွက်၊ ကျည်တောက် [ရွယ်နံကျော်ထင်၊ စာ ၁၄]

တုံ - (၁) တစ်ပြည်ရှိသော အခြင်အတွယ် (၂) ဝမ်း ခေါင်းနက်၍ အလျားရှည်သော ကုန်တင်လှေကြီး [ROB, VII, p. 253 နှင့် သမန္တစက္ခု၊ ဒု၊ စာ ၉၆] “သင်္ဘော၊ တုံ၊ မုတ်ကတူးသင့်ရာနှင့် သေနတ် ဆေး ခဲယမ်းမီးကျောက် တင်ဆောင်၍ ပင်လယ်ကြောင်းက ဆီးဆိုရပ်ခံ ဘမ်းဆီးစေ” [ROB, VII, p. 253]

တုံဂိုဏ်း - စနေမင်း (၁၆၉၈-၁၇၁၄) လက်ထက် တုံရွာကျောင်း ရှင်ဂုဏာဘိလင်္ကာရ ဆရာတော်က သာမဏေတို့ မြို့ရွာအတွင်း သွားလာလျှင် သက်န်း လက်ကတော့ တင်စေ၍ ယပ်ကို စွဲကိုင်ရမည်ဟု ပညတ်တော်မူသည့် အတင်ဂိုဏ်း [သာသနာ၊ စာ ၁၈၁]

တုံစာမပြတ်လျှင် (ကျောက်) - တစ်နေ့ မပြတ်လျှင် [ရှေးကျောက်၊ တ၊ စာ ၁၅၇ အောက်] “ဆွံ့စာသော သွိုင်တိုင်ကာ။ တုံစာမပြတ်လျှင် စာခမုကာ” [သွိုင် ကဇူနှင့် အမိဘွားစောကျောက်စာ]

တုံ့ကာရှယ်ကာ - ရပ်ကာ သွားကာ။ “အနံ့အစပ် စစ်လျှင် လွတ်၍ တုံ့ကာရှယ်ကာ ရသာ ယူသာသည်များကို ဖျက်ဆီးသိမ်းယူစေ” [ကုန်းဘောင်၊ ဒု၊ စာ ၂၈]

တုံးပီ - ပြစ်မှုကျူးလွန်သူအား မွန်းတည့်ချိန်မှ မွန်းလွဲ ၃နာရီခန့်အထိ ထွန်တုံးခန့် ရှိသော သစ်တုံးဖိပြီး နေလှမ်း၍ ဒဏ်ပေးသည်” [အုပ်ချုပ်၊ တ၊ စာ ၁၅၀]

တုံးလွတ် - ပျော်ပွဲရွှင်ပွဲအဖြစ် သစ်တုံး ထန်းတုံးစသည်ကို အခေါင်းထွင်း ယမ်းသွတ်၍ စနက်တံတပ်ကာ မီးရှို့ ပစ်လွတ်ခြင်း [ဦးပုည၊ စာ ၈၃]

တယ်တူ (တရုတ်) - နေပြည်တော် (大都) [ရည်စိန်၊ ရှင်ဒိသာ၊ စာ ၄၁]

တယ်ရေးစာ (ပြင်သစ်) - ထရီဇာ (Sister Verthality Theresa)

ကျာချင်း - သံမှန် သံကျ တစ်ပေါက် သံစဉ်ဖြင့် စ၍ တစ်ပေါက်သံဖြင့် ဆုံးသောသီချင်း [စောင်း၊ ဒု၊ စာ ၁၉၇]

ကျာယိုင် - နတ်ကတော်ထွက်ရန်၊ အပျိုတော်ထွက်ရန် တီးပေးသော တီးလုံး

ကျင်းကျင်း - ပြင်းထန် ထိရောက်စွာ [ယုဒသန၊ စာ ၅၀၆] အကုန်အစင် [ကုန်းဆောင်း၊ စာ ၅၄] “ရန်ကြွင်းမီးပွား မထားမကျန်စေနှင့် အမြစ်အရင်း ကျင်းကျင်းဖြတ်၍... ကုန်စင်အောင် ဖမ်းဆီးသတ်ညစ်ရမည်” [ကုန်းဆောင်း၊ စာ ၇၉]

တြိဘဝနာဒိကျာမိပတိ - လောကသုံးပါးတွင် ထင်ရှား၍ နေမင်းမျိုးရိုးဖြစ်သော အမင်းမင်းတို့၏ အရှင် [ကုန်းဆောင်း၊ စာ ၂၉၆]

တြင်း - (၁) တစ်ရာသီ သို့မဟုတ် တစ်လကို သုံးပုံပုံ တစ်ပုံ ဖြစ်သောကာလ၊ နှစ်တစ်ပတ်လည် ဖြစ်သော ရာသီစက်ဝန်းကြီးတစ်ခုလုံးကို ၃၆ စိတ်ပြုသော အချိန်ကာလ [ရွှေတိ၊ စာ ၁၆၅-၆] (၂) နိမိတ်တဘောင် [မြန်မာညွန့်၊ စာ ၂၂၉ အောက်]

တွင်ပယ် မတွင်ပယ် - စိုက်ပျိုးလယ်ယာအဖြစ် ပယ်ဖွဲ့ သတ်မှတ်ပြီးသောမြေနှင့် တီကျင်းပယ်ဖွဲ့သတ်မှတ်ခြင်း မပြုရသေးသောမြေ [လွှတ်တော်မှတ်၊ စာ ၂၅၇]

တွင်း (ကျောက်) - ကွက်(လယ်တစ်တွင်းသည်၁/၂ ပယ်မှ နှစ်ပယ်ခန့်အထိ ကျယ်ဝန်းသည်ကိုတွေ့ရ၏။ လယ် ခုနစ်တွင်းပေါင်းမှတစ်ပယ်သာကျယ်သည်လည်းရှိသည်။) “လဲငယ်လေတွင်သောခွယ်။ ကြောင်ဩက် လဲငယ် ခုနွတ်ငံသောတပဲ။ ညောင်ရင်နောက်လဲငံလေတွင်သောခွဲ။” [၁၃၃၃ခုနှစ်ထိုးဗေလိပ်သင်ကျောက်စာ၊ မျက်/၆-၉]

တွင်းကြီး - ရေနံတွင်းသူကြီး [ROB, X, p. 112]

တွင်းစား - မျိုးရိုးစဉ်ဆက် ရေနံတွင်းတူးဖော်လုပ်ကိုင် ခွင့်ရသူ [ROB, X, p. 112]

တွင်းဝန်းသည် - တိုင်စိုက်ရန်၊ အုတ်မြစ်ချရန်တွင်းတူးသည် [အုပ်ချုပ်၊ ပဉ္စ၊ စာ ၄၉]

တွင်းသင်းတိုက် - မြေကြက်ဆူ၊ ကပိုင်၊ ကျပို၊ အောင် သစ်ဆိမ့်မအူ၊ မုံညိုရွာ၊ မစရိတ်ရွာ၊ စချမ်းသာ၊ ခွင်ကိုင်၊ ဒေါင်းရွှေ၊ မအူငယ်အလယ်ရွာ၊ အုတ်ရှစ်ကျေး၊ ယင်းတိုက်၊ ဆင်ကွတ်၊ အနိမ့်ပေါင်းဝ၊ ညောင်စောက်၊ မုံလှ၊ ချည်ပါ၊ စောကြီး၊ မွန်သာ၊ ဝရံ၊ သုဓန၊ မကြည်ပြုတ်၊ ဟံလင်း၊ သစ်ရောင်၊ တလိုင်ရွာ၊ ပြည်တော်သာ၊ ချောင်းကောက်၊ မြွေရွာ၊ ဆတုံပြည်မ၊ ကပ်ဖြူ၊ ပေါင်းဝရွာ၊ ငတိဝ၊ လင်းယင်၊ မင်းတုံး၊ တအုံ၊ ယင်းမတော၊ ကင်းမိပေါက်၊ စိုင်ရှာ၊ မန္တလေး၊ ရှားကိုင်၊ ရွာပုလဲ၊ မောက်လုတ်၊ ကောင်းစင်၊ မင်းစု၊ တောင်ခြေ၊ ဂြိုဟ်ရွာ၊ မင်ဂျီ၊ တပယ်၊ ကွမ်းရွာ၊ တောင်ကန်၊ မိတ္ထီလာ၊ ကုလာအုမ်၊ ကုက္ကိုလှရွာ၊ မဲကိုင် စသောရွာများ ပါဝင်သောဒေသ [ROB, II, pp. 191-3]

တွင်းသင်းမှု - နန်းတွင်းရှိ အမှုထမ်းအစုအသင်းတို့ကို ကြီးမှုးရသောအမတ် (တွင်းသင်းမှုးက တစ်နန်းတော် လုံးအတွက်လိုအပ်သမျှ စားသောက်ဖွယ်ရာ ဟင်းသီး ဟင်းရွက်များကို ဆက်သွင်းရသည်။) [အုပ်ချုပ်၊ ဒု၊ စာ ၂၅၅ နှင့် ROB, I, p. 159]

တွန် (ရှမ်း) - ခြင်း၊ ခြင်းတောင်း။ “လက်ဖက် ၂တွန်၊ သား၂ခုပြုရိုး” [၁၄၀၈ခုနှစ်ထိုး တန်ဆောင်းကျောင်း- ကျောက်စာ]



ထမုံ - စော်ဘွား မြို့စားတို့ လက်အောက်ရှိ မြို့သူကြီး [အုပ်ချုပ်၊ စာ ၁၁၂] “သူကြီးထမုံတို့ကို ဆင့်ဆို ရှိနေသည်အတွင်း...” [လွှတ်တော်မှတ်၊ စာ ၁၈၃]

ထဝယ်ပုရှာ (ကျောက်) - တင်ပလွင်ခွေထိုင်တော်မူဟန် ဘုရားဆင်းတု [မြန်မာ့၊ ပ၊ စာ ၂၂၉-၃၀]

ထားပိုင်ကြီး - မြို့ရွာနယ်ပယ်ကို ငြိမ်ဝပ်အောင် ထိန်းသိမ်း စီရင်အုပ်ချုပ်ရသော အကြီးအကဲ [အုပ်ချုပ်၊ ဒု၊ စာ ၁၀၈ နှင့် ကုန်းဆောင်း၊ ဒု၊ စာ ၆] “စစ်တကောင်းမြို့တွင်၊

အမတ်ထားပိုင်ကြီး နေမြဲ နေထိုင်စေ” [ညောင်၊ စာ ၁၅၁]

ထားမဦးချမြေ - စောင့်ရှောက် လုပ်ကိုင်သူမရှိဘဲ တောရိုင်း ဖြစ်နေသောမြေကို မင်းကချထားလျှင် သော်လည်း ကောင်း၊ မင်းထံလျှောက်ထား၍ သော်လည်းကောင်း ခုတ်ထွင်ရှင်းလင်း၍ စိုက်ပျိုးလုပ်ကိုင်ရာမှ သားစဉ် မြေးဆက် ပိုင်ဆိုင်ခဲ့သောမြေ [အုပ်ချုပ်၊ ပဉ္စ၊ စာ ၃၀ နှင့် ROB, I, p. 288]

ထားရိုက်ကြောင်း - မုတ္တမမြို့မှ ဘုရားဖြူ၊ ဘားပေါင်၊ အထရန်၊ ဒါလီချောင်း၊ ဇမိ၊ ဝွန်၊ မိတကစ်၊ ကျွန်းပင်၊ ချွန်းချွန်းကျ၊ ဘုရားသုံးဆူ တို့ကို ဖြတ်၍ ထိုင်းနိုင်ငံ သောင်ကုလားမြို့ (Sangkha Buri)၊ အလံတယ်၊ ဘိလောက်၊ ဒေါင်သဘုံ၊ ထားရိုက် သက်ကယ်ပြင် တို့သို့ ပေါက်သော လမ်းကြောင်း [ကုန်းဘောင်၊ ဒု၊ စာ ၂၉-၃၀]

ထားဝယ်ဆောင် - ဘုရင့်နောင် (၁၅၅၁-၈၁) လက်ထက် ထားဝယ်မြို့မှ ဆင်ဆောင်လာခဲ့သော သူကောင်း သား မြေးတို့ နေထိုင်ရန် မှန်နန်းတော်အရှေ့မြောက်ယွန်းနှင့် အရှေ့တောင်ယွန်းတို့တွင် တစ်ဆောင်စီ ဆောက်လုပ် ခဲ့သော အဆောင်နှစ်ဆောင်(နောင်အခါတွင် ထားဝယ် ဆောင်ဟုဆက်လက်ခေါ်ဝေါ်သော်လည်း ထားဝယ်သား တို့ နေထိုင်ရာအဆောင် မဟုတ်တော့ဘဲ ရဲရင့်သန်မာ သော သေနတ်စု အိပ်ဖန်တော်စောင့်တို့ နေထိုင်ရာ အဆောင်များ ဖြစ်လာသည်။) [ရွှေဘုံ၊ စာ ၃၂ နှင့် ရွှေရန်းသုံး၊ စာ ၂၁၃-၅]

ထားဝယ်နှစ်ထပ် - ထားဝယ်အိမ်ပုံသဏ္ဍာန် အမိုးနှစ်ဆင့် ထိကပေါက် - အပေါက်တွေ့လျှင် သံထစ်ဝင်၍ မြဲအောင် ထိန်းချုပ်နိုင်သော ခါးပတ်ကွင်း [မြန်မာန်၊ စာ ၁၆၅]

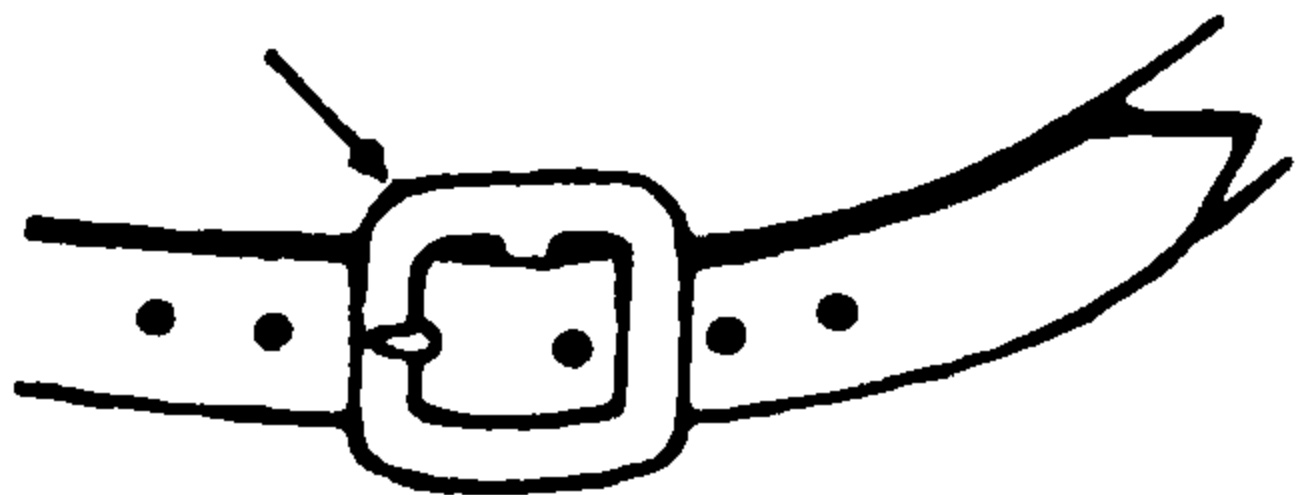

ထိကပေါက်

ထိပေအံသျှင် - ဒိပဲယင်းမြို့ [ရာဇဝင်သစ်၊ တ၊ စာ ၃]

ထီးကြက်တော် - ထီးဖြူတော် [လွှတ်တော်မှတ်၊ စာ ၂၄၆]

ထီးနီ - သေနာပတိ၊ မှူးမတ်နှင့် အဝေးမြို့နာခံတော်၊ မြို့စာရေး အဆင့်ရှိသူတို့ ဆောင်းခွင့် ရသောထီးနီ [အုပ်ချုပ်၊ စ၊ စာ ၁၀၄ နှင့် နန်းမှု၊ ၄၊ စာ ၁၁၁]

ထီးဖြူတော်ရှစ်စင်း - ဒိသာဇေယျကျမ်းလာ ထီးဖြူတော် ရှစ်စင်းမှာ (၁) ကနက္ခဒဏ်ထီး (၂) သူရိယထီး (၃) ပဒုမ္မထီး (၄) သမုဒ္ဒဇာထီး ဟူ၍ လက်ဝဲ မင်းခမ်းတော်ထီးလေးစင်း၊ (၅) ကမ္မထီး (၆) စန္ဒထီး (၇) သမုက္ခထီး (၈) ဝိသကြိုထီးဟူ၍ လက်ယာ မင်းခမ်းတော်ထီးလေးစင်း [ROB, I, p. 196-7 နှင့် ရန်ငါးရာသစ်၊ ပ၊ စာ ၉၃]

ထီးဖြူတော်လေးစင်း - ရာဇဘိသေကကျမ်းလာ ထီးဖြူ တော်လေးစင်းမှာ (၁) နဝဒဏ္ဍထီး - ထီးရွက်ကိုးဆင့် ထီးရိုးဆယ်တောင် ရှိသည်။ (၂) မနောဟရထီး - ထီးရွက်အမှတ်မရှိ၊ ထီးရိုးခြောက်တောင် ရှိသည်။ (၃) အာတပတြထီး - ထီးရွက် အမှတ်မရှိ၊ ထီးရိုး ငါးတောင် ရှိသည်။ (၄) ဝိဇယတြထီး - ထီးရွက် အမှတ်မရှိ၊ ထီးရိုးလေးတောင် ရှိသည်။ [သုတေသန၊ စာ ၂၆၀]

ထီးမိုးယာဉ်ခံ - ထီးတော်မိုးရသော အမှုထမ်း၊ စီးတော် ယာဉ် စီရင်ထမ်းရွက်ရသော အမှုထမ်း

ထီးရံ - မင်းဧကရာဇ်၏ သစ္စာတော်ခံ အခြံအရံများ ဖြစ်သော ဘုရင်ခံ၊ ဇော်ဘွား၊ မြို့စားများ [လွှတ်တော် မှတ်၊ စာ ၂၃၄-၅]

ထုပ်ကာ - ပြဿာဒိဘုံဆင့်များ၏ ထိပ်ဖျားရှိ ထီး၏ အောက်ဘက်တွင် ငှက်ပျောဖူးသဏ္ဍာန် ပြုလုပ်ထား သော အဆင်တန်ဆာ (ထုပ်ကာ၏ထိပ်ကို ကြက်သွန် ခေါင်း ဟု ခေါ်သည်။ ကြက်သွန်ခေါင်း၏အောက်ပိုင်း ကို ငှက်ပျောဖူး ဟု ခေါ်သည်။ ငှက်ပျောဖူး၏ အထက်ပိုင်းကို လည်၊ အလယ်ပိုင်းကို ခါး၊ အောက် ပိုင်းကို တင်း ဟု ခေါ်သည်။ တင်းအောက်တွင် ကလပ် ရှိသည်။ ကလပ်၏အထက်ပိုင်းကို လည်ပင်း၊ အလယ်ကို ခါး၊ အောက်ပိုင်းကို ရေဆင်း ဟု ခေါ် သည်။) [အုပ်ချုပ်၊ ပဉ္စ၊ စာ ၆၇]

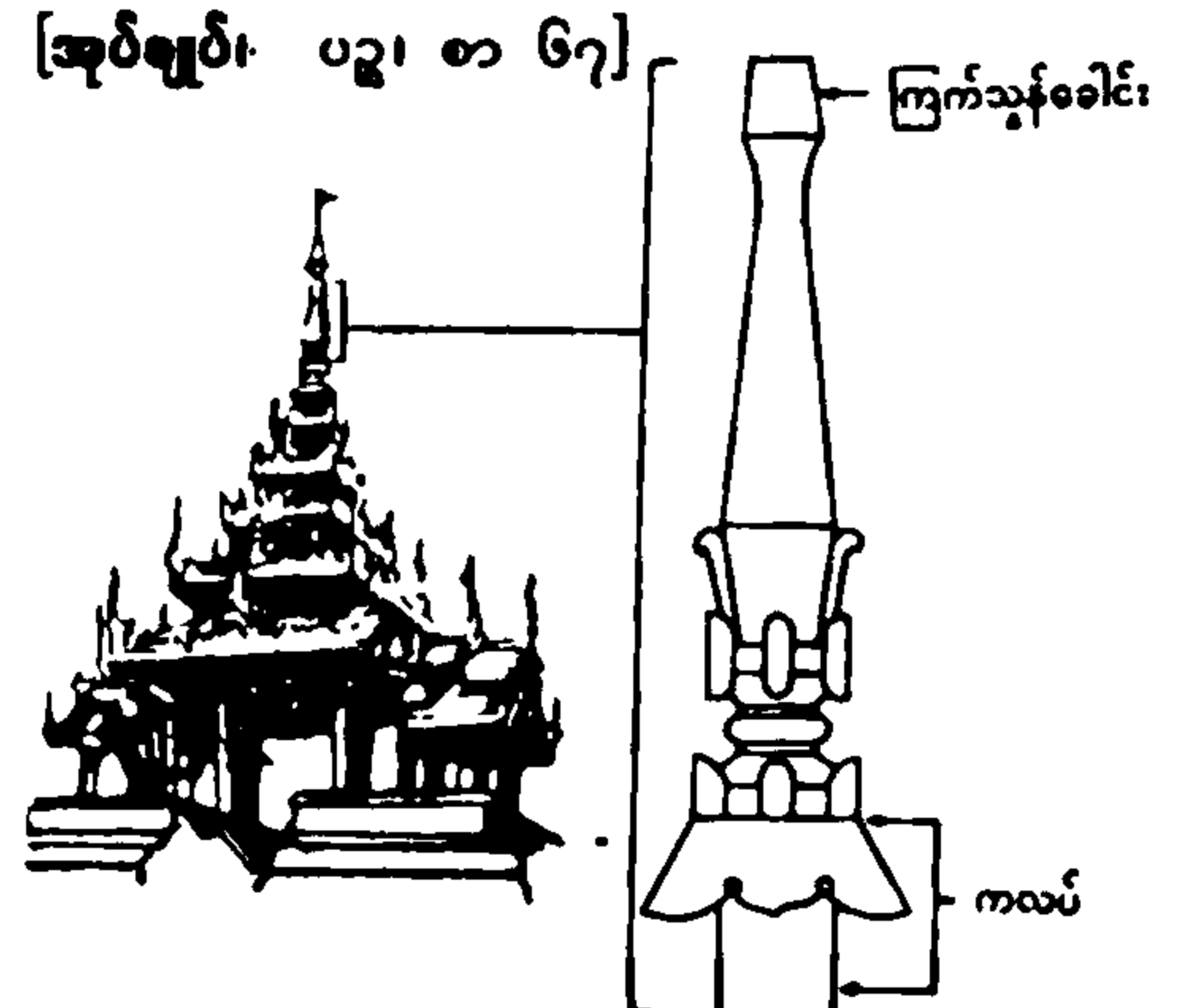

ထုပ်ကာ

ထူး - ဆင်တို့ကို နှောင်ဖွဲ့သော ကြိုးကွင်း [ကျော်အောင် ဇံထား၊ စာ ၃၆၃]

ထူးဆင်တော် - မြီးဆံ၊ နားရွက်၊ ဦးကင်း၊ ကျောက်ကုန်း၊ ခြေနှစ်ဖက်၊ လက်နှစ်ဖက်တို့တွင် အမွှေးဖြူပေါက် နေပြီး လက္ခဏာ တစ်စုံတစ်ရာ ချွတ်ယွင်းမှု မရှိဘဲ

သန်စွမ်း ကြော့မော့စွာ ရှိသဖြင့် မင်းတို့စီးထိုက်သော ဆင်ပေါက် [ရွှေစုန်းသုံး၊ စာ ၁၉၅]

ထေရသမ္မတိ (ပါ) - မထေရ်ကြီးအဖြစ် ခေါ်ဝေါ် ပညတ်ခံရသော ပုဂ္ဂိုလ်။ “ဆယ်ဝါမြောက် ထေရသမ္မတိကို ရလောက်မှ ပုဂံပြည်သို့ ပြန်ခဲ့၏” [သာသနာ၊ စာ ၉၆]

ထောပေး (ကျောက်၊ ထပ်ပိယ) - မလိုင်၊ ထောပတ်အညံ့ [ကိုးစာ၊ စာ ၃၆၄ နှင့် ဓာတ်ဟောင်း၊ စာ ၁၈၈]

ထောမိုင်း - ဇော်ဘွားငယ် ဦးကုလား၊ ဒု၊ စာ ၈၇ အောက်]

ထော်လော် - မညီမညွတ် မပြေပြစ်ခြင်း၊ ပိပြားမှုမရှိခြင်း၊ [ယုဒသန်၊ စာ ၅၃၂] “ရန်စရန်ငုပ်အစ ထော်လော် ပေါ်ထွက်လာသမျှကိုကုန်စင်အောင် သုတ်သင်ရှင်းလင်းရမည်” [ကုန်းဆောင်း၊ ပါ၊ စာ ၂၃-၄]

ထိုမြို့ - ထိုမှတစ်ပါး၊ ထို့အပြင် [ဇေးတော်ဖြေ၊ စာ ၁၄၄၊ ၂၂၉] “ထိုမြို့တထွေ၊ ကောင်းတေမူလ၊ ဘုရားချစ်သား ရဟန်းများနှင့်” [ရွှေဟင်္သာ၊ ၁၊ စာ ၈၃]

ထက်စည် - အလုံးစုံပိတ်သောစည် (ဒိုဏ္ဍမာစည်၊ အာလမ္ပရစည် တို့သည် အလုံးစုံ ပိတ်သဖြင့် ထက်စည်ဟု ခေါ်သည်။) [အလုံး၊ စာ ၄]

ထောက်စို (တရုတ်) - တရုတ်ဘာသာဖြင့် ထောင်စု (桃樹) ဟုခေါ်သော မက်မုံသီးပင် [စင်း]

ထောင်ကဲ - လှေအစုအမှုထမ်းတို့ကိုကြီးကြပ်အုပ်ချုပ်ရသူ [အုပ်ချုပ်၊ စာ ၁၃] “ထောင်ကဲပဲနင်းတို့ကိုမြေနန်းတော်တွင် သစ္စာတော်ပေးမြဲပေး” [လွှတ်တော်မှတ်၊ စာ ၂]

ထောင်မှူး - ရွှေမြို့တော် တစ်မျက်နှာလျှင် လူတစ်ထောင်ကို ကြီးကြပ်အုပ်ချုပ်၍ လုံခြုံရေး၊ ရာဇဝတ်ပြစ်မှုကင်းရှင်းရေးတို့အတွက် တာဝန်ယူ စီရင်ရသော အကြီးအမှူး (ယုံမှတ်ရင်းနှီးသော မင်းဆွေမင်းမျိုးကို ထောင်မှူးခန့်လေ့ရှိသည်။) [ရွှေဘုံ၊ စာ ၆၄]

ထောင်သင်းစု - စစ်ကိုင်းမင်း အသင်္ခယာစောယွမ်း (၁၃၁၅-၂၂) လက်ထက် ၁၃၁၈ခုနှစ်တွင် စတင်ဖွဲ့စည်းခဲ့သော အမှုထမ်းတစ်ထောင် ပါဝင်သည့်အစု [မှန်နန်း၊ ပါ၊ စာ ၁၅၅]

ထောင့်ဖြေ - တိုင်နှင့် တန်း ဆုံရာ ထောင့်ချိုးနေရာ ကွက်လပ်ကို ရှုချင့်စဖွယ်ဖြစ်အောင် ခြယ်လှယ်ထားသော အဆင်တန်ဆာ [မြန်မာမှု၊ ၅၊ စာ ၃]

ထောင့်သန်းကြက်မောက် - ကြက်မောက်သဏ္ဍာန် မွမ်းမံထားသောထောင့်ဖြတ်။ “အမွမ်းခြင်ပိတ်၊ ထောင့်သန်း

ကြက်မောက်ရွှေပိန်း၊ တိုင်ဘုံးကြက်ရင် ရွှေတစု အနီတစု” [အင်ရုံ၊ စာ ၂၃၁]

ထောင်းခြင့် - ကျိတော်ရှိ စပါးကို ခြင်တွယ် ယူငင် ထောင်းဖွတ်ပြီးရရှိသည့်ဆန်ကို နန်းတွင်းရှိ ပွဲတော်ချက်ရုံသို့ ခြင်တွယ်ပေးသွင်းရသော အမှုထမ်း [ရွှေစုန်းသုံး၊ စာ ၁၄၇-၈]

ထောင်းထောင်း - မုန့်မုန့် ညက်ညက် (သေကျေသည်။) [ယုဒသန်၊ စာ ၅၃၂]

ထန်းကျင့်ပင် - အရွက်မှာ ဖားနှင့်သဏ္ဍာန်တူ၍ အနီရောင်ရှိပြီး အလွန်ရှည်လျားစွာ အနွယ်တက်သော အပင် [ဇေးတော်ဖြေ၊ စာ ၄၉၂-၃]

ထိပ်ခေါင်တင် - မင်းဧကရာဇ်၏သမီးတော်များကို ခေါ်သောအမည်။ (အိမ်ရှေ့မင်း၏ သမီးတော်များအနက် ထိပ်ခေါင်တင် ခေါ်စေဟု မင်းဧကရာဇ်က အမိန့်တော်ရှိသော သမီးတော်ကိုသာ ထိပ်ခေါင်တင် ဟု ခေါ်ရ၍ ကျန်သမီးတော်များကို ထိပ်တင် ဟုသာ ခေါ်ရသည်။) [ရွှေစုန်းသုံး၊ စာ ၂၄၆၊ ၂၅၁]

ထိပ်စုမြတ်ဘုရားကြီး - တောင်နန်းမဒေဝီ မဟေသီ မိဖုရားခေါင်ကြီးက မွေးမြင်သည့် သမီးတော်ကို ခေါ်သောအမည် [ရွှေစုန်းသုံး၊ စာ ၂၅၁]

ထိပ်တင် - မင်းဧကရာဇ်၏မြေးတော်၊ မြစ်တော်၊ တူတော်၊ တူမတော်များကို ခေါ်သောအမည် [ရွှေစုန်းသုံး၊ စာ ၂၅၀]

ထိပ်ထား - (၁) မင်းသားတွင် ရှိသော ကိုယ်လုပ်မောင်းမတို့၏ ထိပ်ဆုံးတွင်ထားသော မယားကြီး (၂) မင်းဧကရာဇ်၏ လက်ထပ်ပြီးသော သမီးတော်များကို ခေါ်သောအမည် [ရွှေစုန်းသုံး၊ စာ ၂၄၆]

ထုပ် - လက်ခံလျှောက်နှစ်ခုနှင့် လက်ခံတိုင်၊ ခေါင်တိုင်တို့ကို ဆက်သွယ်ထားသောတန်း [မြန်မာမှု၊ စာ ၁၇၂]

ထမ်းဆင်တော် - လက်နက် ခဲယမ်း မီးကျောက်နှင့် ဝန်စည်တို့ကို ထမ်းပိုး ပို့ဆောင်ရသော ဆင်တော် [ရွှေစုန်းသုံး၊ စာ ၁၉၆]

ထမ်းသားကြီး - ကြေးထမ်းကြီး၊ အခွန်တော်ထမ်းကြီး [ROB, IX, pp. 629, 864] “အသည်အလာ ဝင်နေကပ်ပါး ထမ်းသားကြီးငယ်တို့လည်း မော်ခါးရွှေမှုး နော်ရထားဇေယျ ခာင့်ဆိုရာ နာခံဆောင်ရွက်ကြရမည်” [ROB, IX, p. 879] (၁၈၇၄ ခုနှစ် မတ်လ ၁၇ရက်နေ့ အမိန့်တော်တွင် ထမ်းသားကြီးဟု စတင် သုံးစွဲလာသည်။) [ROB, IX, p. 864]

ထုံနှိပ် - ပြဒါးမပြေးနိုင်အောင် ဖမ်းထားနိုင်သည့် သတ္တုခဲ ပေါ်တွင် ပြဒါးတင်ထားနိုင်ရန်အတွက် အခွက်ငယ် ဖြစ်အောင် ကျောက်ကျည်ပွေ့ စသည်ဖြင့် နှိပ်ခြင်း [သီချင်း။ ပ။ စာ ၁၇၀]

ထုံး - (၁) အလျင်အမြန် လှော်ခတ်သွားလာနိုင်သော လှေ (၂) ကွမ်းယာတွင် ထည့်ရသောထုံး (၃) ရှေးက ဖြစ်ခဲ့၊ လိုက်နာခဲ့ဖူးသော အကြောင်း [မြန်မာန်၊ စာ ၁၇၃ နှင့် သီချင်း။ ပ။ စာ ၁၃၈] “ထုံးမှုက္ခတူးလှေလောင်း နှစ်ဆယ်ကျော်” [ကုန်းဘောင်၊ ဒု၊ စာ ၄၃၀] (၄) စီရင် ဆုံးဖြတ်ရန် တရားအမှု “တရံရောအခါ ပုဂံမြို့ခုံတော် (မောင်ကျဘမ်း)ထံသို့ တရားတထုံး ရောက်လာသည် မှာ” [ကဝိဓာန၊ စာ ၁၀၀]

ထုံးမှု - အင်္ဂတေစပ်ရန်အတွက် လိုအပ်သော ထုံးများ ရရှိရန် စီရင်ဆောင်ရွက်ရသော အမှုထမ်းတို့၏ အကြီး အမှူး [ရွှေနန်းသုံး။ စာ ၁၄၅]

ထွားထီး - ဘုရားရှေ့တွင် အလှအပ ကပ်လှူသောထီး **ထွေတော်** (ကျောက်-ထုယ်တောင်) - အမိန့်တော် [တရုတ် သံ၊ စာ ၂၀၀] “သင်္ဃာဗိမ္ဗိယံ ဟုရကာ အတိအထောင် ပိယံ ဟု ထုယ်တောင်ခွပ်ပိယံအော်” [၁၂၁၉ ဓနုစံထိုး - သုခမိန်ကျောက်စာ .] “နှုတ်ရွှေချိုမြ၊ ပီယဝါစာ၊ ထွေ တော်သာလည်း၊ ဖွယ်ရာယဉ်မြေ၊ ပြည်ကြီးလေဖြင့်” [တရုတ်သံ၊ စာ ၃၈]

ထွက်နပ် (မွန်၊ ထွထူ) - အစားအစာ ရိက္ခာ ပစ္စည်း ပေးကမ်းခြင်း [မြန်မာ့၊ ပ။ စာ ၂၉၂ နှင့် ယုဒသန်၊ စာ ၅၃၄]

3

ဒမရဟတ္ထ (ပါ) - လက်သန်းနှင့် လက်ညှိုးဖြင့် စည်ငယ် ကလေး တစ်ခုကို ညှပ်ထားပြီး လက်ခလယ် နှင့်



ဒမရဟတ္ထ

လက်သူကြွယ်နှစ် ချောင်းကိုလက်မ ဖြင့် ဖိထားဟန် (သဘင် ဂီတ အနုပညာသည်တို့ ပူဇော် ကိုးကွယ် သော ရုပ်တုမျိုး ဖြစ်သည်ဟု ဆို ၏။) [မုဒြာ၊ စာ ၅၇]

ဒမိဋ္ဌ (ပါ) - အိန္ဒိယ တောင်ပိုင်းတွင် နေထိုင်သော တမိလ်လူမျိုး (Tamil) [ရခိုင်ရာသစ်၊ ပ။ စာ ၁၉၁]

ဒရာဘလက် (ပြင်သစ်) - ထရီဗလက် (De Trevelec)

ဒဝယ်ညှင်း - အမိုးအုတ်ကျွတ် [ဝိပဗ္ဗာ၊ စာ ၁၀၃]

ဒသမဘာဂ - ဆယ်ဖို.တစ်ဖို. [သမန္တကျေ၊ ဒု၊ စာ ၁၀၁] “ဒသမဘာဂ ဆယ်ဘို့.တဘို့.ကိုလည်း...အခွန်ဘဏ္ဍာ ပေးရသည်” [အုပ်ချုပ်၊ တ၊ စာ ၅၉]

ဒသမဘာဂကပ္ပိယလပ် - သာသနာတော် အတွက် ထမ်းဆောင်ရသည့် ဆယ်ဖို. တစ်ဖို. အခွန်တော် [အုပ်ချုပ်၊ ဒု၊ စာ ၂၂၆ နှင့် ယုဒသန်၊ စာ ၁၇၄]

ဒသရူပဖောင် - ခြင်္သေ့၊ တိုး၊ နွားလပို၊ ငါးကြင်း၊ မြင်း၊ ဆင်၊ မကာရ်၊ သမင်၊ ကျွဲ၊ ကရဝိက် ဟူသော သတ္တဝါဆယ်မျိုးတို့၏ အစိတ်အပိုင်းပုံဖော်၍ တည် ဆောက်ထားသော ဖောင် [ရွှေဘုံ၊ စာ ၈၂]

ဒသာမိမာသ် - သက္ကရာဇ်ကို တည်၍ ၁၉ ဖြင့် စားသော အခါ ၁၀ ကြွင်းသောနှစ်တွင် လထပ်ရက်ငင်ခြင်း (အမိမာသ်ခုနစ်ပါးလည်းကြည့်) [ပက္ခဒိန်၊ စာ ၆၉]

ဒဋ္ဌတာမ (ပါ) - မြဲမြံခိုင်ခန့်သော စွမ်းအား [ဦးဟုတ်၊ စာ ၄၅၃၊ ၄၆၅]

ဒဋ္ဌိကမ္မ (ပါ) - ခိုင်ခံ့မြဲမြံစေခြင်း [ဦးဟုတ်၊ စာ ၄၆၅] “သာသနာတော် ဆိုသည့် အရာလည်း ရေမြေသနင်း ပြည့်ရှင်မင်းကို အမှီရမှ ဒဋ္ဌိကမ္မ တည်တန်နိုင်ရာ သည်” [ROB, IX, p.65]

ဒါဂါစား - ဒက္ကာ (Dacca)မြို့စား [ဧညာသစ်၊ စာ ၁၁၂]

ဒါတူလှေ (တမိလ် - tonduga) - အိန္ဒိယတောင်ပိုင်းနှင့် သီဟိုဠ်ကျွန်းတွင် အသုံးပြုသော တန်တူဂလှေမျိုး (ထိုလှေကို ဒိုနီလှေဟုလည်း ခေါ်သည်။ ဝမ်းပြားလှေ

ဖြစ်သည်။) [Hobson, p.323] “ရန်ကုန်က ဒါတူလှေ တွင် စီး၍ နေပြည်တော်သို့ ရောက်ပါသည်” [မေးတော် မြေ၊ စာ ၅၁၈]

ဒါနမုဒြာ (ပါ+သက်) - လက်ဝါးနှစ်ဖက်ဖြစ်စေ၊ တစ်ဖက် ဖြစ်စေ အပြင်ဘက်သို့ လှန်၍ အောက်သို့ စိုက်ချထား



ဒါနမုဒြာ

သည့်ဟန် (အလှူပေး ဟန်၊ ကောင်းချီးပေး ဟန် ဖြစ်သည်။) ၀ရဒ မုဒြာ ဟန် နှင့်လည်း ဆင်ဆင် တူသည်။ ဥစ္စာ ရွှေ ငွေ နှင့် လက်ဆောင် ပဏ္ဏာ ရလိုသူတို့ ကိုးကွယ် သော မုဒြာ ဖြစ်သည် ဟု ဆို၏။) [မုဒြာ- စာ ၅၇-၈]

ဒါသိဘရိယာ (ပါ) - ကျွန်မက မယား ဖြစ်လာသော မိန်းမ [မနု ၁၄၊ စာ ၂၀၇]

ဒိဋ္ဌဓမ္မ (ပါ) - မျက်မှောက်ဘဝ၊ ပစ္စုပ္ပန်ဘဝ [ဦးဟုတ်၊ စာ ၄၆၉] “ဘုန်းတော်ကြီးခြင်း၊ သက်တော်ရှည်ခြင်း စသော...ဒိဋ္ဌဓမ္မအကျိုးနှင့်တကွ” [လွတ်တော်မှတ်၊ စာ ၁၉၄]

ဒိဋ္ဌာနုဂတိ (ပါ) - မိဘ ဆရာတို့၏ အပြုအမူကို နည်းယူ လိုက်နာခြင်း၊ မြင်ရသော အပြုအမူကို အတုယူ လိုက်နာခြင်း” [ဦးဟုတ်၊ စာ ၄၆၉]

ဒိဋ္ဌိဝိစိကိစ္ဆာ (ပါ) - သို့လောသို့လော ယုံမှားမှု၊ ယုံမှား တွေးတောသောအမြင် [ဦးဟုတ်၊ စာ ၄၇၀၊ ၈၇၄]

ဒိဋ္ဌိ - တိတ္ထိကြည့်ပါ။

ဒိတျာ (ပါ-ဒိတ္တ) - တောက်ပသည်။ [ဦးဟုတ်၊ စာ ၄၇၀]

ဒိဋ္ဌိကာ - ကောက်ယူ၍ မွေးစားသော သား သမီး [မနုကျယ်၊ စာ ၃၁၀]

ဒိယနိကာယ် (ပါ) - မြတ်စွာဘုရား ဟောကြားတော် မူသည့် ရှည်လျားသော တရားတော် [မြင့်]

ဒိယ၊ ရဿ၊ ဣဝဏ်၊ ဥဝဏ်၊ နိဂ္ဂဟိတ် (ပါ) - ဒိယ- အသံရှည်သောသရ၊ ရဿ-အသံတိုသောသရ၊ ဣဝဏ်- ဣ ဤဟူသော အက္ခရာ၊ ဥဝဏ်-ဥ၊ ဥိ ဟူသော အက္ခရာ၊ နိဂ္ဂဟိတ်-သေးသေးတင် [မြင့်]

ဒိယာယုက (ပါ) - အသက်ရှည်ခြင်း [ဦးဟုတ်၊ စာ ၁၇၃၊ ၄၇၄]

ဒိယာယုကသံဝဋ္ဌနိက (ပါ) - အသက်ရှည်ခြင်းကို ဖြစ်စေ သည်။ [မြင့်]

ဒီလိပဆာမင်း - ဒေလိမြို့ရှိ မဂိုဘုရင်ထံ သစ္စာခံ၍ အုပ်စိုး သောမင်း။ “ဒီလိပဆာမင်းသည် ရံပြည်သို့ဝင်၍ ပြေး လေသည်” [ညောင်၊ စာ ၁၂၁]

ဒုကာရတိုင်း (ပါ) - ထားဝယ်ပြည် [ROB, VIII, p.394]

ဒုနိုင်မြို့ - ဗိယက်နမ်နိုင်ငံ ဒွန်နန်းမြို့ (Don Nang) [ROB, X, p.113]

ဒုရင် (ကျောက်-တုယင်) - (၁) ဒေါင်း၏ရင်နှင့်တူသော

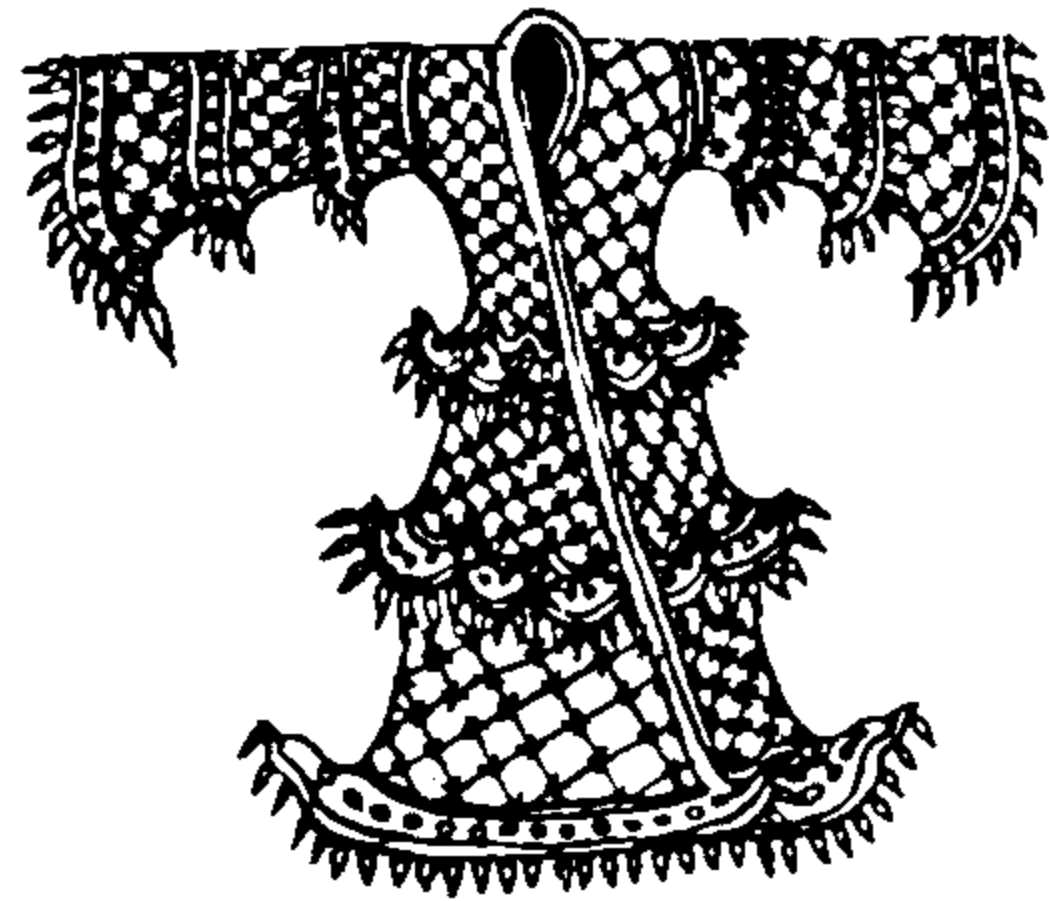

ဒုရင်

အဆင် တန်ဆာ [အုပ်ချုပ်၊ ပဉ္စ၊ စာ ၆၂] (၂) လက် ဖျား၊ လက်ရင်း၊ လည်ကုပ်၊ ကိုယ် ထည်စသည်တို့၌ အချွန် အတက်၊ အမွမ်း အပြောက် များ ပြုလုပ်ထား

သည့် အင်္ကျီ၊ သင်တိုင်း [မြန်မာန်၊ စာ ၁၇၇] “သိခင်ကို ပူဇော်သကာ ဆင်လည်တစ်၊ မြင်လည်တစ်၊ တုယင် လည်တထည်လွှမ်း၏” [၁၀၅၆စုထိုး လက်သည်းရှည် ဘုရားကျောက်စာ]

ဒူးလေး - လေးကိုင်း အလယ်တွင် လေပြင်း တပ်၍၊

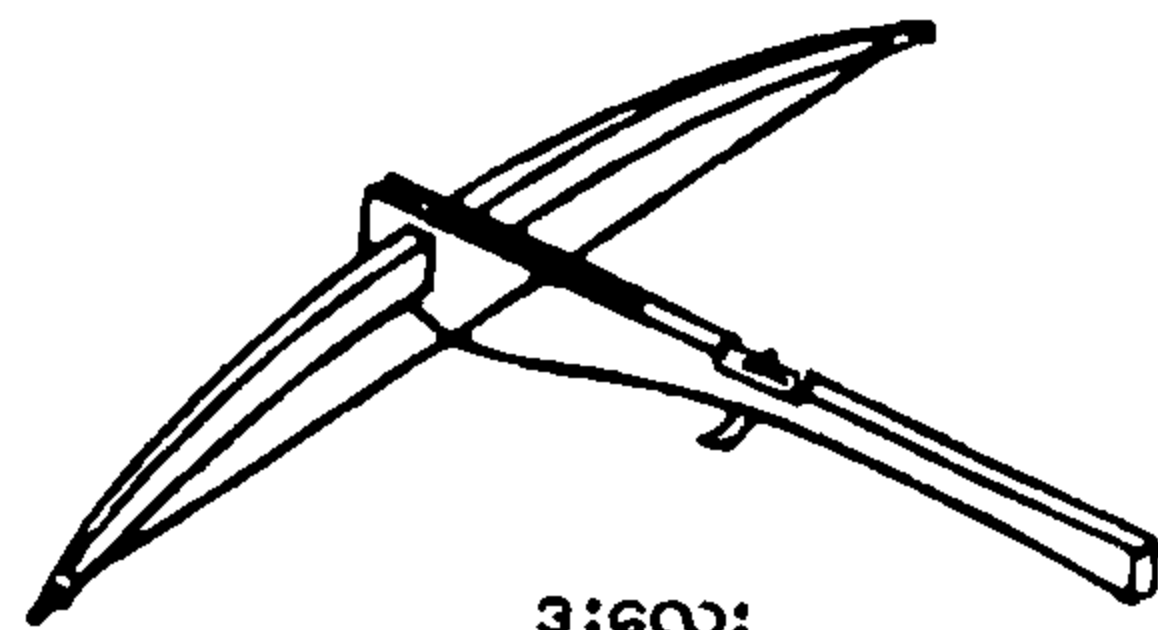

ဒူးလေး

ထိုလေပြင်း ပေါ် တွင် မြားတင် ကာ ခလုတ်နှင့် ပစ်ခတ် ရသော လေး [ဝိပဗ္ဗာ ၂၊ စာ ၂၈၀-၁]

ဒူးလမ်း - ရွှေမြို့တော်အတွင်း ဖွဲ့စည်းထားသော တစ်ပြ ပတ်လည်ဝင်း၊ တစ်ခြမ်းဝင်း၊ တစ်စိတ်ဝင်း တို့၏ အကြားရှိ လမ်းတို။ “ယင်းသည့် အခန်းတော်အနောက် တောင် မြောက် ဒူးလမ်းသို့ ထွက်သည့် တံခါးကထွက် သွား...” [ကျန်းဆောင်၊ တ၊ စာ ၆၃၅]

ဒေယျဓမ္မပဏ္ဏာကာရ (ပါ) - လှူဖွယ်ဝတ္ထုနှင့် လက်ဆောင် ပဏ္ဏာ [ဦးဟုတ်၊ စာ ၄၈၄၊ ၅၉၃]

ဒေဝ (ပါ) - (၁) နတ် (၂) နတ်စစ်သည်နှင့် တူသော မင်းမှုထမ်းကို အပ်နှင်းသည့်ဘွဲ့အမည် (နတ်စစ်သည်

နှင့်တူ၍ ရဲရင့်သော မှူးမတ်ကို ဒေဝသူရ၊ နတ်စစ်သည် ကဲ့သို့ ကျော်စောထင်ရှားသော မှူးမတ်သူရဲကောင်းကို ဒေဝကျော်ထင်၊ နတ်စစ်သည်ကဲ့သို့ ရဲရင့်၍ ဘုန်းကျက်သရေရှိသော မှူးမတ်ကို ဒေဝသီရိ၊ နတ်စစ်သည်ကဲ့သို့ ခုန်ပျံတိုက်ခိုက်နိုင်သော သူရဲကောင်းကို ဒေဝပျံချီ ဟူသော ဘွဲ့များ ပေးလေ့ရှိသည်။) [လိနတ္ထ၊ စာ ၃၆၄]

ဒေဝနာဂရီ - ဒေဝနာဂရီ ခေါ် သက္ကတစာ (နတ်ပြည်တွင် သုံးသောစာဟု အဓိပ္ပါယ်ရသည်။) [Hobson, p. 613 ရှိ Nagaree ကိုလည်း ကြည့်]

ဒေဝိကတိ - အိန္ဒိယနိုင်ငံ မဒရပ်မြို့ အနီးရှိ ဒေဝိကိုတ Devicottah မြို့ [ROB, X, p. 113]

ဒေဝိဆာပါ - အိန္ဒိယနိုင်ငံ အရှေ့ဘက်ကမ်း မဒရပ်မြို့ အနီးရှိ ဒေဝိကိုတ (Devicottah) တွင် ရက်လုပ်သည့် ပိုးခြံထည်၊ ပိုးပဝါ [မြန်မာ့၊ ဒု၊ စာ ၁၈၅ နှင့် ROB, X, p. 113]

ဒေဝေါဏ္ဍ (ပါ) - နတ်သိကြား ဦးဟုတ်၊ စာ ၉၄၊ ၄၈၄]

ဒေဝည - ကပ္ပတိန် ဒေးဗီး(စ်) Captain Davies (ပဒုံမင်း လက်ထက် ၁၈၀၆ ခုနှစ် နိုဝင်ဘာလတွင် ရန်ကုန် ဆိပ်ကမ်းသို့ ပထမဆုံး ရောက်လာသော အမေရိကန်လူမျိုး) [ROB, V, p. 1031]

ဒေသတစ်ဆယ့်နှစ်ပါး - (၁) နိုင်ငံ (၂) ပြည် (၃) မြို့ (၄) တိုင်း (၅) ရွာ (၆) ဇနပုဒ် (၇) နိဂုံး (၈) ဈေး (၉) သဘင် (၁၀) ရေဆိပ် (၁၁) ကူးဆိပ် (၁၂) တည်လဲ [ROB, X, p. 113]

ဒေးဝန်း (ပါ-ဒေဝန) - အရောင်းအဝယ်မှ ကောက်ခံသော အခွန်အကောက်၊ ရောင်းဝယ်ခြင်း ဦးဟုတ်၊ စာ ၄၈၅]

ဒေးဝန်းတိုက် - အကောက်တော်တိုက် (အခွန်တော် ကောက်ခံသောရုံး) [ROB, V, p. 941]

ဒေါဏ (ပါ) - လေးပြည်
လေးဆုပ် = ၁ ကချီ
၄ ကချီ = ၁ ကွမ်းစား = ၁ စလယ်
၄ ကွမ်းစား = ၁ ပြည်
၄ ပြည် = ၁ ဒေါဏ = ၁ စိတ်
၄ ဒေါဏ = ၄ စိတ် = ၁ တင်း
၄ တင်း = ၁ ခါရီ
၂၀ ခါရီ = ၁ ဝါဟ = ၁ လှည်း

[သမန္တစက္ခု၊ ဒု၊ စာ ၉၅-၁၀၀]

ဒေါဒေါရသ - အစာတသတ်မင်း ဖြစ်၍ ရေတွက်ခဲ့သော ၆၂၄ ခုနှစ်ကို သရေခေတ္တရာမင်း သုမုန္တရီက အကြွင်း (၂)ခုထား၍ ဖြိုခဲ့သော ၆၂၂၏ စာချိုး (ဒေါ=၂၊ ဒေါ=၂၊ ရသ=၆၊ ပြောင်းပြန်ဆိုလျှင် ၆၂၂ ဖြစ်သည်။) [ရနီင်ရာသစ်၊ ပ၊ စာ ၂၇၅-၇ နှင့် သုဿာ၊ ပ၊ စာ ၁၇၈]

ဒေါဗညား - မွန်အမှုအမတ်[ROB, III, p. 147]“ထိုနောက် မွန်မှူးကြီးမတ်ကြီး၊ ထိုနောက်... မွန်မှူးမတ် ဒေါဗညား...အငြိမ့်တီးမှုတ်၍ပါသည်” [ကုန်းဘောင်၊ ပ၊ စာ ၂၁၈]

ဒေါဘယား - သေညိဝိဘွား သို့မဟုတ် စော်ဘွားထံ ခစား ထမ်းရွက်သော အမတ်ကြီး။ “ဝန်ရှင်တော် စစ်သူကြီးမင်းများ ကြားလိုက်သည်။ ကျိုင်းတုံစော်ဘွား ဒေါဘယားအမတ်တို့” [လွတ်တော်မှတ်၊ စာ ၁၄၂]

ဒေါမား - အိုးကြီး [ရွှေမြန်၊ စာ ၉၁ နှင့် တွင်းသင်းပေါ၊ စာ ၃၆] “ရွှေလျက်ညိုးညိုး၊ အိုးကြီးဒေါမား” [ဇနက ၂၊ စာ ၂၇]

ဒေါဠကရဏမင်္ဂလာ (ပါ) - ပုခက်တင် မင်္ဂလာ အခမ်းအနား [ရွှေအနီးသုံး၊ စာ ၂၃၈] “သားတော်မြတ်ရတနာကို မြပုခက်ယောင် တင်တော်မူခြင်း-ဒေါဠကရဏ မင်္ဂလာ သဘင်” [ကုန်းဘောင်၊ တ၊ စာ ၅၂၉]

ဒေါကလပ်စော်ကိုင်း (အင်္ဂလိပ်) - ဒေါက်ဂလပ်ဂျက်ဂါ (Douglas Jagger) [ROB, X, p. 114]

ဒေါင်ဂါရနီ (ပြင်သစ်) - ၁၈၅၂ခုနှစ်တွင် မြန်မာနိုင်ငံသို့ ရောက်လာပြီး မင်းတုန်းမင်း (၁၈၅၃-၇၈)ထံ ခစား ထမ်းရွက်သဖြင့် ၁၈၅၄ခုနှစ်တွင် နေမျိုးသီရိဇေယျဘွဲ့ ရခဲ့သော ပြင်သစ်လူမျိုး D' Orgoni (ဒေါင်ဂါရနီ၏ ငယ်မည်မှာ လူဝီချားလ်ဂီရီဒွန် ဖြစ်သည်။) [လွတ်လတ် ရေး၊ ၁၊ စာ ၄]

ဒိုပတ္တာ - ပုဏ္ဏားမ ဝတ်ဆင်သောအဝတ် (do-pattay) [ROB, X, p. 114]

ဒက် - (၁) စလွယ်နှစ်သွယ် ဆုံရာတွင် ချည်နှောင် ဆင်ယင်ထားသော တန်ဆာ [နန်းမှု၊ ၂၊ စာ ၂၄] (၂) ရွှေ ငွေ စိန် ကျောက်တို့ဖြင့် ခြယ်လှယ် စီရင် ရသော ဘယက်ကဲ့သို့သောရင်လွမ်းတန်ဆာ [မြန်မာ့၊ စာ ၁၇၈] “ဖြူညက်နုရွှေ၊ ရွယ်တမျှပင်၊ ဒက်လှရင်ရစ်၊ နားထွင်းသစ်ချည်း” [သုစာ၊ စာ ၃၄]

ဒက္ခိဏသာဓါ - မဟာဗောဓိပင်၏ တောင်ဘက်ကိုင်းခက်မ ဖြင့်လည်းကောင်း၊ ထိုဂိုဏ်း၏ အစေ့မှ အပင်ပေါက် လာသည့် မဟာဗောဓိသားဖြင့် လည်းကောင်း ထုလုပ် သည့် ဗုဒ္ဓ၏ရုပ်တုတော် [သမန္တစက္ခု၊ ဒု၊ စာ ၁၀-၁၂]

ဒုက္ခရစရိယာ (၁၇) - ခဲယဉ်းစွာ ကျင့်ရသောအကျင့် ဦးဟုတ်၊ စာ ၄၇၅]

ဒုက္ခဒိအာပတ် (၁၇ - ဒုက္ခဒု + အာပတ္တိ) - မကောင်းမှုပြု သဖြင့်ကျရောက်သောအပြစ် ဦးဟုတ်၊ စာ ၁၆၇၊ ၄၇၅]

ဒုဂ္ဂတိ (၁၇) - မကောင်းမှုပြုသူတို့ ရောက်ရှိရာ အပါယ်ဘုံ ဦးဟုတ်၊ စာ ၄၇၇] “အနိစ္စ ရောက်လေသော်လည်း၊ ဒုဂ္ဂတိသို့ လားရာလေသည်” [မှန်နန်း၊ ၁၊ စာ ၂၀၇]

ဒေါင့်ခြံ (ဒေါင်းခြံ) - ဝါးကို စိတ်ဖြာ၍ အကွက်အကျဲ ရက်ထားသော အကာအရံ [မြန်မာ့၊ ဖြည့်၊ စာ ၂၃၀] “ရွှေနန်းတော်ကသည် ကောင်းမှုတော် တိုင်အောင် လမ်းနှစ်ဘက်မြှောင်ကို ဒေါင်းခြံကာစေ၍ ငှက်ပျောပင် ကြံပင် စိုက်စေပြီးလျှင်” [မှန်နန်း၊ ၁၊ စာ ၄၁]

ဒေါင်းပေါင် - (ဒေါင်း၏ပေါင်သဏ္ဍာန် ပြုလုပ်ထားသော ခြေသုံးချောင်း တပ်သော) ဗျပ် [မြန်မာ့၊ စာ ၁၈၀]

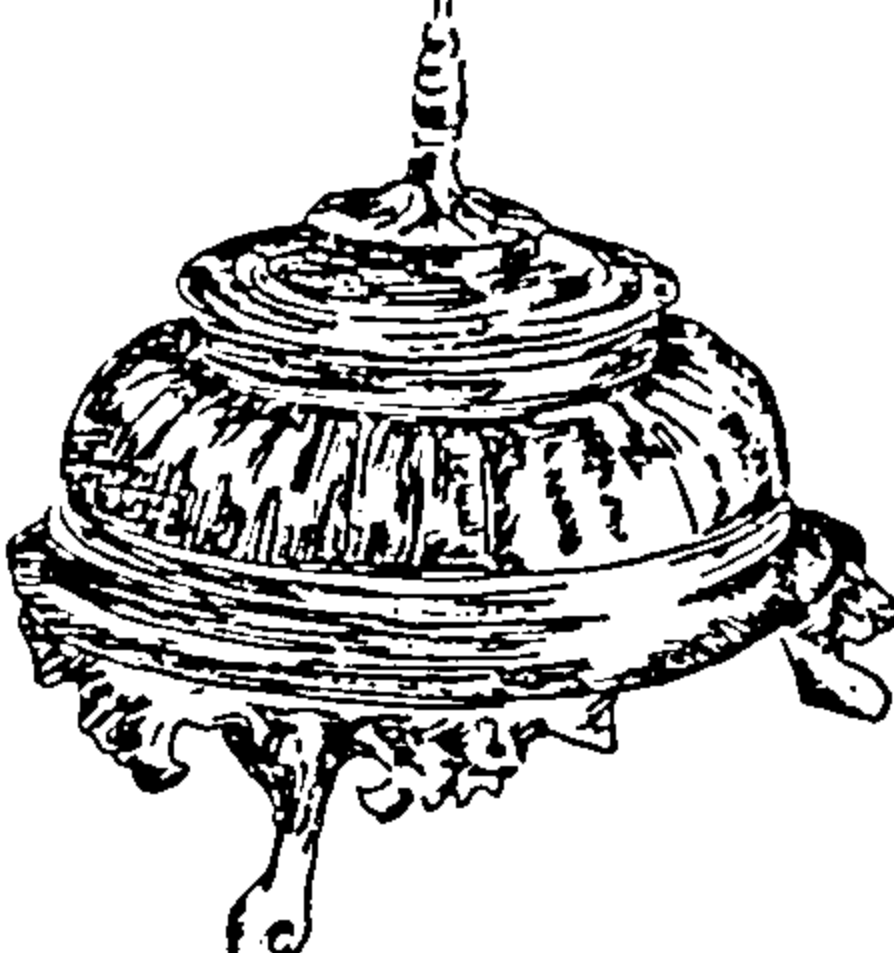

ဒေါင်းပေါင်

ဒေါင်းမြီးဘုတ် - ဒေါင်းမြီးဖြင့် ပြုလုပ်ထားသော (ပုတ် ခတ်ရန်) ယပ် “ရွှေသားသေတ္တာလုံးရေတစ်၊ ဒေါင်းမြီး ဘုတ်စင်းရေ ငါးများကို ရှိခိုးလက်ဆောင်တော် အဖြစ် ဆက်သည်” [ကုန်းဘောင်၊ ၁၊ စာ ၇၀၃]

ဒေါင်းရွှေ - ဝါးကို စိတ်ဖြာ၍ သရိုင်း၊ ဖျာ၊ တောင်း ရက်လုပ်သောအလုပ် [အုပ်ချုပ်၊ စာ ၈၄]

ဒေါင်းလန်း - နှိုးဖြင့်ရက်၍ သရိုးကိုင်းပြီး ဟင်္သာပြဒါး သုတ်လိမ်းထားသော ဗန်းကြီး [ယုဒသန်၊ စာ ၅၄၉]

ဒိုင်တော်ကြီး - မင်းဧကရာဇ်နှင့် မိဖုရားခေါင်ကြီးတို့၏ သားတော်၊ သမီးတော်၊ မြေးတော်၊ မြစ်တော်များ [ROB, X, p. 114]

ဒိုင်တော်လေး - ဘုရင့်ဆွေတော် မျိုးတော်များ [ROB, X, p. 114]

ဒိုင်း - (၁) ရန်သူ့လက်နက်ကို ကာကွယ်ရန်နှင့် ရန်သူ့ ဆင် မြင်းများကို ခြောက်လှန်ရန်အတွက် ကိုင်ဆောင် သည့် လက်နက် (ဒိုင်းမှာ အဝိုင်းပုံ ဖြစ်သည်။) (၂) အိမ်ခေါင်လျှောက်နှင့် လက်ခံလျှောက် တို့ကို ဆက်သွယ်သောတန်း [မြန်မာ့၊ စာ ၁၈၁]

ဒိုင်းခေါင်း - ဒိုင်းကိုင် အမှုထမ်းတို့၏ ခေါင်းဆောင် (မြို့သူကြီးနှင့် အဆင့်တူသည်။) [အုပ်ချုပ်၊ စာ ၇၃]

ဒိုင်းတော်တန်း - ဗြဲတိုက်အနီးတွင်ရှိ၍ ဗြဲတိုက်ကစေခိုင်းရာ နာခံဆောင်ရွက်ရသော အချုပ်ခန်း (တန်း ၁၃တန်း လည်းကြည့်) ဒိုင်းတော်တန်း အမှုထမ်းများမှာ ကြိုး ကြိမ်ကိုင်၍ ကြမ်းတမ်းစွာ ဆက်ဆံသူများ ဖြစ်သည်။ [အုပ်ချုပ်၊ စာ ၂၀]

ဒုဋ္ဌပူရတိုင်း - ပိဿနိုးမြို့ တည်ရှိရာဒေသ [တောင်တွင်း၊ စာ ၂၇]

ဒဏ်ဆယ်ပါး - (၁) ဖရသဝေဒနာ - ဦးခေါင်းကိုက်ခဲသည့် ရောဂါကပ်ရောက်ခြင်း (၂) ဟာနိ-စည်းစိမ်ဆုတ်ယုတ် ပျက်စီးခြင်း (၃) သရီရဆာန - ကိုယ်အင်္ဂါပျက်စီးခြင်း (၄) ဂရဏာဗာဓ - ဆေးကု၍မရသော အနာရောဂါ ကပ်ရောက်ခြင်း (၅) စိတ္တက္ခေပ - ရူးသွတ်ခြင်း (၆) ရာဇုပသဂ္ဂ - မင်းဘေး မင်းဒဏ် သင့်ခြင်း (၇) ဒါရကာဗ္ဘက္ခာန-စွပ်စွဲခံရခြင်း (၈) ဉာတိပရိက္ခယ- ဆွေမျိုးပျက်စီး ပြုန်းတီးခြင်း (၉) ဘောဂပဘင်္ဂ - စည်းစိမ်အခြေအရံပျက်စီးခြင်း (၁၀) အာဂါရဂ္ဂိဒုယုန- နေရာ၊ တိုက် အိမ် မီးသင့်လောင်ခြင်း [သုတေသန၊ စာ ၂၆၂]

ဒဏ္ဍဟတ္ထ (၁၇) - လက်ဝဲလက်ကို ဝမ်းမိုက်ဘက်သို့ ကွေး၍ တောင်ငှေးကိုင်ထားဟန် (ဤလက်ဟန်မျိုးဖြင့် ရသေ့နှင့်ပုဏ္ဏားရုပ်များကို ထုလုပ်လေ့ရှိသည်။ စည်းစိမ် ခိုင်မြဲရန်၊ တစ္ဆေနှင့် နတ်မိစ္ဆာတို့၏ အန္တရာယ်ကို ကာကွယ်ရန်အတွက် ဤရုပ်တုမျိုးကို ပူဇော်ကြသည် ဟု ဆို၏။) [မုဒြာ၊ စာ ၅၈-၉]

ဒန်ကွပ်မှန်ပြောင်း - ဒန်သတ္တကွပ်၍ စိမ်ပြုလုပ်ထားသော မှန်ပြောင်း [ကုန်းဘောင်၊ ၁၊ စာ ၂၂၅]

ဒန္တ (၁၇) - သွားအရပ်၌ ဖြစ်သော အကွရာ [ROB, I, p. 222 နှင့် မြင့်]

ဒန်ပူ (တံပူ) - တမာကိုင်း စသည်တို့ဖြင့် ပြုလုပ်ထား သောသွားတိုက်တံ [ကိုးဇော်၊ စာ ၃၂၀] “နံနက်စောလှ၊ ထတော်မူ၍၊ ဒန်ပူကိစ္စ၊ ပြီးပြီးမှလျှင်” [သူဇာ၊ စာ ၅၈]

ဒိန္နက - အခြားသူပစ်၍ထားသောကလေးငယ်ကိုကောက်၍ မွေးသော သား သမီး [မနုကျယ်၊ စာ ၃၁၂]

ဒိန်နက်သည်းသင့်ခြင်း - ပြက္ခဒိန်တွင် တစ်နှစ်လျှင် ငါးကြိမ်၊ တစ်ခါတစ်ရံ ခြောက်ကြိမ် ဒိန်နက်သည်း

ဖြစ်ရာ ထိုသို့ဒိန်နက်သည် ဖြစ်သောရက်နှင့် သင်္ကြန် အကျရက်တို့တိုက်ဆိုင်မိခြင်း[အုန်းအဘိဓာန်၊ ၁ အက္ခရာ]

ဒုန်း (ရခိုင်) - အမျိုးဖျက်သောသူ [ရခိုင်ညွန့်၊ စာ ၁၅၉] ဒုပ္ပသမ္ဘာရပါရမီ (ပါ) - ဆည်းပူးအပ်သော ပါရမီ အဆောက်အအုံ [ROB, VIII, p. 388 နှင့် မြင့်]

ဒုပ္ပစ (ပါ) - ဆိုဆုံးမ၍ ခက်ခဲသော ပုဂ္ဂိုလ် [ဦးဟုတ် စာ ၄၈၀] “ဒုပ္ပစိအရာ၌ တည်သည့် ပုဂ္ဂိုလ်တို့ကို ဂိုဏ်းအတွင်းကထုတ်” [ROB, IX, p.441]

ဒမ္ဘိသင်္ဘော - အလျားပေ (၇၀)ခန့်၊ ဝမ်းဝအကျယ်ပေ (၂၀)ခန့်၊ စောက်အနက် (၁၂)ပေခန့်ရှိသော (အိန္ဒိယ နိုင်ငံ တောင်ပိုင်းသားတို့ သုံးစွဲသော) ရွက်သင်္ဘော Doney ဖြစ်ဖွယ် ရှိသည်။ [Hobson, p. 323] “ပသိ ရွက်ဒမ္ဘိ သင်္ဘောတွင် ဗောဓိပင်ကို တင်၍” [ဗေဒတော် ဖြေ၊ စာ ၆၇၅]

ဒုံမင်း - (၁) ရှေးခေတ် လေမှုတ် တူရိယာ တစ်မျိုး [မြန်မာ့၊ ဖြည့်၊ စာ ၁၅၇] (၂) ယခုခေတ် ကြိုးတပ် တူရိယာတစ်မျိုး [မြန်မာ့၊ စာ ၁၈၂] “မိုးနှယ်အုန်းအင်း၊ ဒုံမင်းအုတ်အုတ်၊ နှစ်စီမှုတ်လျက်” [ဇနက ၊ စာ ၉၄]

ဒုံ - လှေကန်နှစ်ဖက်တွင် စပ်တင်ထားသော လောင်းလှေ ကြီး [ယုဒသန်၊ စာ ၅၄၆]

ဒုံချင်း - ပျော်ပွဲရွှင်ပွဲအဖြစ် သစ်တုံးထန်းတုံးကို အခေါင်း ထွင်း ယမ်းသွတ်၍ စနက်တံတပ်ကာ မီးရှို့ပစ်လွှတ်ရာ တွင် သီဆိုရန်အတွက် ဟာသရသဖြင့် ခပ်ကြမ်းကြမ်း ရေးစပ်သော သီချင်းကဗျာ [ဦးပုည၊ စာ ၈၇-၉၁]

ဒုံပွဲစက်ပွဲ - အခေါင်းထွင်းသစ်လုံးအတွင်း ယမ်းများ ဖြည့်၍ မီးရှို့ပစ်လွှတ်ခြင်း၊ မီးရှူးမီးပျံ ပစ်လွှတ်ခြင်း၊ မြင်းစီးစက်ထိုးခြင်း ပြုသော ပျော်ပွဲရွှင်ပွဲ [ယုဒသန်၊ စာ ၃၄၁၊ ၅၄၆ နှင့် ဒုံချင်း၊ စာ ၄] “ဝါခေါင်လလှေပွဲ၊ တပေါင်းလ ဒုန်းပွဲ၊ စက်ပွဲ၊ နှစ်စဉ်ပွဲသဘင်ခဲစေ” [ROB, VIII, p.559]

ဒုလ္လဘတရားငါးပါး - ရခဲ ဖြစ်ခဲ ကြုံခဲသော အဖြစ် ငါးရပ် (၁) ဗုဒ္ဓပြုဒုလ္လဘ - ဘုရားအဖြစ်ကို ရခဲခြင်း (၂) မနုဿတ္တဘာဝဒုလ္လဘ - လူ့ဘဝ လူ့အဖြစ်ကို ရခဲခြင်း (၃) သဒ္ဓါသမ္ပတ္တိဒုလ္လဘ - ရတနာသုံးပါး၏ ဂုဏ်ကျေးဇူးနှင့် ကံ၊ ကံ၏အကျိုးကို ယုံကြည်သည့် စိတ်ဓာတ်ကို ရခဲခြင်း (၄) ပဗ္ဗဇ္ဇိတဘာဝဒုလ္လဘ - ဘုရား သာသနာတွင်း၌ ရှင်သာမဏေ ရဟန်း ပဉ္စင်း အဖြစ်ကို ရခဲခြင်း (၅) သဒ္ဓမ္မသဝနအတိဒုလ္လဘ -

သူတော်ကောင်း တို့၏ တရားစစ် တရားမှန်ကို ကြားနာရခဲခြင်း [သုစမှတ်၊ စာ ၁၅၀-၁]

ဒွါဒသဂ္ဂပယောဇ် - ခြင်္သေ့၊ တိုး၊ နွားလပို၊ ငါးကြင်း၊ မြင်း၊ ဆင်၊ မကာရ်၊ ကရဝိက်၊ သမင်၊ ကျွဲ၊ ကိန္နရာ၊ စာမရီ ဟူသော သတ္တဝါဆယ့်နှစ်မျိုးတို့၏ အစိတ် အပိုင်းပုံ ဖော်၍ တည်ဆောက်ထားသောဖောင် [ရွှေဘုံ၊ စာ ၈၂]

ဒွါဒသင်း - တစ်ရာသီ သို့မဟုတ် တစ်လကို ၁၂စိတ် စိတ်၍ ပိုင်းခြားသောအချိန် (၁၂ရာသီ သို့မဟုတ် တစ်နှစ်လည်ပတ် မိသောအခါ ဒွါဒသင်းပေါင်း ၁၄၄ ဖြစ်လာသည်။) [ရွှေဝတီ၊ စာ ၁၆၆]

ဒွါရ (ပါ-ဒွါရံ) - အပေါက်၊ တံခါးပေါက် (တံခါးမူး၊ တံခါးစောင့် မင်းမှုထမ်းတို့အား ဒွါရ ပါသောဘွဲ့များ ပေးလေ့ရှိသည်။) [လီနတ္ထ၊ စာ ၃၁၈]

ဒွါရာဝတီ - (၁) အရပ်လေးမျက်နှာမှ လူအပေါင်းတို့ ထွက်ဝင်သွားလာနိုင်သောမြို့ [သံတွဲမြို့] (၂) ထိုင်းနိုင်ငံ ဘန်ကောက်မြို့၏ အနောက်မြောက်ဘက် ၄၃မိုင် (၆၈.၈ ကီလိုမီတာ)ခန့် အကွာတွင်ရှိသည့် နကောင် ပထမမြို့ (Nakhon Pathom) ဝန်းကျင် ဒေသ (ပညာရှင်များစွာတို့ကမူ ထိုင်းနိုင်ငံရှိ ဒွါရာဝတီသည် မြို့မဟုတ်ဘဲ နကောင်ပထမ၊ အယုဒ္ဓယ၊ လဝပူရ စသော မြို့တို့ ပါဝင်သော ဒေသတစ်ဝိုက်တွင် သရေခေတ္တရာခေတ်၊ ပုဂံခေတ်တို့နှင့် အပြိုင်ထွန်းကား ခဲ့သော ယဉ်ကျေးမှု စည်ပင်ရာဒေသ သို့မဟုတ် နိုင်ငံ၏အမည် ဖြစ်သည်ဟု ယူဆကြ၏။ အလောင်း မင်းတရား လက်ထက်တွင် အယုဒ္ဓယဝန်းကျင်ဒေသ တစ်ခုလုံးကို အုပ်စိုးသောမင်းအား ဒွါရာဝတီမင်း ဟု ရေးသားဖော်ပြကြောင်းအမိန့်တော်များတွင်တွေ့ရသည်။ ဆင်ဖြူရှင်(၁၇၆၃-၇၆) လက်ထက်တွင် အယုဒ္ဓယ မြို့ကို ဒွါရာဝတီဟု ခေါ်သည်။ [ကျန်းတောင်၊ ပ၊ စာ ၄၀၂၊ ၄၀၈၊ စညသစ်၊ စာ ၁၉၊ Thai Culture, pp. 11-2, ROB, III, pp. 245, 263, 265]

ဒွါရာဝတီမြို့ပျံ - ရန်သူ ဝိုင်းရံလျှင် ကောင်းကင်သို့ ပျံတက်သဖြင့် ပျံ၍မတက်နိုင်အောင် သံ ချောင်းတို့ဖြင့် တွဲ ထားသော အခါတွင်မှ ထိုမြို့ကို အောင်မြင်သည် ဟူသော အဆိုရှိသည့် သံတွဲမြို့ [စညသစ်၊ စာ ၁၉]

ဒွါလောင်းလှေ - ဦးတွင်လှေပုံနှစ်ခု၊ ပဲ့တွင် လှေပုံနှစ်ခု ပုံစံဖြင့် တည်ဆောက်ထားသောလှေ [ရွှေဘုံ၊ စာ ၇၂]

ဒွေပုပ္ပါကာရ - မယားနှင့် ပါလာသော သား သမီး၊ လင်နှင့်ပါလာသော သား သမီး [မနုကျယ်၊ စာ ၃၁၀]

ဒွေဝါဒီကသရဏဂုံ (ပါ) - ဘုရားနှင့် တရား နှစ်ပါး တည်းသာ ရှိသော သရဏဂုံ [သာသနာ၊ စာ ၂၄]

ဒွေအဋ္ဌကေကော - သာသနာနှစ်နှင့် မြန်မာသက္ကရာဇ် တို့ ကွာခြားသော နှစ်ပေါင်း ၁၁၈၂ခုနှစ် (သာသနာ နှစ်မှ ၁၁၈၂နှစ်ကို နုတ်သော် မြန်မာသက္ကရာဇ်ကို ရသည်။ မြန်မာသက္ကရာဇ်တွင် ၁၁၈၂ ကို ပေါင်း

သော် သာသနာနှစ်ကို ရသည်။ [သမန္တစက္ခု၊ ဒု၊ စာ ၁၉]

ဒွေးမာတိကာ (ပါ) - နှစ်ခုသော ပါတိမောက်။ (၁) ဘိက္ခုပါတိမောက် - ရဟန်းများ ကျင့်ရသော ဝိနည်းသိက္ခာပုဒ်များ (၂)ဘိက္ခုနီပါတိမောက်-ရဟန်း မိန်းမများ ကျင့်ရသော ဝိနည်းသိက္ခာပုဒ်များ [မြင့်]

ဒွတ္တိသကမ္မကာရဏ (ပါ) - သုံးဆယ့်နှစ်ပါးသောနည်း ဖြင့် ညှင်းပန်းနှိပ်စက်ခံရသော ကြမ္မာ [မြင့်]



ဓဟေတာ (ပါ) - စစ်မြေပြင်တွင် ဖမ်းဆီး ရမိသော သုံးပန်းကို မယားပြုသောဇနီး [မနု·၁၄၊ စာ ၂၀၇]

ဓညဝတီ - (၁) ဆန်စပါး ပေါများသောမြို့ (စပါးမိုးရွာ သောမြို့) [ဓညသစ်၊ စာ ၃၆] (၂) ယခု ကျောက်တော် မြို့နယ်ရှိ မဟာမုနိဘုရားကုန်းတော်၏ တောင်ဘက် တွင် ကပ်လျက် တည်ထွန်းခဲ့သော ရှေးရခိုင်မြို့တော် [ရခိုင်သူ၊ စာ ၄၁-၂] (၃) မြောက်ဦးမြို့ [ကုန်းဆောင်၊ ဒု၊ စာ ၉ နှင့် ROB, VI, p.470]

ဓန (ပါ) - လေး (လေးစွဲကိုင်သောသူရဲကောင်း မင်းမှုထမ်း တို့အား ဓနဘွဲ့တပ်၍ ခေါ်ဝေါ်သည်။ သူရသတ္တိနှင့် ပြည့်စုံသော လေးသည်တော်အား ဓနသူရ၊ လေးစွဲ ကိုင်သော ဗိုလ်မင်းအား ဓနရာဇာ၊ အကျော်အမော် လေးသည်တော်အား ဓနကျော်ခေါင် ဟူသော ဘွဲ့ အမည်များ ပေးလေ့ရှိသည်။) [လီနတ္ထ၊ စာ ၃၅၂]

ဓနက္ခက် - အဆင်တန်ဆာအဖြစ် ရေးခြယ်ထုလုပ်ပြီး နောက် ကျန်ရှိနေသော နေရာလွတ် [မြန်မာမှု၊ စာ ၈]

ဓနဆောင် - နန်းတော် နှင့် ဘုန်းကြီးကျောင်းတို့တွင် အဆောင်ကြီး နှစ်ဆောင်ကို ဆက်၍ ဆောက်လုပ် ထားသော အကာအရံမဲ့ အဆောင်ငယ် [အဘိဓာန်ကျဉ်း၊ စာ ၁၈၄]

ဓနရာသီ - လေးစွဲသော ယောက်ျားတို့ ကြိုက်နှစ်သက် သော ရာသီ၊ နတ်တော်လ၊မိဂသီနက္ခတ်နှင့်ယှဉ်သည်။ နှစ်စဉ် နိုဝင်ဘာလ (၂၂)ရက်နေ့ခန့်မှ ဒီဇင်ဘာလ (၂၁)ရက်နေ့ခန့်အထိ ဖြစ်သော ကာလ [မဟာမုနိ၊ စာ ၄၁၄]

ဓနသိပ္ပံ (ပါ၊ ဓန+သိပ္ပံ) - လေးအတတ်ပညာ [ဓေးတော် မြေ၊ စာ ၆၂၂]

ဓနက္ကိတ (ပါ) - ဥစ္စာဖြင့် ဝယ်အပ်သောကျွန်၊ ငွေဝယ် ကျွန် [ROB, V, p.479] “ငွေနှင့်စေခိုင်းသူ ဓနက္ကိတ ကျွန် ဖြစ်၍ အမွေသက်ထိုက်သူမဟုတ်” [လွတ်တော် မှတ်၊ စာ ၁၁၁]

ဓနက်ပလာဝန် - ဆင်ရိုင်းကို ကျော့ဖမ်းပြီး ယဉ်ကျေး အောင် သင်ကြား ပေးရသော အမှုထမ်း တို့အား ကြီးကြပ်အုပ်ချုပ် စီရင်ရသောဝန် [ရွှေနန်းသုံး၊ စာ ၁၀၉-၁၁]

ဓရီအစု - ဖောင်ထိန်း၊ ဖောင်ဖွဲ့အမှုကို လုပ်ဆောင်ကြရ သော အမှုထမ်းစု [ရခိုင်ရာသစ်၊ ပ၊ စာ ၃၅၅]

ဓဝယ်ညှင်း - အမိုးအုတ်ကြွပ် [ပေါစာန်၊ စာ ၄၃]

ဓါတုကထာ (ပါ) - ခန္ဓာအစ အရဏ အဆုံးရှိသော တရားတို့ကို ဟောပြောခြင်း [မြင့်]

ဓားနီး - ထန်းရွက် ထန်းလက် လှီးသောဓား [ROB, X, p. 114]

ဓားပွင့် - ထန်းသီးလှီးသောဓား [ROB, IX, p. 114]

ဓားမဦးချမြေ - မြေလွတ် မြေရိုင်းတို့ကို ဆားဘိုးဘာတို့က ဓားမဦးချ ခုတ်ထွင်တီကျင်း၍ အစဉ်အဆက် စိုက်ပျိုး လုပ်ကိုင်ခဲ့သောမြေ [အုပ်ချုပ်၊ ပဉ္စ၊ စာ ၃၀]

ဓားရေ ၃၇ မျိုး - (၁) ဓားချို (၂) ဓားခင်း (၃)မျက်နှာ ကာ (၄) ဓားလှ (၅) ဓားလျှိုး (၆) မှောက်ထိုးရပ် (၇)ရင်ခွဲ (၈)အသားလှန် (၉) ဓားခုတ် (၁၀) ဇင်ယော် သုတ် (၁၁) တစ်ဖက်ထိုး (၁၂)ရှေ့လည်း (၁၃)နောက်

လှည်း (၁၄) ရွှေနှုတ်မြွက်ယာလှ (၁၅) ရွှေနှုတ်မြွက်
ဝဲလှ (၁၆) စွန်သုတ် (၁၇) ပါးကပ် (၁၈) ပန်းကုံး
ဖြတ် (၁၉) စားလွှင့် (၂၀) ပန်းကုံးသီ (၂၁) ဆက်ရက်
ခုန် (၂၂) မီးတိုင်ပြ (၂၃) ပိုးခြည်လွှား (၂၄) သက်တင်
ရေသောက်(၂၅)ရွှေဘယက်လည်လျောက်(၂၆)ဒေါင်းမြီး
ကာ (၂၇)ကျားမြီးဆွဲ (၂၈)စားရွက် (၂၉)လက်ကောက်
ဝတ် (၃၀) မောင်းကပ် (၃၁) ရွှေနှုတ် လည်လျောက်
(၃၂) နောက်လည်လျောက် (၃၃) ဓါးသွဲ့ (၃၄)စားပြ
(၃၅) တစ်ဖက်နုတ် (၃၆) နှစ်ဖက်နုတ် (၃၇) နောက်
လှည့် [သုတေသန၊ စာ ၂၇၉]

စားလိုက် - စားဆောင်၍လိုက်ရသော အမှုထမ်း [ယုဒသန၊
စာ ၅၁၉]

မိမိုင်း - အကြီးအကဲ၊ အကြီးအမြတ် [ရွှေမြန်၊ စာ
၉၄]

ဓုရနှစ်ပါး - ရဟန်းတော်များ ဆောင်ရွက်ရန် တာဝန်
နှစ်ရပ် - (၁) ဂန္ထဓုရ - ကျမ်းဂန်စာပေ သင်ကြားခြင်း
(၂) ဝိပဿနာဓုရ - ကမ္မဋ္ဌာန်း စီးဖြန်းခြင်း [ROB,
III, p.280 နှင့် ROB, IX, p.1082]

ဓူတင် (ပါ-ဓူတင်) - ကိလေသာကိုဖယ်ခွာနိုင်ရန် အားထုတ်
ဆောက်တည်သောအကျင့် [ဓူတင် ၁၃ပါး ရှိသည်။
(၁) ပံသုကူ - ဒါယကာတို့ လှူအပ်သော သင်္ကန်းကို
ပါယ်ပါ၏။ (၂) တိစိဝရိတ် - သင်္ကန်းသုံးထည်ဖြင့်
ရောင့်ရဲတင်းတိမ်ပါ၏။ (၃) ပိဏ္ဍပါတ် - ပိဏ္ဍိယာ
လောပဘောဇဉ်ထက် လွန်သောလာဘ်ကို ပါယ်ပါ၏။
(၄) သပဒါနစာရီ - ကုသိုလ် ဘဏ္ဍာကို ပြင်းစွာ
လှယက်တတ်သော တဏှာ၏ အဖြစ်ကို ပယ်ပါ၏။
(၅) ဧကသနိကံ - တစ်ထိုင်တည်းသာနေ၍ဘုန်းပေး
ခြင်း တည်းဟူသော ဓူတင်ကို ဆောက်တည်ပါ၏။
(၆) ပတ္တပိုင် - သပိတ်မှ နှစ်ခုမြောက်သော ဘောဇဉ်
ထည့်ရာခွက်ကို ပယ်ပါ၏။ (၇) ခလုပစ္စာဘတ္တိက-
ဝိနည်းကံ အလျောက် အတိရိတ် ဖြစ်ပြီးသောဆွမ်းကို
ပယ်ပါ၏။ (၈) အရညကင် - တော၌နေခြင်းဟူသော
အင်္ဂါကိုဆောက်တည်ပါ၏။ (၉) ရက္ခမူ- သစ်ပင်ရင်း
၌သာ နေခြင်းကို ဆောက်တည်ပါ၏။ (၁၀) အဗ္ဗော
ကာသိက - ကောင်းကင်ရိပ်၌နေခြင်းကို ဆောက်တည်
ပါ၏။ (၁၁) သုသာန် - သုသာန်လက္ခဏာ ရှိသော
အရပ်၌ နေခြင်းကို ဆောက်တည်ပါ၏။ (၁၂) ယထာ
သန္တတိ - လှယက်တိုးဝှေ့ အိပ်ခြင်းကို ပယ်ပါ၏။

(၁၃) နိသင်္ခ - အိပ်ခြင်းကို ပယ်ပါ၏။] [သုတေသန၊
စာ ၂၇၉-၈၀]

ဓာတ်ကြီးလေးပါး - (၁)ပထဝီဓာတ်-မြေဓာတ်(၂)တေဇော
ဓာတ် - မီးဓာတ် (၃) အာပေါဓာတ် - ရေဓာတ်
(၄) ဝါယောဓာတ်-လေဓာတ် [သုတေသန၊ စာ ၂၇၈]

ဓာတ်စည် - မြို့လေးမျက်နှာရှိ သူရဇ္ဇ၊ ပါပ၊ အမြိတ္တ၊
ကောလိ ဟူသော ဓာတ်တံခါးများတွင် ချိတ်ဆွဲထား
သည့်စည် [ရွှေဘုံ၊ စာ ၅၅]

ဓာတ်တံခါး - မြို့ရိုးတစ်ဖက်စီရှိ တံခါးသုံးပေါက်အနက်
အလယ်တံခါး [ကုန်းဘောင်၊ ပ၊ စာ ၅၈၄ နှင့် ကုန်းဘောင်၊
တ၊ စာ ၂၇၆]

ဓာတ်ပန်းကိန်းခန်း - ဖြစ်ပေါ်နေသော ဓာတ်နှင့် ဂြိုဟ်
တာရာ နက္ခတ်တို့၏ အနေအထားအရ ဖြစ်နေသည့်
အခြေအနေ။ “ဓာတ်ပန်းကိန်းခန်း အလျောက်...ရွှေ
နန်းတော် မြောက်ဥယျာဉ်တော်တွင် ယာယီစံနန်းတော်
ဆောက်လုပ်စံနေတော်မူသင့်ကြောင်း” [ကုန်းဘောင်၊
ဒ၊ စာ ၄၈၉]

ဓာတ်ဖက် (ဗေဒင်) - အချင်းချင်း ဆီလျော်သင့်မြတ်သော
ဓာတ်။ (တနင်္ဂနွေနံ၏ ဓာတ်ဖက်မှာ စနေ၊ တနင်္လာနံ
၏ ဓာတ်ဖက်မှာ ကြာသပတေးနံ၊ အင်္ဂါနံ၏ဓာတ်ဖက်
မှာ ရာဟု၊ ဗုဒ္ဓဟူးနံ၏ ဓာတ်ဖက်မှာ သောကြာနံ
ဖြစ်ခြင်းကို ဆိုလိုသည်။) [လွှတ်တော်မှတ်၊ စာ ၂၅၃]

ဓာတ်ရုံတော် - ရတနာပုံခေတ် ကြေးနန်းရုံ။ “ကျောက်ဆည်
မြို့ဓာတ်ရုံတော်က မိုးနဲမြို့ဓာတ်ရုံတော်ရောက် ကြေးနန်း
တန်း သွယ်ရန်ရှိသည်” [လွှတ်တော်မှတ်၊ စာ ၁၆၅]

ဓာတ်လေးရပ် (ဗေဒင်) - (၁) သူရဇ္ဇဓာတ် (၂) ကောလိ
ဓာတ် (၃) အမြိတ္တဓာတ် (၄) ပါပဓာတ် [သုတေသန၊
စာ ၂၇၇]

ဓာတ်လှေစီးအရာရှိ - လှေလှင်တော် အမှုအကြီး [အုပ်ချုပ်၊
ပဉ္စ၊ စာ ၈၃]

ဓမ္မကရိုဏ် (ပါ-ဓမ္မကရဏ) - ရေစစ် [ပေးတော်ဖြေ၊ စာ
၄၅၀] “ဓမ္မကရိုဏ်ရေစစ်ဖြင့်၊ စစ်အပ်သောရေကဲ့သို့။
ကျစ်လစ်စင်ကြယ်။ နာချင်ဘွယ်ကို။ရွေးချယ်၍-ဆိုမိ
သောအရာတို့သည်ရှိလေရကား” [ကမိဗဏ္ဍန၊ စာ ၅၅၈]

ဓမ္မကံ (ပါ-ဓမ္မကမ္မ) - တရားတော်အတိုင်း မှန်ကန်သော
အမှု [ဦးဟုတ်၊ စာ ၄၉၅]

ဓမ္မဓမ္မာတော် - မြတ်စွာဘုရား ဟောကြားတော်မူသော
ပိဋကတ်ကျမ်းဂန်များ [ဖြင့်]

ဓမ္မဓမ္မာအပေါင်း ၈၄၀၀၀ - ဘုရားဟော ဓမ္မဓမ္မာပေါင်း ၈၄၀၀၀ (ဝိနည်း ပိဋကတ်တော်၌ ဓမ္မဓမ္မာပေါင်း ၂၁၀၀၀၊ သုတ္တန် ပိဋကတ်တော်၌ ဓမ္မဓမ္မာပေါင်း ၂၁၀၀၀၊ အဘိဓမ္မာ ပိဋကတ်တော် ဓမ္မဓမ္မာပေါင်း ၄၂၀၀၀၊ စုစုပေါင်း ဓမ္မဓမ္မာ ၈၄၀၀၀ ဖြစ်သည်။) [သုတေသန၊ စာ ၂၇၆]

ဓမ္မဓမ္မာလေးပါး - တရားတော်၏ ဂုဏ်အပေါင်းအစု လေးပါး (၁) သီလက္ခန္ဓာ - သီလ တည်းဟူသော ဂုဏ်အပေါင်း (၂) သမာဓိက္ခန္ဓာ - သမာဓိ တည်းဟူသော ဂုဏ်အပေါင်း (၃) ပညက္ခန္ဓာ - ပညာတည်းဟူသော ဂုဏ်အပေါင်း (၄) ဝိမုတ္တဓမ္မာ - နိဗ္ဗာန် တည်းဟူသော ဂုဏ်အပေါင်း [သုတေသန၊ စာ ၂၇၆]

ဓမ္မစကြာမုဒြာ (ပါ+သက်) - လက်နှစ်ဖက်ကို ရှေ့တွင် ကွေး၍ လက်ယာ လက်ဖဝါးကို အပြင်သို့ ပြထားပြီး



လက်ညှိုးနှင့်လက်မ တို့ကိုထိထားသည်။ လက်ဝဲ လက်ဖဝါးကို ရင်ဘတ်သို့ လှည့်၍ လက်ညှိုးနှင့် လက်မကို ထိထားပြီး ဓမ္မစကြာ တရားတော်ကို ရှင်းလင်းဟောကြားနေဟန် (ဘုန်းတန်ခိုး

ကြီးမြင့်လိုသူတို့သည် ဤဓမ္မစကြာ မုဒြာဟန် ရုပ်တုကို ကိုးကွယ်ကြသည်ဟု ဆို၏။) [မုဒြာ၊ စာ ၅၉-၆၀]

ဓမ္မစက္ကပဝတ္ထသုတ် (ပါ) - ဓမ္မစကြာတရားတော် ဟောတော်မူခြင်းကို ဖော်ပြသောသုတ် [မြန်]

ဓမ္မတာ (ပါ) - ဖြစ်တတ် ပျက်တတ်သော တရားသဘော [ဓမ္မဝတီ၊ စာ ၁၅၅]

ဓမ္မဒေသကပုဂ္ဂိုလ် (ပါ) - တရားဟောသောပုဂ္ဂိုလ် [မြန်]

ဓမ္မဝိယေသဓမ္မာဇ္ဈင် (ပါ) - ဉာဏ်ပညာဖြင့် ဆင်ခြင်သိရှိခြင်း [မြန်]

ဓမ္မဝိနယ (ပါ) - သုတ်၊ ဝိနည်း၊ အဘိဓမ္မာ။ သာသနာတော် [ဦးဟုတ်၊ စာ ၄၉၈]

ဓမ္မဝေပုလ္လ (ပါ) - တရားတော် စည်ပင် ပြန်ပြောခြင်း [လွတ်တော်မှတ်၊ စာ ၂၆၆]

ဓမ္မသဝန (ပါ) - တရားနာခြင်း [လွတ်တော်မှတ်၊ စာ ၂၆၇]

ဓမ္မသာ (ပါ-ဓမ္မသာလာ) - တရားနာပုဂ္ဂိုလ်များ၊ ဥပုသ်သည်များ၊ ဘုရားဖူးများ တည်းခိုရန်၊ သီတင်းသုံးရန် ရေပ် [ဦးဟုတ်၊ စာ ၄၉၈]

ဓမ္မသာကစ္ဆ (ပါ) - တရားဆွေးနွေး မေးမြန်း ညှိနှိုင်းခြင်း [ညွှန်] “သင်ကြားသည့် ကျမ်းဂန်အရများကို ဓမ္မသာကစ္ဆ ဖြစ်အောင် အချင်းချင်း ဆွေးနွေး မေးမြန်းကြစေရမည်” [ROB, IX, p.1037]

ဓမ္မသံဝေဂ (ပါ) - တရားနှင့် ယှဉ်သော စိုးရိမ်ထိတ်လန့်ခြင်း [မြန်]

ဓမ္မသတ် (ပါ-ဓမ္မသတ္တ) - တရားစီရင် ဆုံးဖြတ်ရန်ကျမ်း [ဦးဟုတ်၊ စာ ၄၉၈] “ဆရာမန၊ ရသေ့ပြုသား၊ လူမှုဆုံးဖြတ်၊ ဓမ္မသတ်နှင့် ညီညွတ်မယွင်း” [လောက၊ စာ ၁၆၄]

ဓမ္မက္ခန္ဓာ (ပါ) - မြတ်စွာဘုရား ဟောကြားတော်မူသော တရားအစု။ “ဓမ္မက္ခန္ဓာ ရှစ်သောင်း လေးထောင်ကို... ကျောက်အပြင်နှိုက် ထုလုပ် ရေးသားတော်မူခြင်း” [လွတ်တော်မှတ်၊ စာ ၃]

ဓမ္မိဿရ ဓမ္မသာမီ (ပါ) - တရား၏အရှင်၊ မြတ်စွာဘုရား [မြန်]

န

နာဂရ (ပါ) - ဈေးနှင့် တံတိုင်း ရှိသောမြို့ [ရတနာဘဏ်၊ စာ ၃၉]

နဂါးကျစ် - ရွံ့များ ပွက်နေသော နဂါးပွက်တွင်း [ယုဒသန်၊ စာ ၅၅၅]

နဂါးကြေး - နဂါး၏ အကြေးခွံသဏ္ဍာန် ပြုလုပ်ထားသော သံချပ်အင်္ကျီ [အုပ်ချုပ်၊ စာ ၁၂၂]

နဂါးထား - ရွှေချည် ငွေချည်တို့ဖြင့် ထိုးလုပ်ထားသော အဝတ် [ယုဒသန်၊ စာ ၅၅၅] အဝတ်အထည်တို့၌

ခြယ်လှယ်ထားသော ရွှေခြည် ငွေခြည် [သီချင်း၊ ပ။ ၈ ၁၇]

နဂါးလိမ် - မြွေနဂါး၏ ကိုယ်ဖြင့် ရစ်ပတ် လိမ်ကောက်ပုံ ဖော်ထားသော အဆင်အကွက် [မြန်မာမှု၊ ၅၊ ၈ င]

နဂါးသွဲ့ - အစိမ်းရောင်၊ စိမ်းပြာရောင် ရှိသော တွင်းထွက် ပစ္စည်း (ဘူမိဗေဒအားဖြင့် Apatite ဟု ခေါ်သည်။) “နဂါးသွဲ့ဆင်းတုကိုးဆူ၊ ပယင်းဆင်းတုတဆဲ့သုံးဆူ... သည်များကို ဌပနာတော်မူသည်” [မှန်နန်း၊ ၃၊ ၈ ၃၃၃]

နဂါး (ဗေဒင်) - နာရီ (ရှေးမြန်မာ တစ်နာရီသည် ယခုခေတ် စက်နာရီအားဖြင့် ၂၄ မိနစ်တာ ကာလ ဖြစ်သည်) [ရွှေဝတ်၊ ၈ ၃၃၅]

နဘတ်ရာဇာ - နဝက် (Nawab vizir) ဟု ခေါ်သော အိန္ဒိယရှိ ဒေသဆိုင်ရာ အကြီးအကဲ [ROB, X, p. 114]

နဘန္တရာ (ပါ-နဘ+အန္တရာ) - ကောင်းကင် အကြား၌ ဦးဟုတ်၊ ၈ ၈၁၊ ၅၀၉]

နမက္ကာရမုဒြာ (ပါ+သက်) - လက်ဝါးနှစ်ဖက်ကို အပ်ကာ



နမက္ကာရမုဒြာ

ရင်ဘတ်ခန့်အထိ မြင့်တင်၍ ရှိခိုး နေသောဟန်(ဝန္တနိ မုဒြာ နှင့် အဗ္ဗလိ မုဒြာများ နှင့် ဆင်တူ သည်။ ကြည်ညိုလေးစား မှု နှင့် ချစ်ခင် ရိုသေမှုကို ခံယူ ရရှိ လိုသူ တို့ ကိုးကွယ်သော

ဆင်းတုပုံ ဖြစ်သည်ဟု ဆို၏။) [မုဒြာ၊ ၈ ၆၀-၁]

နမန္တာ - နမန္တာ မည်သောမြစ် (ယခုမန်းချောင်းဟု ခေါ် သည်။) [မြန်မာ့ညွန့်၊ ပ။ ၈ ၆၅ အောက်]

နမန္တာဖက် (ဗေဒင်) - ပစ္စည်းအမည်၊ လူအမည်၊ တပ်ဖွဲ့ အမည်တို့ကို အပြန်အလှန် မိတ်ဖက်ဖြစ်အောင် ထားရှိ ခြင်း (“အောင်ပါ၊ ကုလား၊ ဆွေသား၊ နောင်ရင်း မိတ်ဖက်ချင်း” ဟု ဆိုသည်နှင့်အညီ တနင်္ဂနွေသား၏ မိတ်ဖက်မှာ ကြာသပတေးနံ ဖြစ်သည်။) [လွတ်တော် မှတ်၊ ၈ ၂၅၂-၃]

နရတင်း (နားရတင်း) - မကိုင့်နှင့် တွဲထားသည့် နားဖုံး တော် အဆင်တန်ဆာ [ယုဒသနိ၊ ၈ ၅၇၁]

နရပတေ - ပုလဲ၊ ထုံး၊ နွားနို့၊ ကော်တို့ကိုရောစပ်၍ ပြုလုပ် ထားသော အင်္ဂတေ [ROB, I, p. 443] “နရပတေ အင်္ဂတေတို့ဖြင့် မြဲမြံသေချာစွာ လုပ်ဆောင်ပြီးလျှင်... ပိတ်ဖုံးတော်မူ၏ [ကုန်းဘောင်၊ ၃၊ ၈ ၂၇၂]

နရမုန်ကင်း - လူတို့၏အထွတ် [မြန်မာ့ညွန့်၊ ပ။ ၈ ၆၄]

နရာဇိပ (ပါ-နရာ+အဓိပ) - လူတို့၏မင်း [ဦးဟုတ်၊ ၈ ၅၁၀]

နရာဝရ (ပါ-နရာဝရ) - (၁) ဘုရား (၂) မြတ်သောမင်း [ဦးဟုတ်၊ ၈ ၅၁၀]

နရည်းစရာ - (၁) ပတ်သာ၊ ပုံ၊ မောင်း၊ နံ၊ ကြေးနင်း၊ လင်းကွင်းခြောက်ရပ်ဖြစ်သည့်ခြောက်ပါးအစု [ရွှေဘုံ၊ ၈ ၅၇] (၂) ကြေးဖြင့်ပြုလုပ်သော မောင်း၊ ကြေးနင်း၊ လင်းကွင်း၊ တီးစရာကြေးခွက် [ကျော်အောင်စံထား၊ ၈ ၃၇၃] “နရည်စြာဂဗ္ဘဝံ။ နောင်နင် ဇုဒ္ဓဝံ။ ခွက်ခွင် သုံးဆူ” [၁၂၄၁ခုနှစ်ထိုး မြောက်ဝန်ဘုရားကျောက်စာ]

နရတ္တမ (ပါ-နရာ+ဥတ္တမ) - လူတို့ထက် မြင့်မြတ်သည်။ [ဦးဟုတ်၊ ၈ ၅၁၀]

နရန်း - နံဘေးတွင်ရှိသော အကာအရံ၊ လက်ရန်း [သီချင်း၊ ပ။ ၈ ၁၅၃]

နဝဒေး - အပြစ်ဆိုဖွယ်ရာ မရှိသော စာဆိုတော်မူမတ် [လိနတ္ထ၊ ၈ ၃၂၇]

နဝရာလှေ - လှေဖောင်၏ဦးတွင် ဗြဟ္မာရုပ်ငါးရုပ်၊ ပဲ့တွင် ဗြဟ္မာရုပ် လေးရုပ် ပုံဖော်ထုလုပ် မွမ်းမံထားသောလှေ [ရွှေဘုံ၊ ၈ ၆၇-၈]

နဝရူပဖောင် - ကရဝိက်၊ နွားလပို၊ ငါးကြင်း၊ ဆင်၊ မကာရ်၊ သမင်၊ ကြက်တူရွေး၊ တိုး၊ မြင်း ဟူသော သတ္တဝါကိုးမျိုး တို့၏ အစိတ်အပိုင်းတို့ကို ပုံဖော် တည်ဆောက်ထားသောဖောင် [ရွှေဘုံ၊ ၈ ၈၂]

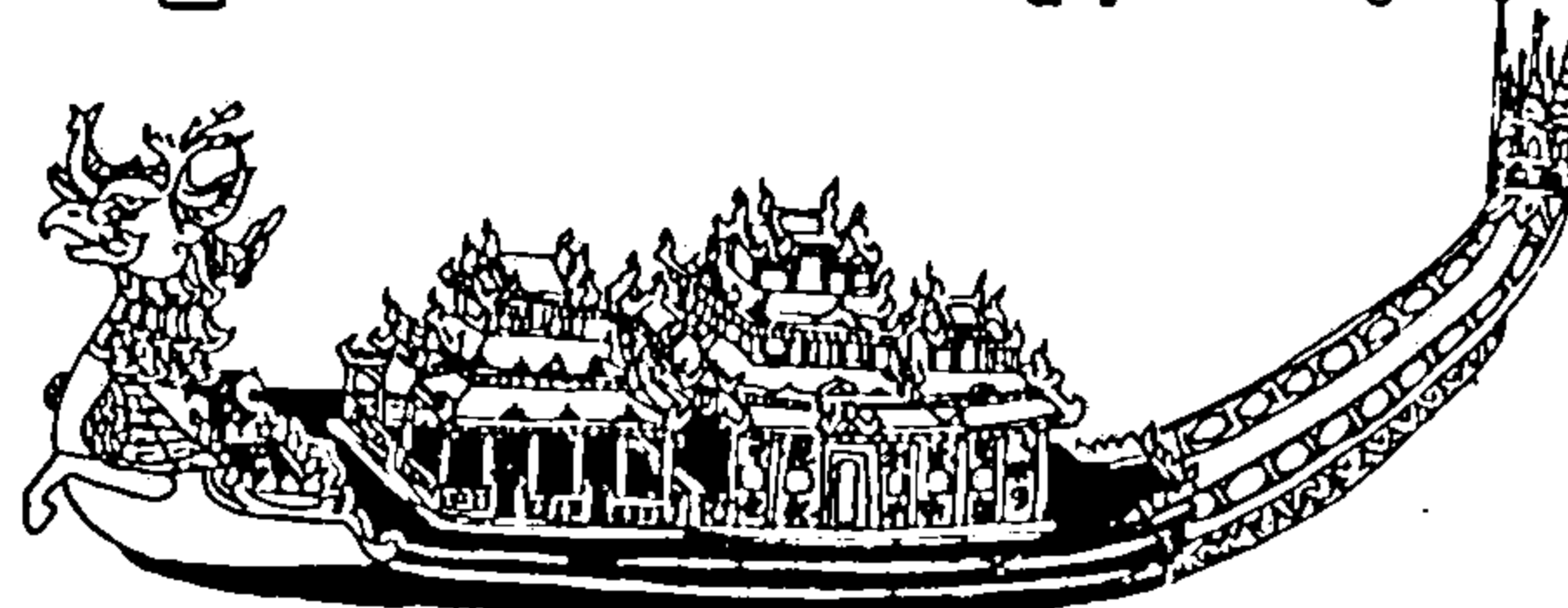

နဝရူပဖောင်

နဝရတ်ကိုးပါး - ကျောက်မျက်ရတနာကိုးပါး (၁) စိန် (၂) ကြောင် (၃) နီလာ (၄) ပတ္တမြား (၅) မြ

(၆) ဂေါ်မုတ် (၇) ဥဿဖယား (၈) သန္တာ
(၉) ပုလဲ [သုတေသန၊ စာ ၂၈၉]

နဝင်း - တစ်ရာသီ သို့မဟုတ် တစ်လကို ကိုးစိတ် စိတ်၍
ပိုင်းခြားသောအချိန် (၁၂ရာသီ သို့မဟုတ် ရာသီ
စက်ဝန်းကြီး တစ်ပတ် သို့မဟုတ် တစ်နှစ်-ပြည့်သော
အခါ၁၀၈နဝင်းဖြစ်လာသည်။) [ရွှေဝတီ၊ စာ၆၅-၆]

နာဂ (ပါ) - နဂါး၊ ဆင်၊ ကံ့ကော်ပင် (ရဲစွမ်းသတ္တိရှိသော
ဆင်စီးသူရဲကောင်းအား နာဂသမန်း ဟူသောဘွဲ့ကို
အပ်နှင်းလေ့ရှိသည်။) [လီနတ္ထ၊ စာ ၃၂၉-၃၂]

နာဂဒေဝလှေ - ဦးတွင် နတ်နဂါးရုပ် ထုလုပ် ပုံဖော်ထား
သောလှေ [ရွှေဘုံ၊ စာ ၇၃]

နာဂပတ္တနမြို့ - အိန္ဒိယနိုင်ငံတောင်ပိုင်း၊ အရှေ့ဘက်
ကမ်းရိုးတန်းရှိ နာဂပတ္တမ် (Negapatam) မြို့
[နဂါးမြို့ဟု အဓိပ္ပါယ်ရသည်။ Hobson, p. 622]

နာဂဒေဝလှေ - လှေဦးရှိ နတ်ရုပ်၏ထိပ်တွင် နဂါးရုပ်
တင်၍ ထုလုပ်ပုံဖော်ထားသော မင်းစီးလှေ [ရွှေဘုံ၊
စာ ၇၃]

နာဂရာဇာ (ပါ) - နဂါးမင်း ဦးဟုတ်၊ စာ ၅၁၃]

နာဂသျှုတိုင်း - မဏိပူရ ကသည်းပြည် [ကုန်းဘောင်၊
တ၊ စာ ၃၃၀]

နာဂိန္ဒရာဇ် [ပါ၊ နဂ+ဣန္ဒ+ရာဇ] - တောင်အပေါင်း၏
မင်းဖြစ်သော မြင်းမိုရ်တောင် ဦးပုည၊ စာ ၅၃အောက်]

နာဂါးပါးဆေးပင် - (၁)နာဂမိုင်း (၂)နာဂမိုန် (၃)နာဂ
မောက်(၄)နာဂမ(၅)နာဂထ [ပတ္တမြားစေတီ၊ စာ ၁၃၅]

နာနာနိကာယ (ပါ) - အစုအရုံးအသီးအခြားဖြစ်ခြင်းဖြင့်]

နာနာဘာဝ (ပါ) - အမျိုးဇာတိ ကွဲပြားခြင်း၊ တစ္ဆေသရဲ၊
အရပ်တစ်ပါးသို့ ပြောင်းသွားသဖြင့် ကွေကွင်းရခြင်း
[ဦးဟုတ်၊ စာ ၅၁၄]

နာနာဘာဝတရား - အရပ်တစ်ပါးသို့ ပြောင်းသွားသဖြင့်
ကွေကွင်းရသော တရား၊ သေခြင်းတရား။ “သတ္တဝါ
အပေါင်းတို့သည် နာနာဘာဝ တရားကို မလွန်နိုင်ရာ
ချေ” [ကုန်းဘောင်၊ ပ၊ စာ ၂၀၉]

နာနာဘာဝ ဝိနာဘာဝ (ပါ) - တမလွန်ဘဝသို့ ကူးပြောင်း
ခြင်း၊ ကွယ်လွန်သဖြင့် ကွေကွင်းရခြင်း [ဦးဟုတ်၊
စာ ၅၁၄၊ ၈၈၄]

နာနာသံဝါသက (ပါ) - အပေါင်းအဖော် မတူခြင်း [ပါဠိ
မြန်၊ ၁၁၊ စာ ၅၇၈] “အပေါင်းအဖော်မတူ နာနာသံဝါ
သက” [သာသနာ၊ စာ ၆၉]

နာမကရဏ (ပါ) - ဖွားမြင်ပြီးနောက် ရက်ပေါင်းတစ်ရာ
ပြည့်သောနေ့၌ ကလေးငယ်အား အမည်မှည့် မင်္ဂလာ
ပြုခြင်း၊ [မှူးရွှေ၊ စာ ၃၃] “နာမကရဏမင်္ဂလာ အမည်
မှည့်အံ့သောနေ့၌” [ကုန်းဘောင်၊ ဒ၊ စာ ၂၉၉]

နာယကဂုဏ် ခြောက်ပါး - (၁) ထကြွ နိုးကြားခြင်း
(၂) ငယ်သားတို့ အပေါ် သနား ကြင်နာတတ်ခြင်း
(၃) သည်းခံစိတ် ရှိခြင်း (၄) အရေးကိစ္စ ပေါ်လျှင်
တွေးတောမြော်မြင် ဆင်ခြင်ဉာဏ်ရှိခြင်း (၅) ငယ်သား
တို့ကို ချီးမြှောက်ထောက်ပံ့ရခြင်း (၆) ငယ်သားတို့
ထက် သာလွန်လုံ့လရှိခြင်း [သုတေသန၊ စာ ၂၉၁-၂]

နာရကာ - အရည်ကောင်းသောရွှေ [ယုဒသန်၊ စာ ၅၆၉]
“ရာသေံစာကို ရွှေပေနာရကာ အချိန်ငါးကျပ်၊ အလျား
သန်တတောင့်လေးသစ်၊ အနံ့သန်ငါးသစ် ... ရင်းဖျား
ပတ္တမြားနှစ်ရစ်စီရသည်။” [ကုန်းဘောင်၊ ပ၊ စာ ၁၅၉]

နာရီ (နရီ) (ရှေးမြန်မာနာရီ) - ယခုခေတ် ကမ္ဘာ့စံချိန်
၂၄မိနစ်နှင့် ညီမျှသောအချိန် (တစ်ရက်- တစ်နေ့နှင့်
တစ်ညလျှင် ရှေးမြန်မာနာရီ ၆၀ ရှိသည်။ သို့ဖြစ်၍
ကမ္ဘာသုံး ၂၄ နာရီသည် ရှေးမြန်မာ ၆၀ နာရီနှင့်
ညီမျှသည်။) [ဗေးတော်ဖြေ၊ စာ ၄၈၄]

- ၁၀ ခဏ. = ၁ လယ
- ၁၀ လယ = ၁ ခရာ
- ၁၀ ခရာ = ၁ ပြန်
- ၆ ပြန် = ၁ ဗီဇနာ
- ၁၅ ဗီဇနာ = ၁ ပါဒ်
- ၄ ပါဒ် = ၁ လိတ္တာ = ၁နာရီ [ရွယ်စုံ
ကျော်ထင်၊ စာ ၃၆၅] (၂) (ဂီတ)- အသံအတက်

အကျ အနိမ့်အမြင့် ရွေ့လျားမှုအစဉ်ကို ထိန်းချုပ်ပေး
သောအချိန် [စောင်း၊ ဒ၊ စာ ၂၀၁]

နာဠိက - တစ်ပြည် ဦးကုလား၊ ဒ၊ စာ ၃၂၆ အောက်]

နာဠိကာ (ပါ) - ကျည်ထောက်၊ ခွက်၊ ပုလင်း [ဦးဟုတ်၊
စာ ၅၁၇]

နားကင်း (၁) နားတွင်တပ်သောအညွန့်အတက် (၂) မကိုင့်
တွင် တပ်ဆင်
သော နားအဆင်
တန်ဆာ [ယုဒ
သန်၊ စာ ၅၆၉]



နားကင်း

နားခံ - (လွတ်တော်တွင်စီရင်သည့် အမှုကိစ္စများကို နားခံမှတ်သား၍ မင်းထံတင်သွင်းရမည့်ကိစ္စကို ဗြဲတိုက်အတွင်းဝန်များနှင့်သံတော်ဆင့် တို့မှတစ်ဆင့် ပေးပို့ရသည်။ မင်း၏ အမိန့်တော်များကို သံတော်ဆင့်က ဗြဲတိုက်အတွင်းဝန်များရှေ့ ဖတ်ကြား ပြသပြီးသောအခါ အမိန့်တော်ကို လွတ်တော်သို့ ဆောင်ယူကာ ဝန်ကြီးများထံ အမိန့်ပြန်ရသော) လွတ်တော်နှင့်ဗြဲတိုက်နှစ်ဌာနတွင် ပေါင်းကူး ထမ်းဆောင်ရသည့် အရာရှိ။ မြို့ဝန်အုပ်ချုပ်သည့် မြို့ကြီးများတွင် မြို့ဝန်စစ်ကဲတို့ကို ကူညီခြင်း၊ မြို့ဝန်၊ ရေဝန်၊ အခွန်ဝန်စစ်ကဲ တို့၏ အမှုအကျင့်ကို ထောက်လှမ်း၍ နေပြည်တော်သို့ သတင်းပို့ရခြင်းတို့ကို ဆောင်ရွက်ရသော အရာရှိ။ [ရွှေစာအုပ်၊ စာ ၅၁ နှင့် အုပ်ချုပ်၊ စာ ၈၇၊ ၁၄၉-၅၀]

နားခံပြောကြီးမှူး - အမိန့်တော်များကို နားခံမှတ်သားထုတ်ပြန်ရပြီး ငြိမ်ဝပ်ပိပြားရေးတာဝန်လည်း ရယူသော အမှုထမ်း [ROB, X, p.114]

နားတောင်းကြက်ရင် - ထိပ်ဖူးတွင် ကြက်၏ ရင်ဘတ်ကဲ့သို့မို့မောက်နေပြီး ဆူးနှင့်ပန်း ခြယ်ထားသော အခေါင်းပိတ်နားတောင်း [လွတ်တော်မှတ်၊ စာ ၂၄၃-၄]

နားတောင်းရိုးခံ - ရိုးရိုးနားတောင်း (အနားရွှေကွပ်သော ရိုးရိုးငွေနားတောင်း) [ROB, X, p.115]

နားတောင်းမီးတွင်း - ထိပ်ဖူးတွင် ဆူးနှင့်ပန်းခြယ်ထားသော အခေါင်းပေါက်နားတောင်း (မှူးမတ်တို့ဝတ်ဆင်သောနားတောင်းဖြစ်သည်။) [လွတ်တော်မှတ်၊ စာ ၂၄၃]

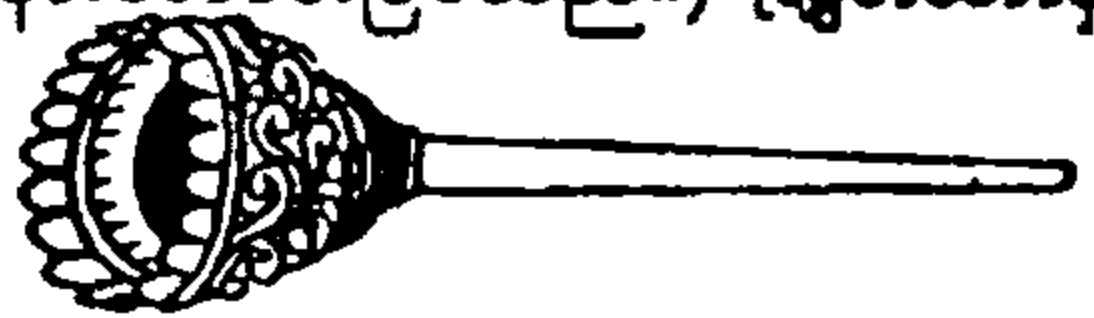

နားတောင်းမီးတွင်း

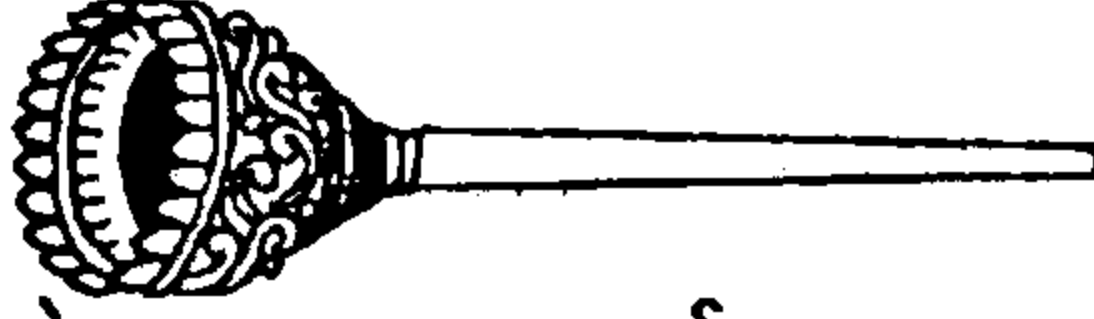

နီကာယ် (၁) ဘုရားဟော သုတ္တန်ဒေသနာတော်ကို ပမာဏတူရာ စုပေါင်းစီစဉ်ထားသည့် အစုအပေါင်း ငါးမျိုး (၂) အဆင်းအင်္ဂါလက္ခဏာအပေါင်း [ယုဒသန၊ စာ ၅၇၂ နှင့် မြင့်]

နီကာယ်ငါးရပ် - (၁) ဒိဃနီကာယ် - သုတ်သုံးကျမ်း (၂) မဇ္ဈိမနီကာယ်-ပဏ္ဏာသသုံးကျမ်း (၃) သံယုတ္တနီကာယ်- သံယုတ်ငါးကျမ်း (၄) အင်္ဂုတ္တရနီကာယ်- အင်္ဂုတ္တိုရ်ဆယ့်တစ်ကျမ်း (၅) ခုဒ္ဒကနီကာယ် - ခုဒ္ဒက

ပါဌ၊ ဓမ္မပဒစသော ဇုကျမ်း [သုစေတီ၊ စာ ၁၅၁ နှင့် ပိဋကတ်၊ စာ ၁]

နီဂမ (ပါ) - ဈေးသာရှိ၍ တံတိုင်းမရှိသော လူနေအရပ်၊ မြို့ငယ် [ရတနာဘာဏ်၊ စာ ၃၉]

နီဇီဝက (ပါ) - အသက်မရှိခြင်း၊ ကွယ်လွန်ခြင်း [ဝါဠာဘိဇ္ဈင်၊ စာ ၃၄၅] “ညီတော် မင်းရဲကျော်စွာသဇီဝကသည် နီဇီဝကသို့ ရောက်ကြောင်းကို ရွှေနားတော် ကြားတော်မူသည်” [ROB, I, p. 405]

နီဒြတဟတ္ထ (ပါ) - နံဆေးတစ်ဖက်တွင် လက်ထောက်၍ ထိုင်နေဟန် [ဗုဒ္ဓါ၊ စာ ၆၁]

နီဗဒ္ဒဝတ် (ပါ) - အမြဲမပြတ် ပြုအပ်သောဝတ် [ဦးဟုတ်၊ စာ ၅၃၂]

နီယတဗျာဒိတ် (ပါ၊ နီယတ+ဗျာဒိတ္တ) - မြတ်စွာဘုရားက ဘုရားလောင်းအား ဘုရားဧကန် ဖြစ်မည်ဟု ကြိုတင် မြွက်ကြားသော စကား [ဦးဟုတ်၊ စာ ၅၃၇၊ ၇၁၄]

နီယတမိစ္ဆာဒိဋ္ဌိ (ပါ) - အမြဲအစဉ်မှားယွင်းသော အယူကို ခံယူကျင့်ကြံခြင်း [ဦးဟုတ်၊ စာ ၅၃၇၊ ၇၇၆] “စင်ကာငယ် သည်လည်း နီယတမိစ္ဆာဒိဋ္ဌိဖြစ်၍...” [ရာဇဝင်သစ်၊ ၁၈၅၁၊ ၄၃]

နီယတုံ (ဗေဒင်) - လ၊ရက်အချိန်စေ့သော်လည်း တစ်ရာသီသို့ မပြောင်းမရွှေ့ဘဲ ရပ်တည်နေခြင်း [မြင့်] “အနိစ္စရောက်တော်မူ၏။ ရောက်လိုသော် ဗုဒ္ဓဟူးဂြိုဟ် ခုနစ်လတိုင်တိုင် နီယတုံပြု၏။” [သုဿာ၊ ပါ စာ ၁၇၆]

နီရုဏ္ဏ (ပါ) - သူခိုးဓားပြဟူ၍ မရှိသဖြင့် မြို့ရွာအေးချမ်းသာယာသောကြောင့် အိမ်တံခါးမပိတ်ဘဲ အိပ်စက်နိုင်သောအချိန်အခါ [ဦးဟုတ်၊ စာ ၅၃၉]

နီသမ္မကာရီ (ပါ) - စုံစမ်းဆင်ခြင်၍ပြုခြင်း [ပါဠိဘိဇ္ဈင်၊ စာ ၄၄၅] “နီသမ္မကာရီနော၊ စုံစမ်းဆင်ခြင်မှု၍ ပြုလေ့ရှိသော...” [အုပ်ချုပ်၊ ပါ စာ ၅၅]

နီကလက် (အင်္ဂလိပ်) - နီကိုလတ်စ (Nicholas)

နီတင် - ရောင်းဝယ်ရေး မဏ္ဍိုင်အဖြစ် အသုံးပြုသော အနီရောင် တင်ထားသည့် ငွေကြေး (နီတင် အချိန် ၅ကျပ်သားသည် သုံးဒင်္ဂါး ၆ ပြား ၂ မှူး ၁ ပဲ နှင့် ညီသည်) [ROB, IX, p. 640]

နီတတ္ထ (ပါ၊ နီတ+အတ္ထ) - တိုက်ရိုက်သိနိုင်သော အနက်အဓိပ္ပာယ် [ဦးဟုတ်၊ စာ ၅၄၉]

နီပါဗြူ - နီပေါ (Nepal) [ဧည့်သစ်၊ စာ ၂၅၉]

နိပါးဆေးပင် - အမြစ်မှထွက်သော အရည်ဖြင့် အဝတ် အထည်တို့ကို အနီရောင် ဆေးဆိုးနိုင်သော - အပွင့် အဝါပွင့်သည့်နှယ်ပင် [ယုဒသနိ၊ စာ ၅၇၅ နှင့် Learner's, p. 748]

နိပါးထည် - နိပါးဆေးပင်အမြစ်တို့ကို သုံး၍ အနီရောင် ဆေးဆိုး ထားသော အဝတ်အထည် [ယုဒသနိ၊ စာ ၅၇၅]

နီလာလေးမျိုး - (၁) အောက်မဲညိုပွင့်အရောင် ရှိသော နီလာ (၂) အပြာတွင် အညိုရောင် စွက်သော နီလာ ကဏ္ဍိနီလာ (၃) သူရိယနေရောင်ခြည် အဆင်းရှိသော ဣန္ဒနီလာ (၄) ကြာညိုပွင့်ရောင် ရှိသော ဥပနီလာ [သုတေသန၊ စာ ၂၉၇]

နေမ - မင်းနေပြည်တော်ကြီး၊ ထီးနန်းစိုက်ရာ ဌာန။ “တိုင်းအရံ ရှိသော ရာမညတိုင်း ဟံသာဝတီပြည်ကြီး ကိုဝ်နေမပြုတော်မူ၍” [၁၅၉၀ ပြည့်နှစ်ထိုး ကျောက်ဆည် ရွှေသာလျောင်းဘုရားကျောက်စာ]

နေမျိုး - နေမင်း၏ အမျိုးအနွယ် (မြန်မာမင်းတို့သည် အာဒိစ္စဝံသနေမျိုးနေနွယ်များ ဖြစ်ကြသည်ဟု ယုံကြည် ၏။ ယုံကြည်အားကိုး ချစ်မြတ်နိုးသော မင်းမှုထမ်း တို့အား မင်းကနေမျိုး ဘွဲ့ပေးလေ့ ရှိသည်။ “ကျွန်ကို ချစ်လျှင် နေမျိုး သားကိုချစ်လျှင် သတိုး” ဘွဲ့ပေးရိုးဟု ရှေးဆိုရိုးရှိသည်။) [လီနတ္ထ၊ စာ ၃၃၇-၄၄]

နေမြေ - နေထိုင်ရန်အတွက် မင်းက ချထားပေးအပ်သော မြေ။ “ညောင်ရမ်း မင်းတရားကြီးသည် ... လုပ်မြေ နေမြေ စားမြေ ဖြည့်ပေးဖွဲ့ဘက်ရင်း လူစုတို့ မှန် သမျှကို စစ်သည်” [ဓမ္မ၊ စာ ၃၁]

နေယျတ္ထ (ပါ) - သွယ်ဝိုက်၍သိနိုင်သော အနက် အဓိပ္ပာယ် [ဦးဟုတ်၊ စာ ၃၅၊ ၅၅၂]

နေရဟန်ဘုရား - မြောက်ဘက်သို့ ဦးခေါင်းမူလျက် နိဗ္ဗာန် ယူတော်မူဟန် တည်ထားသော လျောင်းတော်မူ ဘုရား

နေရာချွန် - နေရာငါးသွယ်ထက် မြင့်မြတ်သော နေရာ [ယုဒသနိ၊ စာ ၅၈၀]

နေရာငါးသွယ် - ညီလာခံသဘင် ကျင်းပရာ ခန်းမတွင် အဆင့် ရာထူးအလိုက် ထိုင်ရန် သတ်မှတ်ထားသော နေရာ ငါးသွယ် - (၁) တော်နေရာ (၂) ဒူးနေရာ (၃) စနည်းနေရာ (၄) အတွင်းဘဝေါ (၅) အပြင် ဘဝေါ [ရွှေဘုံ၊ စာ ၂၄]

နေရာတော်မှု - နေရာတော်ခင်း အမှုထမ်းများကို ကြီးကြပ် အုပ်ချုပ်ရသော အကြီးအမှူး [အုပ်ချုပ်၊ စာ ၈၀]

နေရောင်ကာ - ရှေးအခါက အရာရှိများ နေသော အိမ်တွင် အိမ်ရှေ့ကြမ်းပြင်၌ ဖိလာဖြတ်၍ကာထားသော နံရံ [အုပ်ချုပ်၊ စာ ၅၆]

နေဝသညာနာသညာယတန (ပါ) - သညာရှိသည်လည်း မဟုတ်၊ မရှိသည်လည်းမဟုတ်သောအရပ်၌ အားထုတ် ခြင်း [အဘိဓမ္မတ္ထ၊ စာ ၁၁၆] “ခန္ဓာကွယ်၍ နေဝ သညာ နာသညာယတန၌ ဖြစ်ကြောင်းကို မြင်တော် မူပြန်လျှင်” [ကုန်းဘောင်၊ စာ ၂၂၉]

နေသွားရာလမ်းသုံးကြောင်း - (၁) အန္တောဝိထိ-အတွင်း လမ်း (၂) မဇ္ဈဝိထိ-အလယ်လမ်း (၃) ဗဟိယဝိထိ- အပြင်လမ်း [ရတနာဘူတီ၊ စာ ၁၂၁]

နေ့ကျော်သား - သန်းခေါင်ကျော် အချိန်တွင် မွေးဖွားသူ “ရွှေနန်းတော်ကြီး သစ်တော်များကို နေ့ကျော်သားတို့ သန္ဓေဆေးကြောရသည်” [ကုန်းဘောင်၊ စာ ၂၅၉]

နံကာလ - ဝါခေါင်လ [မြန်မာလ၊ စာ ၃၈၊ ၄၃]

နံစထိုးမှတ် - နံပေါ်တွင်အောက်ကား၍ အထက်ချွန်သော ကြက်လျှာအလံပုံ ဆေးရေး ထိုးခြင်း [ရွှေနန်းသုံး၊ စာ ၂၂၇] “သေခိယာ သိက္ခာပုဒ်များကို မပြန် မဆိုနိုင်၊ ဆစ်ဘု မေးမြန်း၍ မရသူကို...လဲစေ၍...နံစထိုးမှတ် ထမ်းရွက်စေ” [ROB, IV, p. 615]

နံ့သာဆယ်ပါး - (၁) ကာဠာနုသာရီ စသော အမြစ်နံ့သာ (၂) စန္ဒကူး စသောအနှစ်နံ့သာ (၃) ထင်းရူး စသော အကာနံ့သာ (၄) သစ်ကြံပိုး စသော အခေါက်နံ့သာ (၅) သီး စသော အလွှာနံ့သာ (၆) ပွဲလျက် စသော အရည်နံ့သာ (၇) ကွမ်းစသောအရွက်နံ့သာ(၈) ကံ့ကော် မာလာကျိကျူ စသော အပွင့်နံ့သာ (၉) ဇာတိပွိုလ် စသော အသီးနံ့သာ (၁၀) သင်္ကန်း စသော ပင်စည် နံ့သာ [သမန္တကျေ၊ စာ ၂၂၃]

နံ့သာမျိုးငါးပါး - (၁)နံ့သာဖြူ (၂)နံ့သာနီ (၃)ကရမက် (၄) အကျော် (၅) စမ္မာ [သုတေသန၊ စာ ၂၈၂]

နို့ဓိမ်း - နို့ချဉ် [ယုဒသနိ၊ စာ ၅၈၅] “ရွှေလင်ပန်းနို့ကံ။ နို့ထန်းဂဏာ။ ရသာဓမြတ်။” [ဘလ္လာ၊ စာ ၄၀]

နက္ခတ်သတ္တဗိသ - အဿဝဏီအစ ရေဝတီ အဆုံးဖြစ် သောနက္ခတ် (၂၇)လုံး - (၁) အဿဝဏီ (၂) ဘရဏီ (၃) ကြတ္တိကာ (၄) ရောဟဏီ (၅) မိဂသီ (၆) အဒြ (၇) ပုဏ္ဏပုသျှ (၈) ပုသျှ (၉) အသလိသာ

(၁၀)မာယ (၁၁) ပြုဗ္ဗာဘရဂဏီ (၁၂) ဥတ္တရာဘရဂဏီ
 (၁၃) ဟဿဒ (၁၄) စိတြ (၁၅) သွာတီ
 (၁၆)ဝိသာခါ (၁၇) အနုရာမ (၁၈) ဇေဋ္ဌ (၁၉)မူလ
 (၂၀) ပြုဗ္ဗာသာဋ္ဌ (၂၁) ဥတ္တရာသာဋ္ဌ (၂၂) သရဝဏီ
 (၂၃) နေသိဒ္ဓ (၂၄) သတ္တဘိသျှ (၂၅) ပြုဗ္ဗာဘဒြပိဒ်
 (၂၆) ဥတ္တရာဘဒြပိဒ် (၂၇) ရေဝတီ [ဆဒလက်ရွဲ-
 စာ ၉]

နက်သတ် - နက္ခတ် [ပေါနီ၊ စာ ၁၈]

နောက်ထောက် - (၁) အရွယ်ရောက်သော်လည်းမြင်းတပ်
 တွင် တိုက်ရိုက် မြင်းစီး၍ တာဝန် ထမ်းဆောင်ခြင်း
 မပြုရသေးဘဲ မြင်းစီးစစ်သည်၏ နောက်ပါးမှ ကူညီ
 ပံ့ပိုးပေးကာ စီးခွင်လပ်ချိန်ကို စောင့်နေထမ်းရွက်ရသူ
 [ရွှေဝတီ၊ စာ ၁၅၁] (၂) စစ်မှုထမ်းလျက် ရှိသူအတွက်
 ၎င်း၏အိမ်ထောင်ကို ကျွေးမွေးထောက်ပံ့ နေရသူများ
 [ပေါစာနီ၊ စာ ၉၆]

နောက်ပလ္လင် (ပေ) - ပေစာထုပ်တွင် ပလ္လင်ပေါက်နှစ်ခု
 အတွင်းသာ စာရေးထားသည့် နောက်ဆုံး ပေစာ
 မျက်နှာ [ရှေးဟောင်းပေ၊ စာ ၂၂]

နောက်မသိမ်း - နောက်မှ အဖြစ် ခံဆောင်ထားသော
 ထောက်တိုင် [ROB, IX, p. 187, 777]

နောက်ရုံး - နန်းမြို့တော် သစ်တပ် အနောက်ဝင်းတံခါး
 အထွက်၊ လမ်းမတော်၏ တောင်ဘက် ထောင့်တွင်
 တည်ရှိ၍ မင်းမိန်းမတို့နှင့် စပ်ဆိုင်သော အမှုကိစ္စ
 အဝဝကို စီရင်သောရုံး [မြန်မာမင်း၊ စာ ၁၀]

နိဂ္ဂဟပဂ္ဂဟ (ပါ) - နိမ့်ချခြင်းနှင့် ချီးမြှောက်ခြင်း ဦးဟုတ်၊
 စာ ၅၆၀] “နိမ့်ချ ချီးမြှောက်ခြင်း နိဂ္ဂဟပဂ္ဂဟ စသော
 မင်းရေးမင်းရာတို့၌” [ROB, IX, p. 905]

နင်းကြမ်း - ကျုံး၊ ချောင်း၊ မြောင်း စသည်ကို ဖြတ်ကူးရန်
 ပြုလုပ်ထားသော အခင်း၊ တံတားကြမ်းခင်း၊
 ကြမ်းခင်း၊ “ရတနာပူရအင်းဝမြို့တော် ကျုံးနင်းကြမ်း
 ကို စ၍ လုပ်စေသည်” [ကုန်းဘောင်၊ ဒု၊ စာ ၃၁၆]

နင်းနင်းသိပ် - မြင်းစီး ခြေနင်းကွင်း [နန်းသုံးယာဉ်၊ စာ

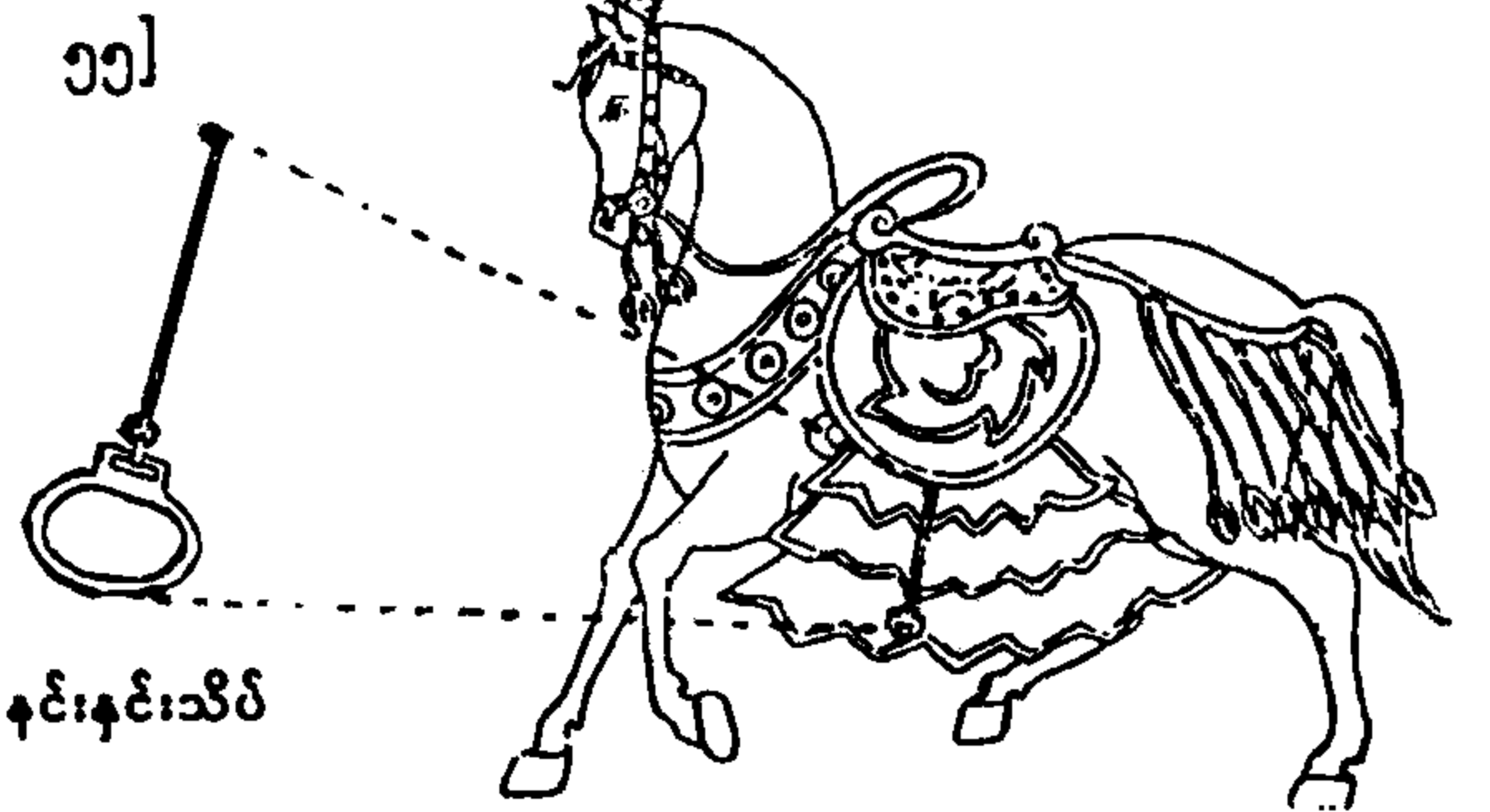

နင်းလုံးကြိုး - စီးတော်ဆင် ကကြိုးတန်ဆာ၏ အစိတ်
 အပိုင်းတစ်ရပ် ဖြစ်သောကြိုး။ “ဆင်ကြိုး ကတ္တီပါ
 ရွှေကြယ်ငွေကွင်းတပ်၊ နင်းလုံးကြိုးငွေကွင်းငွေချိတ်နဲ့
 ကောက်၊ ရွှေသားမျက်နှာတပ်၊ ဆင်ခြေဖုံးမိုးနဲ့ရွှေလှုံ
 ငါးဆယ်” [ကုန်းဘောင်၊ တ၊ စာ ၁၇၉]

နောင်နင် - မောင်း။ “နုရည်ဖြာ ရ ခွပ်။ နောင်နင် ၉
 ခွပ်” [အေဒီ ၁၂၄၁ ဓနုစံထိုး မြောက်ပုနီကျောက်စာ]

နိုင်ငံ - လွမ်းမိုး စိုးကဲနိုင်သော ကြီးမား ကျယ်ဝန်းသည့်
 တိုင်းပြည်ကြီး။ [မြန်မာ့၊ ပ၊ စာ ၃၀၉-၁၂] “အရိမဒ္ဒနပူရ
 မည်သော ပြည်ကိုဝလေ အစိုဝရထသော။ နိုင်ငံ
 ဣယျခြင် အထုကာ။ အရှေ့သိုဝ်လာသော နိုင်ငံကာ။
 သလွင်မွှစ်” [၁၁၉၆ဓနုစံထိုးဓမ္မရာဇိကဘုရားကျောက်စာ]

နိုင်ငံသော (ကျောက်) - လွမ်းမိုးကြီးမြတ်သော [မြန်မာ့-
 ပ၊ စာ ၃၁၂]

နိုင်ငံအင်္ဂါဓနုစံပါး (ပြည်အင်္ဂါဓနုစံပါး) - (၁) မင်း
 (၂) မှူးမတ်မင်းမှုထမ်း (၃) ကျေးရွာ [နယ်ပယ် ကျယ်
 ဖြည်း] (၄) ခံမြို့ [ကျုံးမြောင်းပစ်စင် .] (၅) ရွှေ ငွေ
 ဥစ္စာ ဆန် ဆီ ဆေးတို့ ပြည့်ဝသော ကျိုကြ (၆) ရဲမက်
 (၇) မဟာမိတ် [အုပ်ချုပ်၊ ပ၊ စာ ၁၂၉]

နိစ္စဘတ် (ပါ၊ နိစ္စ ဘတ္တ) - အစဉ်အမြဲ သုံးဆောင်သော
 ဆွမ်း [ဦးဟုတ်၊ စာ ၅၂၃၊ ၇၂၃] “နံနက်အခါ၌ နိစ္စဘတ်
 ဆွမ်းကွမ်းလှူခြင်း...ကို ပြု၏” [ဧညသစ်၊ စာ ၇၇]

နိစ္စသန (ပါ+သက်) - က၍နေသော ကိုယ်ဟန် အနေ
 အထား (ပျော်ရွှင်
 ဝမ်းမြောက်ကြည်နူး
 သော သဘောကို
 ဆောင်သည်။) [အာ
 သန၊ စာ ၈၀]



နိစ္စသန

နိစ္စဝ (ပါ) - အစဉ်အမြဲ နေ့စဉ်နေ့တိုင်း ဦးဟုတ်၊ စာ
 ၅၀၃၊ ၅၂၃] “နိစ္စဝဒ ကိုးကွယ်သော ဓာတ်တော်
 မွေတော်” [ကုန်းဘောင်၊ ပ၊ စာ ၂၅၈]

နတ်ကြီးကိုးပါး - (၁) သိကြား (၂) နေနတ် (၃) ဗိဿနိုး
 (၄) သကန္တ (၅) ပရမေသွာ (၆) မိနတ် (၇) စန္ဒီ

(၈) သူရဿတီ (၉) မဟာပိန္နဲ [ဦးမောင်မောင်တင် စာစု]

နတ်ကြီးကိုးပါး (ရတနာသိင်္ဃ) - (၁)ရှင်ဖြူထွား (၂)သောမ ဘုရင် (၃) မြင်းဖြူရှင် (၄) ရှင်သန်စင် (၅) ထီးဖြူ ဆောင်းမဟာဂီရိ (၆) အောင်စွာမင်းကြီး (၇) တောင် မင်းကြီး (၈) ရွှေပြည်ရှင် (၉) ရေဦးဆော် [ဦး... မောင်မောင်တင်စာစု]

နတ်ကြီးခုနစ်ပါး (ရတနာသိင်္ဃ) - (၁)ဇီးတောရွှေလောင်း နတ် (၂) ဇလုံငယ်နတ် (၃) ဘိုးမင်းနတ် (၄)မိုးညှင်း မကြီးနတ် (၅) ကြာပန်းညိုနတ် (၆)မင်းရဲလှနတ် (၇) ဦးစိးကတော်နတ် [ကုန်းဘောင်၊ တ၊ စာ ၄၉၀]

နတ်ကြီးငါးပါး (ပဒုံမင်းလက်ထက်) - (၁) ပရမေသွာ- သီဝ (၂) စန္ဒီ (၃) ဗိဿနိုး (၄) မဟာပိန္နဲ (၅)နေနတ် [သက္ကတကျမ်း] [ဇေးတော်ဖြေ၊ စာ ၄၀၉]

နတ်ကြီးငါးပါး (ယခု) - (၁) ပရမေသွာ-သီဝ (၂)စန္ဒီ (၃) ဗိဿနိုး (၄) မဟာပိန္နဲ (၅)သူရဿတီ [ဦးစိုးကျား၊ စာ ၁၈-၉]

နတ်ကြီးငါးပါး (လောကပညတ္တိကျမ်း နှင့် ဆဂတိဒီပနီ ကျမ်း) - (၁) ဓတရဋ္ဌ (၂) ဝိရုဋ္ဌက (၃) ဝိရုပက္ခ (၄) ကုဝေရ (၅) မဟေသရပရမေသွာ-သီဝ [ဇေးတော်- ဖြေ၊ စာ ၄၀၈]

နတ်ကြီးငါးပါး (သာလွန်မင်းလက်ထက်) - (၁)ပရမေသွာ (၂) စန္ဒီ (၃) မဟာပိန္နဲ (၄) သူရဿတီ (၅) ယောရ မန္တ-ဂေါရဝိန္နု [ဦးစိုးကျား၊ စာ ၁၈]

နတ်ကြီး ၁၅ ပါး - (၁) မီးနတ် (၂) သက္ကန္တနတ် (၃) သိကြားမင်း (၄) မဟာပိန္နဲ (၅) သီရိနတ်သမီး (၆) စန္ဒီ (၇) မြေစောင့် သုပတိနတ်သမီး (၈)ရေစောင့် တောယာဓိပနတ် (၉) ဗိဿနိုး (၁၀) ဗြဟ္မာမင်း (၁၁) ပရမေသွာ (၁၂) မာရ်နတ် (၁၃) ယမနတ် (၁၄) နေနတ် (၁၅) လနတ် [ရွှေစုန်းသုံး၊ စာ ၁၈၉]

နတ်စု - နတ်ပွဲများ ပသ တင်မြှောက်ရသော အစုအဖွဲ့ [ROB, I, p.279]

နတ်စုလက်ယာသေ့နတ်စု - အလောင်းမင်းတရား (၁၇၅၂- ၆၀) မဏိပူရသို့ ချီတော်မူစဉ် တမူး၌ စခန်းချသော အခါ ဖွဲ့စည်းသောသေ့နတ်အစု [ကုန်းဘောင်၊ ပ၊ စာ ၂၈၆]

နတ်စုလက်ဝဲသေ့နတ်စု - အလောင်းမင်းတရား (၁၇၅၂- ၆၀) ယိုးဒယားသို့ ချီတော်မူစဉ် သဖန်းပုံမြို့တွင်

ဖွဲ့တော်မူသော သေ့နတ်စု [ကုန်းဘောင်၊ စာ ၂၈၆၊ ၃၀၀]

နတ်စက်သင့်သူ - မိုးကြိုးပစ် ခံရသူ [ROB, IV, p.431]

နတ်ဆော် - ဥကင်တော်တွင် နတ်ရုပ်များကို စဉ်၍ တန်း၍ မွမ်းမံထားသော အဆင်တန်ဆာ [အုပ်ချုပ်ပါ- ပဉ္စမ၊ စာ ၆၄]

နတ်ပြည်ခြောက်ထပ် - (၁) စတုမဟာရာဇ် (၂) တာဝတိံ သာ (၃) ရာမာ (၄) တုသိတာ (၅) နိဗ္ဗာနရတီ (၆) ပရနိမ္မိတဝဿဝတီ [သုတေသန၊ စာ ၂၈၆]

နတ်ရကာ (နရကာ) - နတ်ပူဇော်သည့် အဖျော်ယမကာ၊ နတ်ပူဇော်သည့်အချို့ပွဲ၊ နတ်ပူဇော်ပွဲ [လီနတ္ထ၊ စာ ၁၉၆] “ပသဒေဝါ၊ နရကာဖြင့်” [ကုသဗျူ၊ စာ ၁၅]၊ “နတ်ရကာပသ ခင်းကျင်း ပြီးလျှင်” [မှန်နန်း၊ ဒု၊ စာ ၁၆၁] “အချို့ အချဉ်၊ ဘောဇဉ် ရသာ၊ ဆီမီး တန်ဆောင်... အထူးထူးသော အဘွယ်အရာနတ်ရကာ တို့ဖြင့်...တင်ကြား ပသ ပူဇော်တော်မူသည်” [ROB, IX, p.462]

နတ်ရှင်ရန်နိုင် - သီပေါမင်း(၁၈၇၈-၈၅) လက်ထက်တွင် အရပ်ခြောက်ပေနှင့် အထက်ရှိသော စစ်သည်တို့ကို အစုစုမှ သီးသန့်ရွေးချယ်ဖွဲ့စည်းကာ ဘုရင့်အပါးတော် တွင် ဝဲယာခွဲစေ ထမ်းရွက်စေသောတပ်ဖွဲ့ [ကုန်းဘောင်- တ၊ စာ ၅၄၃]

နတ်လမ်းလှေကား (စေတီ) - စေတီတော်တွင် အပေါ်ဆင့် များသို့ တက်ရန် တည်ဆောက်ထား သော လှေကား

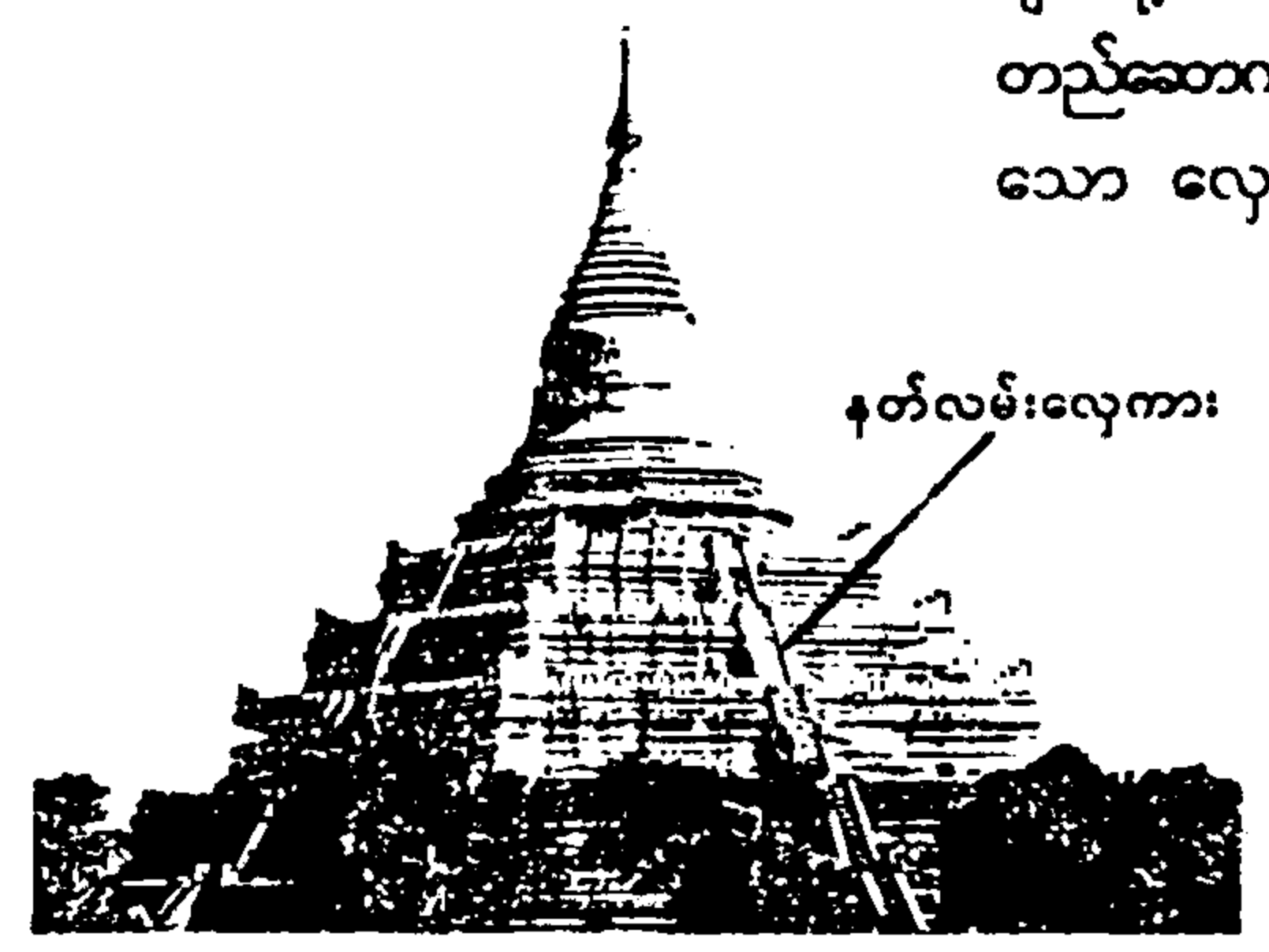

နတ်သမီးပေါက် (စောင်း) - စောင်းကောက်၏ ကိုယ်ထည် အပေါ်ဘက်၊ ဦးပိုင်းတွင် အသံထွက်စေရန် ဖောက် ထားသော အပေါက် [စောင်း၊ စာ ၅၀]

နတ်သံပစ် - မြန်မာ ဇာတ်သဘင်ပွဲ ပွဲဦးထွက် ညတွင် နတ်ကတော် ကပြရာ၌ “တစ်ကြိမ်ငယ်မှ နှစ်ကြိမ်၊ သုံးကြိမ်ရယ်မှ တင်တင်” သီချင်းကို ဆို၍ မိုင်းမတော် မူရန် နတ်ကန်တော့သည်။ [အက၊ စာ ၉၂]

နတ်သုံးပါး - ကိုးကွယ်အားထားရာနတ်သုံးပါး (၁) ဝိသုဒ္ဓိ နတ် - ကိလေသာတို့မှ စင်ကြယ်ပြီးသော ဘုရား၊ ရဟန္တာနှင့်သံဃာတော်များ (၂) ဥပပတ္တိနတ်- နတ်နှင့် ဗြဟ္မာ (၃) သမ္မုတိနတ် - တိုင်းပြည် အုပ်စိုးသော မင်းဧကရာဇ်၊ ဘုရင် [သုတေသန၊ စာ ၂၈၅]

နတ်အိပ်နတ်နိုး - ဝါဆို လဆန်း တစ်ဆယ့်နှစ်ရက်နေ့ ညဉ့်သန်းခေါင် အချိန်မှစ၍ ဗိဿနိုးနတ် အိပ်သည်။ တန်ဆောင်မုန်းလဆန်း တစ်ဆယ့်နှစ်ရက်နေ့ည နေဝင် ချိန် (စက်နာရီ ညနေ ၆နာရီ) တွင် ဗိဿနိုးနတ် နိုးသည်။ [ဓမ္မတော်ဖြေ၊ စာ ၅၅၅] (ဒုတိယဝါဆိုလဆန်း ၉ ရက်နေ့တွင် ဗိဿနိုးနတ် အိပ်၍ သီတင်းကျွတ် လဆန်း ၁၃ရက်နေ့တွင် ဗိဿနိုးနတ် နိုးသည်ဟု လည်း ဆိုသဖြင့် နတ်အိပ် နတ်နိုးမှာ နက္ခတ်နှင့်ယှဉ်၍ အိပ်ခြင်း နိုးခြင်း ဖြစ်မည်ဟု ခန့်မှန်းရသည်။) [KOB, V, p. 396]

နန္ဒပကြံ (ပါ-နန္ဒပရက္ကမ) - နှစ်သက်ဖွယ်ရှိ၍ ရဲစွမ်း သတ္တိ လုံ့လဝီရိယနှင့် ပြည့်စုံသော အမတ်ကြီး [လီနတ္ထ၊ စာ ၃၅၆-၇]

နန္ဒိမုခမင်္ဂလာ - ကလေးငယ်ဖွားမြင်ပြီး လေးရက်မြောက် နေ့၌ ပြုလုပ်သော မျက်နှာတော်ပြ မင်္ဂလာအခမ်း အနား။ “ဖွားတော်မူသည်မှ လေးရက်မြောက်၌ နန္ဒိမုခ ဟူသော မျက်နှာတော်ပြမင်္ဂလာ” [ကုန်းဘောင်၊ တ၊ စာ ၅၃၈]

နန်းကံကျွေးဝန် - နန်းတော်အတွင်း ဟောင်းနွမ်းယိုယွင်း သော အဆောက် အအုံများကို ပြင်ဆင် လုပ်ကိုင်ရန် ဗိသုကာ လက်သမားတို့အား ကြီးကြပ်စီမံ နှိုးဆော် ဆောင်ရွက်ရသောမှူးမတ် [ရွှေနန်းသုံး၊ စာ ၁၁၉-၂၀]

နန်းချင်းပြောက် - လက်ရာအလွန်ညှံ့သော အပြောက် အမွမ်း [အုပ်ချုပ်၊ ပဉ္စ၊ စာ ၅၇]

နန်းစဉ်အရာတော်မြေ - ဘုရင်အဆက်ဆက် ဆက်ခံပိုင် ဆိုင်ခဲ့သော မင်းမြေ (နန်းစဉ်အရာတော်မြေတွင် ဘုရင် ကိုယ်တော်တိုင် နှစ်စဉ်နယုန်လ၌ လယ်ထွန်မင်္ဂလာ ပြုမြဲဖြစ်သည်။ [အုပ်ချုပ်၊ ပဉ္စမ၊ စာ ၂၀]

နန်းတော်သား - နန်းတော်အတွင်း နေထိုင်အမှုထမ်းရသူ များ [ယုဒသန်၊ စာ ၅၆၁]

နန်းတွင်းမြင်း - ညောင်ရမ်းမင်း (၁၆၀၀-၆)လက်ထက် ၁၆၀၄ ခုနှစ်တွင် နောက်တော်ပါ အမှူးကြီးတို့ သား မြေး တို့ဖြင့် ဖွဲ့သည့် မြင်းတပ် [ROB, II, p.203]

နန်းပေါင်းဆင်က - နန်းပြာဿဒ်ပုံ ပေါင်းမိုးတင် ဆင်က တော် [နန်းမှု၊ ၅၊ စာ ၁၀၀]

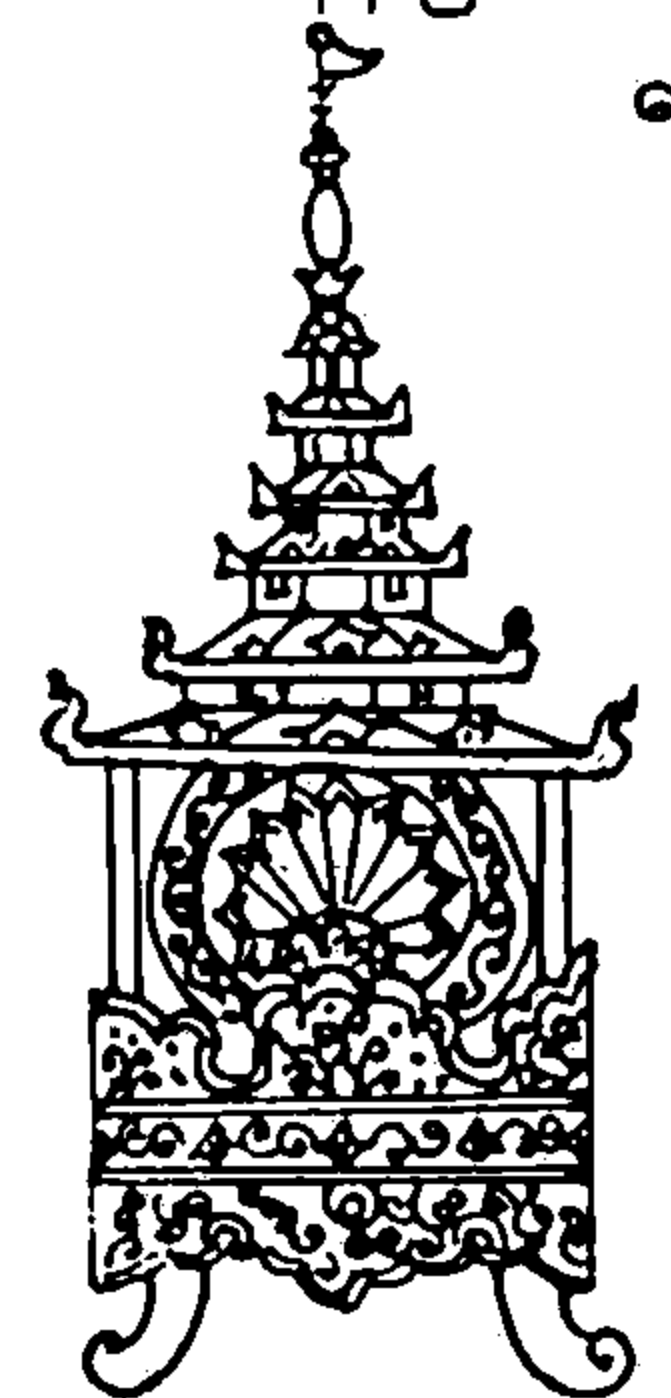

နန်းပေါင်းဆင်က

နန်းပေါင်းတင်ဆင် - နန်းပြာဿဒ်ပုံ ပေါင်းမိုးတင်ထား သောဆင်။ “သည်နောက် ရဲကတင်ဆင်တော်...ပေါင်း ဝန်းတင်ဆင်တော်၊ နန်းပေါင်းတင်ဆင်တော်...သည့် နောက် တံရှည် တံမြွာ...တီးရွမ်းလိုက် ရသည်” [ကုန်း ဘောင်၊ ပ၊ စာ ၂၇၂]

နန်းမစနု - မှန်နန်းတော်နှင့် အဂ္ဂမဟေသီ မိဖုရားကြီး၏ တောင်နန်းတော် အကူးတွင် သီးခြား လွတ်လပ်စွာ တန်းလျားသဘော ဆောက်လုပ်ထားသည့် အဆောင် [မန္တလေး၊ စာ ၇၈-၉]

နန်းမသုံးဆောင် - သိဒ္ဓတ္ထမင်းသား စံမြန်းသည့် နန်းသုံး ဆောင် (၁) ရမ္မ ခေါ် ဘုံကိုးဆင့်ရှိသော ရွှေနန်းတော် (၂) သုဘ ခေါ် ဘုံခုနစ်ဆင့် ရှိသော ရွှေနန်းတော် (၃) သုရမ္မ ခေါ် ဘုံငါးဆင့် ရှိသော ရွှေနန်းတော် [ဓမ္မတော်ဖြေ၊ စာ ၄၄၂]

နန်းမြို့တော် - ရွှေနန်းပြသာဒ် အဆောင်ဆောင်၊ လွှတ်တော်၊ ဗြဲတိုက်၊ မြေနန်းတို့ကို သစ်တပ်ကာရံ၍ တံခါးလေးရပ် ထားကာ အခိုင်အလုံ တည်ထားသော အတွင်းမြို့တော် [ကုန်းဘောင်၊ ပ၊ စာ ၄၁၀၊ ၄၇၉၊ ၅၃၄-၅၊ ၅၈၅။ ကုန်းဘောင်၊ ဒ၊ စာ ၃၁၅-၆၊ ၅၄၁၊ ကုန်းဘောင်၊ တ၊ စာ ၂၄၈။ ရွှေဝတီ၊ စာ ၄၆] “ရွှေမြို့တော် ကြီးမှာ ဘိုးတော်ဘုရား သမုတ်တော် မူရင်းအတိုင်း

အမရပူရ၊ နန်းမြို့တော်မှာ အောင်မြင်ရာ၊ ရွှေနန်း ပြဿဒ်တော်မှာ အောင်နန်းသာစံ ကမ္မည်း တပ်စေ” [ROB, VIII, p.732] “ညီတော် ပင်းတလဲမင်းသား စည်သာမင်းသား တို့မှာ အမှုထမ်း ကျွန်တော်ရင်း လူတစ်စုနှင့် နန်းမြို့မြောက်ကိုလှည့်၍ အရှေ့ရုံးတော်သို့ ရောက်စေရမည်။ ငါ့ကိုယ်တော်မှာ သားတော်သုံးပါး အမှုထမ်း သုံးရာကျော် ရဲဘော်ကျွန်ရင်း တကျိပ်နှစ် တို့နှင့် နန်းမြို့တော်ကို လှည့်၍ အရှေ့ရွေးတော်ယူ တံခါးက ဝင်တော်မူမည်” [ကုန်းဘောင်၊ ပ။ စာ ၅၂၂]။ “နန်းမြို့ ဆိုသည်မှာ ဧကရာဇ်မင်းတို့ စံနေသည့် ဝင်းအရံအကာသာ ဖြစ်၍ မြို့တော်ကြီး မတည်မီပင် တည်လုပ်သင့်သည်” [ကုန်းဘောင်၊ တ။ စာ ၂၅၅]

နန်းရမိဖုရား - တောင်နန်းတော်၊ မြောက်နန်းတော်၊ အလယ်နန်းတော်၊ အနောက်နန်းတော် တစ်ခုခုကို ရရှိစံမြန်းသောမိဖုရား [ဗန္ဓုလေး၊ စာ ၁၁၄ နှင့် အုပ်ချုပ်ပဒ။ စာ ၁၂၂]

နန်းဦးမင်္ဂလာမြင်း - သီပေါမင်း (၁၈၇၈-၈၅)လက်ထက် ၁၈၈၀ ပြည့်နှစ်တွင် စတင် ဖွဲ့စည်းသော မြင်းတပ် (မြင်းသည်တော်တို့၏ ဝမ်းဗိုက် နံဘေးတွင် မြင်းရပ် ထိုးမှတ်သည်။) [ကုန်းဘောင်၊ တ။ စာ ၅၄၂ နှင့် ရွှေအနီးသုံး၊ စာ ၂၀၇]

နန်းဦးမြင်း - ညောင်ရမ်းမင်း (၁၆၀၀-၆) လက်ထက် ၁၆၀၄ခုနှစ်တွင် ညောင်ရမ်းပါ အမျိုးကြီးတို့ သားမြေး များဖြင့် ဖွဲ့စည်းသောမြင်းတပ် [ROB, II, p.203]

နိဗ္ဗာန် (ပါ၊ နိဗ္ဗာန) - ငြိမ်းခြင်း၊ သံသရာမှကင်းငြိမ်းခြင်း၊ ထွက်မြောက်ခြင်း [လောက၊ စာ ၁၅၅]

နိမ္မိတ (ပါ) - ဖန်ဆင်းအပ်သည်။ [ဦးဟုတ်၊ စာ ၅၃၇]

နံကဝိုင် - ချိပ်တိုက်သစ်သား ကရွတ်ပါ သောက်ရေအိုး [ရွှေဘုံ၊ စာ ၂၆-၇]

နယ်သေပယ်သေ - အပြောင်းအလဲ အတိုးအဆုတ် မရှိ သောနယ်ပယ်။ “ဟဲကမန်ပိုက်ကရင်မှု...ကို နယ်သေ ပယ်သေ ဦးရေစာရင်းအတိုင်း ထမ်းရသည်” [ဓမ္မ၊ စာ ၈၃]

နိယံရပန် (ကျောက်) - နိဗ္ဗာန်။ “နိယံရပန်ချံသာရဓိယံ ကုန်ဒေဝံ” [၁၁၇၉ခုနှစ်ထိုး တိုင်းရွတ်ဘုရားကျောက်စာ]

နိဿယမုစ္စက (ပါ) - မှီခိုအားထားရာ လွတ်ကင်းသော ဆရာ၊ နိဿယည်း ကင်းသောဆရာ [ဦးဟုတ်၊ စာ ၅၄၇]

နိဿယာစရိယ (ပါ) - နည်းနိဿယ ပေးသော ဆရာ [ဦးဟုတ်၊ စာ ၁၅၉၊ ၅၄၇] “နိဿယာစရိယ...မြောက် ထိုက်သည့်ဆရာတော်” [လွတ်တော်မှတ်၊ စာ ၁၈၇]

နွားပိုက် - အရွယ်ရောက်ပြီး သော်လည်း မလေ့ကျင့်ရ သေးသော နွားထိး [စိပ္ပလ္လာ၊ စာ ၁၆၅] “နွား ၅မ နွားပိုက် ၁ဟျံ” [၁၂၃၅ ခုနှစ်ထိုး ငါစုံသင်ကျောက်စာ]

ဓမ္မထိုးလှေ - ဓမ္မရာသီတွင် ဧရာဝတီမြစ်ရိုး ရေတိမ်အရပ်၌ ကုန်စည်တင်ဆောင်သွားလာနိုင်ရန် တည်ဆောက်ထား သော ဝမ်းပြားလှေ ဖြစ်မည်ဟု ခန့်မှန်းရသည်။ [ROB, VI, pp.46, 329, 421]

နွယ်တာလှ - ဝါဆိုလ [မြန်မာလ၊ စာ ၂၇]

နှာခေါင်းပိစပ် - နှာခေါင်း ပြားချပ်ချပ် [စိပ္ပလ္လာ၊ စာ ၁၃၃]

နှာရောင်ခန်း - အဆောင်ဝင်ပေါက် အနီးရှိ ထိပ်ဝဦးခန်း၊ လွတ်တော် ရှေ့ဆောင်သို့ ဝင်ရာတွင် ခန်းမကြီးသို့ မရောက်မီ အဝင်ထိပ်ဝ အခန်း [အုပ်ချုပ်ပဒ။ တ။ စာ ၁၆၅] “ရှေ့ရုံးတော်သို့ရောက်လျှင် ရုံးဦးနှာရောင်ခန်း တွင် နေစေသည်” [ကုန်းဘောင်၊ ဒု။ စာ ၆၆]

နှင်းဆီချက်ဆရာ - ရေမွှေး၊ နှင်းရည်၊ ကတိုးဆီ၊ နံ့သာဆီ၊ စပယ်ဆီ၊ ဒေါနဆီ၊ အလေးတရာဆီများကို ချက်လုပ် ရသည့် ကျွမ်းကျင်အမှုထမ်း [မြန်မာစင်း၊ စာ ၆၆]

နှစ်ကျိပ်ရှစ်ဆူဘုရား - (၁) တဏှက်ရာ (၂) မေဓက်ရာ (၃) သရဏက်ရာ (၄) ဒီပက်ရာ (၅) ကောဏ္ဍည (၆) မင်္ဂလ (၇) သုမန (၈) ရေဝတ (၉) သောဘိတ (၁၀) အနောမဒဿီ (၁၁) ပဒုမ (၁၂) နာရဒ (၁၃) ပဒုမုတ္တရ (၁၄) သုမေတ (၁၅) သုဇာတာ (၁၆) ပိယဒဿီ (၁၇) အဋ္ဌဒဿီ (၁၈) ဓမ္မဒဿီ (၁၉) သိဒ္ဓတ္တ (၂၀) တိဿ (၂၁) ဖုဿ (၂၂) ဝိပဿီ (၂၃) သိဒ္ဓိ (၂၄) ဝေဿဘူ (၂၅) ကကုသန် (၂၆) ကောဏာ (၂၇) ကဿပ (၂၈) ဂေါတမ [ဆုစမှတ်၊ စာ ၄၆၆-၈]

နှစ်ကြောင်းစာချွန် - ထန်းဖူးညွန့်ရှည်တွင် စာနှစ်ကြောင်း သာ ရေးသားထားသည့် ဝန်ကြီးတို့က ပေးမှာသည့် စာချွန် [ရွှေအနီးသုံး၊ စာ ၅၄-၅]

နှစ်ဆယ့်လေးဌာနဘုရားဈေးပွဲ - ရွှေစည်းခုံ၊ အာနန္ဒာ စသော ဘုရားကြီး ၂၄ဆူတွင် နှစ်စဉ် ကျင်းပသည့် ဘုရားပွဲများတွင် တည်ခင်း ရောင်းချသော ဈေးပွဲများ [လွတ်တော်မှတ်၊ စာ ၂၄၀]

နှစ်မကုလမုပ္ဖန် (ကျောက်) - နှစ်သစ်ကူးခြင်း လကူးခြင်း မရှိ။ ချက်ချင်း [ကျောက်စို၊ ၈ ၁၀၈]

နှစ်အမည် - ရှေးမြန်မာတို့ ခေါ်ဝေါ်သုံးစွဲခဲ့သော နှစ်အမည် ၁၂မျိုး (ရောက်ဆဲသက္ကရာဇ်ကိုတည်၍ ၂ခုနုတ်၊ ၁၂ဖြင့် စားရသည်။ ၁ ကြွင်းလျှင် ဇေယျနှစ်၊ ၂ကြွင်းလျှင် ဝိသာခါနှစ်၊ ၃ကြွင်းလျှင် ဇေဋ္ဌနှစ်၊ ၄ကြွင်းလျှင် အာသဒ္ဓိနှစ်၊ ၅ကြွင်းလျှင် သရဝဏ်နှစ်၊ ၆ကြွင်းလျှင် ဘဒြနှစ်၊ ၇ကြွင်းလျှင် အဿယုဇ္ဇနှစ်၊ ၈ကြွင်းလျှင် ကြတ္တိကာနှစ်၊ ၉ကြွင်းလျှင် မိဂသိနှစ်၊ ၁၀ကြွင်းလျှင် ဖုသျှနှစ်၊ ၁၁ကြွင်းလျှင်မာဃနှစ်၊ ၁၂ကြွင်းလျှင် ဘရဟ္မာ နှစ်ဟု မှည့်ခေါ်လေသည်။) [မဟာမုနိ၊ ၈၄၁၀-၁၂]

နှုတ်ခွန်းသံထပ် - ရှေ့က ဆိုပြသည့်အတိုင်း နောက်က ထပ်တူလိုက်၍ ဆိုခြင်း [အုပ်ချုပ်၊ ၈၊ ၈ ၁၆၀]

နှုတ်သေတန်ကျိုး - နှုတ်ဖြင့်တသမတ်တည်း အခိုင်အမာ ကျိုးခွံစွာ (လျှောက်ထားခြင်း)။ “ရှေ့သို့အမှုတော်ကို ထမ်းမည်ဟူ၍ နှုတ်သေတန်ကျိုး လျှောက်မှ အရေး ပေးသင့်သည်” [စုန်နန်း၊ ၃၊ ၈ ၂၃၄]

နှုတ် (ကျောက်) - ပေးအပ်သည်။ အပ်နှံသည်။ ဆက်သ သည်။ (ရာဇကုမာရ ကျောက်စာတွင် “ရှယ်အတိသု ပုရှာသွင် အဆင်ကို ပျူရယ်ဇေန် နှပ်လိယံ သုရှောင် တော်”ဟု ရေးထိုးခဲ့သည်။)



ပကတုပ (ပါ-ပကတိ+ဥပနိဿယ) - ပြကတော၊ မူလ ပကတိ၊ အကြောင်းအရင်း။ “ကုသိုလ်တရားသာလျှင် ပကတုပ အကြောင်းအရင်းခံ၍...ရေမြေကို အစိုးရ တော်မူသော မင်းမြတ် အဖြစ်ကို ရပါသည်” [ကုန်း ဆောင်း၊ ပ၊ ၈ ၁၉၃-၄]

ပကာရေ - ရွံ့နှစ်ရေ၊ ပက်ကားရေ [ဦးကုလား၊ ပ၊ ၈ ၂၅၈အောက်] “ဝက်အမြုတေကို လက်ဖြင့်ဆုပ်ထားပြီးမှ ယခင်ကနည်းမိဋ္ဌာန်စေ၍ လက်ကိုဖြန့်သော် မိဋ္ဌာန် ရာသို့ မသွားဘဲ ပကာရေသို့ ဆင်း၍ နေလေသည်” [သာသနာ၊ ၈ ၁၅၅]

ပဆစ်ကွက် - ပဆစ်အိမ်ပေါ်တွင် ဖော်ထားသော လေး ထောင့်ကွက်ငယ်များနှင့် သဏ္ဍာန်တူသည့် စတု ရန်းကွက်များ [မြန်မာမှု၊ ၈ ဃ]

ပညာဒုဗ္ဗလ (ပါ) - အသိပညာ နည်းပါးသူ၊ အသိပညာ နည်းပါးခြင်း [ROB, III, p. 90 နှင့် ဦးဟုတ်၊ ၈ ၄၈၀၊ ၅၇၂]

ပညာရှိအင်္ဂါလေးပါး - (၁) ကောင်းသောအမှု၊ ကောင်း သောစကားကို ပြုမူပြောဆိုလေ့ရှိခြင်း (၂) ချစ်သနား ဖွယ်ရှိသောစကားကို ဆိုတတ်ခြင်း (၃) ထိုစကား လည်းတရားနှင့် လျော်ညီခြင်း (၄) ပြောသောစကား အတိုင်း မြဲမြံစွာကျင့်ခြင်း [ဧညာသစ်၊ ၈ ၂၀၂]

ပညာသည်စာရေး - ယိုးဒယားအကပညာ ကျွမ်းကျင်၍ ယိုးဒယား ဇာတ်သဘင်အဖွဲ့သားတို့ကို ကြီးကြပ် အုပ် ချုပ်ရသောသူ [ရွှေစုန်းသုံး၊ ၈ ၂၃၂]

ပညိန္ဒြေ (ပါ- ပညာ+အိန္ဒြေ) - မချွတ်မယွင်း ထိုးထွင်း၍ သိသောလက္ခဏာ။ “တရားမင်းမြတ် သည်လည်း... ပညိန္ဒြေတော်အစုတို့ကြောင်း...ကျွန်တော်မျိုး ပရိတ် သတ်တို့အား...ဆုံးမမိန့်ကြားတော်မူခြင်း [ကုန်းဆောင်း- တ၊ ၈ ၃၇၉]

ပဋိယာတ်စိတ် (ပါ-ပဋိယာတ်+စိတ္တ) - အမျက်ဒေါသ ထွက်သောစိတ် [ဦးဟုတ်၊ ၈ ၃၈၉၊ ၅၇၆]

ပဋိပတ္တိ (ပါ) - ကျင့်ကြံအားထုတ်ခြင်း [ဦးဟုတ်၊ ၈ ၅၇၉] “ပရိယတ်၊ ပဋိပတ်လျော့ယုတ်ခြင်းကြောင့် သာသနာတော် ရောင်ဝါညှိုးနွမ်း...သည့်မြို့ကျေးရွာများသို့...သံဃာတော် တို့ကို စေလွှတ်ကြွသွား” [လွှတ်တော်မှတ်၊ ၈ ၁၈၉]

ပဋိရူပဒေသ (ပါ) - အကျိုးစီးပွားဖြစ်ထွန်းရာအရပ်ဒေသ၊ သင့်လျော် လျောက်ပတ်သော ဒေသ [ဦးဟုတ်၊ ၈ ၅၈၃] “အကျိုးစီးပွား ဖြစ်ထွန်းရာ ပဋိရူပဒေသအရပ် ဖြစ်၍ စံနေတော်မူ သင့်ကြောင်း စာဆက်သွင်း သည်” [ROB, IX, p. 360]

ပဋိဝေဓ (ပါ) - မင်္ဂလာဏ်၊ ဖိုလ်ဇာဏ်၊ နိဗ္ဗာန်တရားကို ရရှိခြင်း၊ ထိုးထွင်း၍သိခြင်း [ဦးဟုတ်၊ ၈၅၈၆နှင့် မြင့်...]

ပဋိသန္ဓေလေးမျိုး (၁) အဏ္ဏဇ - ဥဉ်တည်၍ဖြစ်သော သန္ဓေ (၂) သံသေဒဇ - သစ်ရွက်သစ်ပွင့်၌ ဖြစ်သော သန္ဓေ (၃) ဇလာဗုဇ - အမိဝမ်း၌ ကကလရေကြည် တည်၍ဖြစ်သော သန္ဓေ (၄) သြပပါတိက - မွေးဖွားခြင်းမရှိ၊ နတ်ဗြဟ္မာတို့ကဲ့သို့ ကိုယ်ထင် ဖြစ်လာသော သန္ဓေ [သုစမှတ်၊ စာ ၈၁]

ပဋိသန္ဓိဒါ (ပါ) - ခွဲခြမ်း၍သိသောဉာဏ်[ဦးဟုတ်၊ စာ ၅၈၇]

ပဋိသန္ဓိဒါလေးပါး (၁) အတ္တပဋိသန္ဓိဒါ - အကျိုးကို သိသောဉာဏ် (၂) ဓမ္မပဋိသန္ဓိဒါ - အကြောင်းကို သိသောဉာဏ် (၃) နိရုတ္တိပဋိသန္ဓိဒါ - သဒ္ဓါကိုသိ တတ်သောဉာဏ် (၄) ပဋိကာနသန္ဓိဒါ - ခွဲခြမ်း စိတ်ဖြာ၍ သိသောဉာဏ် [ရနိင်ရာသစ်၊ ပါ စာ ၁၃၅ နှင့် သုစမှတ်၊ စာ ၈၂]

ပဋိက္ကရား - စစ်တကောင်းမြို့၏ မြောက်ဘက်၊ မဏိပူရ ကသည်းပြည်၏ အနောက်တောင်ဘက်၊ ယခုခေတ် ကိုမိလာ Comilla မြို့၏ အရှေ့ဘက်တွင် ရှေး အခါက ထွန်းကားခဲ့သော တိပ်ပရား Tipperah ဒေသ [ROB, X, p. 116]

ပဋိစ္စဝါရ (ပါ) - ကုသိုလ်ဖြစ်သော တရားကို အစွဲပြု၍ [ညွှန်.]

ပဋိစ္စသမုပ္ပါဒ - သံသရာ၌ ကျင်လည်ရာတွင် အကြောင်း နှင့် အကျိုးတို့ မည်သို့မည်ပုံ ဆက်သွယ် ဖြစ်ပေါ် လာပုံကို ပြသောတရား [သီချင်း၊ ပါ စာ ၁၇၆]

ပဋ္ဌလိရာစာကျောက်ဆင်းတု - ပါဠိပုတ်(ပတ္တနာ)ဒေသ ကိုအစိုးရသော မင်းအား အကြောင်းပြု၍ ထုလုပ်ထား သောကျောက်ဆင်းတု

ပဋ္ဌာန်း (ပါ၊ ပ-ဋ္ဌာန) - အထူးထူးအပြားပြားရှိသော ဟေတု စသော ပစ္စည်းတို့၏ အစွမ်းကိုဖော်ပြသောကျမ်း [မြန်]

ပတိရူပထာဝရဋ္ဌာန (ပါ) - အစဉ်သဖြင့် လျောက်ပတ် သော နေရာဋ္ဌာန [ဦးဟုတ်၊ စာ ၄၂၄၊ ၄၅၄၊ ၅၉၅]

ပတိရူပဒေသ (ပါ) - သာသနာတော် ထွန်းလင်းရာအရပ် [ဇေးတော်ဖြေ၊ စာ ၁၄၉]

ပတေပတာ - ကောင်းမွန်စွာ [မြန်ဖွင့်၊ န၊ စာ ၂-၅] “အကြောင်းစေ့ရေ၊ မေးသောထွေကို၊ ပတေပတာ၊ ပြန်ပြီးစွာမှ” [သုဖြားပစ်၊ စာ ၇၃]

ပတံပါနိခြံထည် - ပယင်းရောင်ခြံထည်တစ်မျိုး။ “အင်္ဂလိပ် မင်းက သလိုက်သည့် လက်ဆောင်တော်ကား စိန်မြ လည်ဆွဲ ပုတီးကုံးရေတစ်...ပတံပါနိခြံထည် တစ်...

နှင်းရည်ပလင်းတစ်များကို ဆက်သ၏” [ကုန်းဘောင်၊ တ စာ ၂၂၄-၅]

ပထမကျော်ပြန်သူ - ပထမကြီးတန်းတွင် ထူးချွန်စွာပြန်ဆို အောင်မြင်သော ပုဂ္ဂိုလ် [ယုဒသန်၊ စာ ၆၁၃]

ပထမပြန် - ပထမတန်းစားအဖြစ် အမြင့်အမြတ်ထား သော ဗုဒ္ဓကျမ်းစာများကို စစ်ဆေးမေးမြန်းပြန်ဆိုခြင်း [အုပ်ချုပ်၊ စ၊ စာ ၂၁၃]

ပထမဘာတ္တမင်္ဂလာ - ဖွားမြင်ပြီးနောက် ရက်ပေါင်းတစ်ရာ ရှစ်ဆယ်မြောက်၌ကလေးငယ်အား ပထမဦးစွာထမင်းခွဲ သည့် မင်္ဂလာ အခမ်းအနား [ရွှေနန်းသုံး၊ စာ ၂၃၈၊ ကုန်းဘောင်၊ တ၊ စာ ၅၃၈]

ပထဝီသာရနရသေဋ္ဌ်နင်း (ပါ-ပထဝီ+ဣဿရ+နရ) - ရေ မြေကိုအစိုးရသောမင်း [ဦးဟုတ်၊ စာ ၁၉၆၊ ၅၀၉၊ ၆၀၀]

ပထဝီဓာတ်မငြိမ်သောဝေဒနာ - ဝမ်းပျက်သဖြင့် ဝမ်းသွား သောရောဂါဝေဒနာ။ “စုန္ဒပန်းထိမ်သည် လျှာသောဆွမ်း ကိုဘုဉ်းပေးတော်မူသည့်နောက် ပထဝီဓာတ်မငြိမ်သော ဝေဒနာရောက်တော်မူသည်” [ကုန်းဘောင်၊ ဒု၊ စာ ၃၀၆]

ပဒုမာဟတ္တ (ပါ) - ကြာပန်းကို လက်ဖြင့်ကိုင်ထားဟန် (ကျက်သရေမင်္ဂလာနှင့် ပြည့်စုံလိုသူ၊ ဘေးအန္တရာယ် ကင်းရှင်းလိုသူတို့သည် ဤရုပ်တုတော်မျိုးကို ကိုးကွယ် ကြသည်ဟု ဆို၏။) [မုဒြာ၊ စာ ၆၃]

ပဒေသရာဇ် (ပါ-ပဒေသရာဇာ) - နယ်ပယ်ဒေသ အပိုင်း အခြားတစ်ခုကို အစိုးရသောမင်း [ဦးဟုတ်၊ စာ ၆၀၃]

ပဒုံ - မုံရွာခရိုင် အလုံမြို့ (ပဒုမ္မာကြာမျိုးတို့ ပေါက်ရာ အင်းတို့အလယ်ရှိ ကုန်းစွယ်၌တည်သောမြို့ ဖြစ်၍ ပဒုံဟု ခေါ်တွင်ခြင်း ဖြစ်သည်ဟု ဆို၏။ နောင်အခါ ဘိုးတော်ဘုရားဟု ထင်ရှားလာသော ပဒုံမြို့စားသည် မင်းဖြစ်လာသောအခါ ပဒုံမြို့သည်ငါ၏မင်္ဂလာမြို့တော် ဖြစ်သည့်အတိုင်း ရန်အပေါင်းလုံခြုံသဖြင့် အလုံမြို့ သမုတ်စေဟု အမိန့်တော် ရှိချိန်မှစ၍ အလုံမြို့ဟု ခေါ်တွင်ခဲ့သည်။) [ရာဇဝင်သစ်၊ တ၊ စာ ၃ အောက်]

ပနိပ်အိမ်ဓား - အသွားကို အိမ်အတွင်းသို့ နှိမ်၍သွင်းထား နိုင်သောမောင်းချဓား[ပေါစန်၊ စာ ၄၉] “ချင်းတန်းသန်ရန် ပတ္တမြား ခုနစ်တန်စီဖြင့် စီခြယ်အပ်သော ရွှေအတိ ပြီးသော ပနိပ်အိမ်ဓား” [ကုန်းဘောင်၊ တ၊ စာ ၅၃၈]

ပဘာဝ (ပါ) - အမွန်အစ၊ အရင်းမူလ [ဦးဟုတ်၊ စာ ၆၀၉]

ပဘာဝသတ္တိ (ပါ) - အထိုက်အလျောက်ဒဏ်ထားနိုင်သော စွမ်းရည်၊ တန်ခိုးအာနုဘော် [ဇေးတော်ဖြေ၊ စာ ၆၁၅]

ပယောဂ (၁) - (၁) ကြီးပမ်းအားထုတ်မှု (၂) အစီအရင် (၃) အောက်လမ်းပညာဖြင့် ပြုစားနှောင့်ယှက်ခြင်း ဦးဟုတ်၊ စာ ၆၁၂] “ကုလားတို့ခံ၍နေသည့် သင်္ဘောကို တစ်ခုတစ်ခုသော ပယောဂဖြင့် စီရင် ဖျက်ပြီးလျှင်... တက်ရအောင်တက်မည်” [စုန်နန်း၊ ဒု၊ စာ ၁၉၉]

ပယောဂသမ္ပတ္တိ (၁) - လုံ့လ ဝိရိယနှင့် ပြည့်စုံခြင်း၊ စီရင်ဆောင်ရွက်မှု ပြည့်စုံခြင်း ဦးဟုတ်၊ စာ ၆၁၂၊ ၉၉၈] “မုဒ္ဒါဘိသိက် ခံသဖြင့် ပယောဂ သမ္ပတ္တိ ဖြစ်၍ ဘုန်းကံပါရမီနှင့် လျော်စွာ” [ROB, VIII, p.733]

ပရဒါရမ္မ - သူတစ်ပါးမယားကို ခိုးယူ ပေါင်းသင်းသော အမှု [မနုဿ၊ စာ ၁၁]

ပရဒိန္န - မိမိတို့၏ သားသမီးအား သူတစ်ပါးထံ သား သမီးပြုရန် ပေးလိုက်ပြီးဖြစ်သော သားသမီး [မနုဿ၊ စာ ၃၁၀]

ပရပတ် - လှေဖောင်တို့ ရေမယိုအောင် ဖာထေးရသော အမှုထမ်း [အုပ်ချုပ်၊ စာ ၂၄၄]

ပရမိသ္မာ (၁) - လောကကို အစိုးရသော သီဝနတ်မင်း [ကိုးစဏ်၊ စာ ၁၇၂]

ပရမတ္ထသင်္ဘော (၁) - သီလ၊ သမာဓိ၊ ပညာ၊ ဝိမုတ္တိ၊ ဝိမုတ္တိညာန ဒဿန ဟူသော ငါးပါးသော အင်္ဂါနှင့် ပြည့်စုံ၍ အာသဝေါတရား ကင်းပြီးသော သင်္ဘော (အင်္ဂါငါးပါးနှင့် ပြည့်စုံသဖြင့် ထိုသင်္ဘောကို ပဉ္စင်ပုဂ္ဂိုလ် သို့မဟုတ် ပဉ္စင်းဟုခေါ်သည်။) [နိဿယ၊ စာ ၃]

ပရဝါအစု - အာဏာပါးကွက် လူသတ်အမှုထမ်းစု [ရနီင် ရာသစ်၊ ပ၊ စာ ၃၅၅]

ပရသုချိန် - သူငယ်တို့ချင်း ကျွမ်းဝင်ကြ၍ ရသောသား သမီး [မနုဿ၊ စာ ၃၁၁]

ပရိကံ (၁) - (ပရိကမ္မ) - အဆောက်အအုံ၊ အခြေပြုခြင်း “မဟာရာဇ်မိတ္တား စသော အဆောက်အအုံ အစီအရင် ပရိကံတို့ဖြင့်” [လွတ်တော်မှတ်၊ စာ ၁၉၄]

ပရိစာဂ (၁) - (ပရိစာဂ) - စွန့်ကြဲပေးကမ်းခြင်း။ “မင်းတို့ ကျင့်အပ်သော ပရိစာဂတရားနှင့်အညီ စွန့်ကြဲပေးကမ်း တော်မူသည်” [ကုန်းဘောင်၊ ဒု၊ စာ ၃၇၀]

ပရိဇာတသိက္ခာပုဒ် (၁) - အခြားသံဃာတော်တို့အား လှူဒါန်းရန် ရည်သန်ပြီးသော သင်္ကန်းကို မိမိအား လှူဒါန်းရန် ဆောင်ရွက်ခြင်းမပြုရဟူ၍ တားမြစ်ထား သော သိက္ခာပုဒ် [ဝိနည်း၊ စာ ၂၀၀]

ပရိနာယက (၁) - အသိုင်းအဝိုင်း၏ အကြီးအမှူး ဦး ဟုတ်၊ စာ ၅၁၆၊ ၆၁၈]

ပရိနိဗ္ဗာန်သုံးပါး (၁) ကိလေသပရိနိဗ္ဗာန် - ကိလေသာကို ပယ်ခြင်း (၂) ခန္ဓပရိနိဗ္ဗာန် - ခန္ဓာတော်ကိုစွန့်ခြင်း (၃) ဓာတုပရိနိဗ္ဗာန် - ဓာတ်တော်မွေတော်များ အကုန် အစင်လောင်ကျွမ်းခြင်း [သာသနာ၊ စာ ၂၃၉]

ပရိဗိုဇ် - သင်္ကန်းဝတ်သော်လည်း ဗုဒ္ဓသာသနာမှ အပ ဖြစ်၍ သိက္ခာမရှိသော ရဟန်း [ဓမ္မဟင်္ဂ၊ စာ ၃၅၀]

ပရိဘုတ် (၁) - (ပရိဘုတ္တ) - စားသောက်အပ်သည်။ ခံစား အပ်သည်။ ဦးဟုတ်၊ စာ ၆၃၀]

ပရိမဏ္ဍလသိက္ခာပုဒ် (၁) - အဝန်း ညီအောင် ဝတ်ရုံ ရမည် ဟူ၍ ပညတ်ထားသော သိက္ခာပုဒ် [ဝိနည်း၊ စာ ၂၄၆] “ပရိမဏ္ဍလ ... သိက္ခာပုဒ်တော်နှင့် အညီ အဝန်းညီစွာ ဝတ်ပြီးလျှင်” [လွတ်တော်မှတ်၊ စာ ၂၀၂]

ပရိမဏ္ဍလသုပ္ပဋိစ္ဆန္တ (၁) - အဝန်းညီစွာ ဝတ်ရုံမှုကို အလေးအမြတ် မပြုခြင်း [သာသနာ၊ စာ ၃၄]

ပရိယတ္တိ (၁) - စာပေကျမ်းဂန် သင်ယူခြင်း ဦးဟုတ်၊ စာ ၆၃၂] “ပရိယတ်၊ ပဋိပတ် လျော့ယုတ်ခြင်းကြောင့် သာသနာတော် ရောင်ဝါညှိုးနွမ်း ... သည့် မြို့ကျေးရွာ များသို့” [လွတ်တော်မှတ်၊ စာ ၁၈၉]

ပရိယတ္တိဝိသာရဒ (၁) - စာပေကျမ်းဂန် တတ်ကျွမ်းခြင်း ဦးဟုတ်၊ စာ ၆၃] “ပရိယတ္တိဝိသာရဒ ဂုဏ်ခြောက်ပါး နှင့် ပြည့်စုံသူ မှူးမတ်အရာရှိ စာကြပ်စာမတို့ ကြီးကြပ် ကြည့်ရှုစေ၍” [လွတ်တော်မှတ်၊ စာ ၁၆]

ပရိဝါရကြိဒ္ဓန်းသစ် - နန်းတော် ဆောက်လုပ်ရန် အရှေ့ တောင်ထောင့်တွင် စိုက်ထူသောသစ် [ကုန်းဘောင်၊ တ၊ စာ ၂၆၂]

ပရိသာဝန (၁) - ပိတ်ရေစစ် ဦးဟုတ်၊ စာ ၆၃၈]

ပရိသုဒ္ဓ (၁) - စင်ကြယ်အောင် သိက္ခာချ၍ လူထွက်ခြင်း ဦးကုလား၊ ဒု၊ စာ ၃၉၂အောက်] “ရဟန်းတစ်ဦးသည်... ပရိသုဒ္ဓပြုပြီးလျှင်... သမိန်ထောရာမဟူသော အမည်ကို ခံသည်” [စုန်နန်း၊ ဒု၊ စာ ၂၅၅]

ပရက္ကမ (၁) - အားထုတ်ခြင်း၊ လုံ့လပြုခြင်း ဦးဟုတ်၊ စာ ၆၁၄]

ပရင်တော်မှတ် (အင်္ဂလိပ်) - ဖရင့် တောမတ် (Frank Thomas) [ROB, X, p.116]

ပရိင်ပွတ်တိုင် - အကာအကွယ်အဖြစ် ဝန်းရံ၍ စိုက်သော ပွတ်လုံးတိုင် [ပရိင်-အကာအရံ၊ ကိုးစဏ်၊ စာ ၄၈၃]

“ဗောဓိငါးပင်မှာ ရတနာသီခံ ရွှေချက်သိုဘုရားတွင် စိုက်ရန်ကိုပြင်... ပရိုင်ပွတ်တိုင်လည်းရန်စေ” [ROB, V, p.841]

ပရိစ္ဆာဂ၊ အဗ္ဗဝ၊ အဝိဟိံသာ - စွန့်ကြဲခြင်း၊ ဖြောင့်မတ်ခြင်း၊ မညှင်းဆဲခြင်း [ဦးဟုတ်၊ စာ ၁၈၊ ၁၄၁၊ ၆၂၂]

ပရိတ်ကြီး ၁၁ သုတ် - (၁) မင်္ဂလာသုတ် (၂) ရတနာသုတ် (၃) မေတ္တာသုတ် (၄) ခန္ဓသုတ် (၅) မောရသုတ် (၆) ဝဋ္ဋသုတ် (၇) ခဏ္ဍသုတ် (၈) အာဇာနည်သုတ် (၉) အင်္ဂုလိမာလသုတ် (၁၀) ဗောဇ္ဈင်္ဂသုတ် (၁၁) ပုဗ္ဗဏှသုတ် [သုတေသန၊ စာ ၃၂၂]

ပရိတ်နာဆက်ဆောင် - ပေါင်းတော်၊ သရဖူတော်၊ မကိုဋ်တော်နှင့် မင်းဝတ်တန်ဆာတော်များကို ပရိတ်တော်ခံရန်၊ မင်းဧကရာဇ် ပရိတ်တော်နာရန် ဆောက်လုပ်ထားသောအဆောင် [ရွှေဘုံ၊ စာ ၂၈] (မင်းဧကရာဇ်တို့လေညှင်းခံရာ အဆောင်ဖြစ်၍ လေသာဆောင်ဟုလည်းခေါ်သည်။)

ပရွက်ကြောင်းလမ်း - အခမ်းအနား ပွဲလမ်းသဘင်များ ကျင်းပသောအခါ မင်းမိဖုရားတို့ ကြွချီတော်မူရန်အတွက် နန်းတော်မှ မင်္ဂလာမဏ္ဍပ်အရောက် နေပြောက်မထိုးအောင် ရွှေဖျင်ငွေဖျင်တို့ဖြင့် မိုးကာပြီး လက်ဝဲလက်ယာတွင် ကာရံ၍ ကြံပင်၊ ငှက်ပျောပင်၊ အုန်းပင်တို့စိုက်ထားသောလမ်း [ရခိုင်ရာသစ်၊ ပ၊ စာ ၃၃၈] “မင်းနှင့်မိဖုရားသွားသော ပရွက်ကြောင်းလမ်းအမိုးတွင် လိုက်ရသည်ကား ပုဏ္ဏားအမျိုးတရာမှာ လက်ဝဲက... လိုက်ရသည်” [ဧည့်သစ်၊ စာ ၁၁၄]

ပလိဗောဓ (ပါ) - တားမြစ်ချက်၊ အနှောင့်အယှက် [ဦးဟုတ်၊ စာ ၆၄၃] “ရွာသူသားငယ်များသည် ရဟန်းတို့အား ကြီးစွာသော ပလိဗောဓဖြစ်ကြောင်းနှင့် တရားကျမ်းဂန်ပြသပြောဆိုသည်” [ဗေတော်ဖြေ၊ စာ ၆၀၃]

ပလေကပ် - အိန္ဒိယနိုင်ငံ မဒရပ်ကမ်းခြေရှိ ပုလိကတ် (Pulicat) တွင် ရက်လုပ်သော ချည်ချောထည်

ပလောပိနံ (မလေး- Pulau Pinang) - မလေးရှားနိုင်ငံ အနောက်ဘက် ကမ်းရိုးတန်းရှိ ပိနံကျွန်း (Pulau မှာ ကျွန်းဟု အဓိပ္ပါယ်ရပြီး Pinang, Penang မှာ ကွမ်းသီးဟု အဓိပ္ပါယ်ရသည်။ ပလောပိနံ ဟူသည် ကွမ်းသီးပုံသဏ္ဍာန် ရှိသော ကျွန်းဟူ၍ ဖြစ်သည်။) [Hobson, pp.695, 711]

ပလို့ (သဘင်) - မြေဝိုင်းသဘင်ခေတ် သီချင်းတစ်မျိုး

အတွက် တီးနည်းပုံတောက်သံ၊ ပလို့ဂျီ ဟူသော ဆိုင်းတီးချက်တစ်မျိုး [အောင်]

ပလို့င်း - ကြိုးတပ်ထားပြီး ကျောကုန်း အထက်တွင် နောက်ပိုးလွယ်သည့် ခြင်းတောင်း [စိပ္ပလ္လာ၊ စာ ၁၆၂] **ပလစ်နော်ရထာ** - စကားအလွန်များ၍ လူချစ်လူခင်ပေါသော နန်းတွင်းမင်းမှုထမ်းကို သရော်၍ ခေါ်သော အမည် [လီနတ္ထ၊ စာ ၃၁၀]

ပဝရ (ပါ) - မြင့်မြတ်သော [ဦးဟုတ်၊ စာ ၆၄၆]

ပဝါရထာ (ပါ) - ရှေးဦး ဝါကပ်သော ရဟန်းတို့အဖို့ သီတင်းကျွတ် လပြည့်နေ့တွင် လည်းကောင်း၊ နောက် ဝါကပ်သောရဟန်းတို့အဖို့ တန်ဆောင်မုန်း လပြည့်နေ့တွင် လည်းကောင်း မိမိကိုယ်ကို ဖြူစင်အောင် ဥပုသ် ဆောက်တည်၍ ဆွေးနွေးပြောဆိုခြင်း [ကိုးစက်၊ စာ ၃၂၄]

ပဝါရိတ (ပါ) - (အလိုရှိလျှင် တောင်းတော်မူပါဟု) ဖိတ်မန္တကပြုသည်။ [ဦးဟုတ်၊ စာ ၆၄၇] “အလိုရှိလျှင် တောင်းတော်မူပါဟု ဖိတ်မံဘူးသောပဝါရိတဖြစ်သူ တို့မှတပါး” [လွှတ်တော်မှတ်၊ စာ ၂၀၄]

ပဝေဏီ (ပါ) - ရှေးအစဉ်အဆက် [ဦးဟုတ်၊ စာ ၆၄၈] “အထက်ပဝေဏီ ထုံးစံမပျက် ဆင့်ဆိုထမ်းရွက် ပါရမု ရေးကြောင်းကိစ္စ၊ ရှိသမျှပြေကုန်...ပါမည့် အကြောင်း” [လွှတ်တော်မှတ်၊ စာ ၁၈၂]

ပသီ - ပါရုန်ဘိုးဘွားမိဘများမှ ဆင်းသက်လာခဲ့သော အစွလမ်ဘာသာဝင် အိန္ဒိယနိုင်ငံသားများ (ပသီဘိုးဘွားတို့သည် ရှေးအခါက ဇိုရိုးအက်စတာ ဘာသာဝင်များဖြစ်ကြသည်။) [Hobson, p.681]

ပသုံလှေ (မွန်-ပန်သွာင်) - သင်္ကြန်တော်ကြီးခေါ်တော်မူရာတွင် သုံးဆောင်သည့် ပွန်စလိုင်ရေ ခပ်ယူရန် အတွက် စီစဉ် တည်ဆောက်ထားသောလှေ (လှေဦးတွင် မြင်းဦးခေါင်းရုပ် ပုံဖော်ထား၍ ပဲ့တွင် မင်းစီးလှေပုံသဏ္ဍာန် တည်ဆောက်ထားသည်။) [ရွှေဘုံ၊ စာ ၆၈-၉]

ပသောတ္တ - အဘကားပုဏ္ဏား အမိကားပုဏ္ဏားမ မဟုတ်ဘဲ မွေးမြင်သော သားသမီး [သုံးဆူခြောက်၊ စာ ၆၃]

ပသျှုဆိဒြမုဏိကိန်း - ၇၉၈ခု ဖြစ်သောကိန်း (ပသျှု=၈၊ ဆိဒြ = ဒွါရကိုးပေါက်ကို စွဲ၍ ၉၊ မုဏိ = ဝိပသီ အစရှိသောဘုရားခုနစ်ဆူကို ရည်ညွှန်း၍ ၇။ သက္ကရာဇ် ၈၀၀ပြည့်နှစ်သို့ရောက်သောအခါ အင်းဝပြည်၊ မိုးညှင်း

မင်းတရားသည် ပသျှုဆိဒြမုဏိကိန်းဖြင့် နှစ်ပေါင်း ၇၉၈ကိုဖြို၍ အကြွင်း ၂ခု ထားကာ ရေတွက် ခဲ့သည်။ သို့ရာတွင် သက္ကရာဇ်မပြုဘဲ မူလအတိုင်းသာ တည်မြဲ ခဲ့၏။) [ဦးကုလား၊ ဒု၊ စာ ၆၈နှင့် အုပ်ချုပ်၊ တ၊ စာ ၂၅]

ပဟာန်သုံးပါး - (၁) တဒင်္ဂပဟာန် - တခဏမျှသာ ကိလေသာကို ပယ်နိုင်ခြင်း (၂) ဝိက္ခမ္ဘနပဟာန် - ဈာန်သမာပတ်တရားဖြင့် ကိလေသာကို ပယ်နိုင်ခြင်း (၃) သမုစ္ဆေဒပဟာန်-မဂ်တရားစသည်ဖြင့် ကိလေသာ ကို အကြွင်းမရှိပယ်နိုင်ခြင်း [ရတနာဘဏ်၊ စာ ၁၅၃]

ပါဠိပဒနေ (ပါ) - အထွက်တစ်ရက်နေ့ [ဦးဟုတ်၊ စာ ၆၅၇]

ပါဠိဟာရိယဥပုသ် (ပါ) - တစ်ဦး တစ်ယောက်သော ပုဂ္ဂိုလ်အား ဘုန်းတန်ခိုးကြီးမားစေရန်အတွက် ကုသိုလ် တော်ပွား ဆောက်တည်ပေးသော ဥပုသ်၊ တန်ခိုး ပြာဠိဟာရစေရန် ဆောက်တည်သော ဥပုသ် [ဦးဟုတ်၊ စာ ၆၅၇]

ပါတိမောက် - သီလစောင့်သော ရဟန်းတို့အား ဘေး အမျိုးမျိုးမှ လွတ်ကင်းစေသောကျမ်း [မြင့်]

ပါတိမောက္ခသံဝရသီလ (ပါ) - မိမိအားစောင့်ရှောက်သူကို အပါယ်ဆင်းရဲ စသည်တို့မှ လွတ်ကင်းအောင် ကိုယ် နှုတ် နှလုံးဖြင့် စောင့်ထိန်းဆောက်တည်သော သီလ [ဦးဟုတ်၊ စာ ၆၅၉၊ ၉၃၀၊ ၁၀၄၁] “ဆရာဖြစ်သူ ... ပုဂ္ဂိုလ်တို့က ...ပါတိမောက္ခသံဝရသီလ ပြည့်စုံရာသော ကျင့်ဆောင်အပ်သည့်နည်း...ကို မှတ်သား လေ့လာ၍ ပြသဆုံးမ ကျင့်ဆောင် စေရမည်” [လွှတ်တော်မှတ်၊ စာ ၂၀၆]

ပါဒ (ပါ) - (၁) ခြေ၊ ခြေတော်ရာ (၂) စာပိုဒ် [ယုဒသန၊ စာ ၆၂၉ နှင့် ဦးဟုတ်၊ စာ ၆၆၀]

ပါပဂြိုဟ်လေးလုံး (ဗေဒင်) - ဂြိုဟ်ဆိုးကြီး လေးလုံး [“အထွန်းရာဇာ”ဟု အတိုခေါ်သော ပါပဂြိုဟ်လေးလုံး မှာ (၁) တနင်္ဂနွေဂြိုဟ် (၂) စနေဂြိုဟ် (၃) ရာဟုဂြိုဟ် (၄) အင်္ဂါဂြိုဟ်တို့ ဖြစ်သည်။] [သုတေသန၊ စာ ၄၇၃]

ပါပစည် - မြို့လေးမျက်နှာတွင် သူရဇ္ဇ၊ ပါပ၊ အမြီတ္တာ၊ ကောလိ ဟူသော ဓါတ်တံခါးလေးရပ်ရှိရာ ပါပဓါတ် တံခါးတွင် ချိတ်ဆွဲထားသောစည်။

ပါပဓာတ် - အနောက်စူးစူးအရပ်တွင် အဓိကတည်သော ဓာတ် (ပါပဓာတ်သည် ၁၂ရာသီခွင်တွင် တူ၊ ကုံနှင့် မေထုန်ရာသီများကို ပိုင်ဆိုင်သည်၊ ပါပဓာတ်သက်

၂၂နှစ် ဖြစ်သည်) [ROB, I, p.200 နှင့် ဗေဒလက်ရွှေ- စာ ၅၆]

ပါပသတ် - သင့်မသင့်၊ မှန်မမှန်ကို ဆင်ခြင်ခြင်းမရှိဘဲ ဆုံးဖြတ်စီရင်ခြင်း။ “ပါပသတ်ကိုပယ်၍ ဓမ္မသတ်နှင့် စီရင်ရာ၏” [မနုကျယ်၊ စာ ၁၈၆]

ပါပသမ္မာစာရ ပုဂ္ဂိုလ် (ပါ) - မကောင်းမှုကို ကျင့်ကြံ အားထုတ်သောပုဂ္ဂိုလ် [ဦးဟုတ်၊ စာ ၆၆၃]

ပါရမီ (ပါ) - ဖြည့်ကျင့်ခြင်း၊ မြတ်သောသူ၏ အဖြစ် [ဦးဟုတ်၊ စာ ၆၆၅]

ပါရမီဆယ်ပါး - (၁) ဒါနပါရမီ - လှူဒါန်းပေးကမ်း စွန့်ကြဲခြင်း၊ (၂) သီလပါရမီ - သီလဆောက်တည်ခြင်း (၃) နိက္ခမပါရမီ-တောထွက်၍ ရသေ့ရဟန်း ဝတ်ခြင်း (၄) ပညာပါရမီ-အတတ်ပညာ ရှာဖွေ ဆည်းပူးသင် ကြားခြင်း (၅) ဝီရိယပါရမီ-အားထုတ် ကြိုးစားမှုရှိ ခြင်း (၆) ခန္တီပါရမီ-သည်းခံခြင်း (၇) သစ္စာပါရမီ - မှန်ကန် ဖြောင့်မတ်စွာ ပြောဆို လုပ်ကိုင်ခြင်း (၈) မေတ္တာပါရမီ - သတ္တဝါတို့အား မိမိနှင့်ထပ်တူ ချစ်ခြင်း (၉) အဓိဋ္ဌာနပါရမီ-စိတ်ဖြင့် ဆောက်တည် လုပ်ကိုင်ခြင်း (၁၀) ဥပေက္ခာပါရမီ - ချမ်းသာ ဆင်းရဲ သော အရေးတို့ကို လျစ်လျူရှုခြင်း [သုတေသန၊ စာ ၃၃၀ နှင့် ROB, IX, p.903]

ပါရမီပုညဒဗ္ဗသမ္ဘာရ (ပါ) - ဆည်းပူး စုဆောင်းပြီးသော ဘုန်းပညာ အဆောက်အအုံ။ “ဖြည့်ဆည်းပူးတော်မူ အပ်သော ပါရမီ ပုညဒဗ္ဗသမ္ဘာရ” [လွှတ်တော်မှတ်၊ စာ ၁၃]

ပါရမီပုညသမ္ဘာရ (ပါ) - ရှေးဘဝများက ဖြည့်ကျင့်ဆည်း ပူးတော်မူခဲ့သော ကောင်းမှု ဟူသော အဆောက်အအုံ “ရှေးရှေးဘဝတို့၌ ဖြည့်ကျင့် ဆည်းပူးတော်မူခဲ့သော ပါရမီပုညသမ္ဘာရတော်ထက် ကဲလွန်ထူးမြတ်သော” [ကုန်းဘောင်၊ တ၊ စာ ၄၈၀]

ပါရမီသုံးဆယ် - ပါရမီဆယ်ပါးတွင် တစ်ပါး တစ်ပါး၌ (၁) ရိုးရိုးပါရမီ-ကိုယ်ခန္ဓာမှအပ ဖြစ်သောအရာဝတ္ထု ပစ္စည်းများအတွက် မငဲ့ကွက်ခြင်း (၂) ဥပပါရမီ - ကိုယ်ခန္ဓာ အစိတ်အပိုင်းများ အတွက် မငဲ့ကွက်ခြင်း (၃) ပရမတ္ထပါရမီ - ကိုယ့်အသက်ကိုပင် မငဲ့ကွက်ခြင်း ဟူသောအဆင့်သုံးဆင့်ဖြင့် ကျင့်ကြံအားထုတ်နိုင်သော ကြောင့် ပါရမီ သုံးဆယ်ဟု ခေါ်သည်။ [သုတေသန၊ စာ ၃၃၁]

ပါရသီ (ပါရစီ) - ပသီနှင့် အဓိပ္ပာယ်တူသည်။
 ပါရာဇိကအာပတ် (ပါ) - သာသနာ့ဘောင်တွင် နေ၍
 မရတော့သော ပြစ်မှု [ဦးဟုတ်၊ စာ ၁၆၇၊ ၆၆၅]
 ပါရီသုဒ္ဓိဥပုသ် (ပါ) - ရဟန်း နှစ်ပါး သုံးပါးတည်းဖြင့်
 သာ ပြုရသော ဂဏဥပုသ် [ကဏိ၊ စာ ၂၇] “သံဃာ
 တို့မှာ ပါရီသုဒ္ဓိဥပုသ် မပြုကြစေနှင့်” [ROB, IX,
 p.440]
 ပါလကျီ (အင်္ဂလိပ်) - ထမ်းစင် [ယုဒသန၊ စာ ၆၁ နှင့်
 ROB, X, p.116] (Palanquin)
 ပါလီလေယျကာသန (ပါ+သတ်) - ပလ္လင်ပေါ်တွင်ထိုင်၍
 ခြေနှစ်ဖက်ကို အောက်သို့ တွဲလျားချကာ ကြမ်းပြင်
 ပေါ်တွင် စုံနင်းထားဟန် (အေးငြိမ်း ချမ်းသာသော
 သဘောကို ဆောင်သည်။) [အာသန၊ စာ ၉၂]
 ပါလေမင်း (အင်္ဂလိပ်) - ပါလီမန်လွှတ်တော် (Parlia-
 ment)
 ပါလည်ကွေး (ဗာလည်ကွေး) - လည်ပင်းပတ်လည်တွင်

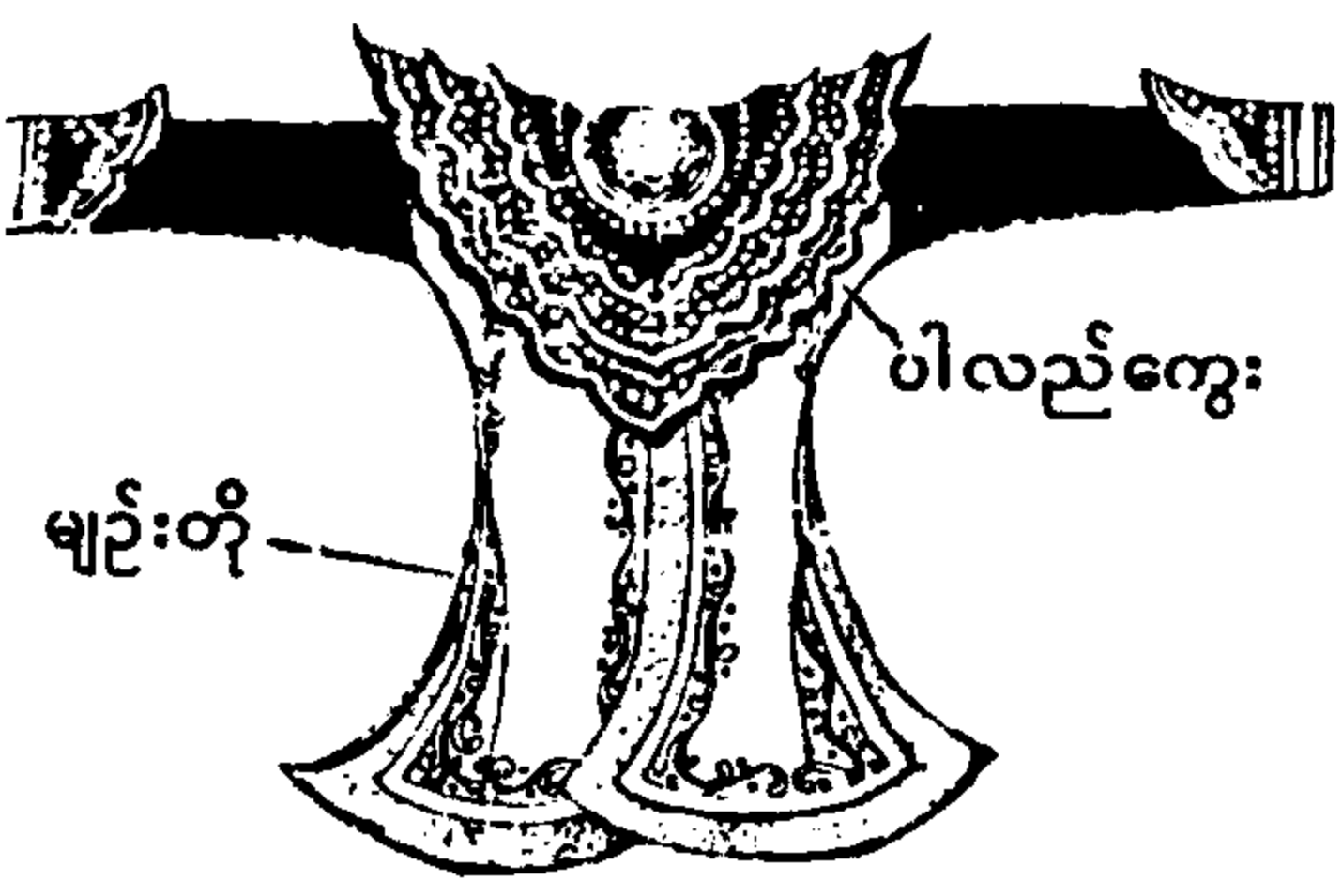

ဆင်မြန်းသည့်
 ကွေး ကော့သော
 အဆင် တန်ဆာ
 (တစ်ခါ တစ်ရံ
 ပါကူ လည်ကွေး
 ဟု လည်း ရေး
 သည်။) [ယုဒသန၊
 စာ ၇၁၀]

ပါဝစန (ပါ) - မြတ်စွာဘုရား၏ စကားတော် [ဦးဟုတ်၊
 စာ ၆၆၇] “ပါဝစန ဖြစ်သော ဓမ္မက္ခန္ဓာ ရှစ်သောင်း
 လေးထောင်” [လွှတ်တော်မှတ်၊ စာ ၃]
 ပါဝါဆိပ် - ပုသိန် သင်္ဘောဆိပ် [ဦးကုလား၊ ပ။ စာ ၃၁
 အောက်]
 ပါဝါရ (ပါ) - စုလျား၊ အပေါ်တင်ပုဆိုး [ရွှေမြန်၊ စာ ၉၅]
 ပါးကွက် - ပါးနှစ်ဖက်တွင် မင်နက်ဖြင့် ဒဂါးဝိုင်းခန့်
 ထိုးနှံထားပြီး ရင်ပတ်တွင်လည်း “သူသတ်”ဟူသော
 စာထိုးထားသည့် လူသတ်သမား [ဦးပုည၊ စာ ၆၁]
 ပီစပ် - (၁) ပိပြားသေးငယ်ခြင်း (၂) အပွင့်ငယ်များ
 အဆုပ်လိုက်ပွင့်၍ အရွက်တွင် အမွှေးနုရှိသော ဆေး
 ဖက်ဝင် အပင်
 ပီဆယ် (ကျောက်) - အင်္ဂတေထောင်းသူ? “ပီဆယ်ငါသိ
 ပုဟာ လှူပါသောကျွန် အိုသူကြာ၊ သို့အိုမြန်မာ။

ငိမမဉ္ဇတ်အာ ၃ ယောက်” [၁၂၄၁ စုနှစ်ထိုး ဖွားစော
 ကျောက်စာ]
 ပိဋကတ် (ပါ၊ ပိဋကတ္တယ) - မြတ်စွာဘုရား ဟောကြား
 တော်မူသော တရားတော် တို့ကို ဖော်ပြသောကျမ်း
 [ဦးဟုတ်၊ စာ ၆၆၉]
 ပိဋကတ်သုံးပုံ - (၁) သုတ္တန်ပိဋကတ် (၂) ဝိနယပိဋကတ်
 (၃) အဘိဓမ္မာပိဋကတ် [သုတေသန၊ စာ ၃၃၂]
 ပီတုဃာတကာကံ (ပါ) - အဖကိုသတ်သဖြင့် သင့်သောကံ
 [ဦးဟုတ်၊ စာ ၂၉၄၊ ၆၇၁]
 ပီတာန် - မျက်နှာကြက် [မြန် စာညွှန်၊ ပ။ စာ ၂၁]
 ပီတုန်းပိတ် - (၁) ခြံစည်းရိုးအပေါ် အနားစပ်တစ်လျှောက်
 သပ်ရပ်ချောမွေ့အောင် ပိတ်ဖုံးသည့်အရာ (၂) တံစက်
 မြိတ် (၃) ခါးပန်း [ယုဒသန၊ စာ ၆၃၄] “ဝင်းမျဉ်း
 ကပ် အထက်နားကို ပီတုန်းမပိတ်စေနှင့် [ROB, I,
 p.185]
 ပီတိပါမောစွ (ပါ) - ကျေနပ်နှစ်သက် ဝမ်းမြောက်ခြင်း
 [ဦးဟုတ်၊ စာ ၆၇၅]
 ပီတိသောမနဿ (ပါ) - နှစ်လို ဝမ်းမြောက်ခြင်း [ဦးဟုတ်၊
 စာ ၆၇၆]
 ပီတက်ညုမ (အင်္ဂလိပ်) - ပီတာ နျူးမင်း (Peter
 Newman) [ROB, X, p.116]
 ပုခြည် (ကျောက်) - ချည်ထည် (ပုခြည်သည်-ချည်ထည်
 ရောင်းသူ) [မြန်မင်း၊ ဒု၊ စာ ၅၆-၇] “ငကိုဝ်ပိယ်တ
 မူခသော ရစသုကျွန် ပုခြည်သည်” [၁၂၀၁ စုနှစ်ထိုး
 ဆုတောင်းပြည့်ဘုရား ကျောက်စာ]
 ပုစု (ကျောက်) - နို့စို့အရွယ်ထက်ကြီး၍ သွားနိုင်လာနိုင်
 လောက်သော အရွယ် ရှိသည့် ကလေးငယ် (ပုစု)။
 “အပေါင်ယောက်ယာ ပုစုဖုတ်၁၄ အမှုရမြတ်၇ ၆။
 အိုဝ်ဖုခိ ၃ယောက်။ စာတတ် ၂ယောက်။ နိုင်စိုဝ်၁”
 [၁၂၄၂ စုနှစ်ထိုး ကျွဲစွာမင်း မိထွေးတော်ကျောက်စာ]
 ပုစင် (ကျောက်) - အစင်းကြောင်းများဖော်၍ ရက်လုပ်
 ထားသောအထည် “ငိပေသောတံတိုင်ပုစင် ၄ထည်”
 [၁၂၀၂ စုနှစ်ထိုး ငှက်ပစ်တောင် ကျောက်စာ]
 ပုစင်တံတိုင် (ကျောက်) - ကန့်လန့်ကာအစင်း “ဤမိရာ
 တာဝ်နက် ပုစင်တံတိုင် ၁” [၁၂၄၁ စုနှစ်ထိုး ဝူနီဘုရား
 ကျောက်စာ]
 ပုစွန်ခွံမွမ်း - ပုစွန်ခွံနှင့် တူသော (ရွှေပြား) မွမ်းမံထား
 သည်။

ပုဆိုးကိုယ်တွင်းပြည့်ကေနံ - တစ်နံတည်းအရောင်ပိန်း အဆင်းတူသော ပုဆိုး [ဦးကုလား၊ ဒု၊ စာ ၂၇]

ပုညကိရိယဝတ္ထု (ပါ) - ကောင်းမှုပြုခြင်း အကြောင်း [ဦးဟုတ်၊ စာ ၆၇၇၊ ၈၄၉]

ပုညဝမနတိုင်း - ရတနာသိယံ (ရွှေဘို၊ မုဆိုးဖို၊ ရန်ကြီးအောင်၊ ကုန်းဘောင်) [ဦးမောင်မောင်တင်မှတ်စု]

ပုညာ (ပါ၊ ပုည) - (၁) ပူဇော်အပ် ပူဇော်ထိုက်ခြင်း (ဘုန်းကျက်သရေပညာရှိ၍ ပူဇော်ထိုက်သော မှူးမတ်တို့အား သရေပုညာ ဟူသော ဘွဲ့မည်ပေး၍ ဆင်စီး မြင်းစီး ကျွမ်းကျင်၍ လေးစားအပ်သော သူရဲကောင်းတို့အား ဥတိန်ပုညာ၊ တုရင်ပုညာ ဟူသော ဘွဲ့များ ပေးလေ့ ရှိသည်။) (၂) ကုသိုလ်ကောင်းမှု [လီနတ္ထ၊ စာ ၃၄၅-၆]

ပုညာနိသံသတောစာနာဘာဝ (ပါ) - ကုသိုလ်ကံ၏ အကျိုးဆက်ဖြစ်သော တန်ခိုးအာနုဘော် [ဆွန့်]

ပုညိဒ္ဓိ (ပါ+ပုည+ဣဒ္ဓိ) - ကောင်းမှုကုသိုလ်ကြောင့်ဖြစ်သောတန်ခိုး [ဦးဟုတ်၊ စာ ၁၉၄၊ ၆၇၇]

ပုထိုဝ်ရုယျေအံ (ပုထိုး၍) - ပုထိုးတည်၍[ဖုန်မြန်၊ ဒု၊ စာ ၁၈၆] “ပုထိုဝ်ရုယျေအံပုဇော်အံ”[လောကထိဝါ၊ စာ ၅၆]

ပုနရတ္ထိဒေါသ (ပါ) - အဖန်ဖန်ထပ်၍ ဆိုရသော အရေးအသားမျိုး [ဦးဟုတ်၊ စာ ၄၈၈၊ ၆၈၀၊ ၈၁၈]

ပုရပိုက် - အနည်းငယ် ထူသော မိုင်းကိုင်စက္ကူအဖြူ သို့မဟုတ် အမည်းကို ညီညာစွာ အပြန်အလှန်ခေါက်၍ လိုရာ မှတ်စုမှတ်တမ်းနှင့် ရုပ်ပုံ ရေးသားထားသော စာအုပ် (ပုဂံဝန်ထောက်မင်းဦးတင်က ပုရပိုက်ဟူသော ဝေါဟာရသည် သက္ကတဘာသာ ပရိပူမှ ဆင်းသက်လာခြင်းဖြစ်မည်ဟု ယူဆ၍ ကျောက်စာဝန်မစ္စတာ တော်စိန်နိက တရုတ်ဘာသာ ပုပိုက် နှင့် ရှမ်းဘာသာ လိက် တို့ပေါင်း၍ ပုလိက်ပိုက် မှ ပုလပိုက် ထိုမှ ပုရပိုက် ဟူ၍ဖြစ်လာဟန်တူသည်ဟု ကြံစည်သည်။ ပုရပိုက်ကို စက္ကူဖြင့်သာမက ရွှေပြား၊ ငွေပြား၊ ကြေးပြား သစ်ဝါးတို့ဖြင့်လည်းပြုလုပ်သည်။ ပုရပိုက်တို့၏ အရွယ်မှာ အများအားဖြင့် အလျား ၁၈ လက်မ၊ အနံ ၈ လက်မခန့် ရှိသည်။ ထိုထက်ကြီးသော ထိုအောက်ငယ်သော ပုရပိုက်များလည်း ရှိသည်။ ယွန်းထိုးခြင်း၊ သစ္စေးသုတ်ခြင်း၊ ဟသံပဒါးသုတ်ခြင်း၊ ရွှေချခြင်း၊ ကျောက်စိမှန်စိခြင်းတို့ဖြင့် စိရင်အပ်သော ပုရပိုက်ကို ယွန်းပေါင် ပုရပိုက်ဟုခေါ်သည်။ [အုပ်ချုပ်၊ ပဉ္စ၊ စာ ၂၂၊ ၉၇-၈]

ပုဟာတန်ထိမ် (ကျောက်) - လျောင်းတော်မူ ဘုရား [မြန်ဖွင့်၊ ပ၊ စာ ၂၂၉]

ပုရိမဝါ၊ ပစ္စိမဝါ - ရဟန်းသံဃာတော်များသည် ကဆုန်၊ နယုန်၊ ပထမဝါဆို၊ ဒုတိယဝါဆို ၎င်းလ ရက်စုံ သတ်၍ ဝါထပ်လျှင် ဒုတိယဝါဆိုလပြည့်ကျော် (၁)ရက်နေ့ကို ပုရိမဝါ၊ ဝါခေါင်လပြည့်ကျော် (၁)ရက်နေ့ကို ပစ္စိမဝါ ကပ်ကြရခြင်း [လွတ်တော်မှတ်၊ စာ ၁၉၆]

ပုရိမသံဃာ (ပါ) - ရှေးဦးရှိနေသော သံဃာ [ဦးဟုတ်၊ စာ ၆၈၅-၉၄၇]

ပုရိသမေဓမ္မ - မင်းမှုထမ်းတို့အား စားသုံးလောက်အောင် လစာရိက္ခာပေးကမ်းချီးမြှင့်ခြင်းအမှု [အုပ်ချုပ်၊ ပ၊ စာ ၆၄] “လစာပေးပုရိသမေဓမ္မ..ကို..ဆင့်ဆိုစိရင်လုပ်ဆောင် ထမ်းရွက်စေရန်သင့်ကြောင်း” [လွတ်တော်မှတ်၊ စာ ၆-၇]

ပုရိသာဇာနေယျ (ပါ၊ ပုရိသ+အာဇာနေယျ) - ယောက်ျား အာဇာနည် [ဦးဟုတ်၊ စာ ၁၆၁ - ၆၈၅] “ဘဝရှင် အလောင်းမင်းတရားကြီးဘုရားလည်း...ပုရိသာဇာနေယျ ဖြစ်တော်မူသည်နှင့်အညီ” [ကုန်းဘောင်၊ ပ၊ စာ ၈၄]

ပုရောဟိတ်ဒရပဏ် - ပရောဟိတ်လက်စွဲမှန်ကျမ်း

ပုရောဟိတ် (ပါ၊ ပုရောဟိတ) - တိုင်းသူပြည်သားတို့၏ အကျိုးစီးပွား ဖြစ်ထွန်းရန် ပြောဆိုတတ်သော ပုဏ္ဏား (ဦးစွာ မင်္ဂလာအမှုကိစ္စများကို ပြုတတ်သောပုဂ္ဂိုလ်) [ကိုးစမ်း၊ စာ ၃၈] “ပုရောဟိတ၊ ဗြဟ္မဏကား...ဣရဗေဒင်၊ သုံးပုံမြင်၍၊ ငလျင်တော်လည်း၊ စနည်း တဘောင်” [ကိုးစမ်း၊ စာ ၃၇]

ပုရောဟိတ်မြောက်ထိုက်သော အင်္ဂါသုံးပါး - (၁) ဗေဒင် ပညာကျွမ်းကျင်ခြင်း (၂) ဟုံးနတ်ပူဇော်ရာ၌ လိမ်မာခြင်း (၃) အရှင်မင်းဧကရာဇ်၏အကျိုးစီးပွားကို မပြတ် အလိုရှိခြင်း [ဗေးတော်ဖြေ၊ စာ ၃၀၁]

ပုရာထဝယ် (ကျောက်) - တင်ပလွင်ခွေ ထိုင်တော်မူဟန် ဘုရား [ဇေတ်ဗောင်း၊ စာ ၂၀၁] “အရုပ်တိုင်ရှယ်ပုရုပ် ၁ ဆူ ရှယ်ပုရာထဝယ် ၂ ဆူ...လှူသတေ” [၁၂၃ စုနှစ်ထိုး အိပ္ပည်ဝသင်ကျောက်စာ]

ပုလဲမျိုး ရှစ်ပါး - (၁) ဆင်ဦးကင်း၌ ဖြစ်သော ပုလဲ (၂) ဝက်စွယ်၌ ဖြစ်သောပုလဲ (၃) မြွေဦးခေါင်း၌ ဖြစ်သော ပုလဲ (၄) တိမ်တိုက်၌ဖြစ်သော ပုလဲ (၅) ဝါး၌ဖြစ်သော ပုလဲ (၆) ငါးဦးခေါင်း၌ဖြစ်သော ပုလဲ (၇) ခရသင်း၌ဖြစ်သော ပုလဲ (၈) ယောက်သွား၌ ဖြစ်သောပုလဲ [ဗေးတော်ဖြေ၊ စာ ၅၈၂]

ပုသိမ်သုံးဆုံနှစ်မြို့ - (၁) ပုသိမ် (၂) မြန်အောင် (၃)သာပေါင်း (၄) ကျောက်ချောင်းကြီး (၅) ကျောက်ချောင်းငယ် (၆) ကနောင် (၇)ကွင်းဆောက် (၈)လေးမျက်နှာ (၉)အုတ်ဖို(၁၀)မြောင်းမြ(၁၁)ဒူးယား(၁၂)သမြင်းကုန်း (၁၃) ဇီးဖြူကွင်း (၁၄)မဲလောင် (၁၅)သစ်ရောင်ချောင်း (၁၆)ဆိတ်ကြီး(၁၇)ခဲပေါင်(၁၈)ထောင်လုံ(၁၉)ကျုံပျော် (၂၀) တကောင်းဘုရား (၂၁) ပန်းတော (၂၂)ထန်းဘူး (၂၃) အသုတ် (၂၄) ဓနုဖြူ (၂၅)လွန်(၂၆)ဟင်္သာတ (၂၇)မဲခရဲ (၂၈) ဘုရားလှ (၂၉)ကျုံတုံး(၃၀)စောင်းရားကျွန်း (၃၁) ကျောက်သင်္ဘော (၃၂) ကျုံတုံးကနီ [ပုသိမ် ၃၂၊ စာ ၂၀၈]

ပူ - နီးချောဖြင့်ဖြစ်စေ၊ သစ်သားကို ပွတ်ခံ၍ဖြစ်စေ ပြုလုပ်ထားသော ကျည်တောက် [မြန်မာနိ၊ စာ ၂၁၄]

ပူဇော်သက္ကာရ (ပါ၊ ပူဇော်+သက္ကာရ) - ပူဇော်ခြင်း၊ လှူဖွယ် ဝတ္ထု၊ ပူဇော်ဖွယ်ပစ္စည်း [ယုဒသနိ၊ စာ ၆၄၅] “စေတီပုထိုး ရှိရှိသမျှ...တို့ဝယ်များစွာသော ပူဇော်သက္ကာရဖြင့် ပူဇော်တော်မူသည်” [ကုန်းဘောင်၊ ပါ၊ စာ ၂၅၇]

ပူတကေ - ပေါ်တူဂီ (Portuguese)

ပူတာ - ဝါး၊ ကြိမ်၊ သစ်သားတို့ဖြင့် ပြုလုပ်ထားသော ကျည်တောက်၊ ထည့်စရာအဖုံးပါသည့်အိမ် [မြန်မာနိ၊... ဒု၊ စာ ၇၁-၄] “စာများကို ပူတာတွင်ထည့်၍...သံတွဲမြို့တွင်းသို့ အပြေးဝင်ခဲ့စေ၏” [မှန်နန်း၊ ဒု၊ စာ ၇]

ပူနီ - ဝါး၊ကြိမ်၊သစ်သားတို့ဖြင့် ပြုလုပ်ထားသော အနီရောင်ကျည်တောက်။ “ရွှေပန်းခိုင်ငါးဆင့်ကို သစ်ပွတ်ခုံတပ်၍ ပူနီတွင် ထည့်သည်” [အင်ရုံ၊ စာ ၁၄၇]

ပေခရဋ္ဌတိုင်း - မိုင်းလျည်းကြီး [ROB, VIII, p.1014]

ပေတာသန (ပါ+သက်) - ကိုယ်ကိုစန့်ပြီး လူသေကဲ့သို့



ပေတာသန

မလှုပ် မယှက် လဲလျောင်းနေဟန် (လူသေ တို့၏ ခေါင်းခွံပေါ်တွင် မတ်မတ် ရပ်နေဟန် တို့ကိုလည်း ပေတာသနဟုခေါ်သည်။)[အာသန၊ စာ ၉၃]

ပေတာငါးရွာ - (၁) အိုးသိန်းတောင်ရွာ (၂) နားတောင်းကျရွာ (၃) စမုံရွာ (၄) ဝက်ခြမ်းကန်ရွာ (၅) သတိုးတန်းရွာ (ကုက္ကိုပွရွာ) [တောင်တွင်း၊ စာ ၂၈]

ပေလေးပင်ရှင်လေးပါး - အင်းဝတွင် ပေပင်ကြီးလေးပင် တစ်ပြိုင်တည်း ပေါက်လာသကဲ့သို့ တစ်ချိန်တစ်ခါ တည်းတွင် ပေါ်ထွန်းလာသော မြန်မာ စာဆိုတော် အကျော်အမော် လေးပါး - (၁) ရှင်ဥတ္တမကျော် (၂) ရှင်မဟာသီလဝံသ (၃) ရှင်အုံးညို (၄) ရှင်ခေမာ [စာပေသမိုင်း၊ စာ ၃၅-၅၅]

ပေးခြင်ရိုး - အခွန်တော်အဖြစ် ခြင်တွယ် ပေးသွင်းရသော အစဉ်အလာ

ပေးခြင်းခြောက်ပါး - (၁) သံသရာကို ရည်၍ ပေးခြင်း (၂) ချစ်၍ပေးခြင်း (၃) ကြောက်၍ပေးခြင်း (၄) မိုက်မဲတွေဝေ၍ ပေးခြင်း (၅) အတတ်ပညာလို၍ ပေးခြင်း (၆) ကာမဂုဏ်ကို တပ်မက်၍ ပေးခြင်း [ဇနုကျယ်၊ စာ ၄၀]

ပဲကျင်မြို့ (တရုတ်) - တရုတ်နိုင်ငံ၏ မြို့တော်ပေကျင်းမြို့(北京) “တရုတ်ပြည် ဥဒည်မင်းရှိရာ ပဲကျင်မြို့” [ကုန်းဘောင်၊ တ၊ စာ ၁၅၇]

ပဲချိတ် (ပဲချပ်) - လှေပဲနင်း၏ လက်ထောက် ဖြစ်သော လှေသမား [ယုဒသနိ၊ စာ ၆၄၇] “ရွှေခဲလှေတော် ပဲနင်းပဲချိပ်’ သွားကြီးတက်စွဲ အမှုထမ်းတို့က ...တိန်ကုန်းရွာ ကျွန်းပယ်မြေများကို လက်ရှိချထား စားသောက်အမှုတော်ကို ထမ်းရွက်ပါရမည့် အကြောင်း [ROB, IX, p. 979]

ပဲနင်း - ပဲကိုင်း။ လှေသမ္ဗန် သင်္ဘောတို့တွင် ကြီးကဲအုပ်ချုပ်သူ [ယုဒသနိ၊ စာ ၆၄၇] “ရွှေလောင်းကြီး ပဲနင်းဟောင်း ငဥ သားငဖိုးဝ” [လွှတ်တော်မှတ်၊ စာ ၁၂၄]

ပဲဘီးတုရင် - အလှအပတုရင် တပ်ထားသော ပဲစင်?

ပဲဘီးဝေယေနိ - ဝေယန္တနတ်နန်းကဲ့သို့ မွမ်းမံထားသော လှေ၏ပဲစင်။ “ပဲဘီးဝေယေနိ၊ ခင်ဒုယင်အမိုးလည်ပေါ် ယွန်းဆက်” [ကုန်းဘောင်၊ တ၊ စာ ၁၇၉]

ပေါဋ္ဌကာရဋ္ဌ (ပါ) - ပေထက် အကွရာတင်သည်။ “ပေါဋ္ဌကာရဋ္ဌပေထက် အကွရာ တင်သည်များနှင့်” [ကုန်းဘောင်၊ တ၊ စာ ၂၃၃]

ပေါမိုင်း - သူကြီးနှင့်အဆင့်တူသော တောင်စား တောင်ပိုင် အကြီးအကဲ။ “ဘွားစုကျေးရွာ ပေါမိုင်း၊ ထမုံ၊ သူကြီး

တို့ကို ကြပ်ကြပ်တည်းတည်း ဆင့်ဆို ... စည်းကြပ် စောင့်ထိန်းစေ၍” [လွတ်တော်မှတ်၊ စာ ၁၅၉]

ဝိုးကာ - လှေဝမ်းကို ပိုးမစားစေသည့် အကာအကွယ် [ROB, VIII, p.142]

ဝိုးရည်တောင်စာခြယ် - တောက်ပသော အတောင်ရှိသည့် ပိုးမဲတောင်စာ ပိုးကောင်၏ အတောင်မာဖြင့် စိခြယ် ထားသော [မြန်မာ့၊ ဖြည့်၊ စာ ၁၉၈-၉]

ပက္ကား (ပါ၊ ပက်) - ညွှန်များသော ရေအိုင် [ဝိပဿနာ၊ စာ ၁၆၂နှင့် ဦးကုလား၊ ပါ စာ ၂၅၈အောက်] “လှေတက်ကို မြစ်တွင်းမျှမထားဝံ့ကြ။ ချောင်းမြောင်း ထုံးအိုင် ပက္ကား ဝယ်သာ သွင်းထား ရသည်” [မှန်နန်း၊ ပါ စာ ၂၁၁]

ပက္ခ (ပါ) - ၁၅ရက်တာ ကြာသော ကာလတစ်ခု
မျက်စိ ၁၀မှိတ် = ၁ ကာလ
၃၀ ကာလ = ၁ ခဏ
၁၂ ခဏ = ၁ မုဟုတ်
၃၀ မုဟုတ် = ၁ ရက်
၁၅ ရက် = ၁ ပက္ခ
၂ ပက္ခ = ၁ လ
၁၂ လ = ၁ နှစ် [ROB, II, pp.112-3]

ပိက္ခာသော (ကျောက်) - ဖိတ်ကြားသော၊ ခေါ်ဆောင်လာ ခဲ့သော? “တကာကြီးများ အိုမျက်မည်သင့်ဖွင့် ပိယ် သော တောင်ပုံကျွန် လင်များသာ မိယ်မယောက်ယာစုံ ဂုယောက်သော သာဓိဗိယံပိက္ခာသော မည်မှတ်” [၁၂၂၄ စုနှစ်ထိုး အနန္တသုရမောင်နံကျောက်စာ]

ပေါက္ခရဝဿ (ပါ) - ကြာတောင့်ရွာသောမိုး၊ ကွက်ကြား ရွာသောမိုး [ကုန်းဘောင်၊ တ၊ စာ ၂၈၀]

ပေါက်ချပ် (ပေါက်ခြိုက်) - ဦးဆောင်းတန်ဆာ၊ ဗောင်း [ယုဒသန်၊ စာ ၆၄၉] “သျှောင်ထုံးပေါက်ချပ် ဆင်တော် မူ၍နားထွင်းတော်မူသည်” [ကုန်းဘောင်၊ ဒု၊ စာ ၅၆]

ပေါက်ပေါက်ဖြိုး - ပေါက်ပေါက်နှင့်တူသော အဖြူစက် များ [ROB, VI, p.591]

ပင်ကာ - အိန္ဒိယတွင် ရက်လုပ်သော ပိတ်ထည်တစ်မျိုး “ကုလားပြည်က ဖြစ်သော ပုဆိုးကောင်း၊ ခါသာ၊ ပင်ကာ ... သည်များ ကိုလည်း ဆုပေးတော်မူသည်” [မှန်နန်း၊ ဒု၊ စာ ၃၈၇]

ပင်လယ်ဖား - (၁) အလွန်ကြီးသောဖား (၂) အလေးချိန် ၂၅ကျပ်သာ (၀.၄ ကီလို) ရှိသော ဖားရုပ်အလေး [မနုကျယ်၊ စာ ၂၅၁-၂]

ပင်လယ်ဖားစံ - ကြီးမားသော ဖားရုပ်ခံဆောင်၍ [ROB, IX, p.877]

ပင်လယ်ဘူး (ရှမ်း၊ ပင်ကိုင်ဖရူး) - အေဒီ ၁၅၂၆ခုနှစ်တွင် မိုးညှင်းစလုံတည်ခဲ့သောမြို့ (ရှမ်းဘာသာဖြင့် ပင်ကိုင် ဖရူးဟုခေါ်သည်။ ကိုင်းတောတွင် ကြက်ပျံတက်သော နေရာဟု အဓိပ္ပာယ်ရသည်။ ပင်ကိုင်ဖရူးမှ ပင်ကယ်ဖူး ထိုမှ ပင်လယ်ဘူးအမည်သို့ ပြောင်းလဲခဲ့သည်ဟု ဆို ၏။) [ကတူးကနန်း၊ စာ ၂-၃]

ပင်း (ပင်းတား) - ရေထွက်ပေါက်ကို ပိတ်ရန် အပိတ် အဆို၊ အတားအဆို [ယုဒသန်၊ စာ ၆၀၈] “လုပ်ငန်း ဆောင်တာ၊ ရေကာပင်းတား၊ တံလားရေပြွန်” [ရွှေ ဟင်္သာ၊ စာ ၆]

ပင်းကား (ပါ၊ ပက်) - ညွှန်များသောရေအိုင် [ဦးဟုတ်၊ စာ ၅၆၀ နှင့် ဦးကုလား၊ ပါ စာ ၂၅၈အောက်]

ပင်းယမြို့၅မည် - (၁) ပံဟ (၂) ပံယ (၃) ပင်းယ (၄) ပန်းရ (၅) ဝိယောပူရ [ရဟ၊ ယုဝ၊ ပင်းယ၊ ပန်းရ၊ ဝိယောပူရ ဟုလည်း ဆိုသည်။] [ဝိပဿနာ၊ စာ ၂၁၅]

ပင်းယမြင်း - ပင်းယခေတ် ဥဇနာ(၁၃၂၂-၄၂) လက်ထက် တွင် ဖွဲ့စည်းခဲ့သော မြင်းတပ် [ဥဇနာမင်း လက်ထက် တွင် ပင်းယမြင်းကိုသာမက သင်းကြီးမြင်း၊ ညောင်ရမ်း မြင်း၊ ကျောက်ဆောင်မြင်း၊ လံဘူးမြင်း၊ သင်တောင်း မြင်း၊ ရက်ကခန့်ကန်စောင် မြင်းတပ်များ ကိုလည်း ဖွဲ့စည်းခဲ့သည်။] [မှန်နန်း၊ ပါ စာ ၁၄၆]

ပင်းသကား - ရာဇဝတ်သား၏ လည်တွင် စွဲတပ်သည့် အချုပ်အနှောင် [ROB, II, p.263]

ပေါင်ကန် (ကျောက်) - ဝမ်းဗိုက်ပူသောအိုး (ဖောင်ကန် နှင့်တူသည်။) [ယုဒသန်၊ စာ ၆၉၃] “သေငါပေါင်ကန်နှင့် စာသောက်ပေ၏” [၁၃၄၅စုနှစ်ထိုး ရွှေဂူကျောက်စာ]

ပေါင်းချုပ်၏သို့ - ပြည့်ဝမောက်လျှံနေသကဲ့သို့။ “ငါ့သား လာသောအခါ ကြက်သရေတိုက်သည်၊ ပေါင်းချုပ်၏ သို့ဖြစ်စေသော” [မှန်နန်း၊ ပါ စာ ၂၅]

ပေါင်းတော် - ဗောင်းတော်ကြည့်

ပေါင်းတော်ဆောင် - ဗောင်းတော်ဆောင်ကြည့်

ပေါင်းထုပ် - ခေါင်းပေါင်း [ပေါ၊ ပါ စာ ၁၁၉]

ပေါင်းမြောင်ထွေးရာ - အရောရောအထွေးထွေး ဖြစ်သည်။ [အုန်းအဘိဓာန်၊ ပအကုရာ]

ပေါင်းလည်း - တောင်ဘက်သို့ဦးခေါင်းပြုလျက် ပရိနိဗ္ဗာန် ပြုတော်မူဟန် တည်ထားသော လျောင်းတော်မူမြတ်စွာ ဘုရား၏ရုပ်တုတော် [မှန်နန်း၊ ပ။ ၈ ၅၉] အနောက်သို့ ဦးခေါင်းထားသော လျောင်းတော်မူရုပ်တု [တောင်တွင်း၊- ၈ ၅၈]

ပေါင်းဝန်းတော် - ဆင်ကပေါ်တွင် တင်ထားသော ပေါင်းမိုးအဝိုင်း [ယုဒသန်၊ ၈ ၆၅၁၊ ၆၅၉]

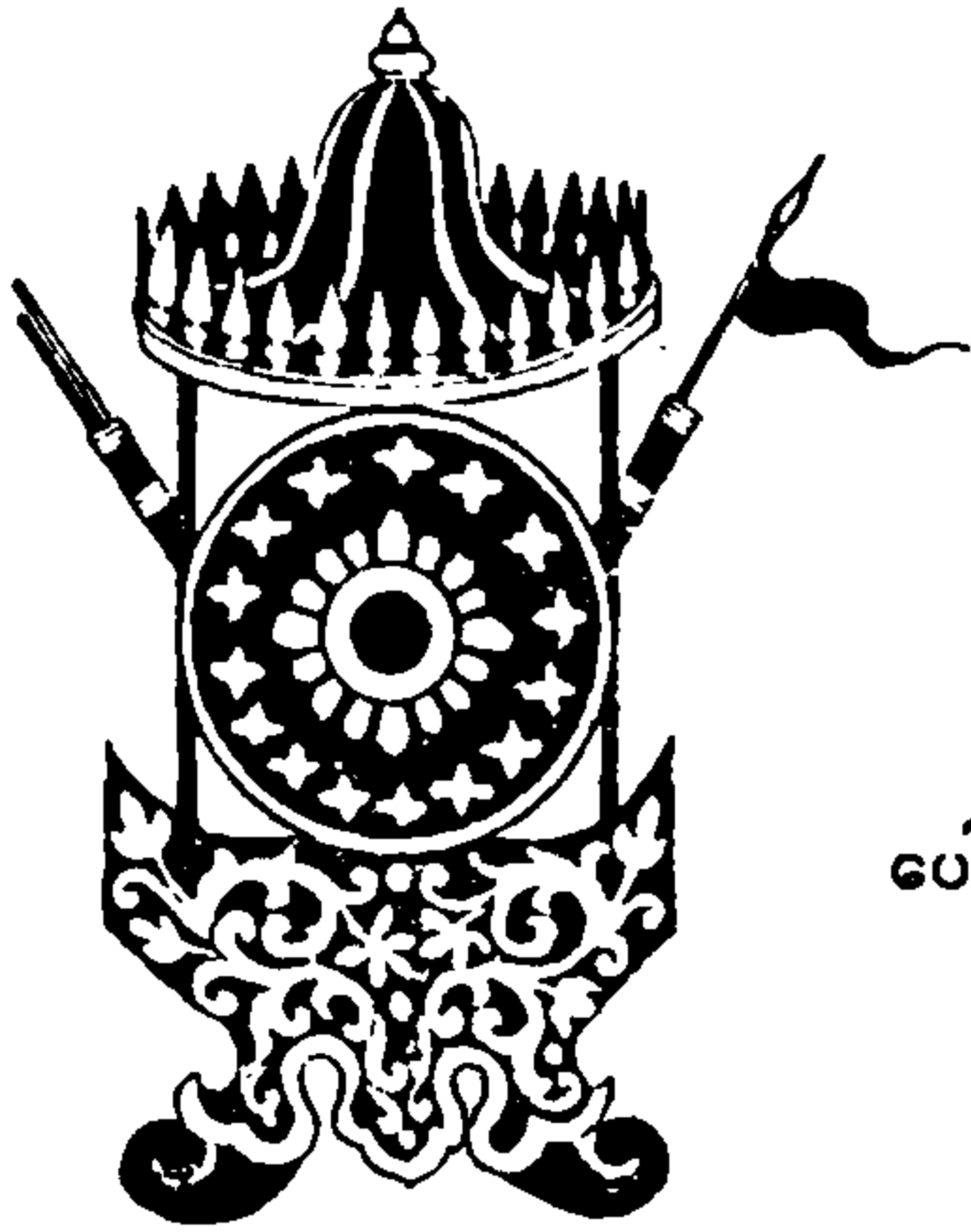

ပေါင်းဝန်းတော်

ပစ္စယနိဗ္ဗေသဝါရ (ပါ၊ ပစ္စယ+အနိဗ္ဗေသဝါရ) - ပဋ္ဌာန်း ၂၄ပစ္စည်း အကြောင်းကို မကျဉ်းမကျယ် ဖော်ပြသော အခန်း [ဖြင့်]

ပစ္စယသန္နိသင်္ဂါတသီလ (ပါ) - သံသရာ ဝဋ်ဆင်းရဲမှ လွတ်မြောက်အောင် ကျင့်ကြံအားထုတ်နိုင်ရန်အတွက် ဤပစ္စည်းလေးပါးကို အမှီပြုအပ်သည်ဟု ဆင်ခြင်နိုင် သော သီလ [ဖြင့်] [လွတ်တော်မုတ်၊ ၈ ၂၀၆]

ပစ္စယာ (ပါ) - စေတီတော်၏ အောက်ခြေအဆင့် [ယုဒ သန်၊ ၈ ၆၀၉] “စေတီပဌမ ပစ္စယာတိုက်” [ကုန်းဘောင်၊ ပ။ ၈ ၂၇၅]

ပစ္စယာဗ္ဗိယံ (ကျောက်) - အထောက်အပံ့ဖြစ်စေသောမြေ ကျေးဇူးပြုသောမြေ

ပစ္စယုဗ္ဗေသဝါရ (ပါ၊ ပစ္စယ+ဥဗ္ဗေသဝါရ) - ပဋ္ဌာန်း ၂၄ပစ္စည်း အကြောင်းကို အကျဉ်းပြရာ အခန်း [ဖြင့်-] [လွတ်တော်မုတ်၊ ၈ ၁၉၃]

ပစ္စာလီဋ္ဌာသန (ပါ+သက်) - လက်ဝဲခြေထောက်ကို ရှေ့သို့ ဆန့်တန်းထားပြီး လက်ယာခြေထောက်ကို အနည်း ငယ်ကွေး၍ နောက်သို့ပစ်ထားဟန် (ရဲရင့်ခြင်း စစ်နိုင် ခြင်းသဘောကို ဆောင်သည်။) [အာသန၊ ၈ ၈၁-၂]

ပစ္စု - ပုဆိုးဖြူ၊ အဝတ်ဖြူ [စန္ဒမြန်၊ ၈ ၉၃၊ လောက၊ ၂၁၆] “စင်ကြယ်လှစွာသော ပစ္စုကို ညာယူဘယ်ဆိုင်း၊ ရစ် သိုင်းဝတ်ရုံ၊ သွင်ပုံတင့်တယ်၊ နိကာယ်လှပ၊ လက်မှ ပုတ်၊ ကိုင်စွဲပြီးလျှင်” [ကဗိဇ္ဇာနဂါ၊ ၈ ၂၀၇]

ပစ္စုကဗုဒ္ဓ (ပါ) - တစ်ပါးခြင်းသီးခြား၍ သစ္စာလေးပါးကို သိသော ဘုရားငယ် [ဦးဟုတ်၊ ၈ ၅၆၆]

ပစ္စင် - အမြောက်၊ စိန်၊ သေနတ်၊ သစ်တုံး၊ ပွဲလျက်ရည်၊ ခဲရည်တို့ဖြင့် ပစ်ဖောက်သွန်လောင်းရန်အတွက် မြို့ရိုးရှိ တံခါးနှင့် ပြအိုးအထက်တွင် စီရင်ပြုလုပ်ထားသော နေရာ [မန္တလေး၊ ၈ ၅၆၆]

ပစ္စည်းလေးပါး - (၁) ဆွမ်း (၂) သင်္ကန်း (၃) ကျောင်း (၄) ဆေး [သုတေသန၊ ၈ ၃၀၈]

ပစ္စန္ဒရာဇ်ကိုးဌာန - ဗုဒ္ဓသာသနာတော် ပြန့်ပွားအောင် သိရှိခေမ္မာသောကမင်းကြီးကသာသနာပြုများကိုစေလွှတ် သော အရပ်ဒေသ ကိုးခု - (၁) ကသ္မိယဂန္ဓာရတိုင်း (၂) မဟိသကတိုင်း (၃) ဝနဝါသီတိုင်း (၄) အပရန္တတိုင်း (၅) မဟာရဋ္ဌတိုင်း (၆) ယောနကတိုင်း (၇) စိန့်တိုင်း (၈) သုဝဏ္ဏဘုမ္မိတိုင်း (၉) သီဟိုဠ်ကျွန်း [သာသနာ၊ ၈ ၂၀]

ပစ္စန္ဒရာဇ်တိုင်း - အစွန်အဖျားဖြစ်သောတိုင်း၊ တိုင်းစွန် [ဦးဟုတ်၊ ၈ ၅၆၃]

ပစ္စိမဝါ (ပါ) - နောက်ဆုံးဖြစ်သောဝါ၊ နောက်ကျသောဝါ (ဝါခေါင်လတွင် ကပ်သောဝါ) [ဦးဟုတ်၊ ၈ ၅၆၇] “ရဟန်းသင်္ဃာတော်တို့မှာ ... ဝါခေါင် လပြည့်ကျော် ၁ရက်နေ့ ပစ္စိမဝါကပ်ဆိုသင့်ရန် အကြောင်းများနှင့်” [လွတ်တော်မုတ်၊ ၈ ၁၉၆]

ပစ္စိမသံဃာ (ပါ) - နောက်ပိုင်းတွင်မှ ရောက်လာသော သံဃာ [ဦးဟုတ်၊ ၈ ၅၆၇၊ ၉၄၇]

ပိစ္စရာဇ်မင်း - အိန္ဒိယနိုင်ငံ ဂိုဝါမြို့ကို သိမ်းပိုက်အုပ်ချုပ် သော ပေါ်တူဂီဘုရင်ခံ (မြန်မာရာဇဝင်များတွင်ကဝါ ပိတ်စရည်းဟုလည်း ဖော်ပြသည်။ Goa Viceroyကို မြန်မာအသံလှယ်၍ ရေးသားခဲ့ဟန်တူသည်။) [ရာဇဝင်- သစ်၊ ၈၊ ၈ ၅၆]

ပုစ္ဆန်း - နတ်ဝင်၍ သော်လည်းကောင်း၊ နိမိတ်ကောက်၍ သော်လည်းကောင်း ဟောပြော ဆောင်ရွက်သူ၊ နတ် ပူဇော်ပွဲကိုဆောင်ရွက်ပေးသူ [ကဗိ၊ ၈ ၂၆၃] “ပွဲတည် သဘင်၊ နတ်ဝင်ပုစ္ဆန်း တက္ကတွန်းနှင့်” [ဓမ္မရာသီ၊ ၈ ၁၆၉]

ပဉ္စမိဆောင် - ရှေးအိမ်ကြီးများတွင် ဆောင်မကြီး၏ အနောက်ဘက်၌ သီးခြားရှိသောအဆောင် [အုတ်ချုပ်-ပဉ္စ၊ စာ ၅၅]

ပဉ္စရူပ (ပါ) - ဆင်၊ နွား၊ တိုး၊ မြင်း၊ ငါးကြင်း၊



တစ်နည်းခြင်္သေ့၊ ဆင်၊ ကျွဲ၊ ငါးကြင်း၊ ဟင်္သာ ဟူသော တိရစ္ဆာန် ငါးမျိုး၏အစိတ်အပိုင်းများပါသော ရုပ်ပုံ [မြန်မာန်၊ စာ ၂၂၃]

ပဉ္စရူပဖောင် - ဆင်၊ နွားလပို၊ တိုး၊ ငါးကြင်း၊ မြင်း ဟူသော တိရစ္ဆာန်ငါးမျိုးတို့၏ အစိတ်အပိုင်းတို့ဖြင့် တည်ဆောက်ထားသော ဖောင် [ရွှေဘုံ၊ စာ ၈၁]

ပဉ္စလောဟာ (ပါ) - (၁) ရွှေ (၂) ငွေ (၃) ကြေး (၄) သံ (၅) သလွဲ ငါးမျိုး ရောစပ်ထားသော သံတ္တု [မြန်မာန်၊ စာ ၂၂၃]

ပဉ္စဝဂ္ဂိငါးပါး - မြတ်စွာဘုရား ဟောကြားတော်မူသည့် ဓမ္မစကြာတရားကို ဦးစွာကြားနာရသော ရဟန်းငါးပါး (၁) ကောဏ္ဍည (၂) ဝပု (၃) ဘဒ္ဒိယ (၄) မဟာနံ (၅) အဿဇိ [သုတေသန၊ စာ ၃၁၀]

ပဉ္စာနန္ဒရိယကံ ၅ပါး - အပါယ်ဘုံသို့ ရောက်စေသော ပြစ်မှုကြီးငါးပါး (၁) မာတုဃာတက - အမိကိုသတ်ခြင်း (၂) ပိတုဃာတက - အဘကို သတ်ခြင်း (၃) အရဟန္တဃာတက - ရဟန္တာကို သတ်ခြင်း (၄) လောဟိတုပ္ပါဒက - ဘုရားကို သွေးစိမ်းထွက်အောင်ပြုခြင်း (၅) သံဃာဘောဒက - သံဃာတော်အချင်းချင်း စိတ်ဝမ်းကွဲအောင် ပြုခြင်း [သုတေသန၊ စာ ၂၃]

ပဉ္စာလငါးမြို့ - (၁) ရသာ (ရွာသာ) (၂) ငှက်ပျောတိုင်း (၃) ညောင်ပင်သာ (၄) ပင်းသာ (၅) နဂါးဆင်း (ရွှေဘုံမြို့နယ်တွင် တည်ရှိသည်။) [ဦးဖောင်ဖောင်တင်မှတ်စု] (တစ်ခါတစ်ရံ ငါးစို့ပဉ္စာလမြို့ဟုလည်း တွေ့ရသည်။ [ROB, VI, p. 567])

ပဉ္စင်တူရိယာ - တူရိယာငါးမျိုး (၁) ကြေးတူရိယာ (၂) ကြိုးတူရိယာ (၃) သားရေ တူရိယာ (၄) လေ

တူရိယာ (၅) လက်ခုပ် တူရိယာ (ကြေး၊ ကြိုး၊ သားရေ၊ လေ၊ လက်ခုပ်) [စောင်း၊ ဒု၊ စာ ၂၀၃]

ပဉ္စင်း - အင်္ဂါငါးပါးနှင့်ပြည့်စုံသောရဟန်း [(၁) သိမ်၏ ပြည့်စုံခြင်း (၂) ပရိဿတ်၏ ပြည့်စုံခြင်း (၃) ဥတ်၏ ပြည့်စုံခြင်း (၄) ကမ္မဝါဂ္ဂတ်ခြင်း၏ ပြည့်စုံခြင်း (၅) ရဟန်း ပြုထိုက်သော အကြောင်းနှင့် ပြည့်စုံခြင်း။ တစ်နည်း သီလ၊ သမာဓိ၊ ပညာ၊ ဝိမုတ္တိ၊ ညာဏဒဿန ဟူသော အင်္ဂါငါးပါးနှင့် ပြည့်စုံခြင်း] [ROB, VI, p. 367]

ပညာသည်စာရေး - ယိုးဒယား အကပညာ ကျွမ်းကျင်၍ ယိုးဒယားဇာတ်ကြီး အဖွဲ့သားတို့ကို အုပ်ချုပ်ဆင့်ဆိုရသော အရာရှိ [ရွှေစန်းသုံး၊ စာ ၂၃၂]

ပဏ္ဍိတ (ပါ) - ဉာဏ်ပညာနှင့် ပြည့်စုံသော ပုဂ္ဂိုလ် ဦးဟုတ်၊ စာ ၅၉၂]

ပဏ္ဍုကမ္မလာ (ပါပဏ္ဍုကမ္မလ) - (၁) ဖြော့တော့သော ကမ္မလာ (၂) သိကြားမင်း၏ နေရာ ကျောက်ဖျာ ဦးဟုတ်၊ စာ ၅၉၂]

ပဏ္ဍုပလာသ (ပါ) - (၁) ဖက်ရွက်ရော် (၂) အားအင် ချိနဲ့သောသူ [ဗေးတော်ဖြေ၊ စာ ၆၀၂]

ပုဏ္ဏာတိထိ - လပြည့်နေ့ [ဥမ္မာ၊ စာ ၉၄]

ပုဏ္ဏာရုဂ္ဂတိ - လင်သစ်နှင့်သန္ဓေရပြီးနောက် လင်ဟောင်းနှင့် ပြန်လည်ပေါင်းသင်းသော အခါတွင် မွေးမြင်သည့် သား သမီး [ဓမ္မသတ်၊ စာ ၃၄]

ပုဏ္ဏား - ဗြဟ္မဏအနွယ်ဝင်များဖြစ်၍ ဗေဒင်ဟောခြင်း၊ အခမ်းအနားများတွင် ဦးဆောင်ဦးရွက်ပြု၍ ဂါထာ မန္တန်ရွတ်ဖတ် သရဇ္ဈာယ်ခြင်းအမှုတို့ကို ဆောင်ရွက်သောပုဂ္ဂိုလ် (သက္ကတနှင့် ပါဠိဘာသာ - ဗြဟ္မဏကို မွန်တို့က ဗမ္မ ဟုရေး၍ ပေမ်နား ဟု အသံထွက်သည်ကို မြန်မာတို့က ပုံနား၊ ပုံကား၊ ပုဏ္ဏားဟု ရေးသား ရွတ်ဆိုခဲ့ခြင်း ဖြစ်မည်ဟု ယူဆရသည်။) [မြန်မာ့၊ ဒု၊ စာ ၆၇-၉]

ပုဏ္ဏားကိုးမျိုး - (၁) ဗြဟ္မစာရိ-မယားမယူ၊ ဥစ္စာမရှာဘဲ တော၌နေ၍ အလှူခံစားသောပုဏ္ဏား (၂) ဗြဟ္မဏ-မယားယူ၍ အလှူခံစားသောပုဏ္ဏား (၃) ခတ္တိယ - မင်းပြုသောပုဏ္ဏား (၄) ဒယ-ကုန်သွယ်၍ မယားနှင့် သားကို ကျွေးမွေးသောပုဏ္ဏား (၅) ဘိဿု (ဝေဿ)- သားမယားနှင့် နေ၍ လယ်လုပ်စားသော ပုဏ္ဏား (၆) ယက္ခတ-အမျိုးစောင့်သောပုဏ္ဏား (၇) ဘာရဒွါဇ- ကြမ်းကြုတ်သောပုဏ္ဏား (၈) စဏ္ဍာလ - အကျင့်

ပျက်၍ အမျိုးဘောင်ကိုစွန့်သော ပုဏ္ဏား (၉) တပသိ-
ဇော်ဂျီဂိုဏ်းဝင်ပုဏ္ဏား [မနုကျယ်၊ စာ ၃၂၁]

ပုဏ္ဏားငါးမျိုး - (၁) ဗြဟ္မသမပုဏ္ဏား ဆရာကျေးဇူးဆပ်
ပြီးနောက် ရသေ့ပြု၍ဗြဟ္မစိုရ်တရားလေးပါးပွားများပြီး
မြတ်သောအကျင့်ဖြင့်ဈာန်ရသောပုဏ္ဏား (၂) ဒေဝသမ
ပုဏ္ဏား-ဆရာကျေးဇူးဆပ်ပြီးနောက် ပုဏ္ဏားမအစစ်နှင့်
သင့်၍ သားတစ်ယောက် ရသောအခါ ရသေ့ပြု၍
ဈာန်ရသောပုဏ္ဏား (၃) မရိယာဒပုဏ္ဏား-ဆရာကျေးဇူး
ဆပ်ပြီးနောက်ပုဏ္ဏားမအစစ်နှင့်သင့်၍ သားတစ်ယောက်
ရသောအခါ ရသေ့မပြုဘဲနေသောပုဏ္ဏား (၄) သမ္ဘိန္ဒမ
ရိယာဒပုဏ္ဏား - ဆရာကျေးဇူးဆပ်ပြီးနောက် ခင်ပွန်း
ရှာ၍ ကောင်းသောအမှုဖြင့် အသက်မွေးသောပုဏ္ဏား
(၅) ဗြဟ္မဏစက္ကာလပုဏ္ဏား- ဆရာ ကျေးဇူးဆပ်ပြီး
နောက် ခင်ပွန်းရှာ၍ နည်းမျိုးစုံဖြင့် ဥစ္စာရှာဖွေ အသက်
မွေးသော ပုဏ္ဏား [အုပ်ချုပ်၊ ဒု၊ စာ ၁၆-၇ နှင့် မေးတော်
ဖြေ၊ စာ ၉၄]

ပုဏ္ဏားဆယ်မျိုး - ဇာတ်ပျက်ပြားသော ပုဏ္ဏားဆယ်မျိုး
(၁) ဆေးဆရာလုပ်သော ပုဏ္ဏား (၂) အစေအပါးခံ
သောပုဏ္ဏား (၃) မရ ရအောင် အလှူခံသော ပုဏ္ဏား
(၄) ညစ်နွမ်းသောပုဏ္ဏား (၅) ကုန်သွယ်သောပုဏ္ဏား
(၆) ကျွဲ နွား ဆိတ် ဝက် မွေး၍ လယ်လုပ်သော
ပုဏ္ဏား (၇) ကျွဲ နွား ဆိတ် ဝက်သတ်သော ပုဏ္ဏား
(၈) ခိုးဆိုးလုယက်တတ်သောပုဏ္ဏား (၉) သား ငါး
ရှာ၍ အသက်မွေးသော ပုဏ္ဏား (၁၀) ချေးတွန်း
ဆတ္တာသည် ပြုသောပုဏ္ဏား [မေးတော်ဖြေ၊ စာ ၁၄၁]

ပုဏ္ဏားလေးမျိုး - (၁) ဗြဟ္မဏ-ဗြဟ္မဏအနွယ်မှဖြစ်သော
ပုဏ္ဏား (၂) ခေတြ-မင်းမျိုးမင်းနွယ်မှဖြစ်သော ပုဏ္ဏား
(၃) ဗိသျှ-ကုန်သွယ်လယ်လုပ်သော အမျိုးမှ ဖြစ်သော
ပုဏ္ဏား (၄) သုဒ္ဓိယ-သူတစ်ပါး၏ အမှုကို ဆောင်ရွက်
ရသည့် နိမ့်ကျသော အောက်တန်းလွှာ လူတန်းစားမှ
ဖြစ်သော ပုဏ္ဏား (ဗြဟ္မဏ၊ ခတ္တိယ၊ ဝဿ၊ သုဒ္ဓ) [မေးတော်ဖြေ၊ စာ ၉၆]

ပုဏ္ဏားဝန် - ပုဏ္ဏားတို့အား ထမ်းရွက်မြဲလုပ်ငန်းတို့ကို
ထမ်းဆောင်စေရန်၊ အခမ်းအနားအလျောက် ပါဝင်
ထမ်းဆောင်စေရန် ဆင့်ဆိုတာဝန်ပေးရသော အရာရှိ
[ရွှေနန်းသုံး၊ စာ ၁၁၉]

ပတ် - ဗုံ [ယုဒသန်၊ စာ ၆၁၄] “ထူးပြားထွေထွေ၊ ကချေနှင့်
ပတ်၊ နတ်လည်းခုန်က” [သူစာ၊ စာ ၃၂]

ပတ်ကြမ်းတိုက် (သဘင်) - မိန်းမောင်းတီးသော ဆိုင်းနှင့်
အညီကြမ်းတမ်းသော အမှုအရာဖြင့် ကြမ်းတမ်းသော
စကား ပြောဆိုသရုပ်ဆောင်ခြင်း [အောင်]

ပတ္တမုဒြာ (ပတ္တဟတ္တ) (ပါ+သက်) - လက်တစ်ဖက်



ပတ္တမုဒြာ

သို့မဟုတ် လက်
နှစ်ဖက်ဖြင့်သပိတ်
ကို ကိုင်ထားဟန်
(လိုအင်ဆန္ဒပြည့်ဝ
လိုသူနှင့် ဓနဥစ္စာ
ကြွယ်ဝ ချမ်းသာ
လိုသူတို့သည် ဤ
မုဒြာဟန် ရုပ်တု
တော်ကို ကိုးကွယ်
ကြသည် ဟု ဆို
၏။) [မုဒြာ၊ စာ
၆၂]

ပတ္တမြားခြောက်မျိုး - (၁) ဝဇီရကွန် (၂) ဂေါမုလာ
(၃) ကွမ်းပြင်ရေ (၄) မင်သခံ (၅) တေလီ (၆) ရှိန်းဂို
[ရွယ်စုံကျော်ထင်၊ စာ ၃၆၇]

ပတ္တမြားသုံးစုံ - (၁) မိုးကုတ်အစုံ (၂) ကြပ်ပြင်အစုံ
(၃) ကသည်းအစုံ [ROB, IX, p. 1087]

ပတ္တိဒါန (ပါ) - ကုသိုလ်အဖို့ ပေးဝေခြင်း [မြင့်]
“ပတ္တိဒါနကုသိုလ်တော် ကြွေးကြော်ပေးဝေရသည်”
[ကုန်းဘောင်၊ ပ၊ စာ ၂၇၆]

ပတ်ပျိုး - အသံစုံသော တူရိယာသံကို လိုက်၍ရေးသား
သီကုံးသည့်သီချင်း [ရွှေဝတီ၊ စာ ၁၇၈]

ပတ်မချက်တစ်ရာ(သဘင်) - ပတ်မဆစ်တီးလုံးတီးကွက်
များ [အောင်]

ပတ်ယိုင် (သဘင်) - မြိုင်ဆိုင်မြူးကြွစွာ တီးပေးသော
တီးလုံး [အောင်]

ပတ်ယတ်လက္ခဏာ - ဆင်၏ရှေ့ပိုင်း နောက်ပိုင်း အင်္ဂါ
လက္ခဏာ[ဆင်လက္ခဏာစာခံ၊ စာ ၅]ပတ်ယတ်လက္ခဏာ
နှင့် ပြည့်စုံသောဆင်တော်ပေါက်မ တစ်ထောင့်ခြောက်ရာ
... များစွာသော စစ်အင်္ဂါလေးပါး စီစဉ်ခင်းကျင်း၍...
ရတနာအတိပြီးသောထီးတော်ကို...တင်လှူတော်မူသည်”
[ကုန်းဘောင်၊ ပ၊ စာ ၄၉၀-၁]

ပတ်လုံး ၂၂လုံး - ဆိုင်းဝိုင်းကြီးအတွင်း၌ သုံးသောပတ်လုံး
၂၂မျိုး- (၁) ဒုန်းခဲကြီး (၂) လက်သဲ (၃) တစ်ဆစ်လုံး

(၄) ဘယ်တော့ (၅) ဘယ်တေး (၆) ဒူးလုံး
 (၇) တေးလက် (၈) တျာလက် (၉) ပတ်စာတပ်
 (၁၀) ငါးပေါက်လုံး (၁၁) လေးပေါက်လုံး (၁၂) သုံး
 ပေါက်လုံး (၁၃) နှစ်ပေါက်လုံး (၁၄) သံကုန်ဖျား
 (၁၅) တျောဖျား (၁၆) ခြောက်ပေါက်ဖျား (၁၇) ငါး
 ပေါက်ဖျား (၁၈) လေးပေါက်ဖျား (၁၉) သုံးပေါက်
 ဖျား (၂၀) နှစ်ပေါက်ဖျား (၂၁) သံကုန်ညွန့်
 (၂၂) ကြူသံဆူသံ [သုတေသန၊ စာ ၃၁၆]

ပတ်သာ - အသံချိုသာသောပတ် သို့မဟုတ် ဗုံ [မြန်မာ့...
 စာ ၂၇] “ငါးပါးတူရိယာ၊ ပတ်သာစောင်းငြင်း၊
 သီချင်းအံအဲ” [သုစာ၊ စာ ၇၈]

ပိတ်ကျည် - ဘူး သို့မဟုတ် သားရေအိတ်တွင် မှုတ်တံ
 တပ်၍ မှုတ်တံနှင့်တစ်တန်းတည်းကျသော ဘူး၏တစ်
 ဖက်၌ အသံ ကစားရန်အတွက် ကျည်နှစ်ချောင်း
 သို့မဟုတ် သုံးချောင်းတပ်ထားသော လေမှုတ်တူရိယာ
 [မြန်မာ့... ဖြည့်၊ စာ ၁၉၂-၄] “တံမြွတ်ရှည်၊ ပိတ်ကျည်ခုံ
 မင်း၊ ခရသင်းနှင့်” [မင်းရဲဒိဗ္ဗ၊ စာ ၁၃]

ပိတ်ကြက် - ပိတ်ထည်ဖြင့် ပြုလုပ်ထားသော မျက်နှာ
 ကြက်။ “အမွမ်းခြင်ပိတ်အနီသုတ် အတွင်းပိတ်ကြက်
 ကိုး” [ကုန်းဘောင်၊ ဒု၊ စာ ၂၇၄]

ပိတ်စရစ်မြို့ (ကဝိပိတ်စရစ်၊ ကဝါပိတ်စရည်း) - အိန္ဒိယ
 အနောက်ဘက်ကမ်းခြေတွင် ပေါ်တူဂီတို့ သိမ်းပိုက်အုပ်
 စိုးခဲ့သော ဂိုဝါမြို့ (Goa Viceroy ကို မြန်မာအသံ
 ဖလှယ်၍ ကဝါပိတ်စရည်း ဟု ခေါ်ခဲ့ဟန်တူသည်။)
 [ရာဇဝင်သစ်၊ တ၊ စာ ၅၆]

ပုတ္တ - အထင်အရှား မွေးမြင်သောသားသမီး [မနုကျယ်...
 စာ ၃၁၂]

ပေါတ္တကဟတ္တ (ပါ) - ကျမ်းဂန် စာအုပ်ကို လက်ဖြင့်
 ကိုင်ထားဟန်(သူရ
 သတိ မယ်တော်
 အရပ် ၊ ဒိသာ
 ပါမာက္ခပုံစသည်
 တို့တွင် ကျမ်းကိုင်
 ထားပုံကို တွေ့ရ
 လေ့ရှိသည်။ စာ
 မေးပွဲ အောင်မြင်
 လိုသူ နှင့် ပညာ
 ထူးချွန် လိုသူတို့



သည် ဤဟန်ရုပ်တုကို ကိုးကွယ် ပူဇော်ကြသည်ဟု
 ဆို၏။) [မုဒြာ၊ စာ ၆၅]

ပန်ခိ (ကျောက်) - (၁) ပန်းချီအနုပညာသည် (၂)ရုပ်ပုံ
 ရေးဆွဲခြယ်သသောအတတ်ပညာ။ “ကူရိယံသော ပန်ခိ
 ပိယံသလေ ၇” [၁၂၃၆ခုနှစ်ထိုးစာလှဝန်းဘုရားကျောက်စာ-]

ပန်စင် (ကျောက်) - ပဉ္စင်း၊ ရဟန်း [မြန်မာ့... ဒု၊ စာ ၂၁၅]

ပန်တူ (ပတူ) - ရေစုတ်သောက်ရိယာ [ဦးကုလား၊ ပ၊
 စာ ၂၅ အောက်]

ပန်တျာ - (၁) အတီးအမှုတ်၊ တီးမှုတ်ခြင်း၊ တီးမှုတ်သူ
 (၂) အတီးအမှုတ်ပညာ [မြန်မာ့... ဒု၊ စာ ၂၄-၆ နှင့်
 အောင်]

ပန်း (ရှမ်း) - ရှစ်ဆယ်ကျပ်သားနှင့်ညီမျှသော အလေးချိန်
 [လွတ်တော်မှတ်၊ စာ ၂၆၃]

ပန်းကပ် - ကွမ်း၊ ပန်း၊ ပေါက်ပေါက်ထည့်၍ သုံးဆောင်
 သော အသုံးအဆောင်၊ ကလပ် [ဦးကုလား၊ ပ၊ စာ
 ၁၂၈ အောက် နှင့် သုသော ၊ ပ၊ စာ ၃၃၄၊ ကဝိ၊ စာ
 ၁၅၉] “ပန်းကပ်ကိုဆောင်၍။ နန်းတော်သို့ တက်လေ
 ၏” [မှန်နန်း၊ ပ၊ စာ ၁၁၅]

ပန်းခုံ - (၁) နန်းတွင်းရှိဥယျာဉ်တော်အတွင်းတွင် မင်း
 မိဖုရားတို့ အနားယူရန် စီရင်ထားသည့်ခုံ၊ (၂) မင်း
 မိဖုရားတို့ အပန်းဖြေရန် စီရင်ထားသော နေရာ
 (၃) ပန်းတင်သည့်ခုံ [ယုဒသန်၊ စာ ၆၁၈ နှင့် စိုးမှတ်စု၊
 စာ ၅၈-၉] “တောင်ပန်းခုံ၊ မြောက်ပန်းခုံ၊ ရှစ်ထောင့်
 ကန်...အတွင်းရှိနေ...သား ငါး တိရစ္ဆာန်တို့ကိုလည်း
 ဘေးမဲ့ပေးလှူတော်မူ၏” [ကုန်းဘောင်၊ တ၊ စာ ၁၅၇]

ပန်းချီဆယ်တိုက် (ကျောက်-ပဏ္ဍိ ၁၀ တိုက်) - အင်းဝ
 ခေတ်ထိုး အနိမ့်တောရွှေကူကျောက်စာတွင် **ပင်က္ခယယ်**
တိုက်၊ ညောင်ရမ်းခေတ်တွင် **ပန်းချီဆယ်တိုက်**၊
 ကုန်းဘောင်ခေတ်တွင် **ဗန်ကျီတိုက်** ဟုခေါ်ဝေါ်သော
 နယ်မြေ (အရှေ့ဘက်တွင်ချင်းတွင်းမြစ်၊ အနောက်
 ဘက်တွင် ပုံတောင်ရိုး၊ မြောက်တွင် ယမားချောင်း၊
 တောင်တွင် ယမားချောင်း) [ROB, VII, p. 491] ပုဒ်မင်း
 (၁၇၈၂ - ၁၈၁၉) လက်ထက် ၁၈၀၂ ခုနှစ်တွင်
 အမိန့်တော်တစ်ရပ် ထုတ်၍ ဗန်ကျီ ၉၉ ရွာတိုက်
 ဟူသော နယ်မြေကို သတ်မှတ်ခဲ့သည်။ ဗန်ကျီ ၉၉ ရွာ
 တိုက်နယ်မြေမှာ အရှေ့တောင်တွင် ယမားစည်သူကန်ရိုး၊
 ထိုမှ မြောက်ဘက်သို့ တင်တောင်၊ ရှင်မဉ္ဇူတောင်၊
 မင်းယာကုန်း၊ တောင်ကကာညောင်ပင်၊ ကျောက်ကြီး

ရွာ၊ ထိုရွာမှအနောက်သို့ မြောက်ယမားအထိ၊ ထိုမှ ဗန်ကျိတောင်ရိုးအတိုင်း တောင်သို့ တောင်ယမားအထိ၊ တောင်ယမားမှ အရှေ့ဘက်သို့ ယမားစည်သူ အထိ ကျယ်ဝန်းကြောင်း သိရသည်။ [ROB, V, p. 772]

ပန်းဆွဲ - ပန်းညွန့်ပန်းခက်များကို တွဲလောင်းဆွဲထားသည့် ပုံသဏ္ဍာန်ရှိသောအဆင်တန်ဆာ [ယုဒသန်၊ စာ ၆၁၉]

ပန်းတမော့ (ကျောက် - တာမော့အံ၊ တမော့အံ) (မွန်- တော့အံ) - ကျောက်ဆစ်လုပ်ငန်း၊ ကျောက်ဆစ်အတတ် ပညာ၊ ကျောက်ဆစ်သမား [မြန်မာ့ပွင့်၊ ဒု၊ စာ ၇-၈]

ပန်းတော့ - အင်္ဂတေဖြင့် ပန်းပုံ၊ ရုပ်ပုံ၊ ရုပ်လုံး၊ ရုပ်ကြွဖော် သော အတတ်ပညာ [မြန်မာ့ပွင့်၊ ဒု၊ စာ ၈-၉]

ပန်းတင် - စေတီ၏အောက်ဆုံး အခြေအုတ်ခုံ၊ ပန်းတည်ခုံ [မြန်မာ့ပွင့်၊ စာ ၂၂၆]

ပန်းတင်း - ပြတင်းပေါက်

ပန်းတောင်း - ကွမ်းကပ်၊ ကွမ်းပန်းထည့်သောတောင်း၊ [ပေါစာန်၊ စာ ၅၁]



ရတနာပန်းတောင်း

“သိကြားရတနာ ပန်းတောင်း နှင့် ဆံတော် ကို ခံ ဟန်” [ကုန်း- တောင်း၊ ဒု၊ စာ ၁၀၉]

ပန်းတစ်ဆယ့်တစ်မျိုး - (၁) ပန်းတိမ် (၂) ပန်းဘဲ (၃) ပန်းပွတ် (၄) ပန်းချို (၅) ပန်းရန် (၆) ပန်းယွန်း (၇) ပန်းတော့ (၈) ပန်းတဉ်း (၉) ပန်းပု (၁၀) ပန်း တမော့ (၁၁) ပန်းရွဲ [အုပ်ချုပ်၊ စ၊ စာ ၁၉၈-၂၀၀]

ပန်းတဉ်း - ကြေးထည်ပစ္စည်းအမျိုးမျိုးသွန်းထုလုပ်ကိုင်သည့် အတတ်ပညာ၊ ကြေးထည်လုပ်သူ [မြန်မာ့ပွင့်၊ ဒု၊ စာ ၃၀]

ပန်းထောင် - ပန်းညွန့်၊ ပန်းခက်များ အထက်ဘက်သို့ ထိုးထောင်နေသည့် သဏ္ဍာန်ရှိသော အဆင်တန်ဆာ

ပန်းထိမ် - ရွှေငွေတို့ဖြင့် လက်ဝတ်ရတနာပစ္စည်း ပြုလုပ် သော အတတ်ပညာ [မြန်မာ့ပွင့်၊ စာ ၂၂၆]

ပန်းပု - သစ်သားဆင်စွယ်စသည်တို့ဖြင့် ရုပ်လုံးရုပ်ကြွ ထုလုပ်သော အတတ်ပညာ [မြန်မာ့ပွင့်၊ စာ ၂၂၆]

ပန်းပဲ - သံထည်အမျိုးမျိုး ပြုလုပ်သည့် အတတ်ပညာ [မြန်မာ့ပွင့်၊ စာ ၂၂၆]

ပန်းပွတ် - သစ်သားဆင်စွယ်စသည်တို့ကို ပွတ်ခံ၍ ပုံဖော်သည့် အတတ်ပညာ [မြန်မာ့ပွင့်၊ စာ ၂၂၆]

ပန်းယွန်း - ယွန်းထည်ပစ္စည်း ပြုလုပ်သော အတတ်ပညာ [မြန်မာ့ပွင့်၊ စာ ၂၂၆]

ပန်းရန် - အုတ်၊ အင်္ဂတေတို့ဖြင့် အဆောက်အအုံတည် ဆောက်သည့် အတတ်ပညာ၊ ထိုအတတ်ပညာဖြင့် အသက်မွေးသူ [မြန်မာ့ပွင့်၊ စာ ၂၂၆]

ပန်းရွဲ - ကျောက်သွေးအတတ်ပညာ [မြန်မာ့ပွင့်၊ စာ ၂၂၇]

ပန်းလှလင်သဘင် - လှေပွဲသဘင် ဦးကုလား၊ ဒု၊ စာ ၃၂၃အောက်]

ပန်းလည်ချသည် - ပန်းရိုက်ရန် ကြိုးဆွဲသည်။ [အုပ်ချုပ်- ပွဲ၊ စာ ၄၉]

ပန်းသေး - အစွလမ်ဘာသာဝင် တရုတ်လူမျိုး (ရှေးအခါ က အစွလမ်ဘာသာဝင် အနောက်တိုင်းသားများကို လည်း ပန်းသေးဟုပင် ခေါ်သည်။ ရှေးက အစွလမ် ဘာသာဝင် ပါရှန်တို့ကို parsi, pathi, panthè, ပသိုင်း၊ ပသီ ဟု ခေါ်ခဲ့ရာ ထိုအခေါ်အဝေါ်မှ ပန်းသေးဟူသော ဝေါဟာရပေါ်လာခြင်းဖြစ်မည်ဟု ပညာရှင်တို့ တွေးဆ ကြသည်။) [Hobson, pp. 669-70, 681] ရှမ်းတို့ ကမူ ပန်းသေးကို ပန်ဆေ (pan-hse) ဟု ခေါ်သည်။ [GUBSS, I, i, pp.606-7]

ပန်းသုန်း - အောင်မြင်ပြီ ဟူသော အထိမ်းအမှတ်တိုင်။ “သူပုန်တို့လည်း မတ္တရာမြို့ကို ရယူ စီးနင်းမိလျှင် မြို့တောင် ကျပ်ကုန်းအရပ်တွင် အလံပန်းသုန်း စိုက် မှတ်လာ၏” [ကုန်းတောင်း၊ ဒု၊ စာ ၅၉၄]

ပိန်းကောလှေ - သစ်လုံးကိုထွင်း၍ အပေါ်ပိုင်း တစ်ဖက် တစ်ချက်တွင် ပေပျဉ်တစ်စပ်ထည့်ကာ တည်ဆောက် ထားသောဝမ်းပြားလှေ [ROB, VIII, p. 386 နှင့် လှေသူကြီး၊ စာ ၁၁၆-၇] (ရှေးအခါကမူ ပိန်းကောလှေမှာ ပျဉ်မစပ်ဘဲ တပိတ် တပိန်းတည်းသော သစ်လုံးကို ပေါ့ပါးရုံ ဝန်ရွက်ရုံမျှ ဝမ်းရိုးခုတ်ထွင် တည်ဆောက် သည်) [လှေ၊ စာ ၆၉]

ပိန္နဲတိုင် - စေတီအထွတ်တွင် ထိုးတင်ရန်အတွက် စိုက်ထူ ထားသောတိုင် [မြန်မာ့ပွင့်၊ စာ ၂၂၇]



ပိန္နဲတိုင်

ပုန်သောစစ်က္ကသော (ကျောက်) - ပုန်ကန်သဖြင့် စစ် ဖြစ်သည် [ကျောက်စို၊ စာ ၁၀၆]

ပုန်းမကြည် - ကောက်ပဲသီးနှံ အထွက်ကောင်းရန်အတွက် တပေါင်းလအခါတွင် တောင်သူလယ်သမားတို့ ပူဇော် ပသလေ့ရှိသော နတ်သမီး [မြန်မာ့၊ ဒု၊ စာ ၁၃၀]

ပုပ္ဖဒန္တဆင်- ပန်းငုံပန်းဖူးကဲ့သို့ အစွယ်ရှိသော ဆင် (ရသဒန္တဆင် ဟူ၍လည်းခေါ်သည်) [ဓမ္မတော်ဖြေ၊ စာ ၂၅၆]

ပုပ္ဖစာရိယ (ပါ) - သရဏာဂုံပေး၍ ရှင်ပြုသောဆရာ [ဓမ္မတော်ဖြေ၊ စာ ၅၉၀]

ပုပ္ဖကိစ္စ (ပါ) - ကြိုတင် ဆောင်ရွက်ထားသော ကိစ္စ။ “စံနန်းတော် ဆောက်လုပ်ခြင်း စသော ပုပ္ဖကိစ္စတို့ကို ပြည့်စုံစေပြီးမှ” [ကုန်းဘောင်၊ တ၊ စာ ၅၄၄]

ပုပ္ဖကတ္တိက ပဝါရဏာနေ့ - သီတင်းကျွတ် လပြည့် ပဝါရဏာပြုသောနေ့ [သမ္မုဒ္ဓကျေ၊ ဒု၊ စာ ၇]

ပုပ္ဖကမ္မ(ပါ)-ရှေးကပြုခဲ့ဖူးသောကုသိုလ်ကံ[ယုဒသန၊ စာ၆၄၁]

ပုပ္ဖကတ (ပါ) - ရှေး၌ပြုအပ်သည်။ [ဦးဟုတ်၊ စာ ၆၈၃]

ပုပ္ဖသန္နိဝါသ(ပါ) - ရှေးကအတူတကွနေခဲ့ခြင်း၊ ပေါင်းဖော် ခဲ့ခြင်း။ “ဆတ်မလည်း... ပုပ္ဖသန္နိဝါသ၏ အစွမ်းဖြင့် တပ်သော စိတ်ရှိသည်ဖြစ်၍ ဝမ်းမြောက်ဝမ်းသာ ... ပေါင်းတော်၍ နေကြလေ၏” [ဓညသစ်-စာ ၃၃]

ပိမ္မာလွဲခြင်း - သားချောသီချင်း သီဆို၍ ပုခက်လွဲခြင်း [အောင်]

ပုံတော်မိကျောက် - သတ်မှတ်ပုံစံ အဆင့်အတန်းပြည့်မီ သောကျောက်။ “အသုံးစာရေး ငသာ၊ ငရွှေကြူတို့ ကြပ်မ၍ ကျောက်တူးစေသည်မှာ ပုံတော်မိကျောက်နှင့် ၂စုစပ်ကျောက် ကိုသာ စာရင်းဆက်စေ” [ROB, VI, p. 847]

ပုံနန်း - (၁) နန်းတော်ပုံ [ရွှေဘုံ၊ စာ ၆၃] (၂) အရွယ်ချင်း မကွာခြားလှသော စတုရန်းပုံ နှစ်ခုကို ထောင့်ညီ အချိုးညီစွာ လွှဲ၍ ထပ်နေဟန် ရေးဆွဲ ထုလုပ် ထားသော ပုံ (အပြင်ထောင့်စွန်း ရှစ်ခု ရှိသောပုံ) [ထွန်း]

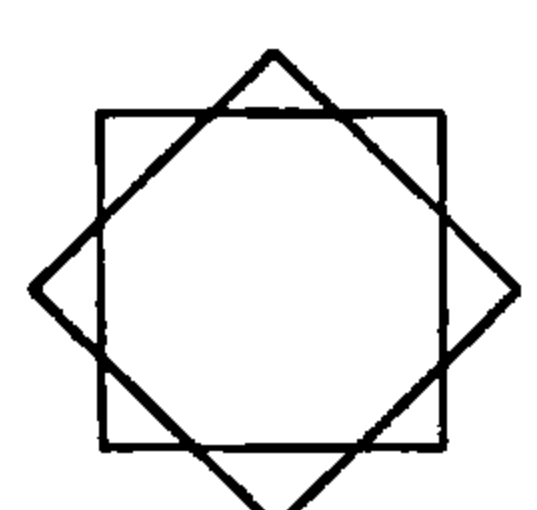

ပယ် - မြန်မာမင်းများ လက်ထက်က စိုက်ပျိုး လယ်ယာ အကျယ်အဝန်းကိုဖော်ပြသော (ယခုခေတ် ၁.၇၇၈၀၀၀ = ၀.၇၁၆ ဟတ်တာ ကျယ်ဝန်းသည့်) အတိုင်းအတာ။ အေဒီ ၁၇၉၁ ခုနှစ်တွင် ရေးထိုးသည့် ပယ်ပုံတော် ကျောက်စာအရ အနားတစ်ဖက်လျှင် ၂၅တာ ရှိသော စတုရန်းကွက်ကို တစ်ပယ်ဟုဆိုသည်။ [ဇော်ဟောင်း၊-စာ ၁၇၄]

ပယ်မယား (ပါယ်မယာ) - ချစ်ခင်မြတ်နိုးဖွယ်သော မယား (ပါ၊ ပိယပုဒ်မှဆင်းသက်လာခြင်းဖြစ်မည်ဟု ပညာရှိ တို့ ကြံဆကြသည်။) [မြန်မာ့၊ ဒု၊ စာ ၅၁] “ထိဝ် ပါယ်မယာ သာတမုလေဟ် ရာဇကုမာရ်မည် ဇော်”

[၁၁၁၂ခုနှစ်ထိုး ရာဇကုမာရ်ကျောက်စာ]

ပယ်သေ - အပြောင်းအလဲ အတိုးအဆုတ် မရှိသော စိုက်ပျိုးမြေ [ဓမ္မ၊ စာ ၈]

ပလ္လင် (ပါ-ပလ္လင်) - ထိုင်ရန်နေရာ၊ အိပ်ရန်နေရာ၊ ဘုန်းတန်ခိုး ကြီးမား မြင့်မြတ်သူတို့ထိုင်ရန် စင်မြင့် [ဦးဟုတ်၊ စာ ၆၄၄]

ပလ္လင်ကံသန (ပါ+သက်) - ခြေတစ်ဖက်နှင့် တစ်ဖက်

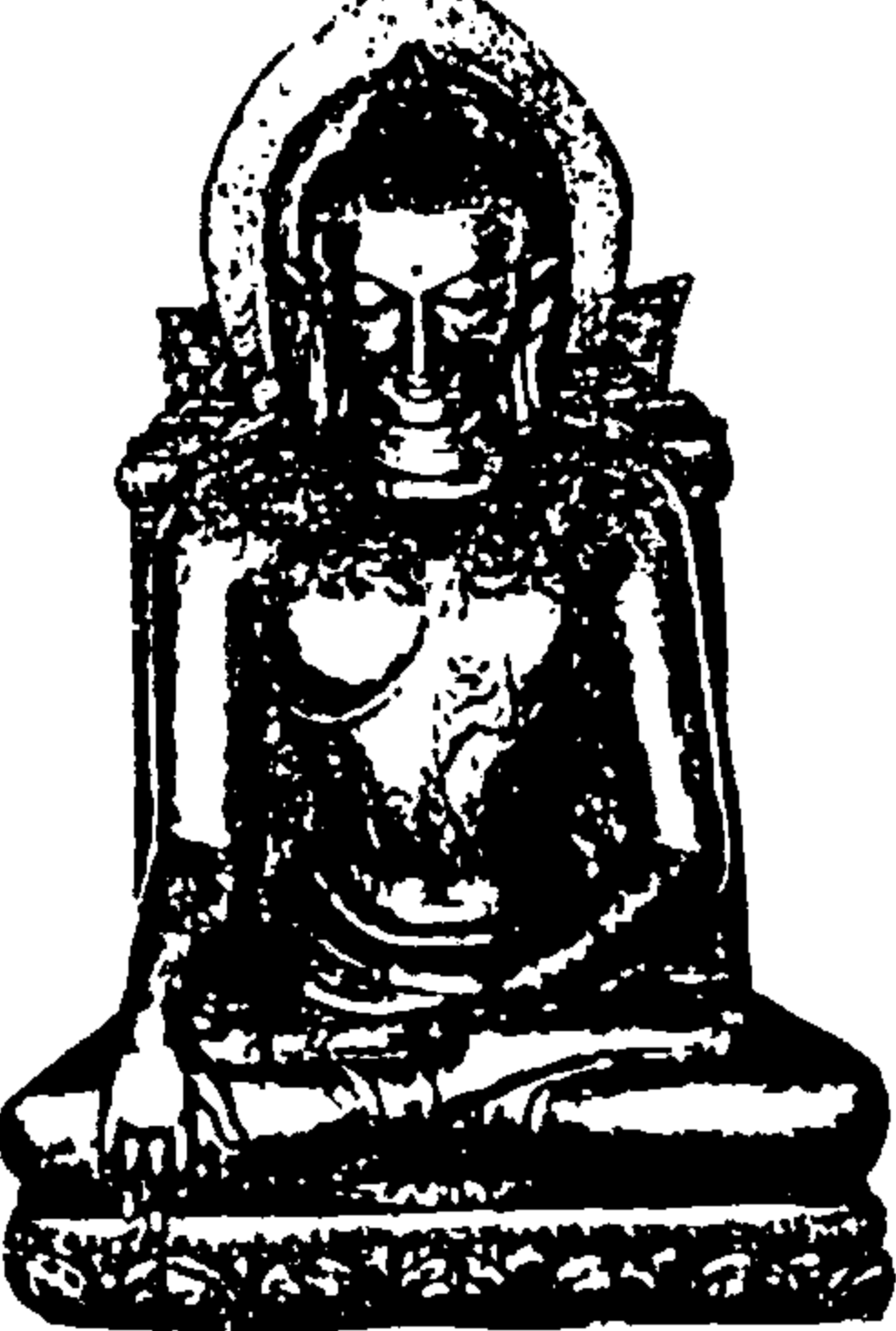

တင်ပလ္လင်ခွေ၍ ထိုင်ရာ တွင် တစ်ဖက်၏ ခြေဖဝါး တစ်ခုလုံးပေါ်ပြီး အခြား တစ်ဖက်၏ ခြေဖဝါး ရှေ့ပိုင်း ပေါ်၍ ဖနောင့် မြုပ်နေဟန် (တုန်လှုပ် ခြောက်ခြားမှု မရှိသော သဘော၊ ဉာဏ် ပညာ ထက်မြက်ခြင်း သဘော ကိုဆောင်သည်။) [အာသန၊ စာ ၈၈-၉]

ပလ္လင်ခံ (ပေ) - ပေစာထုပ်၏ အပေါ်ဆုံးနှင့် အောက်ဆုံး တွင် ပေချပ် အလွတ်များကို ထပ်၍ချုပ်ထားသော ပေရွက်ထုပ် [ရှေးဟောင်းပေ၊ စာ ၂၁]

ပလ္လင်ခြောက်ပါး ထိုင်သူများ - (၁) ကမလာသနပလ္လင်- ကြာပလ္လင် - မြဟွာမင်းတို့ထိုင်သည်။ (၂) ဒိဗ္ဗာသန ပလ္လင်-နတ်မင်းတို့ထိုင်သည်။ (၃) ရာဇပလ္လင်-လူမင်း တို့ ထိုင်သည်။ (၄) အဋ္ဌကရနပလ္လင်-တရားသူကြီးတို့ ထိုင်သည်။ (၅) ဓမ္မာသနပလ္လင်-ဓမ္မကထိကတို့ ထိုင် သည်။ (၆) အပရာဇိတပလ္လင် - မြတ်စွာဘုရားသခင် ထိုင်တော်မူသည်။ [ဆုစောသန၊ စာ ၃၂၅]

ပလ္လင်တိုင် (ပေ) - ပေစာရွက်များ မလှုပ်မရှား ခိုင်အောင် ပေထုပ်၏ သုံးချိုး တစ်ချိုးခန့်တွင် ဖောက်ထားသည့် ပလ္လင်ပေါက်နှစ်ပေါက်တွင် စိုက်ထူထားသော ဝါးတံ ကလေး [မြန်မာ့၊ စာ ၂၂၀]

ပလ္လင်ပေါက် (ပေ) - ပေစာရွက်များ မလှုပ်မရှား ခိုင်မြဲ နေအောင် တုတ်တံငယ်စိုက်ထူ၍ ထိန်းထားရန်အတွက်

ပေစာ၏ သုံးချိုး တစ်ချိုးခန့်တွင် ဖောက်ထားသော အပေါက်နှစ်ပေါက် [မြန်မာန်၊ စာ ၂၂၈]

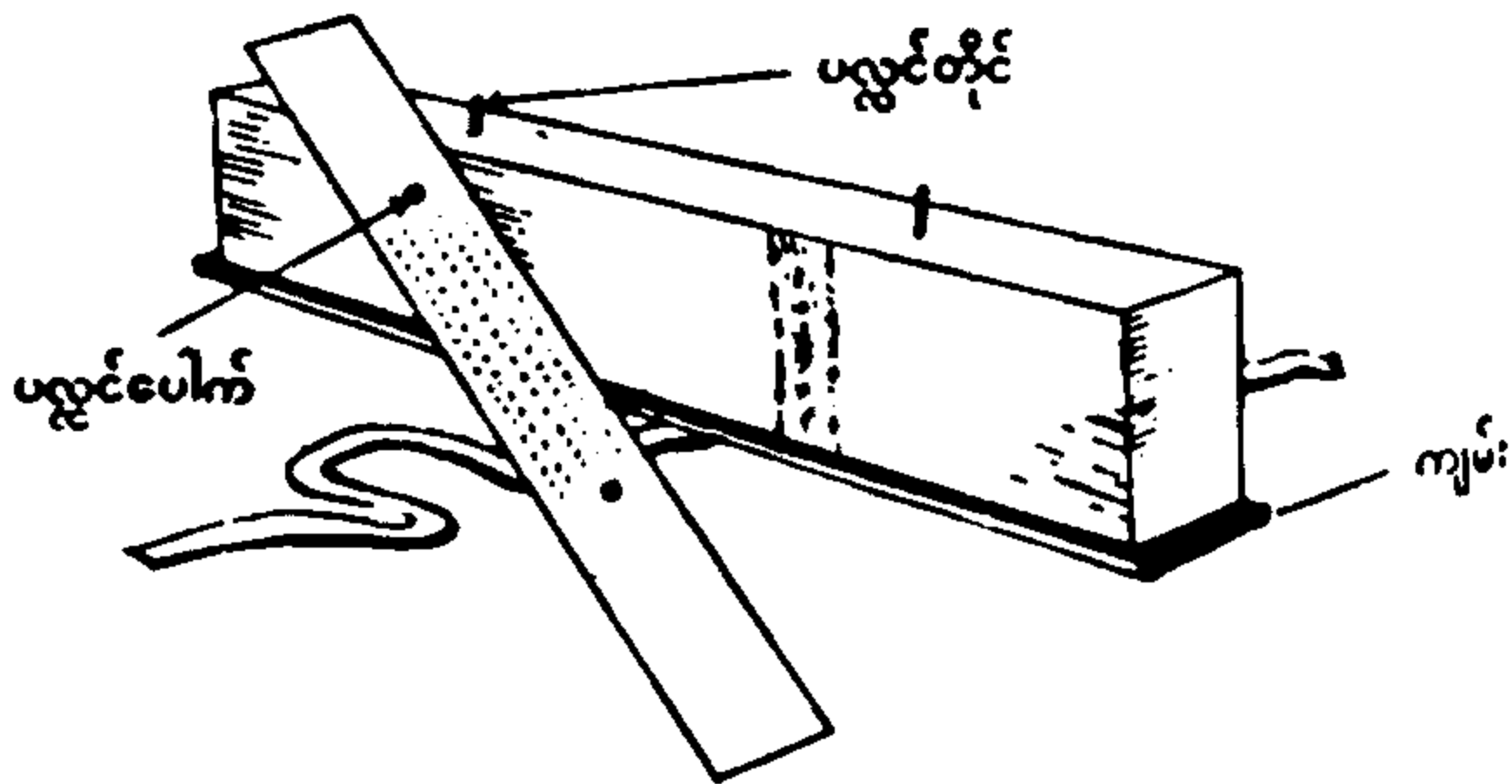

ပလ္လင်ရှစ်ရပ် - မင်းဧကရာဇ်တို့ သုံးတော်မူသော ပလ္လင်ရှစ်မျိုး (၁) သီဟာသနပလ္လင်-ခြင်္သေ့ရုပ်ခံပလ္လင် (ယမနေသားဖြင့် ပြုလုပ်သည်။ နန်းဦးပြဿဒ်ဆောင်တွင် မင်းတို့အပူဇော်ခံရန်အတွက် ထားသည်။) (၂) ဟံသာသနပလ္လင်-ဟင်္သာရုပ်ခံပလ္လင် (သင်္ကန်းသားဖြင့် ပြုလုပ်သည်။ ဇေတဝန်ဆောင်တွင်ထား၍ ရတနာသုံးပါးပူဇော်ရန် အသုံးပြုသည်။) (၃) သင်္ခါသန ပလ္လင်-ခရုသင်းရုပ်ခံပလ္လင် (သရက်သားဖြင့်ပြုလုပ်သည်။ ဗောင်းတော်ဆောင်တွင် ထား၍ တရားစကားနာခံရန် အသုံးပြုသည်။) (၄) ဘမရာသနပလ္လင်-ပိတုန်းရုပ်ခံပလ္လင် (ကရဝေးသားဖြင့် ပြုလုပ်သည်။ မှန်နန်းဆောင်တွင် ထား၍ စက်တော် ခေါ်ရန် အသုံးပြုသည်။) (၅) ဂဇာသနပလ္လင်-ဆင်ရုပ်ခံပလ္လင် (စကားသားဖြင့်ပြုလုပ်သည်။ ဗြဲတိုက် ဆောင်တွင် ထား၍ မင်းတို့က ချီးမြှင့်ရန်၊ နိမ့်ချရန် အတွက် အသုံးပြုသည်။) (၆) မယုရာသနပလ္လင်-ဥဒေါင်းရုပ်ခံပလ္လင်(ပေါက်သားဖြင့်ပြုလုပ်သည်။ မြောက်စမုခ်ဆောင်တွင် ထား၍ ဆင် မြင်း သိမ်းမြန်းရန် အသုံးပြုသည်။) (၇)မိဂါသနပလ္လင် - သမင်ရုပ်ခံပလ္လင် (ရေသဖန်းသားဖြင့် ပြုလုပ်သည်။ တောင်စမုခ်ဆောင်တွင်ထား၍ မင်းတို့ တိုင်ပင်ဆွေးနွေးရန် အသုံးပြုသည်။) (၈) ပဒုမာသနပလ္လင် - ကြာပွင့်ခံပလ္လင် (ပိန္နဲသားဖြင့် ပြုလုပ်သည်။ အနောက်ပွဲတက်ဆောင်တွင် ထား၍ မင်း မိန်းမတို့ ပူဇော်ခံရန် အသုံးပြုသည်။) [အုပ်ချုပ်၊ စာ၊ စာ ၁၅၉]

ပလ္လင်အရွယ်သုံးမျိုး - ရွှေဘုံနိဒါန်း အရ ပလ္လင်အရွယ်သုံးမျိုး ရှိသည်။ (၁) မဟာပလ္လင် (၁၆တောင် မြင့်သည်) (၂) မဒ္ဒါမပလ္လင် (ရှစ်တောင် မြင့်သည်။)

(၃) စူဠပလ္လင် (လေးတောင် မြင့်သည်။) [ရွှေဘုံ၊ စာ ၈၅]

ပိုလ် - ငါးကျပ်သားအလေးချိန် (ကျပ်လေးဆယ်-တစ်ပိုလ်ဟုလည်းဆိုသေးသည်။) [ဗေးတော်ဖြေ၊ စာ ၆၃၀ နှင့် သမန္တကျေ၊ ဒု၊ စာ ၉၂]

ပိဿုပြည် - ပဿုပြည် (မလေးရှား)။ “သာသနာတော်တည်ရာကား ... အရှေ့တောင်သို့လားသော် ဂျမ်းပြည်အကုန် ... တောင်သို့လားသော် သမုဒ္ဒရာ အနားနှိုက်ရှိသော ပိဿုပြည်” [ဗျူ၊ စာ၈]

ပျားစွဲနှင့်မုဆိတ် - ပြာသာဒ်နှင့် မုခ်ပေါက်ထိပ် ခေါင်အောက်တို့တွင် သုံးထောင့်သဏ္ဍာန်ပေါ်နေသည့် နေရာလွတ်၌ အောက်သို့ တွဲလျားကျဟန် ပိတ်ကာ ဆွဲထားသည့် အပြားအပြန့်ကို ပျားစွဲဟု ခေါ်သည်။ ပျားစွဲ၏ ထိပ်တွင် အချွန် အတက် အကွေး အကော့တို့ဖြင့် တန်ဆာဆင်ထားသည့် အရာကို မုဆိတ်ဟု ခေါ်သည်။ [မြန်မာမှု- ၄၊ စာ ၈]

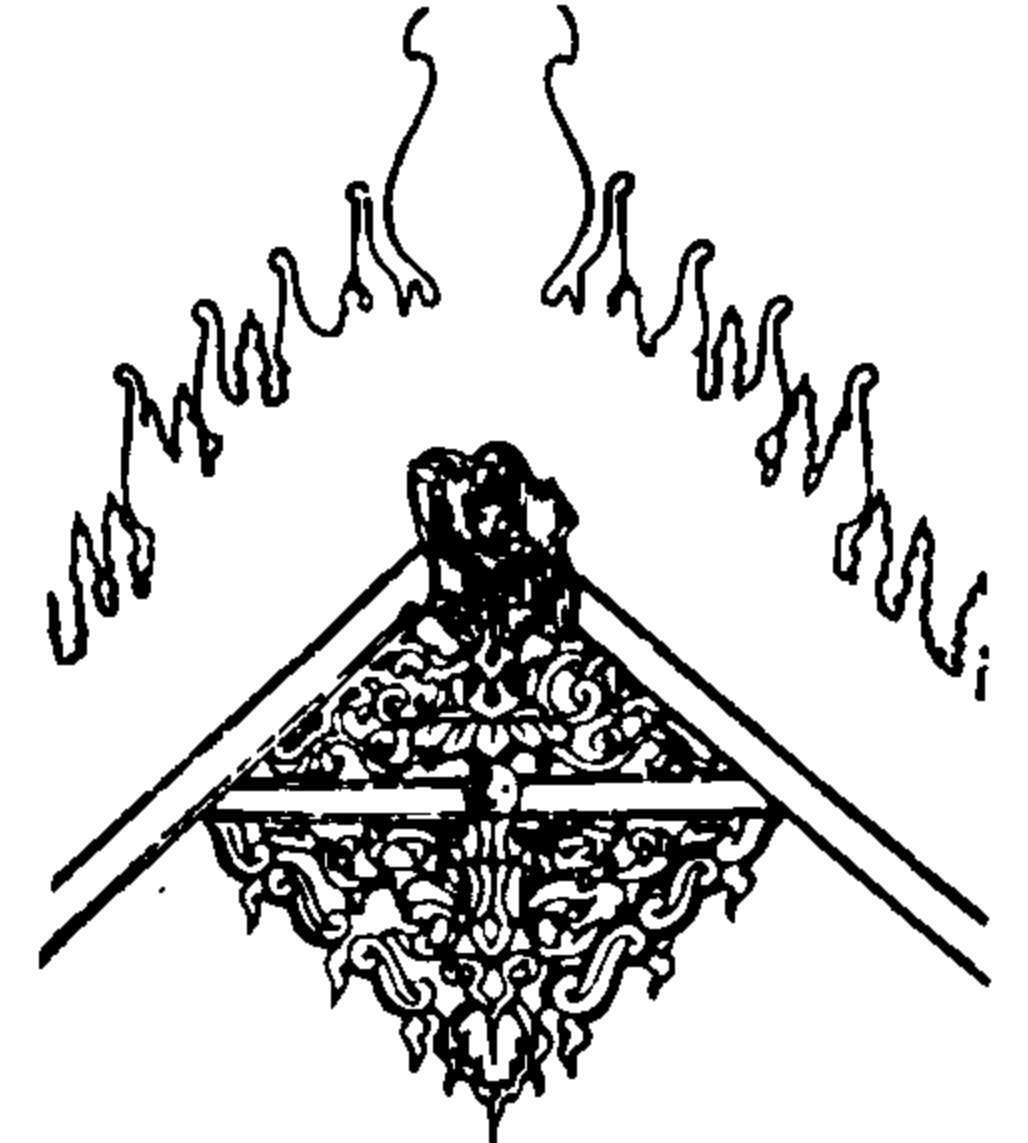

ပျူ - ဟန်လင်း၊ သရေခေတ္တရာ စသော ပြည်ထောင်တို့ကို တည်ထောင်အုပ်စိုးခဲ့သော မြန်မာရှေးဦးလူမျိုး(ပုဂံခေတ်တိုင်အောင် ပျူလူမျိုး ဟူ၍ သီးခြားရှိပြီး ပျူစာကို ဆက်လက် သုံးစွဲဆဲပင် ဖြစ်သည်။ ခေတ်ပြိုင် တရုတ်မှတ်တမ်းများတွင် ပျူလူမျိုးကို **ပျောက် နီ**၊ သို့မဟုတ် **မီဇီ** ဟူ၍ ရေးသားသည်။ ပျူတို့ကိုယ်တိုင်ကမူ **ထုလော်ကျူ** ဟု ခေါ်၍ ဂျာဗား ကျွန်းသားတို့က **တုလီချူ** ဟု ခေါ်ကြောင်း၊ ကိုးရာစုနှစ်ကရေးသော ပါရုန်မှတ်တမ်းတစ်စောင်တွင် **တဆူလ်** ဟု ဖော်ပြကြောင်း ပညာရှင်တို့ကဆိုသည်။ထိလိုင်မင်း (၁၀၈၄-၁၁၁၂)၏ နန်းတော်ကျောက်စာတွင်ပါသော**တိရ်ဂူလ်**သည် **ထုလော်ကျူ**၊ **တုလီချူ**၊ **တဆူလ်** တို့နှင့်တူညီ

မည်ဟု ပညာရှင်တို့က ခန့်မှန်းကြသည်။) [စေတီ...
ဟောင်း၊ စာ ၃၉-၆၂]

ပျော်ပွဲခွန် - အပျော်အပါး သက်သက် ရောင်းဝယ်ရန်
ယူဆောင်လာခဲ့သော သေးသေးနပ်နပ် ကုန်များအပေါ်
ကောက်ခံသည့်အခွန်[လွှတ်တော်မှတ်၊ စာ ၄၉] “သစ်တော
အကောက်တွင် ပါဝင်သည့် ပျော်ပွဲခွန်၊ ဗန်းမော် ၁၂ ရပ်
အကောက်တွင်ပါဝင်သည့်ပျော်ပွဲခွန်၊ ဆေး ထန်းလျက်
ဆီ အကောက်တွင် ပါဝင်သည့် ပျော်ပွဲခွန်” [ROB,
IX. p. 1064]

ပျံချီ - ရန်သူရှိရာသို့ ခုန်ပျံ ဝင်ရောက်၍ အနိုင်တိုက်ခိုက်
နိုင်သော သူရဲကောင်းတို့အား ချီးမြှင့်လေ့ရှိသောဘွဲ့
(ကျက်သရေရှိသော သူရဲကောင်းအား သီရိပျံချီဟူသော
ဘွဲ့ကို ချီးမြှင့်လေ့ရှိသည်။) [လီနတ္ထ၊ စာ ၂၉၂-၃]

ပျို - စိတ်ကို နှစ်သက်မြတ်နိုးစေအောင် ဖွဲ့နွဲ့ထားသော
လေးလုံးစပ်ကဗျာအဖွဲ့ [လီနတ္ထ၊ စာ ၃၇၇]

ပျင်စာလိပ်ဥ - လိပ်ငယ်က ဥသော ဥငယ် [ဝိပဗ္ဗာ...
စာ ၃၉]

ပျပ်ဝပ် - ကျိုးနွံသည်။ နိမ့်ချရိသေသည်။ နာခံသည်။
“မင်းခေါင်နော်ရထာသည် ... စိတ်နှလုံး မပျပ်မဝပ်
အဟန် ရှိချေသည်” [ကုန်းဘောင်၊ ပ။ စာ ၃၃၃]

ပြ (သက်၊ ပြာသာဒ) - မြို့တံတိုင်းတွင် ပြာသာဒ်တင်၍
တည်ဆောက်ထားသော အဆောက်အအုံ [စိုးမှတ်စု၊
စာ ၉၁] (ပြာသာဒ မှ ဒ အက္ခရာ၊ သ အက္ခရာနှင့်
ပြာ မှ အာသရ တို့ပျောက်ကြေ၍ ပြ ဖြစ်လာသည်



ပြ

ဟူ၍လည်းကောင်း၊
ဤကား လမ်း၊
ဤကား အိမ်ယာ
ဟုတာဝန်းဖွဲ့ကာ
ပြသ ထားသော
အ ရာ ဖြ စ် ၍
ပြ ဟုခေါ်သည်
ဟူ၍လည်းကောင်း
အဓိပ္ပါယ်ကို ဖွင့်
ဆိုကြသည်။)

ပြကတော့ - မူလ အတိုင်း၊ ပင်ကိုယ်သဘော၊ ပကတိ၊
ပင်ကိုယ်ဖြစ်ရပ်မှန် [ယုဒသန၊ စာ ၆၆၄] “ရိုးရှာသည့်
ခလေးမိုးပြကတော့ယဉ်ပြန်၊ မျက်လုံးတော်တမူသစ်တာက၊
ဇေယျရာဇ်သိန်းမကတန်” [ရွှေဝတီ၊ စာ ၆၁]

ပြကတော့လူရင်းတိုင်း - မူလလှူရင်းအတိုင်း။ “ပြကတော့
လှူရင်းအတိုင်း ... လှူဒါန်းတော်မူပြန်သတည်း”

[၁၇၅၅ခုနှစ်ထိုး စကိုင်းမြို့ စည်းစုံကြီးဘုရားကျောက်စာ .]

ပြတို့ - ထွေးခံ၊ ထွေးအင် [တွင်းသင်းပေါ၊ စာ ၉၁]

ပြယိုးယား - နွားနို့ အဆင်း၊ နွားနို့သစ် အဆင်းရှိသော
ကျောက် (ပြယိုးယား လေးမျိုးရှိသည်။ (၁) စမုနာ
(၂) ရက္ခာ (၃) ဗာရာ (၄) ဖအောင်မြ ဟူ၍
ဖြစ်သည်။) [ကျောက်စိမ်းပစ္စုပ္ပန်၊ စာ ၁၈၉]

ပြလမ္မပါဒါသန (ပါ) - ခြေနှစ်ဖက်ကို အောက်သို့တွဲလျား



ချ၍ ထိုင်ခုံ ပေါ်
တွင် ထိုင်နေဟန်
(အေးချမ်းသာယာ
စွာနေခြင်းသဘော၊
အနှောင့်အယှက်
မရှိခြင်း သဘော
ကို ဆောင်သည်။)
[အာသန၊ စာ ၉၀-
၁]

ပြလမ္မပါဒါသန

ပြဝါမူသော (ကျောက်) - ပဝါရဏာပြုသော။ “ဥပိတ်ပြဝါ
မူသော သွိုင်တိုဝ်ဆွဲဖွစ်စေသတေ” [၁၃၁၅ ခုနှစ်ထိုး...
ကျောင်းသည် ငြေည်ညီလင်မယား ကျောက်စာ/စ]

ပြအိုး - မြို့ရိုးရှိ တံခါး၏ အပေါ်တွင် လည်းကောင်း၊
မြို့ရိုးထောင့်များတွင် လည်းကောင်း၊ ပြငယ်များတွင်
လည်းကောင်း၊ ဘုံအဆင့်ဆင့် တင်၍ အချိုးအစား
ပြေပြစ် တင့်တယ်အောင် တည်ဆောက် ထားသော
ပြာသာဒ်ဆောင် [ယုဒသန၊ စာ ၆၆၄]

ပြာဋိဟာ (သက်၊ ပြာတိဟာယ) - ထူးကဲစွာ ပြသော
တန်ခိုး။ “ပြာဋိဟာကိုပြဟော်မူသောကြောင့် ရွှေတန်ဆာ
ဘုရားတည်တော်မူခဲ့သည်” [ကုန်းဘောင်၊ ပ။ စာ ၆၂]

ပြာဋိဟာရိယမုဒြာ (ပါ+သက်) - လက်နှစ်ဖက်ကို ရင်ဘတ်
ရှေ့ဆီသို့ ကွေးကာ လက်ယာလက်ဖဝါးကို ရင်ဘတ်
ဘက်သို့ လှည့်၍ လက်ချောင်းကလေးများ ကွေးထား
ပြီး လက်ယာ လက်သန်းအောက်မှ လက်ဝဲ လက်မနှင့်
လက်ချောင်းကလေးများကို ကွေး၍ ပင့်မ ထားဟန်
(မြတ်စွာဘုရားသည် သရက်ဖြူ ပင်ရင်း၌ ရေမီးအစုံ
ယမကပြာဋိဟာ ပြတော်မူခန်း၊ ဥရုဝေလ ကဿပ
ရသေ့ညီနောင် ရှင်တစ်ထောင်ချွတ်ခန်း သရုပ်ဖော်ပုံ



ပြာဋိဟာရိယမုဒြာ

များတွင် ဤမုဒြာ ဟန် ရုပ်တုရုပ်လုံး များ ထုလုပ်လေ့ ရှိသည်။ ဘုန်းတန်ခိုး ကြီးလိုသူ၊ ကျွမ်း ကျင်သာပညာရှင် ဖြစ်လိုသူ၊ ရန်သူ ကို အောင်မြင်လို သူ တို့သည် ဤ ရုပ်တုမျိုးကို ကိုး ကွယ်ကြသည်ဟု ဆို၏။) [မုဒြာ၊ စာ ၆၄-၅]

ပြေတုံးတရားစစ်၊ စစ်ဝတ် - အမှုပြေငြိမ်းခြင်းနှင့် အမှုစစ် ဆေးရခြင်း၊ စစ်ဆေးရန် ခေါ်ရခြင်း (တို့အတွက် ကြေးငွေ မတောင်းခံရပေ။) [လွှတ်တော်မှတ်၊ စာ ၂၅၆]

ပြောကြီးမှု - မြေနန်းစုမှတ်ဦးအရှေ့ မင်းတက်လှေကား၏ အဆင်း၊ မြေပြင် လက်ဝဲ လက်ယာတွင် ကြိမ်လုံးစွဲ ကိုင်ခစားရသည့် ပြောသား လုလင်တို့၏ အကြီးအမှူး [ရွှေနန်းသုံး၊ စာ ၅၂-၃]

ပြောသား - မြေနန်းစုမှတ်ဦးအရှေ့ရှိ မင်းတက်လှေကား၏ တစ်ဖက်တစ်ချက် လက်ဝဲလက်ယာတွင် ကြိမ်လုံးစွဲကိုင် စောင့်နေထမ်းရွက်ရသော အမှုထမ်း [ရွှေနန်း၊ စာ ၂၃]

ပြင်စီမြင်း - အင်းဝပထမမင်းခေါင်(၁၄၀၁-၂၂)လက်ထက် ၁၄၃၅ခုနှစ်တွင်ဖွဲ့သည့်မြင်းတပ် [ROB, II, p. 202]

ပြင်ရှ် - ရှ်ရွာ (ထီးလင်းမြို့နယ်)၊ စကားရွာ၊ ရေအိမ်ရွာ၊ သစ်ကြီး၊ တိုင်လယ်၊ ပလင်၊ ချပ်ရွာ၊ ဝက်ကူ၊ သီးတုန်း၊ ငပင်၊ လယ်အုံ၊ အိုင်းမ (ထီးလင်းမြို့နယ်)တို့ ပါဝင် သောဒေသ [ဦးမောင်မောင်တင်စာစု]

ပြင်လွင် - အပြင်ဘက် [ယုဒသန်၊ စာ ၆၆၅]

ပြင်လွင်ကျသည် - အကာအကွယ် ကင်းမဲ့သည်။ လုံခြုံမှု မရှိသော အခြေအနေသို့ ရောက်ရှိနေသည်။ အပြင် ဘက်သို့ ရောက်နေသည်။ [ယုဒသန်၊ စာ ၆၆] “ပြည်သူ သတ္တဝါပေါင်းတို့လည်း လုပ်စားကိုင်စားမှစ၍ စိတ် နှလုံးမချ ပြည်လွင်ကျသည်တကြောင်း ဖြစ်ပါ၍...” [ကုန်းဘောင်၊ စာ ၄၈]

ပြင်ဝဲ - ကျောင်းတော် အိမ်တော်များ၏ ဆောင်မကြီး တွင် အပြင်ဘက်ဧည့်ခန်း [အုပ်ချုပ်၊ ပဉ္စ၊ စာ ၅၄]

ပြင်သင်းမှု - လုံခြုံရေးအတွက် နန်းတော်အပြင်တွင် စောင့်နေထမ်းရွက်ရသော အမှုထမ်း အစုအဖွဲ့များ၏ အကြီးအမှူး [အုပ်ချုပ်၊ စာ ၈၁]

ပြင်အိမ်တော် - အရွယ်ရောက်သော မင်းသား မင်းသမီး တို့ နေထိုင်ရန်အတွက် နန်းတော်၏ အပြင်ဘက်တွင် တည်ဆောက်ထားသော အိမ်တော်။ (ယိုးဒယားနန်းကျ မင်းသား၊ ညိုမြေးယောင်များကိုလည်း ပြင်အိမ်တော် တွင် ထားလေ့ရှိသည်။) [ကုန်းဘောင်၊ စာ ၄၁၀]

ပြစ်ခြမ်းဖောင်း - ခေါင်းပေါင်းတစ်မျိုး။ “လူတရားကျော်တို့ မှာ ပြစ်ခြမ်းဖောင်း၊ ဇာဖျင်ဝတ်လုံ ဝတ်ဆင်စေ၍...” [ကုန်းဘောင်၊ စာ ၂၃၄]

ပြည်ကံကျွေး - မိန်းမပေါ့များပြည့်တန်ဆာမများ [အုပ်ချုပ်၊ ပဉ္စ၊ စာ ၁၄၉]

ပြည်ကုံးလှေ - ကမ္ဘာဦးလူတို့၏ ရှိခိုး တောင့်တမှုဖြင့် နေနှင့်လပေါ်လာခြင်းသဘောကိုဆောင်ရန် ဦးဘက်တွင် လမိမာန်လနတ်ရုပ်၊ ပဲ့တွင်နေမိမာန်နေနတ်ရုပ်ပုံဖော်၍ တည်ဆောက်ထားသော လှေ [ရွှေနန်း၊ စာ ၆၉-၇၀]

ပြည်ကြီး၂၀ (အိန္ဒိယ) - (၁) ဗာရာဏသီ (၂) သာဝတ္ထိ (၃) ဝေသာလီ (၄) မိမိလာ (၅) အာဠဝိ (၆) ကောသမ္ဘိ (၇) ဥဇ္ဇေနီ (၈) တက္ကသိုလ် (၉) စမ္မာ (၁၀) သာဂလ (၁၁) သံသုမာရဂီရိ (၁၂) ရာဇဂြိုဟ် (၁၃) ကပိလဝတ် (၁၄) သာကေတ (၁၅) ဣန္ဒပုဋ္ဌ နဂိုရ် (၁၆) ဥက္ကဋ္ဌ (၁၇) ပါတလိပုတ် (၁၈) စေတုတ္ထရာ (၁၉) သင်္ကသုနဂိုရ် (၂၀) ကုသိန္ဒာရုံ [အုပ်ချုပ်၊ ဒု၊ စာ ၆၉]

ပြည်ကြီးမွန်ဖောင် - ဖောင်တော်ဦးတွင်နဂါးရုပ်၊ ဂဠုန်ရုပ်၊ နတ်ရုပ်များဖော်၍ ပြာသာဒ်တော်၊ အဆောင်တော်တို့ ဖြင့် ခမ်းနားစွာ တည်ဆောက်ထားသော မင်းစီး ဖောင် တော် [နန်းမှု၊ ၅]

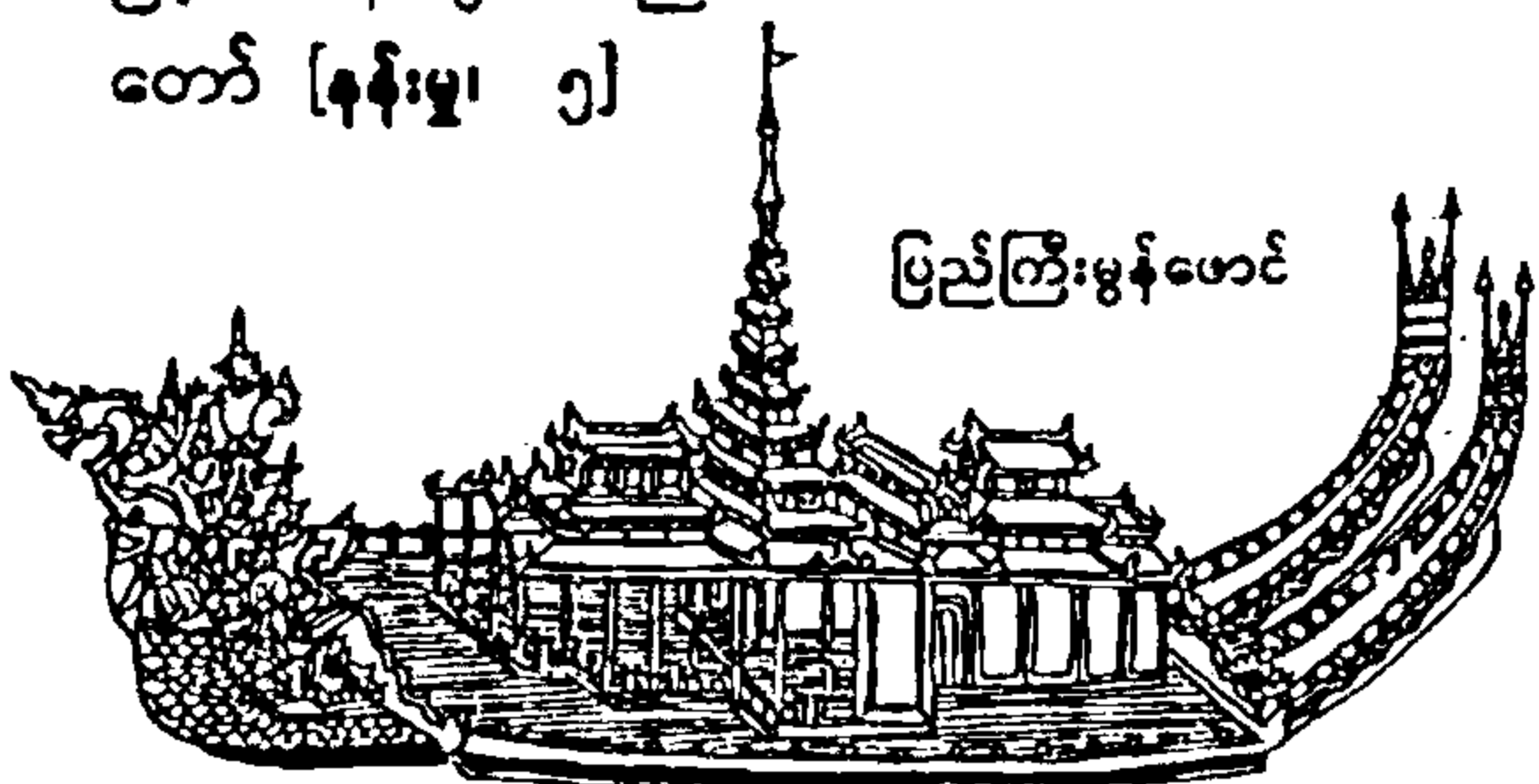

ပြည်ကြီးမွန်လှေ - မြန်မာမင်းကို တစ်ရာသောမင်းတို့က ဦးညွတ်ဟန် ဖြစ်စေရန် လှေဦးမှ လှေပဲ့အထိ လက်ဝဲ ဘက်တွင် မင်းရုပ်ငါးဆယ်၊ လက်ယာဘက်တွင် မင်းရုပ်ငါးဆယ် ထုလုပ်ထားသည့် လှေ (မင်းဧကရာဇ်

တို့ ထွက်တော်မူကြီးပြုသောအခါ ဖောင်တော်ရှေ့က သုံးလှူပူဇော်လှေနှင့် ပြည်ကြီးမွန်လှေတို့ကို ခင်းကျင်းရ သည်။) [ရွှေဘုံ၊ စာ ၆၇]

ပြည်စိုး - (၁) တိုင်းပြည်ရေးရာ ကိစ္စ အဝဝကို စီရင် ဆောင်ရွက်ရသော အမတ်ကြီး (၂) မြို့ရွာကို စီရင် အုပ်ချုပ်သော အကြီးအကဲ၊ သားစဉ်မြေးဆက် ဆက်ခံ အုပ်စိုးသောသူကြီး။ [ယုဒသန့်၊ စာ ၆၆၅] “အမတ်ကြီး၊ အမတ်လတ် ... ရွာသူကြီးပြည်စိုးမြေတိုင် ... တို့သည် အမြတ်တည်း” [မနုကျယ်၊ စာ ၁၂၂] “ပြည်စိုးဝံသ အမတ်ကြီး ရာဇသင်ကြံ မည်သ အမတ်သည်...” [၁၃၀၇ခုနှစ်ထိုး အမတ်ကြီး ရာဇသင်ကြံ ကျောက်စာ/၃] “ငအောင်ကို မဟာဒါန်တိုက် ကိုင်းရွာသူကြီး ပြည်စိုး ခန့်တော်မူသည်” [ROB, IV, p. 514]

ပြည်တဲ (ကျောက်) - တိုင်းပြည်နှင့် ပတ်သက်သမျှ [ကျောက်စိ၊ စာ ၁၇၆]

ပြည်ရှင်ဘုန်းလှိုင်း - ဘုန်းတန်ခိုး အလွန်ကြီးမားသော ပြည်ကြီးအရှင်။ “နာရာဇိပတိ၊ သိဒ္ဓိထွန်းတင်၊ မြတ်ဆုံး တင်သည်၊ ပြည်ရှင်ဘုန်းလှိုင်း၊ ကျင့်နည်းခိုင်း၍” [လောက၊ စာ ၁၄၆]

ပြည်သွယ် - နောက်ပြောင် သွေးထိုးသည်။ ကြည်စယ် သည်။ ပျက်ရယ်ပြုသည်။ [ဦးကုလား၊ ဒု၊ စာ ၄၆] “ယခု ဘုရင်မင်းခေါင် မရှိပြီးသော်၊ စစ်မက်ဆင်၍ မိဖုရား ကတော် စိုးမင်း...များကို ယူတော့ဟူ၍ ပြည် သွယ်ကြကုန်၏” [မှန်နန်း၊ ဒု၊ စာ ၅၂]

ပြည့်ကံကျေး - ကိုတ်၊ ပြည့်တန်ဆာ [အုပ်ချုပ်၊ စ၊ စာ ၃၀ နှင့် ROB, X, p. 118]

ပြန်တမ်းကြီး - ဝန်ကြီး၊ အတွင်းဝန်၊ ဝန်ထောက် စသော မင်းမှုထမ်းကြီးများကို ခန့်ထားသည့် အမိန့်တော်ပြန် တမ်း [ROB, X, p. 118]

ပြန်တမ်းရိုး - အမှုထမ်းငယ်များကို ခန့်ထားသည့် အမိန့် ပြန်တမ်း [ROB, X, p. 118]

ပြုပြင်သည် (ကျောက်) - ပန်းရံအလုပ်သမား? “ပြုပြင် သည် ကန်ရသည် ၂ယောက် သောကာ” [၁၂၄၁ခုနှစ်ထိုး- အမိပုရဟာစာ ကျောက်စာ/၃၀ .]

ပြာသာဒ် (ပါ၊ ပါသာဒ) - ဘုံအဆင့်ဆင့်တွင် ထုပ်ကာ တင်၍ဆောက်လုပ်ထားသဖြင့် ကြည့်ရှုဖွယ်ကောင်းသော အဆောက်အအုံ [မြန်မာနိ၊ စာ၂၃၁နှင့် ရွှေဘုံ၊ စာ၃]

ပြီသာရာသီ - နွားတို့နှစ်သက်သော ရာသီ၊ ကဆုန်လ၊ ဝိသာခါ နက္ခတ်နှင့်ယှဉ်သည်။ နှစ်စဉ် ဧပြီလ(၂၁)

ရက်နေ့မှ မေလ(၂၁)ရက်နေ့ခန့်အထိ ဖြစ်သောကာလ [မဟာမုနိ၊ ပ၊ စာ ၄၁၄] “ရာသီပြီသာ၊ အလှကြိုင် မြူး၊ ကွမ်းဖူးစကား၊ ပေါ်ပွင့်များသည်၊ မိုးသားကျူးစ၊ ကဆုန်လကား” [ဆယ့်နှစ်ရာသီလူးတား၊ စာ ၈]

ပွဲကျောင်း - ဗေဒင်ပညာ၊ ဆေးပညာ၊ သိုင်းပညာ၊ ဓားခုတ် လှံထိုး၊ ဆင်စီးမြင်းစီး၊ ပန်းချီ ပန်းပု ပန်းပဲ စသော ပန်းဆယ်မျိုးပညာ၊ တီးမှုတ်ကခုန် နည်းပညာ စသော လောကီဆိုင်ရာအသက်မွေးမှုပညာရပ်များကို သင်ကြား ပေးသောကျောင်း [အုပ်ချုပ်၊ စ၊ စာ ၂၀၆]

ပွဲတော်ကြီး - (၁) မင်းဧကရာဇ် သုံးဆောင်သော ထမင်းပွဲ (၂) မင်းဧကရာဇ် ပွဲတော်တည်ရန် ချက်ပြုတ်ထမ်းရွက် ရသော အမှုထမ်း [ရွှေစန်းသုံး၊ စာ ၁၄၇]

ပွဲတော်အိမ် - မင်းဧကရာဇ် သုံးဆောင်တော်မူရန် ထမင်း ဟင်းတို့ကိုချက်ပြုတ်သည့်မိုးဖိုဆောင် [ROB, VI, p. 505]

ပွဲတက်ကန်တော - မင်းညီ၊ မင်းသား၊ ဝန်ကြီး၊ ဝန်ထောက်၊ စော်ဘွား မြို့စားတို့က နှစ်စဉ်နှစ်သစ်၊ ဝါဝင်၊ ဝါကျွတ် အခါသမယ၌ မင်းဧကရာဇ်အား အခမ်းအနားကျင်းပ၍ ကန်တော့ခြင်း [ROB, X, p. 118]

ပွင့်ကွယ်ငွေ - အပွင့် အမှတ်မပါသော ငွေစင် [ROB, VIII, p. 524]

ပွတ်ကြီးဆည် - အိန္ဒိယတောင်ပိုင်း၊ အရှေ့ဘက်ကမ်းရိုးတန်း ရှိ ပွန်ဒစ်ချယ်ရီ(Pondiccherry) [ROB, III, p. 226]

ပွတ်ကြီးဆည်ကိုး - ပွန်ဒစ်ချယ်ရီ ကမ်းခြေ ဒေသ (Pondiccherry Coast) [ROB, X, p. 118]

ပွတ်ခြမ်း - ပွတ်လုံးတိုင်အခြမ်း။ “ကမ္ပတ်နား အတွင်းပြင် ပွတ်ခြမ်း” [ROB, V, p. 851]

ပွတ်လုံးကျေးစေတိုင် - ကျေးနားရန် ပွတ်တိုင် လုပ်၍ စိုက်ထူထားသောတိုင် [ယုဒသန့်၊ စာ ၂၁၈၊ ၆၇၈]

ပွန်စလိုင် - (၁) ပဉ္စလေမှ ပွန်စလိုင် ဖြစ်လာသည်ဟု ဆိုသောပညာရှင်တို့၏အလိုအရဆိုလျှင် မြစ်ရေငါးဆိုင် ဆုံရာနေရာ (၂) မွန်ဘာသာပွန်မှာ လေးခုဟုအဓိပ္ပာယ် ရသည်ဟု ဆိုသော ပညာရှင်တို့၏ အလိုအရဆိုလျှင် မြစ်ရေလေးဆိုင်ဆုံရာနေရာ [သံလွင်မြစ်ဝဖြစ်သည်။]

ပွယ် (ကျောက်-ပွယ်) - ထည့်သိုထားတင်စရာပန်း [သီချင်း၊ ပ၊ စာ ၁၈၇နှင့် မြန်စွင့်၊ ပ၊ စာ ၂၀၆] “ကြိယံပွယ် ၁ခု။ ကြိယံကရာကြိယံ” [၁၂၁၃ခုနှစ်ထိုး သင်လျှင်အိုကပ်သင်ချင် ကျောက်စာ] “လင်မွန် ၃ခွပ်ကြိယံပွယ်၁ခု ဆီမိတိုင် ၁ခု လှူသတေ” [၁၂၃၅ ခုနှစ်ထိုး ငမုင်စင် ညီအစ်ကို ကျောက်စာ]

ဖ

ဖထိုင် (ဖတိုင်) - ထိုင်စရာခုံ (ဖင်ထိုင်ခုံ) [မြန်မာမင်း၊ စာ ၁၅၈နှင့် မြန်မင်း၊ ပြည့်၊ စာ ၂၅၇-၈]၊ ခုတင် [ယုဒသန်၊ စာ ၆၈၄] “ဗညားဒလနေစရာ ဖထိုင်တတောင်သာသာ ထက်အုံးဝန်းနှင့်ထား၏” [မှန်နန်း၊ ဒု၊ စာ ၁၅၄]

ဖယောင်းချေ - အန္တရာယ်ကင်းအောင် ဖယောင်းကိုသုံး၍ ယတြာချေသည်။?

ဖရသဝါစာ (ပါ) - ကြမ်းတမ်းသောစကား [ဦးဟုတ်၊ စာ ၆၉၃]

ဖရင်သစ် - ပြင်သစ် [လောင်းမင်းစိန်၊ စာ ၅၂-၃] “ဖရင်သစ် ဂုမ်ပညီ ဖရနောကိုလည်း ပြည်ရွာနှင့် မတန်သူဖြစ်၍ သံလျင်မြို့က သင်္ဘောကို နုတ်ယူ၍ နှင်လိုက်သည်” [လောင်းမင်းစိန်၊ စာ ၅၃]

ဖရင်း - ချွန်ထက်သော အချောင်း အတံ၊ ထွန်သွားချွန် “နွားမြတ်နွားမွန်၊ နွားတန်ခွန်ကို၊ ထွန်ဖရင်းဦး၊ ချင်းနင်း စူး၍” [တိဏ္ဍက၊ စာ ၅၆]

ဖရုံတုံး - မင်းစီးဖောင်တော်တွင် ဖရုံသီးပုံ စီရင်ထားသော ပဲတုံး။ “လှော်ကားဦးငှက်ပျံရုပ်လေး၊ ပဲငှက်ပျံရုပ်ခြောက်၊ ဆံထုံးတဘက်ဘရုံတုံး” [ကုန်းဆောင်း၊ တ၊ စာ ၅၃၈]

ဖလသုစ (ပါ) - ဖိုလ်ချမ်းသာ [ဦးဟုတ်၊ စာ ၆၉၅]

ဖလနုမာန (ပါ) - ဖြစ်ပေါ်လာသော အကျိုးကို မြင်သဖြင့် ထိုအကျိုးကို ဖြစ်ပေါ်စေသည့် အကြောင်းရင်းကိုသိခြင်း [ဦးဟုတ်၊ စာ ၇၁၊ ၆၉၄]

ဖလိကာ (ပါ) - ကျောက်သလင်း [ဦးဟုတ်၊ စာ ၆၉၅] “ဖလိကာသဒ္ဒါ ဟောအပ်သော ကျောက်သလင်းသည် အလွန်ခိုင်ခံ့သည်” [ကုန်းဆောင်း၊ တ၊ စာ ၃၆၈]

ဖဝါးခြေသင်သွားတတ်သောအခါ - လမ်းလျှောက်သင်စ ပြုသောအခါ

ဖားဖို - ပိန်ချည်ဖောင်းချည် ပြုလုပ်၍ မီးသွေးကိုလေမှုတ် ပေးသော သားရေလေအိတ်သုံးမီးဖို [မြန်မာန်၊ စာ ၂၄၀]

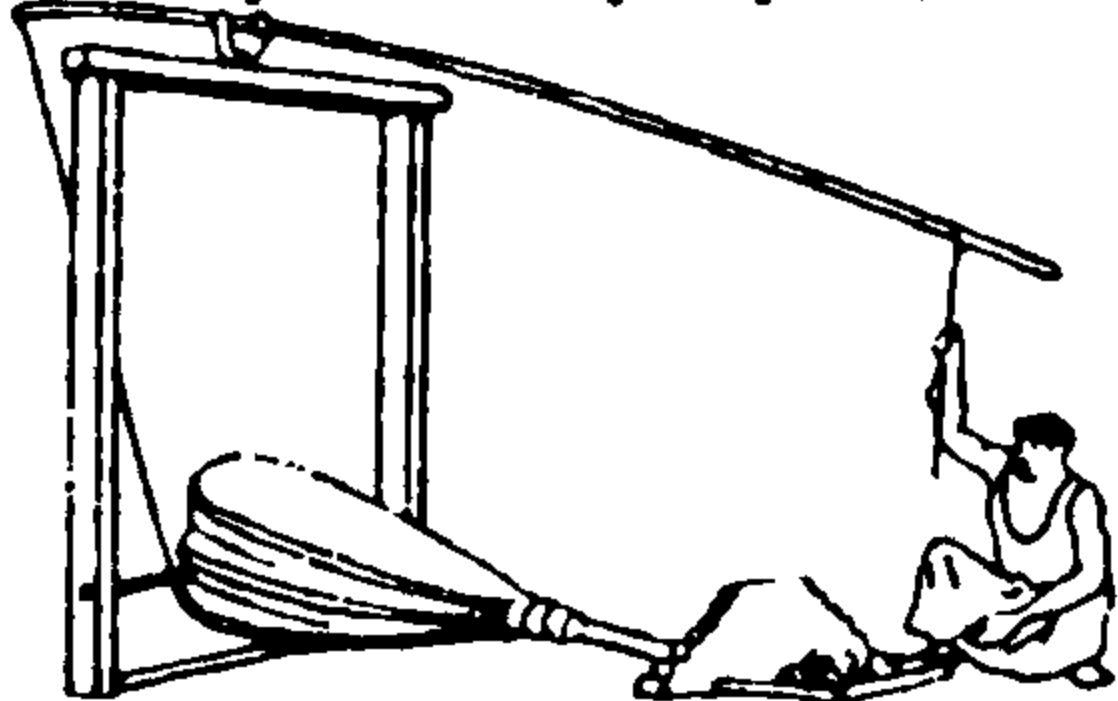

ဖားဖို

ဖုသျှနှစ် - နှစ်အမည်ဖြစ်သည်။ (ရောက်သည့် ကောဇာ သက္ကရာဇ်ကိုတည်၍ ၂ခုနှစ်၊ အကျန်ကို ၁၂ဖြင့်စား သောအခါ ၁၀ကြွင်းသောနှစ်ကို ဖုသျှနှစ်ဟုခေါ်သည်။ ကျောက်စာများတွင် ဖုသျှနှစ်ကို ပုဿနှစ်၊ ပုဿနှစ် ဟုဖော်ပြသည်ကို တွေ့ရ၏။) [မဟာမုနိ၊ စာ ၄၁၁]

ဖဲမော်ယော် - အကွက်အဆင်ဖော်ထားသောဖဲ [ဦးဖောင် ဖောင်တင်စာစု] ပိုးဖဲထည် [ယုဒသန်၊ စာ ၆၉၁၊ ၇၇၁]

ဖော့ရှ် - (လှေကို) ရေအလျင်တွင် မျောပါမသွားအောင် ဖြည်းဖြည်းမှန်မှန်လှော်ခတ် ရပ်တည်၍၊ ဖော်ယာသဖွယ် ရပ်တည်၍ [ယုဒသန်၊ စာ ၆၉၂] “တိုက်လှေကြီး နှစ်ရာကျော်ကို အမြောက် စိန်ပြောင်း တင်ပြီးလျှင် မြစ်လယ်ကြောက ဖော့ရှ်ခံနှင့်၏” [ကုန်းဆောင်း၊ ပ၊ စာ ၈၈]

ဖော့လုံး - မင်းမူးမတ်တို့ ပေါင်းသော တစ်စထောင် သို့ မဟုတ် နှစ်စထောင်ခေါင်းပေါင်း [မြန်မာန်၊ စာ ၂၄၁]

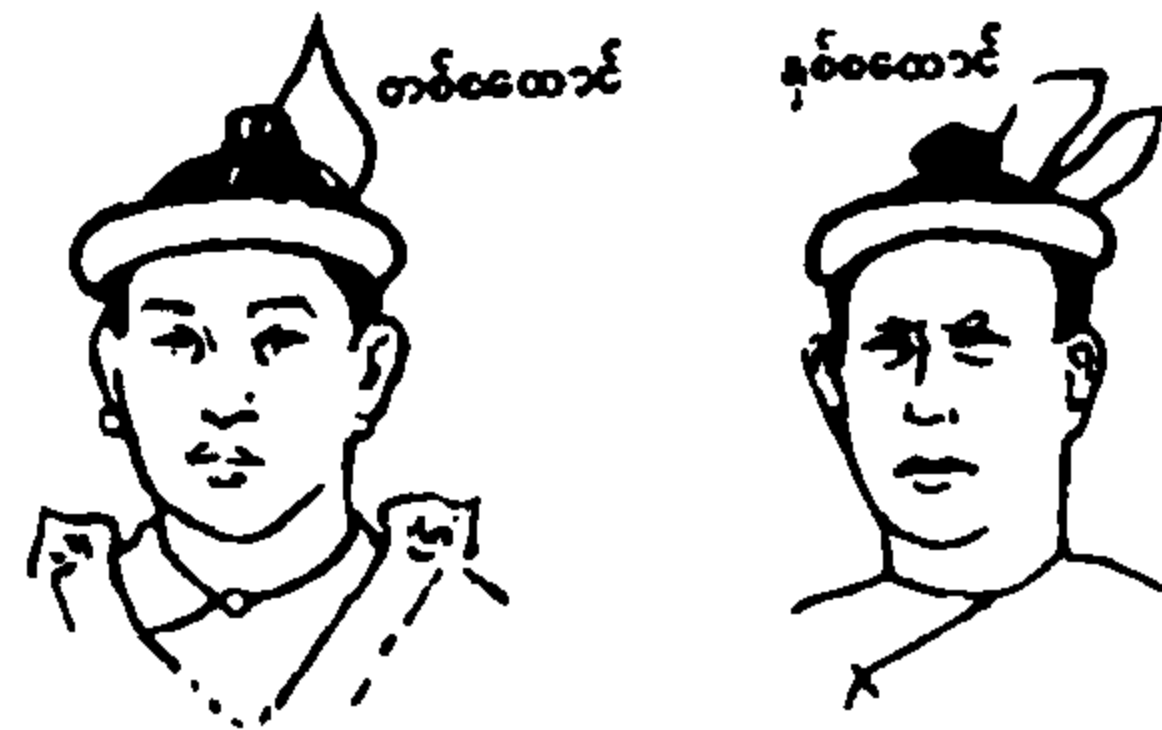

ဖက်ထစ် - အမြဲ။ “ရှင်ရင်းမင်းစစ်၊ ဥပရာဇ်နှင့်၊ ဖက်ထစ် မကွဲ၊ အမြဲနောက်တော်၊ ပါချင်သော်လည်း” [ဘုရားတော်၊ စာ ၂၄]

ဖက်လိပ် (တူရိယာ) - တပိုး ခေါ် လေမှုတ်တူရိယာရှည် မျိုးတွင်ပါဝင်သည့် လေမှုတ်တူရိယာ [မြန်မင်း၊ ပြည့်၊ စာ ၂၀၁-၂] “တပိုးရှစ်မည်၊ ဟူတုံသည်လည်း၊ သံစည် ငြိမ့်ညောင်း၊ ဒုလောင်းတပုံ၊ နှစ်စုံခရာ၊ တန်မြှာတန်ရှည်၊ အမည်တကွဲ၊ နုံးပြောဘက်လိပ် [ဇယဒေဝ၊ စာ ၉၂]

ဖောင်ဝန် - မင်းဧကရာဇ်၏ဖောင်တော်၊ လှေတော်အမှုထမ်း များကို စီရင်အုပ်ချုပ်၍ ဖောင်တော်၊ လှေတော်များ မပျက်စီးအောင် ကြီးကြပ်ထိန်းသိမ်း ညွှန်ကြားရသော ဝန် [ROB, VII, p. 362]

ဟောင်း - (၁) မိုမောက်ဟောင်းကြွသောအရာ (၂) မိုမောက်
ဟောင်းကြွစွာ ခြယ်လှယ်ထားသော အဆင် တန်ဆာ
မြန်မာမှု၊ ၅၊ ၈ ခ]

ဟောင်းကန်အိုး - အဝကျဉ်း၍ ဝမ်းပူသောရေအိုး [အင်ရုံ၊
၈ ၅၇]

ဟောင်းရစ် (စေတီ) - စေတီတော်တွင် ကြာမှောက်နှင့်
သပိတ်မှောက်
အကြား၌ဟောင်းကြွ
ရစ်ဝိုင်းလျက် ရှိ
သောအမွေအလိပ်

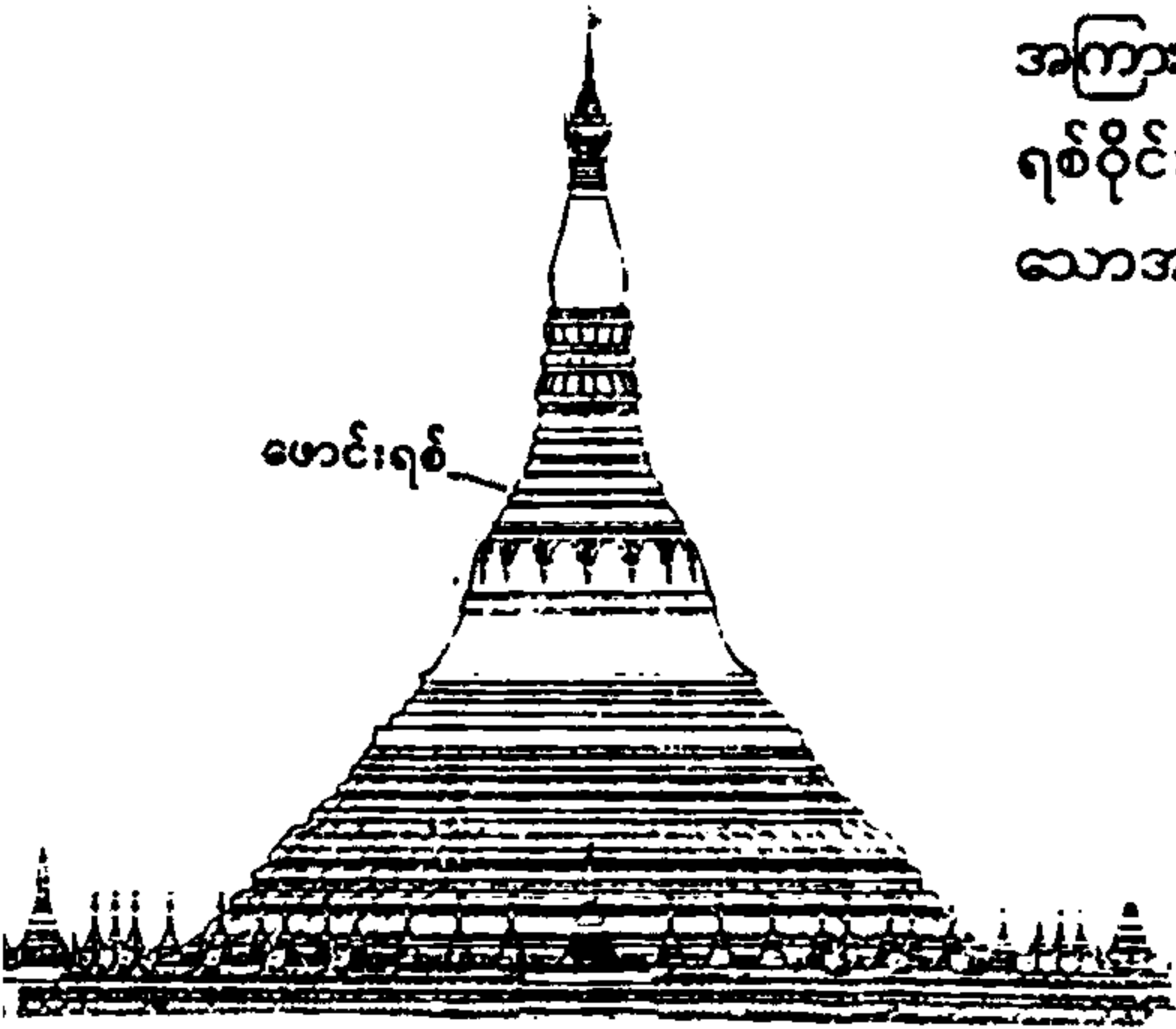

ဖတ္တလတ် (ကျောက်) - ဘေးတစ်ခုခုသင့်၍ ရုတ်တရက်
ဆိုးရွားစွာ(သေဆုံးခြင်း)။ “အနာဖိုယ်ကြိစ္စာ၂ လျှာသံရုံယ်
ဖတ္တလတ်သိမ်ဖိမ်တေ” [၁၂၄၂ နှစ်ထိုး ညောင်ရမ်းကြီး-
သမီးကျောက်စာ/၂၉-၃၀]

ဖုတ် (ကျောက်) - မုဆိုးဖို၊ ဇနီးမယား မရှိသောသူ၊
အိမ်ထောင်မဲ့ [မြန်မာ့၊ ၃၊ ၈ ၁၁၇-၈]

ဖုတ်တမြိုက် - ချက်ခြင်း၊ လက်ငင်း ဦးပုည၊ ၈ ၈၁
အောက်]

ဖန်ကတုံး (ဘန်ကတုံး) - အတွန့်အလိပ် မပါသော
ဖန်ထည်၊ ဝိုင်အရက်ခွက် [ယုဒသန်၊ ၈ ၆၈၄]

ဖန်ချက်ဝန် - နန်းတွင်းက အလိုတော်ရှိသည့် ဖန်ထည်
ပစ္စည်းများကို စေခိုင်းတော်မူသည့်ပုံစံအတိုင်း မှုတ်လုပ်
ပေးရသောအမှုထမ်းများကို ကြီးကြပ်စီရင်အုပ်ချုပ်ခြင်း၊
အလိုတော်ရှိရာ စဉ်အိုး မြေအိုးများကို ငွေတော်နှင့်
ဝယ်ယူပေးရခြင်း စသောအမှုတို့ကို ဆောင်ရွက်ရသည့်
အရာရှိ [ရွှေစုန်းသုံး၊ ၈ ၁၂၅]

ဖန်မှု (ကျောက်) - ကုသိုလ်ကောင်းမှု [မြန်မာ့၊ ၃၊ ၈
၁၂၇] “ထိုင်မိယာပွသော ဖန်မှုအက္ခရာဖြင့် ... နိရပါန်
လျှာင် တိုင်စိမ်ကုန်သတေ” [၁၂၃၆ နှစ်ထိုး အသဝတ်-
ဓမ္မာမယားကျောက်စာ]

ဖုန်သည် - ကောင်းမှုပြုသူ၊ အလှူရှင်။ “ထိုင်ဟင်ကြပါ
မြင်ပါသသူကာ ... ဖုန်သည် သုခမိန် ၁။ ဖုန်သည်ငါ
မှယ်သင် ၁” [၁၁၅၁ နှစ်ထိုး ငါမင်တ္တည်သင်ကျောက်စာ-]

ဖုန်သည်ကြီ (ကျောက်) - ဘုန်းကြီး၊ အလှူရှင်ကြီး။ “ဖုန်
သည်ကြီငါတည်သင်။ ... ပန်စင်ငါဝံ့ဖွည့်သင်။ ဤယ်
သင်ခါ = ၇ နစ်ယောက်သိ ပြင်ပါသော ဟုတ္တာ။
[၁၂၃၇ နှစ်ထိုး ငါတင်သင် ယောက်စမ စသောသူတို့-
ကျောက်စာ]

ဖုန်းတောင်းယာစကာ - သူတောင်းစား [ယုဒသန်၊ ၈
၆၈၉] “ဖုန်းတောင်း ယစကာ အပေါင်းတို့ကိုလည်း...
စွန့်ကြဲတော်မူ၏” [ကုန်းဘောင်၊ ၈၊ ၈ ၁၀၁]

ဖမ်းရ - စစ်ပွဲအတွင်း တောတောင်၌ပုန်းအောင်းနေရာတွင်
ရှာဖွေဖမ်းဆီးရမိသူ [အုပ်ချုပ်၊ ၈၊ ၈ ၃၁]

ဖုမ္မ (ကျောက်) - မြေပိုင်ရှင်။ “အသယ်ကွီ ခုနစ်ယောက်
အမည်ကာ၊ ဖုမ္မတ္တရာ၊ ဖုမ္မဝတ၊ ဖုမ္မသု၊ ဖုမ္မရစ်၊
ဖုမ္မသက္ကံ၊ ဖုမ္မတ်သိခါ၊ ဖုမ္မချတ္တရာ” [၁၂၃၇ နှစ်ထိုး-
မဟာကဿပကျောင်း ကျောက်စာ]

ဖုမ္မတီရှင်မ (ပါ၊ ဘုမ္မဒေဝီ) - ကောက်လျှင် စပါးပေါ်ချိန်
ဖြစ်သော တန်ဆောင်မုန်း၊ နတ်တော်လများတွင်
တောင်သူလယ်သမားတို့ ပူဇော်ပသသောမြေစောင့်နတ်
သမီး [မြန်မာ့၊ ၃၊ ၈ ၁၃၂]

ဖုံးမသိန် (ပရုပ်ပင်) - ရုက္ခဗေဒဝေါဟာရဖြင့် Blumea
balsamifera ဟု ခေါ်သော ဆေးဖက်ဝင်အပင်
(၅ပေမှ ၁၀ပေခန့် အထိ မြင့်၍ အပွင့်ဝါ ပွင့်ကာ
ပရုပ်ဓာတ်ပါသည့်အပင်) [ခေါဟာရတ္ထ၊ ၈ ၁၉]

ဖဿ - အဖကပုဏ္ဏား၊ အမိကပုဏ္ဏားမ မဟုတ်ဘဲရသော
သား သမီး [မနု ၁၄၊ ၈ ၄၀၀]

ဖျော်ဖျော် - အဆက်မပြတ်၊ ဖြိုင်ဖြိုင်၊ များစွာ [လောက၊
၈ ၂၀၂ နှင့် သီချင်း၊- ၈၊ ၈ ၁၄၇] “အမြောက်သေနတ်
ဖျော်ဖျော်ကြံမျှ မီးပေါက်မီးရွာစေပြီးလျှင် ... မြို့ကို
တိုက်သည်” [မှန်နန်း၊- ၃၊ ၈ ၃၇၁]

ဖျင်းချင်း (သဘင်) - အချိန်တိုတိုဖြင့် ခပ်သွက်သွက်ပြောင်း
လဲ၍ ကသောအခါ တီးရသော ယိုးဒယားတီးချက်
တစ်မျိုး [အောင်]

ဖျဉ်း (ဖျဉ်းအိုး) - အိုး၊ မြေအိုး၊ ချက်အိုး၊ ရေလှောင်အိုး
[ယုဒသန်၊ ၈ ၆၉၆] “ကြိမ်ခက်ဘောင်းကန်၊ ဖျဉ်းအိုး
တန်ကို၊ ပြောင်းပြန် ဦးစောက်၊ သွန်ဘိမှောက်က”
[ပါရမီ၊ ၈ ၁၂၃]

ဖြိုးတော် - ခေါင်းဖြိုးသောဘီးတော် [ယုဒသန၊ စာ ၇၀၂] “နံ့သာဖြိုးတော်၊ မှန်တော်၊ ခြေခင်းတော်များကို နံသင့် သလွန်တော်ထက် ခင်းကျင်း၍” [ကုန်းဘောင်၊ တ၊ စာ ၅၅၆]

ဖြတ်စာ - စီရင်ဆုံးဖြတ်ချက် ချမှတ်သောစာ [ယုဒသန၊ စာ ၇၀၁] “အရှင်မြို့ဝန်မင်း ကောက်ချက်ဖြတ်စာကို နှုတ်သိမ်းတော်မူပါဟု လျှောက်ဆိုကြ၏” [ကစိ သေနာ၊ စာ ၉၂]

ဖွားဖက်ကျော် - ဗြဲတိုက်တွင်အမိန့်တော်နှင့်အမှာစာများကို ပို့ဆောင်ရန် တာဝန် ထမ်းဆောင်ရသည်သာ မက

အသေးအဖွဲ့ရာဝေတ်ပြစ်မှုကျူးလွန်သူများကို ချုပ်နှောင် သည့် အချုပ်ခန်းဆိုင်ရာ တာဝန်ကိုပါ ထမ်းဆောင် ရသော အမှုထမ်း [ROB, X, p. 118]

ဖွားဖက်ကျော်တန်း - အသေးအဖွဲ့ ရာဝေတ်ပြစ်မှု ကျူးလွန် သူများကို ခေတ္တခဏ ချုပ်နှောင်ထားရာ အချုပ်ခန်း (ဖွားဖက်ကျော်တန်းသည် ဗြဲတိုက် အနီးတွင် ရှိ၍ ဗြဲတိုက်တော်၏ ဆင့်ဆိုရာ နာခံ ထမ်းဆောင်ရသော ဖွားဖက်ကျော် အမှုထမ်းတို့ စောင့်နေထမ်းရွက်သည့် တန်း ဖြစ်သည် [အုပ်ချုပ်၊ စ၊ စာ ၂၀]

ဖွင့်ဦး - စတင်ဖွင့်လှစ်ရောင်းချခြင်း[ROB, VIII, p.503]



ဗထက်မြိုက် (သေနတ်) - ကျည်ဆန် ထိုးသွင်းနိုင်ရန် မြောင်းပါသော နောက်ထိုးသေနတ်။ “ဗထက်မြိုက်ခေါ် နောက်ထိုး သေနတ်များ...ကို ဝန်ရှင်တော်သေနတ်ဝန် ...တိုင်တားမြို့စားမင်းကြီးတို့...သွင်းဆက်ပြသရာ ... မင်းတရားကြီးဘုရား ... ကြည့်ရှုတော်မူသည်” [ကုန်းဘောင်၊ တ၊ စာ ၇၀၅]

ဗယားအိတ် - သားရေဖြင့် ချုပ်လုပ်သော အလျားရှည် လွယ်အိတ်ကြီး [ပေါရာဏ၊ ၈၃၀၇] “ဘယားအိတ် ချုပ်လုပ်ရန် ဘိလပ်သားရေများကို ဝယ်ခြမ်းရန် ... ဘင်္ဂလားသို့စေလွှတ်ရသည်” [ကုန်းဘောင်၊ တ၊ စာ ၅၁၈]

ဗရင်ဂျီ (ဘရင်ဂျီ) - Ferenghi ဟူ၍လည်း ခေါ်သော ပေါ်တူဂီလူမျိုး၊ (ပေါ်တူဂီ တို့သည် ကက်သလစ် ခရစ်ယန် ဘာသာဝင်များ ဖြစ်ကြသည်။ ထို့ကြောင့် နောင်အခါတွင် ပေါ်တူဂီတို့ စတင်တည်ထောင်ခဲ့သော ကက်သလစ် ခရစ်ယန်ဂိုဏ်းဝင်များကိုလည်း မြန်မာ နိုင်ငံတွင် ဗရင်ဂျီဟူ၍ ခေါ်ခဲ့ကြသည်။) [ရာဇဝင်သစ်၊ တ၊ စာ ၄၅]

ဗလငါးတန် - (၁) ကာယဗလ - ကိုယ်လက် သန်မာ ထွားကြိုင်း၍ ကျန်းမာရေးကောင်းမွန်ခြင်း (၂) ဉာဏ ဗလ-ဉာဏ်ပညာထက်မြက်ပြည့်စုံခြင်း (၃) ဘောဂ ဗလ-ပစ္စည်းဥစ္စာရွှေငွေကြွယ်ဝချမ်းသာခြင်း(၄)စာရိတ္တ ဗလ-ကိုယ်ကျိုးတရား ကောင်းမွန်ခြင်း (၅)မိတ္တဗလ- မိတ်ဆွေပေါများခြင်း [သုတေသန၊ စာ ၃၅၃-၄]

ဗလဝသီလသမ္ပုဗ္ဗောနတ္ထိဓမ္မသမော (ပါ) - အားကောင်း သောသီလနှင့် ပြည့်စုံခြင်းနှင့် တူသော အရာကိုသာ ကျွန်ုပ်အလေးထားသည်။ [မြင့်]

ဗလဝါမုက္ခ (ပါ၊ဗလဝါ+မုခ) - အင်အားကြီးမားသောဝဲ၏ အဝ [ယုဒသန၊ စာ ၇၀၉] “ရှင်ဖြူဘုရား ဗလဝါမုက္ခ၌ စင်ကျသောအခါ” [သုသော ၂ ပါ စာ ၂၈၁]၊ “အလွန် ကြီးကျယ်သောဗလဝါမုခသမုဒ္ဒရာဝဲ” [ညောင်၊ စာ၄၀]

ဗလာပုဆိုး - အကွက်အဆင် မပါသော ပြောင်ပုဆိုးထည် [ယုဒသန၊ စာ ၆၂၆]

ဗလီ (ပါ) - နတ်တို့အားပူဇော်ခြင်း[ROB, VIII, p. 392] “ကျမ်းနှင့်ညှိ၍ဗလီပူဇော်၊ ဂြိုဟ်ခေါ်ဂြိုဟ်နှင့်” [လောက၊ စာ ၂၂၃]

ဗလီနတ်စာ - နတ်တို့အား ပူဇော်ပသသော အစားအစာ “နတ်တို့အား ဗလီနတ်စာပေးရာနတ်ကွန်းတော်ကြီး” [ကုန်းဘောင်၊ ပါ စာ ၆၃]

ဗလီဗဒ္ဒနား (ပါ+မြန်) - နွားလား (နွားအုပ်ကို ရှေ့ဆောင် သော နွားထီး) [ဦးဟုတ်၊ စာ ၇၀၁]

ဗဟုစာရဂိုဏ်း - လူသာမန်တို့ကဲ့သို့ ဥစ္စာပစ္စည်း ကြွယ်ဝ ချမ်းသာအောင် လုပ်ဆောင်ပြီး လူရေးလူရာ ကိစ္စများ တွင် ပါဝင်ဆောင်ရွက်ကာ လူသာမန်တို့ကဲ့သို့သွားလာ နေထိုင်၍ အလိုရှိရာ ကျင့်ကြံသောသံဃာများ [ညောင်၊ စာ ၂၅၄]

ဗဟို - အလယ်၊ အလယ်ချက် [ယုဒသန်၊ စာ ၇၁၀]
“စေတီတော်ကိုဗဟိုလယ်ချက်၊မဏ္ဍိုင်စက်ပြု၍” [၁၈၄၃
ရနစ်ထိုး အမရပူရမြို့၊လောကမဏိရုဋ္ဌာစေတီကျောက်စာ]

ဗဟိုရံ (ပါ၊ ပဟာရ) - (၁) ရိုက်ခတ်ခြင်း၊ တီးခတ်ခြင်း၊
အချိန်ကို ဖော်ပြရန်တီးခတ်ခြင်း (၂) ယခုခေတ်စက်
နာရီဖြင့် ၃နာရီခန့် ကြာညောင်းသော အချိန်ကာလ
(၃) ၃နာရီကြား တစ်ကြိမ်တီးခတ်သောစည် [မြန်ဖွင့်၊
ဒု၊ စာ ၁၆၂-၃]

ဗဟိုရံစင် - ဗဟိုရံစည်ထားသော စင်မြင့် [ယုဒသန်၊ စာ
၇၁၀]

ဗဟုဗလ (ပါ) - ရဲမက်လက်နက်ကိုင် စစ်သည်အင်အား၊
လက်ရုံးအင်အား [လောက၊ စာ ၁၅၃]

ဗိသုကာ (ပါ၊ ဝိသုကမ္မ) - အဆောက်အအုံ ဆောက်လုပ်
တတ်သောဆရာ၊ ဆောက်လုပ်ခြင်းအတတ် (ဝိသုကမ္မ
မှ ဗိသုကာဖြစ်လာသည်ဟု ပညာရှိတို့ ယူဆသည်။
တာဝတိံသာ နတ်ပြည်တွင် ထူးမြတ်သော အဆောက်
အအုံတို့ကို လုပ်ဆောင်ဖန်ဆင်းတတ်သဖြင့် သိကြား
မင်း၏ အမတ်အား ဝိသုကမ္မနတ်သား ခေါ်သည်ဟု
ဆို၏။)

ဗေဒင်လေးပုံ - သာမ ယဇု ဣရ ဟူသော ဗေဒင်သုံးပုံတွင်
အာထဗ္ဗဏဗေဒင်ကို ပေါင်းထည့်ခြင်း (အာထဗ္ဗဏမှာ
သတ္တဝါတို့အား သေကျေပျက်စီး ပူပန်အောင်ပြုလုပ်
စီရင်နည်းကို ပြသောကျမ်း ဖြစ်သည်။ သူတော်ကောင်း
တရားများ ထွန်းကားသောအခါတွင် အာထဗ္ဗဏဗေဒင်
ကျမ်းကွယ်ပျောက်သည်ဟုဆို၏။)[ကိုးခဏ်း၊ စာ ၁၂၄]

ဗေဒင်သုံးနက္ခတ်ကိုးလုံး - (၁) အဿဝတီ (၂) ရေဝတီ
(၃) မိဂသီ (၄) သရဝဏ် (၅) ဖုသျှ (၆) ပုဏ္ဏဖုသျှ
(၇) အနုရာဓ (၈) ဟဿဒ (၉) သွာဒိ [သုတေသန၊
စာ ၂၈၆]

ဗေဒင်သုံးပုံ - ဗေဒင်ကျမ်းကြီးသုံးကျမ်း (၁) သာမဗေဒင်-
ဂြိုဟ်စီး ဂြိုဟ်နင်း ကောင်း မကောင်းကို ဟော၍
မကောင်းသော ဂြိုဟ်စီး ဂြိုဟ်နင်းကို ပပျောက်ရန်
စီမံသောကျမ်း (၂) ယဇုဗေဒင် - ဘေးရန်ကင်းအောင်
ဂြိုဟ်နက္ခတ် ပူဇော်နည်း၊ ယတြာ ပြုလုပ်နည်းတို့ကို
ပြသောကျမ်း (၃) ဣရဗေဒင် - နက္ခတ်တာရာတို့
အသွားမမှန်ခြင်းကြောင့် ဘေးဥပါဒ်ဖြစ်တတ်သည်ကို
ပြသောကျမ်း။ “သာမ၊ ယဇု၊ ဣရဗေဒင်၊ သုံးပုံမြင်၍”
[လောက၊ စာ ၂၁၄]

ဗောဓိပက္ခိယတရား ၃၇ပါး - သတိပဋ္ဌာန် လေးပါး၊
သမ္ပပ္ပဓာန်လေးပါး၊ ဣဒ္ဓိပါဒ်လေးပါး၊ ဣန္ဒြေငါးပါး၊
ဗိုလ်ငါးပါး၊ ဗောဇ္ဈင်ခုနစ်ပါး၊ မဂ္ဂင်ရှစ်ပါး - စုစုပေါင်း
၃၇ပါး [အဘိဓမ္မ၊ စာ ၃၀၁]

ဗောဓိပင်ဂယာသီမြို့ - ဗုဒ္ဓဂါယာ (Bodh Gaya)
ဗောဓိမဏ္ဍိုင် (ပါ၊ ဗောဓိမဏ္ဍလ) - (၁) ဗောဓိဉာဏ်၏
အဆီဓာတ်၊ အကြည်ဓာတ် (၂) ဗောဓိပလ္လင်၊ ဗောဓိ
ပင်ဝန်း [မြန်ဖွင့်၊ ဒု၊ စာ ၁၈၈-၉]

ဗောဓိသတ္တ (ပါ) - ဘုရားလောင်း ဦးဟုတ်၊ စာ ၇၁၁]

ဗောဓိသမ္ဘာရ ပုညဝိသေသ (ပါ) - အရိယာမဂ်ဉာဏ်၊
သဗ္ဗညုတဉာဏ်ကို ရရှိစေသောကုသိုလ်ထူး [သီလက္ခန္ဓာ၊
စာ ၂၈၅]

ဗောင်းတော် - အခမ်းအနားများတွင် မင်း၊ မင်းညီမင်းသား၊
မှူးမတ်တို့ဆင်မြန်း
သော ဦးဗောင်း
တော် [ယုဒသန်၊
စာ ၇၁၄]

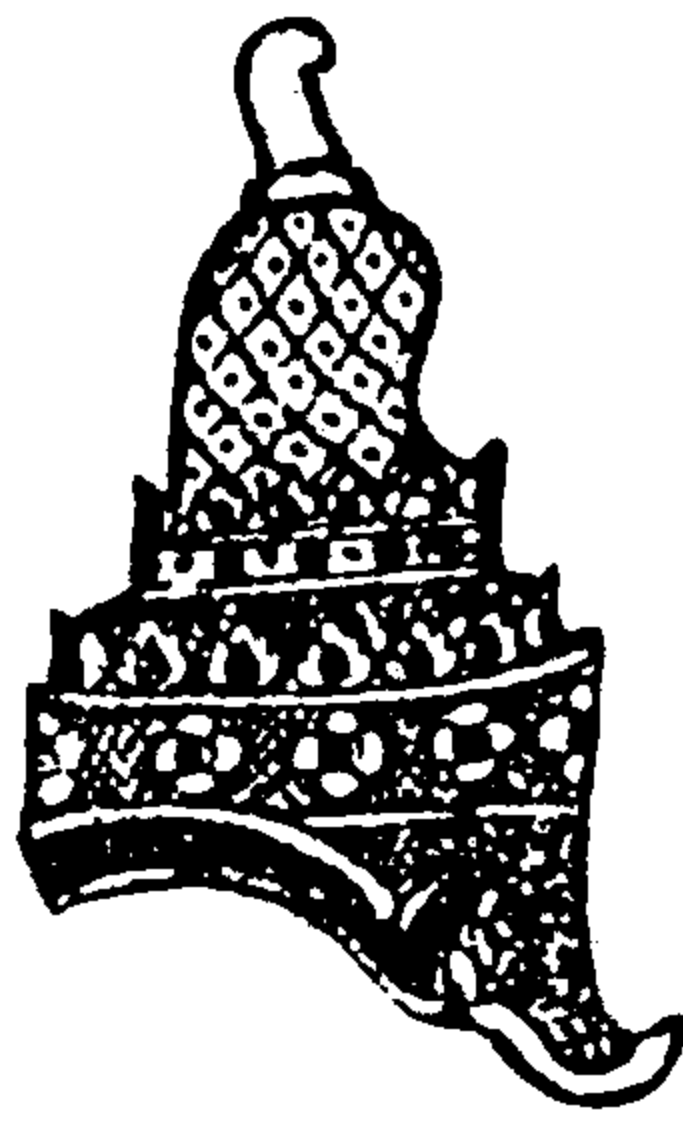

ဗောင်းတော်

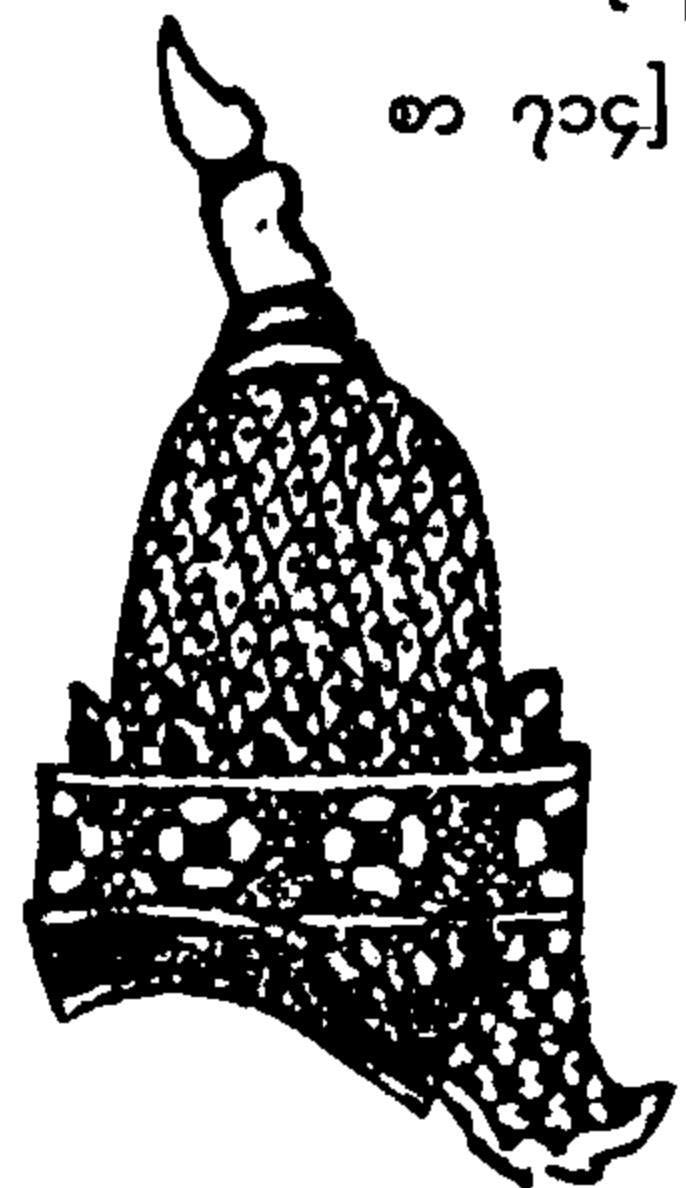

ဗောင်းတော်ဆောင် - မင်းဧကရာဇ်၏ ဗောင်းတော်၊
သရဖူတော်၊ မကိုဋ်တော်များ ထားရန် နန်းမ နန်းဦး
တည့်တည့်တွင် ဆောက်လုပ်ထားသည့် အဆောင်
[ရွှေဘုံ၊ စာ ၂၈]

ဗောင်းတော်ပြင်အက (သဘင်) - ခေါင်းဗောင်းကို
ပြင်ဆင်နေသည့် ကဟန် [အောင်]

ဗိုင်းတာ - ရွှေနန်းတော်ထက်တွင် ဆီမီးထွန်းရန် အတွက်
လိုအပ်သော မီးစာဗိုင်းလိပ်များကို လိပ်၍ သွင်းရသော
အမှုထမ်း [ရွှေနန်းသုံး၊ စာ ၁၆၄]

ဗုစ္စူ - အကန်အကာ [ရီရီ၊ စာ ၃၆၆]

ဗဟိုသလက္ခဏာ - ၃၂ပါးသော အမှတ်လက္ခဏာကြီး
(ထို၃၂ပါးသောလက္ခဏာတို့သည် မြတ်စွာဘုရားသခင်
တွင်သာ ပြည့်စုံစွာရှိသည်။ ညီညွတ်သောခြေဖဝါးတော်

ရှိခြင်း၊ တစ်ထောင်သော အကန်အကွက်နှင့် တကွ လက္ခဏာတော်အပေါင်း အပြည့်ရှိသော ခြေဖဝါးတော် ရှိခြင်း၊ ညီညွတ်သော သွားတော်ရှိခြင်း၊ သာယာသော အသံရှိခြင်း စသော လက္ခဏာများ ဖြစ်သည်။) [သက်ပန်း စာ ၂၄၇] “ဗတ္တိံသလက္ခဏာ...ဟူသော မဟာပူရိသ လက္ခဏာတော် အပေါင်းတို့နှင့် ပြည့်စုံတော်မူသော...မြတ်စွာဘုရား” [လွှတ်တော်မှတ်၊ စာ ၁၆]

ဗုဒ္ဓပဒမာသန (ပါ + သက်) - တင်ပလွင်ခွေ ချိတ်၍ ထိုင်တော်မူရာတွင် လက်ယာခြေကို လက်ဝဲပေါင်ပေါ်တွင် တင်ထားပြီး လက်ဝဲခြေက လက်ယာခြေသလုံးကို ကျော်ဖြတ်၍ လက်ယာ ပေါင်ပေါ်တွင် တင်ထားဟန်၊ လက်ယာလက်သည် နောက်ကျောမှ ပတ်၍ လက်ယာခြေမကို လည်း ကောင်း၊ လက်ဝဲလက်သည် နောက်ကျောမှပတ်၍ လက်ဝဲခြေမကို လည်းကောင်း ဆွဲကိုင် ထားဟန် [အာ သန၊ စာ ၉၄]

ဗုဒ္ဓပဋိကုဋ္ဌ (ပါ) - ဗုဒ္ဓ မြတ်စွာဘုရား မနှစ်ခြိုက်၊ ဘုရားရှင်တော် ကဲ့ရဲ့အပ်သည်။ [ဦးဟုတ်၊ စာ ၅၇၅] “ဗေဒင်ယတြာ၊ ဂါထာမန္တာန်၊ ထိုးကွင်းလက်ဖွဲ့၊ ခါးလှည့်အင်းအိုင်၊ ရွှေလုပ်ငွေလုပ်စသောသာသနာတော်မှ အပ ဗုဒ္ဓပဋိကုဋ္ဌဖြစ်သော...အမှု” [လွှတ်တော်၊ စာ ၂၀၃]

ဗုဒ္ဓသမဏမုဒြာ (ပါ+သက်) - လက်ယာလက်ကို ကွေးမြောက်၍ လက်ဝါးကို ပခုံး စွန်းနှင့်အညီထားကာ လက်ဖဝါး ဖြန့်၍ နောက်သို့ အနည်းငယ် လှန်ထားဟန်(နှုတ်ဆက်ဟန်၊ ဖော်ရွေဟန်) [မုဒြာ၊ စာ ၆၆]



ဗုဒ္ဓသမဏမုဒြာ

ဗုဒ္ဓတ္ထစရိယာ (ပါ) - ဘုရားဖြစ်ရန် ကျင့်တော်မူခြင်း [ဦးဟုတ်၊ စာ ၃၈၆၊ ၇၀၈]

ဗုဒ္ဓုပ္ပါဒ (ပါ၊ ဗုဒ္ဓ+ဥပ္ပါဒ) - ဘုရားဖြစ်ခြင်း၊ ဘုရားပွင့်ခြင်း [ဦးဟုတ်၊ စာ ၇၁၀]

ဗန်ကျီတိုက် - ပန်းချီဆယ်တိုက်ကြည့်

ဗန်ဘိုးတော်အုပ်-မင်းမိဖုရား၊ အိမ်ရှေ့မင်းတို့၏ ဝတ်လဲတော်များ သိုမှီးသည့် မှန်စီ၊ ကျောက်မျက်စိအုပ် [မြန်မာမင်း၊ စာ ၆၈]

ဗိနူ (ပါ) - (၁)အစက်အပြောက် (၂)သေးသေးတင်အစက် [ဦးဟုတ်၊ စာ ၇၀၇]

ဗိန်းထိုး - (လူဆိုးဖြစ်ကြောင်း) နဖူးတွင်ဆေးမင်ထိုးသည်။ “သင်တို့ အပေါင်းအဘက် ခိုက်ရန်ဖြစ်ရာ ပါသမျှ တို့ကို ဗိန်းထိုး၍ပို့” [ROB, V. p. 446]

ဗုံလုံတိုင် - လှေကြီးများ၏ ဦးပိုင်းနှင့် ပဲ့ပိုင်းတွင်လှေကြီးချည်ရန်အတွက် စိုက်ထူထားသည့်တိုင်တို့ [လှေ၊ စာ ၅၆]

ဗိုလ် (ပါ၊ ဗလ) - (၁) ခွန်အား (၂) စစ်သည်သူရဲတို့၏ ခေါင်းဆောင် (ဗိုလ် သို့မဟုတ် ဗလ တပ်သောဘွဲ့မည်တို့မှာ ရန္တဗလ-ရန္တဗိုလ်၊ သုဝဏ္ဏဗလ-သုဝဏ္ဏဗိုလ်၊ မဟာဗလ-မဟာဗိုလ် စသည်တို့ ဖြစ်သည်။) [လီနုဏ္ဏ၊ စာ ၃၅၉]

ဗိုလ်ချုပ် - ဘုရင့်နောင် (၁၅၅၁-၈၁)၊ အလောင်းမင်းတရား(၁၇၅၂-၆၀) နှင့် ဆင်ဖြူရှင်(၁၇၆၃-၇၆) မင်းတရားတို့ လက်ထက်တွင် စစ်ဆင်ရေးကြီး တစ်ရပ်အတွက် စစ်ကြောင်းကြီးတစ်ခုကို သီးသန့် ကွပ်ကဲအုပ်ချုပ်ရသော စစ်သူကြီး၊ မင်းဧကရာဇ် လိုက်ပါခြင်း မရှိသော ကြည်းတပ်ကို ဖြစ်စေ၊ ရေတပ်ဖွဲ့ရှိ ဗိုလ်အပေါင်းကိုဖြစ်စေ ကြီးမှူးအုပ်ချုပ်ရသော စစ်သူကြီး [မင်းဧကရာဇ်လိုက်ပါသော တပ်မကြီးတွင်မူ ဗိုလ်ချုပ်ခန့်လေ့ မရှိပေ။ မင်းဧကရာဇ်၏အမိန့်တော်ကို နာခံဆောင်ရွက်ရသော တပ်မှူးကိုသာ ခန့်ထားလေ့ရှိသည်။ သီးသန့်ချီတက်လာသောတပ်ဖွဲ့ကြီးသည် မင်းဧကရာဇ်၏ တပ်မကြီးနှင့် ပူးပေါင်းမိလျှင် ထိုတပ်ဖွဲ့ကြီး၏ အကြီးအမှူးကို ဗိုလ်ချုပ်ဟု မခေါ်မူ၍ တပ်မှူးဟုသာ ခေါ်သည်။ ဆင်ဖြူရှင် (၁၇၆၃-၇၆) လက်ထက်တွင် စစ်ကြောင်းတစ်ကြောင်း၏ တပ်မတော်အကြီးအကဲကို ဗိုလ်ချုပ်ဟုခေါ်သည်။ ပခုံးမင်းလက်ထက်တွင် ဗိုလ်ချုပ်ကို အချုပ် ဟုလည်း ခေါ်သည်။ ဘကြီးတော်မင်း (၁၈၁၉-၃၇)လက်ထက် ဖြစ်ပွားသော အင်္ဂလိပ်မြန်မာ ပထမစစ်ပွဲတွင် ဗိုလ်ချုပ်နှင့် ဗိုလ်မှူးကို တန်းတူထား၍ ခေါ်ဝေါ် သုံးနှုန်းခဲ့သည်။ သာယာဝတီမင်း (၁၈၃၇-

၄၆) လက်ထက်တွင် ရှမ်းကိုး ပြည်ထောင်ကို ကွပ်ကဲ ရသော မိုးနဲတပ်ရုံး အကြီးအကဲအား ဗိုလ်မှူး ဗိုလ်ချုပ် ဟု ခေါ်ခဲ့သည်။] [ဧည့်သစ်၊ စာ ၁၃၇၊ ကုန်းဘောင်၊ ပ။ စာ ၁၅၁-၂၊ ၃၇၃၊ ၃၉၂၊ ၄၂၀-၁၊ ကုန်းဘောင်၊ ၃၊ စာ ၃၇၊ ၅၁၊ ကုန်းဘောင်၊ ၃၊ ၃၄၈၊ ၃၅၁၊ ၃၆၆-၇၊ ၃၇၄]

ဗိုလ်မှူး (တပ်မှူး) - စစ်တပ်ကြီး တစ်ခုလုံး သို့မဟုတ် စစ်ဆင်ရေးကြီး တစ်ခုလုံးကို ကြီးမှူး ကွပ်ကဲရသူ၊ စစ်သူကြီး (မြန်မာမင်းများ လက်ထက်တော်ကဗိုလ်မှူး သည် ယခုခေတ် Major အဆင့်ကို ခေါ်ဝေါ်ခြင်း မဟုတ်ချေ။ အဂ္ဂမဟာ သေနာပတိ ဝန်ကြီးအဆင့်၊ ဗိုလ်ချုပ်ကြီး (General) အဆင့်ရှိသူကို ခေါ်ဝေါ်ခြင်း ဖြစ်သည်။) [အုပ်ချုပ်၊ တ။ စာ ၁၇၇-၈၊ ဧည့်သစ်၊ စာ ၁၀၆၊ ROB, IV, p. 388၊ ကုန်းဘောင်၊ ၃၊ စာ ၇၆၊ ၅၇၄၊ ၅၉၅-၆] “ဗိုလ်မှူးဝန်ကြီး၊ သတိုးမဟာဗန္ဓုလတပ်သို့ ပို့ပြီးလျှင် ... အင်္ဂလိပ်လူမျိုးတို့၊ ဘင်္ဂလားမြို့မှာ အရပ် အနေရှိသည်ကို ကုန်စင်အောင် ဖမ်းဆီးသတ်ညှစ်ရ မည်” [အင်္ဂလိပ်မြန်မာပထမစစ်ပြုအမိန့်တော် .] **သေနာပတိ** ဗျူဟာ ကျမ်းတွင်မူ “တကျိတ်ကိုဝံ ခေါင်းတယောက်၊ ခေါင်းတကျိတ်ကိုဝံစစ်ကဲတစ်ယောက်၊ စစ်ကဲတစ်ကျိတ်ကို ဗိုလ်မှူးတယောက်၊ ဗိုလ်မှူးတကျိတ်ကိုဝံ စစ်သူကြီး တယောက်၊ စစ်သူကြီးတကျိတ်ကိုဝံ မင်းတယောက် ချုပ်၏” ဟု ဆိုသည်။ [ROB, I, p. 391] သီပေါမင်း (၁၈၇၈-၈၅) လက်ထက် အင်္ဂလိပ်နှင့် စစ်ဖြစ်ချိန်က ထုတ်ပြန်သော အမိန့်တော်တွင် “ဗိုလ်မှူး အတွင်းဝန် ပင်းမြို့စားမင်း၊ ဗိုလ်မှူးအတွင်းဝန် မြို့သစ်မြို့စားမင်း ဗိုလ်ချုပ် ရှေ့ဝင်းတော်မှူးတို့ကို ပေးစာ” ဟုဖော်ပြသဖြင့် ဗိုလ်မှူးသည် ဗိုလ်ချုပ်ထက်ပင် ရာထူးကြီးပုံ ပေါ်နေ ပေသည်။ [ROB, IX, p. 1093]

ဗိုဟ်တြာ (ကျောက်) - အောက်တရားရုံး [ဇေတ်ဟောင်း၊ စာ ၁၅၄]

ဗျာချာနမုဒြာ (ပါ+သက်) - ရင်ဘတ်ရှေ့တွင် လက်များ ကို ကွေးထားပြီး လက်ဖဝါး ရှိ လက်မနှင့် လက် ညှိုးကိုအပြင်ဘက် သို့ ထိုးပြနေဟန် (တရားဓမ္မ ဟော ပြောနေဟန်တရား



ဗျာချာနမုဒြာ

ဟောဆရာများ နှင့် ရှေ့နေရှေ့ရပ်များသည် ဤမုဒြာပုံ ရုပ်တုတော်ကို ကိုးကွယ်လျှင် လုပ်ငန်း တိုးတက် အောင်မြင်သည်ဟု ဆို၏။) [မုဒြာ၊ စာ ၆၆-၇]

ဗျာဒိတ် (ပါ၊ ဗျာဒိတ္တ) - (၁) နောင်ဖြစ်မည့် အကြောင်းကို ကြိုတင် မိန့်မြွက်သည့် စကား။ “ဘုရားသခင်လည်း ထိုသူအား... သင်သည်နောင် ဂေါတမဘုရားလက်ထက် ပြည့်စုံလတ္တံ့ဟု ဗျာဒိတ်ကြားတော်မူ၏” [သဗ္ဗန္ဓုကျမ်း- ၃၊ စာ ၃၇] (၂) ဘုရင့်အမိန့်အမှာစကား။ “မသင့်သည် အမှုကို ငါဗျာဒိတ်တော်ထွက်ရှိမိသော်လည်း ဝန်တို့က စိစစ်၍ ရှိခိုးသံတော်ဦးတင်” [ROB, I, p. 149]

ဗျာပါဆံ - နားနောက်ဘက်ရှိ ဆံပင်တစ်စုကို တိုတိုဖြတ်၍ ချထားသောဆံပင် (ပုန်သောကများ ၍အမှုရှုပ်နေသော မိန်းမ များသည် မိမိ၏ ဆံပင်ကို သေသေသပ်သပ် မပြုပြင်နိုင်သဖြင့်



ဗျာပါဆံ

နားနောက်တွင် ဆံပင်များ တွဲလောင်း ကျနေတတ် သည်။ ထိုဆံပင်ကို ဗျာပါဆံဟုခေါ်ခဲ့ရာမှ နားနောက်ရှိ ဆံပင်ကိုတိုတိုဖြတ်ပြီး ချထားသော ဆံပင်ကို နောင် အခါတွင် ဗျာပါဆံဟု ခေါ်ခဲ့ခြင်း ဖြစ်သည်ဟုဆို၏။) [သီချင်း၊ ပ။ စာ ၁၃၃]

ဗျာပါရာသန (ပါ) - လက်ဝဲခြေကို ကြမ်းပြင်ပေါ်တွင် ချနင်းထားပြီး လက်ယာခြေကို ကွေး၍ လက်ဝဲဒူးပေါ် တင်ထားဟန်၊ လက်ယာလက်ကို ကွေး၍ ထောင်ပြီး



တတောင်ဆစ်ကို လက်ယာ ဒူးပေါ် ထောက်၍ လက် ယာ လက်ညှိုး နှင့် လက်ချောင်း ကလေးများဖြင့် ပါး သို့မဟုတ်

မေးစေ့ကို ထောက်ထားဟန် (အကြံဉာဏ်သစ်များ ရနိုင်သည့် သဘောကို ဆောင်သည်။) [အာသန- စာ ၉၇-၈]

ဗျာဏ် (သဘင်) - ဝါးကဲ့သို့ နရီအလိုက် တီးပေးရသော တူရိယာအငယ်တစ်မျိုး [အောင်]

ဗျူဟာရိယာ (ဗေဒင်) - ဂြိုဟ်သည်ရှေ့သို့မသွားဘဲ ကျားတို့ ကဲ့သို့ နောက်ရာသီသို့ဆုတ်သွားခြင်း [မြန်]

မျိုင်းတောင် (သဘင်) - ဒုမင်္ဂလာ အခမ်းအနားများတွင် တီးမှုတ်ရသော တီးလုံး [အောင်]

ဗျတ္တိ (ပါ) - လိမ်မာ ကျွမ်းကျင်ခြင်း၊ သတ္တိ စွမ်းအား ပေါ်လွင် ထင်ရှားခြင်း [ဦးဟုတ်၊ စာ ၇၁၂]

ဗျတ္တိဗလ (ပါ) - လိမ်မာ ကျွမ်းကျင်သော စွမ်းပကား “အရပ်ရပ်မြို့ကျေးရွာရှိ ရဟန်းသင်္ဃာတို့ကို ဆုံးမစေရန် ဗျတ္တိဗလနှင့် ပြည့်စုံသည့် ရဟန်းသင်္ဃာတော် တို့ကို စေလွှတ်...ဆုံးမသင့်ကြောင်း” [လွှတ်တော်မှတ်၊ စာ ၁၈၈]

ဗျပ္ပတ္တိသညာ (ပါ) - ထူးခြားသော ဖြစ်ရပ်ကို အမှီပြု၍ အမည်မှည့်ခေါ်ခြင်း [ဦးဟုတ်၊ စာ ၇၁၆၊ ၉၅၃] “ဗျပ္ပတ္တိ သညာကို အကြောင်းရင်းပြု၍ စန္ဒသူရိယဟု အမည် တွင်သော မင်းတရား” [ဧည့်သစ်၊ စာ ၆၂]

ဗြဲတိုက် (မွန်-ပတိုက်ပြဲ) - ရွှေနန်းတော် ဧတဝန်ဆောင် ၏ လက်ဝဲဘက်တွင် တည်ရှိ၍ အတွင်းဝန်၊ သံတော် ဆင့်၊ ဗြဲတိုက်သံဆင့်၊ စာရေးတော်၊ သံတိုက်စိုး၊ သံတိုက်စာရေး၊ ဖွားဖက်ကျော်အမှုထမ်း၊ ဒိုင်းတော် အမှုထမ်းများ ခစားထမ်းရွက်သောရုံး (မွန်စကားဖြစ်၍ လူပျိုတော်ဆောင်ဟု အဓိပ္ပာယ်ရသည်။ ဤအဆောင် တွင် လွှတ်တော်က သွင်းသောစာများ၊ လွှတ်တော်သို့ သွင်းရန်စာများကို အတွင်းဝန်များထံ သံတော်ဆင့်များ ဗြဲတိုက်သံဆင့်များကလျှောက်ထားရသည်။ အရေးကြီး

သောစာဖြစ်လျှင်ဘုရင်ထံသို့အမြန်ပို့ရန်၊ လွှတ်တော်သို့ အမိန့်ထုတ်ရန် စီမံဆင့်ဆိုရသည်။ [အုပ်ချုပ်၊ စာ ၈ ၁၄-၂၆ နှင့် မြန်စာညွှန်၊ ပါ စာ ၁၂၇အောက်]

ဗြဲတိုက်သံဆင့် - လွှတ်တော်ကသွင်းသောစာများလွှတ်တော် သို့ ထုတ်ရန်စာများကို အတွင်းဝန်များထံလျှောက်ထား နာခံဆောင်ရွက်ခြင်း၊ အရေးကြီးသောစာများကို မင်း ဧကရာဇ်ရှေ့တော်သို့ အမြန်ပို့ရန် လွှတ်တော်သို့ အမြန် ထုတ်ရန် အတွင်းဝန်များ၏ မိန့်ဆိုရာနာခံ၍ စီမံ ဆောင်ရွက်ရသော ဗြဲတိုက်အရာရှိ [အုပ်ချုပ်၊ စာ ၈၂၁]

ဗြဲကံ - ဗြဲကံအကျယ်လက်လေးသစ်

ဗြဲကံစစ် (အင်္ဂလိပ်) - ဘရိုက်စ် (J. Bryce)

ဗြဲစွာရာသီ - ကင်းမြီးကောက်တို့ ကြိုက်နှစ်သက်သော ရာသီ၊ တန်ဆောင်မုန်းလ၊ ကြတ္တိကာနက္ခတ်နှင့်ယှဉ် သည်။ နှစ်စဉ် အောက်တိုဘာလ (၂၃)ရက်နေ့ခန့်မှ နိုဝင်ဘာလ (၂၁)ရက်နေ့ခန့်အထိ ဖြစ်သောကာလ [မဟာမုနီ၊ စာ ၄၁၄] “ဗြဲစွာရာသီ၊ နာရီညဉ့်တိုး၊ နတ်လည်းနိုး၍၊သန်မိုကုန်စဲ၊ နှင်းစဖွဲသော်၊ ခဝဲပွင့် တုန်း၊တန်ဆောင်မုန်းကား” [ဇယ့်နှစ်ရာသီ၊ စာ ၂၃]

ဗြဲဟူစိုရ်တရားလေးပါး - မြတ်သောအကျင့်တရားလေးပါး (၁) မေတ္တာ-မိမိကိုယ်နှင့်အမျှချစ်ခြင်း (၂) ကရုဏာ- ဆင်းရဲသူကို သနားခြင်း (၃) မုဒိတာ - ချမ်းသာသူ အတွက်ဝမ်းမြောက်ခြင်း (၄) ဥပေက္ခာ - ဆင်းရဲခြင်း ချမ်းသာခြင်းတို့ကို ဂရုမထားခြင်း၊ သောကကင်းဝေး ခြင်း [သုတေသန၊ စာ ၃၆၅]

ဘ

ဘဂဏ (နက္ခတ်) - ၁၂လ တိုင်တိုင် နေကမ္ဘာလည်ပတ် သွားလာသောကာလတစ်ခု [ရာဇမတ္တိ၊ စာ ၁]

ဘဒြနှစ် - နှစ်အမည် ဖြစ်သည်။ (ကောဇာသက္ကရာဇ်ကို တည်၍၂ခုနုတ်၊အကျန်ကို၁၂ဖြင့်စားသောအခါ ၆ကြွင်း သောနှစ်ကို ဘဒြနှစ်ဟုခေါ်သည်။ ကျောက်စာများတွင် ဘဒြနှစ်ကို ဖဿနှစ်၊ ဖတ်သနှစ်၊ ဘဒြနှစ်၊ ဘာတ်နှစ် ဟူ၍ ဖော်ပြသည်ကိုတွေ့ရ၏။) [မဟာမုနီ၊ စာ ၄၁၀]

ဘဒြာသန (ပါ) - တင်ပလွင်ခွေထိုင်တော်မူရာတွင် ခြေဖဝါးနှစ်ခုကိုလှန်၍ ခြေဖနှောင့်ချင်း ချိတ်ထားဟန်



ဘဒြာသန

(ပလ္လင် ပေါ်တွင် ထိုင်၍ခြေနှစ်ချောင်း ကို အောက်သို့ချ ကာ ကြာပွင့်ပေါ် တွင် နင်းထားပုံ သည် ဘဒြာသန ဟန်ဖြစ်သည်ဟု အချို့ ပညာရှင် တို့က ဆိုသည်။

မင်္ဂလာအပေါင်းနှင့် ပြည့်စုံသည် ဟူသော သဘောကိုဆောင်သည်။) [အာသန၊ စာ ၉၉]
ဘဏ္ဍာရုပ်မြို့ (အိန္ဒိယ) - ဗာရာဏသီမြို့ (Banares)
ဘယားသာမိုင်း - ဖော်ဘွား၏မူမတ်
ဘယားအိတ် - ဗယားအိတ်ကြည့်
ဘယက် - လည်၌ဆွဲသော အဆင်တန်ဆာ [ယုဒသန၊ စာ ၇၂၂]

ဘယောင်းချေ - ဖယောင်းချေကြည့်
ဘရဂုဏီနှစ် - နှစ်အမည်ဖြစ်သည်။ (ကောဇာသက္ကရာဇ်ကို တည်၍ ၂ခုနုတ်၊ အကျန်ကို ၁၂ဖြင့် စားသောအခါ “ဝ” ကြွင်းသည့်နှစ်ကို ဘရဂုဏီနှစ်ဟု ခေါ်သည်။ ကျောက်စာများတွင် ဖလကိုန်နှစ်၊ ဖကိုန်နှစ်၊ ဖြကိုန်နှစ်၊ ဖလဂိုင်နှစ်၊ ဖြဂိုင်နှစ်၊ ဖာလာကိန်နှစ်၊ ဖျကိုန်နှစ်၊ ဘလကိုန်နှစ်ဟူ၍ ဖော်ပြသည်ကို တွေ့ရ၏။) [ဗဟာမုနိ၊ စာ ၄၁၁]

ဘရနော (ပြင်သစ်) - ပြင်သစ် ကိုယ်စားလှယ် ဘရနို (Monsier Bourno မူသူဘရနော) [လောင်းမင်းစိန့်၊ စာ ၅၂-၃]

ဘရသတ် (အင်္ဂလိပ်) - ဆာ အာချီဘော်ကင်္ဂဘဲ (Sir Archibald Campbell) [ROB, VIII, p. 443]

ဘရာဗာဗေရီ (အိတလီ) - ဘာဘောရစ် (Capt. Tarsilo Barbeiris)

ဘရော - ပျော့ပျောင်း၊ ပြောင်လက်ချောမွေ့၍ ဖောင်းကြွသော အဆင်များ ဖော်ကာ ရက်လုပ်ထားသော ဘရိုကိတ်ဖဲထည်

ဘရောနီအုပ် - ဘရိုကိတ်ဖဲအနီရောင်ပိတ်အုပ်။ “ဘယောနီ အုပ်တဆယ်၊ ဘယောပြာ အုပ်တဆယ်၊ ဘယောဝါ အုပ်တဆယ်၊ ဘယောနက်အုပ်တဆယ်” [ကုန်းဘောင်း၊ ပါ စာ ၄၆၅]

ဘရင်ဂျီ - ဗရင်ဂျီကြည့်

ဘရုံတုံး - ဖရုံတုံးကြည့်

ဘလာပုဆိုး - ဗလာပုဆိုးကြည့်

ဘလမ်း (ပြင်သစ်) - ဘလင်း (C.A. Blin)

ဘဝနာ - ဘုံမိမာန် ဦးဟုတ်၊ စာ ၇၂၇]

ဘဝင် (ပါ၊ ဘဝင်) - ၃၁ ဘုံတွင် အထက်ဆုံးသောဘုံ ဦးဟုတ်၊ စာ ၇၂၆]

ဘာဂီရထား (အင်္ဂလိပ်) - (အမေရိကန် ပြည်ထောင်စုတွင် ဘီးလေးဘီးတပ်၍ မြင်းတစ်ကောင် ဆွဲသော (ထိုင်ခုံ

တစ်လုံးသာပါသည့်) ရထား၊ လန်ဒန်တွင် ၁၈၃၀-၄၀ ပြည့်နှစ်ခန့်က သုံးစွဲခဲ့သော ဘီးနှစ်ဘီး တပ်၍ ထိုင်ခုံ တစ်လုံးသာ ပါသည့် ပေါ့ပါးသော ရထား (buggy ဟု ရေး၍ bagi ဟု အသံထွက်သည်။) [Hobson, pp. 123-4]

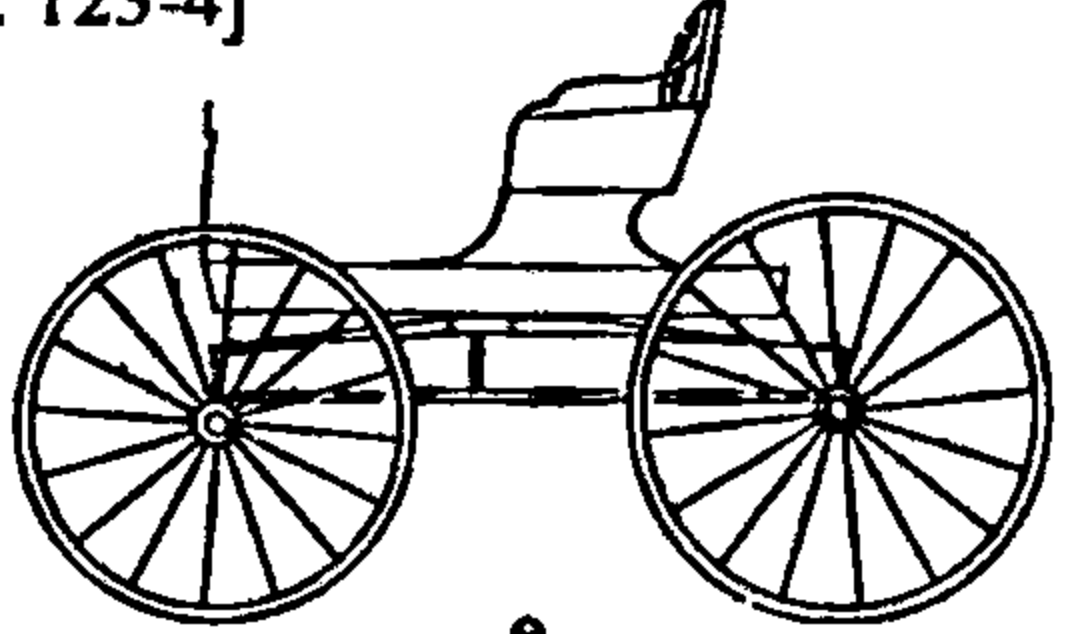

ဘာဂီရထား

ဘာနုရာဇာ (ပါ၊ ဘာနု+ရာဇာ) - တနင်္ဂနွေဂြိုဟ်၊ ရောင်ခြည်တစ်ထောင်ဆောင်သော နေမင်း ဦးဟုတ်၊ စာ ၇၃၀၊ ၈၁၂ နှင့် ROB, IX, p. 971] “ဘာနုရာဇာ အမည်ရှိသော တနင်္ဂနွေဂြိုဟ်မင်း” [ROB, IX, p. 971] “သာသနာတော်သည် ရောင်ခြည် တထောင် တည်ထွန်းဆောင်သော ဘာနုရာဇာစကြာရဝိ လင်းလင်းငြိသကဲ့သို့ တိုးတက် စည်ကားပြန့်ပွားခြင်း” [လွတ်တော်၊ စာ ၂၀၀]

ဘာရ - ပိဿာ (၁၀၀)ရှိသော အလေးချိန် [ဗေးတော်ဖြေ၊ စာ ၆၂၉]

ဘာရဒွါဇာသန (ပါ) - ခြေနှစ်ဖက်ကိုခေါက်၍ နောက်သို့ ကွေးကာ တင်ပါး လွှဲပြီး ထိုင်နေဟန် (ဘာရဒွါဇပုဏ္ဏားကြီးသည် မြတ်စွာဘုရားကို အရိုအသေပြု၍ ဘုရားရှေ့တွင် ထိုင်နေဟန် ဖြစ်သည်။ မာန်မာန်ကို ချိုးနှိမ်ထားသော သဘော ဖြစ်သည်။) [အာသန၊ စာ ၁၀၁-၂]

ဘာလျား - အလျားရှည် လွယ်အိတ်ကြီး (ဗယားအိတ်ကြည့်)

ဘာဝနာ (ပါ) - ဆင်ခြင်ခြင်း၊ ကမ္မဋ္ဌာန်း စီးဖြန်းခြင်း ဦးဟုတ်၊ စာ ၇၃၁] “ပိဿနာဘာဝနာတရား မြတ်ကို မပြတ် လေ့လာ ပွားများတော်မူသည်” [လွတ်တော်၊ စာ ၃]

ဘားအိုင်ကြောင်း - ဆင်ဖြူကျွန်းမှ စလင်းမြို့၊ ကြို့ဝန်းရွာ၊ မတဲရွာ၊ မယ်ဇလီရွာ၊ ဘုန်းကြီးရေကန်၊ ဘားအိုင်မြို့၊ စစ်ငံရွာ၊ သက္ကယ်ကျည်းရွာ၊ ကျောက်ဖျာရွာနှင့် ရေယည်တော်စခန်း တို့ကို ဖြတ်၍ ရခိုင်ပြည်နယ် သက္ကယ်ပြင်သို့ ရောက်သောလမ်းကြောင်း [ကင်း၊ စာရင်း၊ စာ ၁၄]

ဘိက္ခုန် - (၁) နိမ့်သောနန်းတော်အဖိဆောင် (၂)နိမ့်သော အစ်။ “တောင်ဘိက္ခုန်သို့တစ၊ မြောက်ဘိက္ခုန်သို့တစ ကြော်ငြာကာ အပြင်းပြေးဝင်ပြီးလျှင် မှန်နန်းမတော် အရှေ့ ဘိက္ခုန်မာရဘင်ပျဉ်ထောင်ကို တိုက်ဖွင့်သည်” [ကုန်းဘောင်၊ ပ။ ၈ ၅၃၄]

ဘိက္ခုန်လက်စွဲ - (၁) ဘုရင့်အပါးတော်တွင် အစ်များကို ထိန်းသိမ်း ကိုင်ဆောင် ဆက်သရသော အမှုထမ်း (၂)ကုန်းဘောင်ခေတ်ဦးမှစ၍ ရွှေနန်းတော်တွင် အိပ်ဖန် စောင့်ထမ်းရွက်ရသော လက်ဖြောင့်သေနတ် အမှုထမ်း လက်စွဲတော် [ရွှေနန်းသုံး၊ ၈ ၃၆]

ဘိထင်း - မီးသဂြိုဟ်မည့် အလောင်းပေါ်တွင် ဖိ၍တင် သော သစ်ချောင်း။ “ဘိထင်းအဖျား ၂ဘက်ကို ရွှေပိန်း ထည့်၍ အလယ်ကို ကတ္တီပါနီမွမ်းသည်” [အင်ရုံ၊ ၈ ၃၁၉]

ဘိလပ် (အာရဗစ်၊ ဝိလာယတ်) - (၁) ဗြိတိန်နိုင်ငံ (၂) ဗြိတိန်နိုင်ငံနှင့် ဆိုင်သော (အာရဗစ်ဝေါဟာရ၏ မူလအဓိပ္ပာယ်မှာ နိုင်ငံ သို့မဟုတ် ပြည်နယ်ဟူ၍ဖြစ် သည်။) [Hobson, pp. 93-4] “ဘိလပ်နေသိုးဆောင်း အင်္ဂလိပ်လူမျိုးတို့ ဖျက်ဆီးတိုက်ယူပါသည်” [အုပ်ချုပ်- တ၊ ၈ ၆၇]

ဘိသိက် (ပါ၊ အဘိသေက) - ဘုန်းတန်ခိုး ကျက်သရေ မင်္ဂလာနှင့် ပြည့်စုံ၍ အောင်မြင်မှုရရှိစေရန် မွန်မြတ် သန်စင်သောရေ တို့ကို ခရသင်းတွင် ထည့်သွင်းကာ ဦးခေါင်းထက်မှသွန်းလောင်းခြင်း [ဦးဟုတ်၊ ၈ ၁၁၆] “ဆေးပေဦးခေါင်း၊ ဘိသိက်လောင်း၍” [လောက၊ ၈ ၂၂၃]

ဘိသိက်၁၄ပါး - (၁) ခတ္တိယာဘိသေက - မင်းရိုးမင်း အစစ်ကိုမင်းမြှောက်သောဘိသိက်(၂)ရာဇာဘိသေက - မင်းမြှောက်သော ဘိသိက် (၃) ဝိယောဘိသေက - ရန်အောင်မြင်ရေး အတွက် ခံယူသော ဘိသိက် (၄) ဇေယာဘိသေက-စစ်အောင်ရန်ခံယူသောဘိသိက် (၅) ဝိဝါဟာဘိသေက-လက်ထပ် ထိမ်းမြားသောအခါ ခံယူသောဘိသိက် (၆) သကလာဘိသေက - တိုင်း နိုင်ငံ အေးချမ်း သာယာစေရန် ခံသော ဘိသိက် (၇) မင်္ဂလာဘိသေက-ဆင်ရတနာစသည်ကို သိမ်းရန် ခံသောဘိသိက် (၈) မဟာဘိသေက - စီးပွားချမ်းသာ များစေရန် ခံသော ဘိသိက် (၉) ဒွါရာဘိသေက - နန်းများ မြို့များ သိမ်းသောအခါ ခံသော ဘိသိက်

(၁၀) ဥပရဇာဘိသေက - အိမ်ရှေ့နှင်းသည့် အခါ ခံသောဘိသိက် (၁၁) ရာဇာမုဒ္ဒါဘိသေက - တရား သဖြင့် ကျင့်ကြံ အုပ်ချုပ်ပါမည်ဟု ဝန်ခံ ကတိသစ္စာ ဆို၍ ခံသောဘိသိက် (၁၂) သိရိပဝေသနာဘိသေက- ဘုန်းကျက်သရေတိုးရန် ခံသောဘိသိက် (၁၃) အာယု ဒိယာ ဘိသေက - အသက်ရှည်ရန် ခံသော ဘိသိက် (၁၄) မဟေသီဘိသေက - မိဖုရားကြီး မြှောက်သော အခါ ခံသောဘိသိက် [အုပ်ချုပ်၊ ပ။ ၈ ၂၄၇-၈]

ဘိသိက်ပုဏ္ဏားအင်္ဂါရှစ်ပါး - (၁) အင်းမန္တန်၊ ဆေး၊ ပယောဂ၊ ဟူးရား ဗေဒင် တို့ကို မဆောင်ရွက်ခြင်း (၂) ရေမချိုးမိ ဆေးကွမ်း ထမင်းတို့ကို မစားခြင်း (၃) တူရသိန် နှင့် စလွယ်ကို ကိုယ်က မကွာခြင်း (၄) ရာသီရောက်သောမိန်းမ၊ မိန်းမသောမိန်းမတို့နှင့် မရောစပ်ခြင်း (၅) လင်သေ လင်ကွာမိန်းမကို အိမ် ထောင်ဖက် မပြုခြင်း (၆) သားငါး၊ ငါးပိ မစားခြင်း၊ (၇) လှည့်လည် သွားလာ၍ တောင်းစားမှု မပြုခြင်း (၈) ပရိတ်မင်္ဂလာကို ပီသစွာ ရွတ်ဘတ် တတ်ခြင်း [ဧည့်သစ်၊ ၈ ၁၃၉]

ဘိစိ (B.C) - ခရစ်တော် မပေါ်မီနှစ် (Before Christ)

ဘိလား - (၁) ကိုယ်ထည် အလွန်မာ၍ ချွန်ထက်သော ဦးချွန် ထွက်နေ သည့်ရေသတ္တဝါ (၂) အဆင် တန် ဆာ ဒုယင် ၏ အထက်စွန်း (ဦး စွန်းဟုလည်းခေါ် သည်။) [အုပ်ချုပ်- ပဉ္စ၊ ၈ ၆၆]



ဘိလား

ဘိလူးတိုင်းဖက်လူ - မပါသင့် မပါထိုက်သော ဘက်သို့ ပါသောသူ၊ ရန်သူနှင့် ပူးပေါင်းသူ [ရာဇဝင်သစ်၊ တ၊ ၈ ၁၇၅]

ဘီးလူးပန်းကိုက် - ပန်းခက် ပန်းနွယ်တို့ကို ကိုက်ထား သော ဘိလူးခေါင်း ပုံဖော်ဆောင်ထားသည့် အပြောက် အမွမ်း [မြန်မာနီ၊ ၈ ၂၅၆]

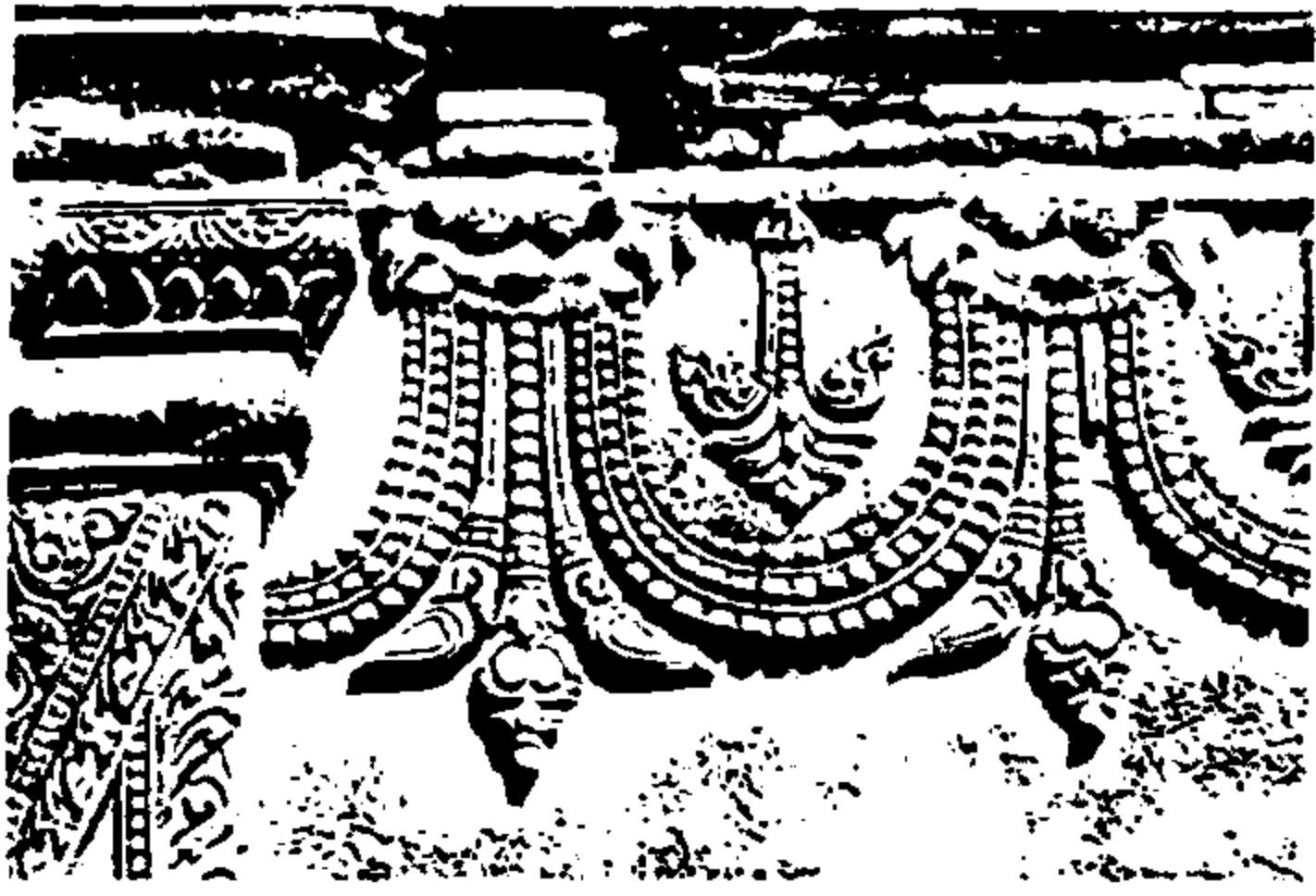

ဘီးလူးပန်းကိုက်

ဘီးလူးပန်းဆွဲ - ဘီးလူးကပန်းခက်ပန်းနွယ်တို့ကို လက်ဖြင့်
စွဲကိုင်ထားဟန် ပုံဖော်ထားသည့် အပြောက် အမွမ်း
[မြန်မာန်၊ စာ ၂၅၆]



ဘီးလူးပန်းဆွဲ

ဘုရား - ကိုးကွယ် ဆည်းကပ်ရမည့် အလွန် ကြီးကဲ
မြင့်မြတ်သူ (ပုဂံခေတ် ကျောက်စာများတွင် ပုဟ်၊
ပုရှာ၊ ပုရှာ ဟု တွေ့ရ၍ အင်းဝခေတ်တွင် ဖုရား၊
ဖုရား၊ ဘုရား ဟု ပြောင်းလဲ ရေးသားလာခဲ့သည်။)
[မြန်မာ့... ဒု၊ စာ ၁၃၃-၅၁]

ဘုရားခုနစ်ဆူ - မြန်မာမင်းတို့ ကိုးကွယ် ပူဇော်သော
ဘုရားခုနစ်ဆူ-(၁) ရန်အောင်မြင်ဘုရား (၂) ချမ်းသာ
ကြီးဘုရား (၃) ပြည်ဆံတော်ရှင်ဘုရား (၄) ရွှေတိဂုံ
ဘုရား (၅) ရွှေမော်မောဘုရား (၆) ပြင်းနတ်ဘုရား
(၇) အိသိယိုဘုရား (မင်းအလိုက်ပူဇော်သော ဘုရား
ခုနစ်ဆူကွဲပြားတတ်သည်။ အချို့မင်းများလက်ထက်
တွင်ရန်အောင်မြင်၊ အုံးဘောက်၊ ကူတော်သစ်၊ မြို့တွင်း
ရွှေစည်းခုံ၊ ရွှေတန်ဆာ၊ တန်တားဦး မင်္ဂလာစေတီ၊
ရတနာထိပ်ဦး ဟူ၍ ဘုရားခုနစ်ဆူ ဖြစ်သည်။) [အင်ဂျင်-
စာ ၁၀၄]

ဘုရားလောင်း အင်္ဂါလေးပါး - (၁) လုံ့လ ကြီးခြင်း
(၂) ပညာရှိခြင်း (၃) စိတ်ကိုမြဲစွာ ဆောက်တည်ခြင်း
(၄) သတ္တဝါတို့ စီးပွားကို ကျင့်ခြင်း [ဗေဒတော်ဖြေ-
စာ ၄၂၁]

ဘုရင် - တိုင်းနိုင်ငံကို အစိုးရသောမင်းကြီး (ပုဂံခေတ်ထိုး
ကျောက်စာများတွင် ဘုရင် ဟူသော ဝေါဟာရကို
မတွေ့ရချေ။ ဘုရင်ကို မင်းကြီး ဟုသာ ရေးထိုးဖော်
ပြခဲ့သည်။ တစ်ခါတစ်ရံ မဟာရာဇ် ဟူ၍ သုံးနှုန်း
ခဲ့သည်။ ပုဂံခေတ်နှောင်း ကျောက်စာများတွင် ဘုရင်
ကို ပုရှာလောင်း-ဖုရားလောင်း ဟု သုံးစွဲလာခဲ့သည်။
ပုဂံခေတ် မကုန်မီပင် ဘုရင်ကို ဖုရားရှင် ဟုလည်း
ခေါ်ဝေါ်ခဲ့သည်။ အင်းဝခေတ်ဦး အထိ ဤသို့ပင်
ဆက်၍ ခေါ်ခဲ့သည်။ အင်းဝခေတ်လယ်တွင် စတင်၍
ဘုရင်.....ဟူသော ဝေါဟာရကို ခေါ်ဝေါ် သုံးစွဲခဲ့
ကြောင်း လေ့လာတွေ့ရှိရသည်။) [မြန်မာ့... ဒု၊ စာ
၁၃၉-၄၀]

ဘုဝန (ပါ) - လောက ဦးဟုတ်၊ စာ ၇၃၆]

ဘူတဒါမရမုဒြာ - လက်နှစ်ဖက်ကို ရင်ဘတ်ရှေ့တွင်
ယှက်ထားပြီးလက်
ဝါးများကို အပြင်
ဘက် သို့ ပြသ
ထားသော ဟန်
[မုဒြာ၊ စာ ၆၇]



ဘူတဒါမရမုဒြာ

ဘူပတိ (ပါ) - ရေ မြေကို အစိုးရသောမင်း၊ ဘုရင်
ဦးဟုတ်၊ စာ ၇၃၈] “ချိန်ခါနေ၊ ဣန္ဒာဆွေဘူပတိ
သော်မှ၊ ပူမိလျှင် ဘယ်ဖြေနိုင်လိမ့်” [သီချင်း၊ ပ၊
စာ ၈၉]

ဘူမိဇာလမန္တာန် (ပါ) - မြေ၏ အကောင်းအဆိုးကို
သိသော ဂါထာမန္တာန်။ “ဘူမိဇာလ မန္တာန်ရသောဘုရား
လောင်းကပိလရှင်ရသေ့ သင်္ခမ်းရာမြေအရပ်” [ကုန်း
ဆောင်း၊ တ၊ စာ ၂၄၂]

ဘူမိနက်သန် (ပါ၊ဘူမိလက္ခဏ) - ထူးခြားသောကြန်အင်
လက္ခဏာနှင့် ပြည့်စုံသည့် ကောင်းမြတ်သော မြေ
ဦးဟုတ်၊ စာ ၇၃၈၊ ၈၂၃] “ဘူမိနက်သန်၊ မြေကြန်
လက္ခဏာ၊ ကောင်းမြတ်စွာသော၊ ရတနာပူရ ရွှေဝ
မြို့ကြီး” [၁၈၂၃ ခုနှစ်ထိုး အဝမြို့မဟာအောင်မြေဘုံသာ—
ကျောင်း ကျောက်စာ]

ဘူမိပါလ (ပါ) - မြေအပြင်ကို စောင့်ရှောက်သောမင်း
[ဦးဟုတ်၊ စာ ၇၃၈]

ဘူမိဗဿမုဒြာ (ပါ+သက်) - လက်ယာလက်ကို ဒူးပေါ်



ဘူမိဗဿမုဒြာ

မှတစ်ဆင့်မှောက်
၍ အောက်သို့
ချကာ မြေနှင့်ထိ
ထားပြီး လက်ဝဲ
လက်ဖဝါး ကို
လှန်၍ ပေါင်ခွင်
ပေါ်တွင် တင်
ထားဟန် (လက်
ဖြင့် မြေကိုထိ၍
မြေနတ်ကို သက်
သေညွှန်းဟန်ဖြစ်
သည်။ ရန်သူ၏
ထိုးနှက် တိုက်ခိုက်မှုကို အောင်မြင် လိုသူ၊ ဝေဒနာ
အပေါင်းမှ ချမ်းသာ ရလိုသူ တို့သည် ဤမုဒြာဟန်
ရုပ်တုကို ပူဇော်ကိုးကွယ်ကြသည်ဟု ဆို၏။) [မုဒြာ-
စာ ၆၈-၇၀]

ဘူမိဘာဂစက္ကသမ္ပတ္တိ (ပါ) - မြေ၏ ကောင်းခြင်း စက်
လေးပါးနှင့် ပြည့်စုံမှု။ “မင်းကောင်းမင်းမြတ်တို့စံနေရာ
ဘူမိဘာဂစက္က သမ္ပတ္တိအရပ် ဖြစ်ကြောင်း” [ROB,
IX, p. 589]

ဘူမိဘာဂသမ္ပတ္တိဂုဏ် (ပါ) - မြေကောင်းမြေမြတ်တို့၏
အရည်အသွေးနှင့် ပြည့်စုံသောဂုဏ် [ရွှေနံ]

ဘူမိဥက္ကဋ္ဌ (ပါ) - မြေမြတ်၊ မြေတို့၏ အကြီးအကဲ [ဦး
ဟုတ်၊ စာ ၁၉၈၊ ၇၃၈] “ဘူမိဥက္ကဋ္ဌဖြစ်သော မြေထူး
မြေမြတ်” [လွတ်တော်မှတ်၊ စာ ၁၉၄]

ဘူမန္တရာဇ် (ပါ) - မြေထူးမြေမြတ်၊ အလွန်ကောင်းသော
မြေ။ “ဘူမိနက်သန် ဘူမန္တရာဇ်ဖြစ်သော ကောင်းမွန်
တင့်တယ်သာယာညီညွတ်သော မြေအပြင်၌” [လွတ်
တော်မှတ်၊ စာ ၁၉၄]

ဘူမိန် (ပါ၊ ဘူမိ+ဣန္ဒာ) - ရေမြေကို အစိုးရသည့်မင်း
[ဂီတ၊ ဒု၊ စာ ၂၃၆]

ဘူဗျာဓိပတိ (ပါ) - မြေအကြီးအကဲ၊ မြေကြီးထိပ်ခေါင်
[ဦးဟုတ်၊ စာ ၄၆၊ ၇၃၈] “ဘူဗျာဓိပတိ၊ ဘူမိဥက္ကဋ္ဌ
ဖြစ်သော မြေထူး မြေမြတ်” [လွတ်တော်မှတ်၊ စာ
၁၉၄]

ဘူးနပတ် (ပြင်သစ်) - နပိုလီယံဘိုနာပတ် (Napo-
leon Bonaparte)

ဘူးမျောက်မြီး - အညှာတံရှိနေသော ဘူးသီးလုံးခြောက်
“မထွင်းသော ဘူးမျောက်မြီးဖြင့် ရေကိုနှစ်စေပြီးလျှင်”
[မှန်နန်း၊ ပါ စာ ၁၂]

ဘူးရွက်မညှိုးလမ်း - မြောက်ဦးမြို့နယ် ဝေသာလီမြောက်
ဘက်အနီးရှိ ဘူးရွက်မညှိုးရွာ တည်ရာဒေသမှ မကွေး
မြို့အထိ ၁၂၉မိုင် ရှည်လျားပြီး ရခိုင်ဒေသမှ ဧရာဝတီ
မြစ်ဝှမ်းအထိ အမြန်ဆုံးဆက်နွယ် ရောက်ရှိနိုင်သော
လမ်း [ရခိုင်သူ၊ စာ ၅၃]

ဘေး ၂၅ပါး - (၁) ဆွေမျိုးများ ပျက်စီးသောဘေး
(၂) သီလပျက်စီးသောဘေး (၃) အယူဝါဒပျက်စီးသော
ဘေး (၄) မင်းဘေး (၅) ခိုးသူဘေး (၆) ရန်သူဘေး
(၇) ငတ်မွတ်ဘေး (၈) မကန်းငါးဘေး (၉) မီးဘေး
(၁၀) ရေဘေး (၁၁) လှိုင်းတံပိုးဘေး (၁၂) ရေဝဲဘေး
(၁၃) မိကျောင်းဘေး (၁၄) နောင်တရ၍ ပူပန်ခြင်းဘေး
(၁၅) စွပ်စွဲခံရသောဘေး (၁၆) နှုတ်ဒဏ်၊ လက်ဒဏ်၊
ကြေးဒဏ် သင့်သောဘေး (၁၇) မကောင်းသောအဖြစ်
သို့ ရောက်ရသောဘေး (၁၈) အရှက်ရသောဘေး
(၁၉) မှီခို၍ အသက်မွေးရသောဘေး (၂၀) ပဋိသန္ဓေ
နေရခြင်းဘေး (၂၁) နာရခြင်းဘေး (၂၂) အိုရခြင်းဘေး
(၂၃) သေရခြင်းဘေး (၂၄) ဝေဒနာခံစားရသောဘေး
(၂၅) ဥစ္စာပျက်စီးခြင်းဘေး [ဆုတေးသန၊ စာ ၃၇၉]

ဘေးရှစ်ပါး (တရားသူကြီး) - ဖြောင့်မတ်မှန်ကန်စွာစီရင်ခြင်း
မပြုသော တရားသူကြီးတို့ သင့်အံ့သည့် ဘေးရှစ်ပါး
(၁) မီးဘေး (၂) မင်းဘေး (၃) ရေဘေး (၄) ဘီလူးဘေး
(၅) ခိုးသူဘေး (၆) ရူးသောဘေး (၇) နူသောဘေး
(၈) ဝက်ရူးနာသင့်သောဘေး [မနုဇဗ္ဗ၊ စာ ၅၀]

ဘဲတန်းဥမင် - ဖြောင့်တန်းစွာ လမ်းလျှောက် သွားနိုင်
အောင် ဘေးနှစ်ဖက် အကာအရံများဖြင့် ပြုလုပ်ထား
သောဥမင်လမ်း။ “မိဘုရားမောင်းမမိသံတို့နှင့်။ ဘဲတန်း
ဥမင်ဖြင့် ကြွတော်မူ၍၊ ရေကစားတော်မူမြဲတည်း”
[မှန်နန်း၊ ပါ စာ ၁၂၂]

ဘောင်ဝန် - မင်းဧကရာဇ် စီးတော်မူသည့် ဘောင်တော်
ကြီးများနှင့် အခြားဘောင်တော်၊ လှေတော်၊ လှော်ကား
သမ္ဗန်များ မပျက်စီးအောင် စောင့်ကြပ်ကြည့်ရှုခြင်း။
ဘောင်စာရေး ဘောင်တော်သားတို့ကိုလည်း တာဝန်
ပေးစောင့်ရှောက်စေခြင်း။ ဘောင်တော် လှေတော်သား

တို့တွင် တရားစကား အရှက်အတင် ရှိလျှင်လည်း ပြောမတ်မှန်ကန်စွာ စီရင်ခြင်းတို့ကို တာဝန်ယူရသော အရာရှိ [ရွှေစန်းသုံး၊ စာ ၁၂၃-၄]

ဘဲရ် - ဖဲအနားကွပ်၊ ရွှေချည်ထိုး အနားကွပ် [ယုဒသန်၊ စာ ၇၃၁] “ကတ္တိပါဝတ်လုံဘဲရ် ရွှေပျင်တမိုက် တဆင့် တပ်” [လွတ်တော်မှတ်၊ စာ ၁၀]

ဘဲရ်စိန် - ဘယက်တွင် အနားပတ်လည်၌ ရန်၍စိထား သောစိန် [နန်းမှု၊ ဒု၊ စာ ၂၄]

ဘောဂ (ပါ) - (၁)စည်းစိမ်ဥစ္စာ(၂)ပါးပျဉ်ထောင်နေသော မြွေအခွေ [ဦးဟုတ်၊ စာ ၇၄၀] ((ကြွယ်ဝချမ်းသာ၍ ကျက်သရေရှိသော သူဌေးအား ဘောဂသိရိဘွဲ့၊ ချီးမွမ်း အပ်သော သူဌေးအား ဘောဂဌေးဘွဲ့၊ သူဌေးမင်းအား ဘောဂရာဇာဘွဲ့၊ ချီးမြှင့်လေ့ရှိသည်။) [လီနတ္ထ၊ စာ ၃၆၈]

ဘောဂဆောင် - ဘုန်းတော်ကြီး ကျောင်းများတွင် လူဖွယ် ပစ္စည်းများနှင့် သံဃာတော်များ၏ အသုံးအဆောင် ပစ္စည်းများ ထားသိုရာအခန်း (အများအားဖြင့် ဘောဂ ဆောင်သည် ကျောင်းတော်ကြီး၏ အနောက်ဘက်စွန်း တွင် ရှိတတ်သည်။) [“ဘုန်းကြီးကျောင်း”၊ ပညာ ပဒေသာ၊ စာ ၂၈၀]

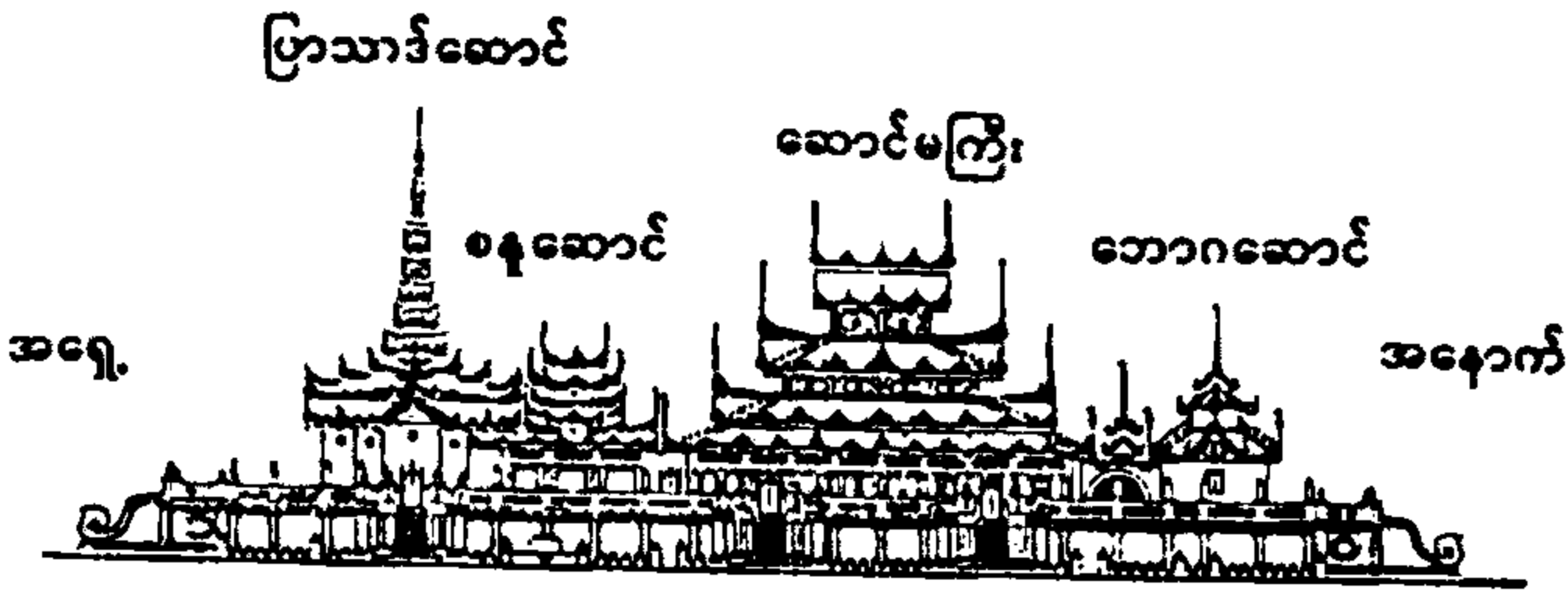

ဘောဂရာဇ် (ပါ၊ ဘောဂရာဇ) - ပစ္စည်းဥစ္စာတို့ကို အစိုးရ သောမင်း [ဦးဟုတ်၊ စာ ၇၄၀၊ ၈၁၂]

ဘောလယ် - သဘောတော် တစ်ဖန် ပြန်၍လည်လာရန် ဖွဲ့ဆိုအပ်သောသီချင်း (ဘောလယ် ဟူသော အရပ်တွင် စပ်ဆိုသောသီချင်း။ ဘဝလည်လာသည်ကိုစွဲ၍ ဘဝ လည်မှ ဘောလယ် ဖြစ်လာသည်ဟုလည်း တွေးဆသူ များရှိသည်။) [စာပေသမိုင်း၊ စာ ၂၇၆-၇]

ဘော့ဇြယ် - ငွေသားစစ်စစ်ဖြင့် ခြယ်လှယ်ထားသည်။ [ယုဒသန်၊ စာ ၂၈၉၊ ၇၃၂]

ဘိုးဘပိုင်မြေ - (၁) ဓားမဦးချမြေ (၂) မင်းပေးမြေ (၃) ဓားမဦးချမြေနှင့် မင်းပေးမြေတို့ကို တရားဝင် ဝယ်ယူရရှိခဲ့သောမြေ [အုပ်ချုပ်၊ ပဉ္စ၊ စာ ၂၉]

ဘက်သကပ်ဘက်သချာ - လေဖြတ်သဖြင့် ခံစားရသော အကြောဆွဲရောဂါ [ယုဒသန်၊ စာ ၆၈၃] “လူဖြစ်ငြား လည်း၊ လူချင်းမတူ ...ဘက်သကပ်ဘက်သချာ၊ ထို အနာလည်းစွဲစေသော” [ROB, IX, p. 904]

ဘင်္ဂဟိန်တူမင်း - ဘင်္ဂလားနယ်ကို အစိုးရသော ဟိန္ဒူ မင်း [ROB, X, p. 120] “ဘင်္ဂဟိန်တူ ဆိုသည်မှာ ဘင်္ဂလားမြို့တွင် ဟိန္ဒူလူမျိုး ရှိသည် ဆိုသောကြောင့် ဘင်္ဂလား ဟူ၍ သိရသည်” [ROB, VIII, p. 387]

ဘင်္ဂါတစ်ဆုံနှစ်မြို့ - (၁) ဘင်္ဂလား-Bengal (၂) ဟစ် ဇလီ-Hijili (၃) သြရီသ-Orissa (၄) ဂျက်ဆိုး-Jessore (၅) ချန်ဒခန်-Chandkhan (၆) မစ်ဒနာ ပုရ်-Midnapur (၇) ကာတြဘူ-Katrabuh (၈) ဘာ ကလာ-Bakla (၉) စူလေမာနဘက်-Sulaimanabad (၁၀) ဘာလူအာ - Bhalua (၁၁) ဒက္ကာ - Dhaka (၁၂) ရာဇမဟာ - Rajmahal [Travel. p. 387]

ဘောင်းဝတ်မြင်းခဝမျိုး - မီးခိုးရောင်သန်းသောအဖြူရောင် မြင်းဆယ်မျိုး- (၁) ဘောင်းဝတ်ဖြူ (၂) ဘောင်းဝတ် ပြောက် (၃) ဘောင်းဝတ်ပြာ (၄) ဘောင်းဝတ်ညို (၅) ဘောင်းဝတ်မွဲ (၆) ဘောင်းဝတ်ခြောက် (၇) သမင် ဝမ်း (၈) ဘောင်းဝတ်နီ (၉) သင်းခွေ (၁၀) ဘယ်လင်း [ဆင်နှင့်မြင်း၊ တ၊ စာ ၁၅-၆]

ဘဏ္ဍာစာရေး - မိပုရား၊ မင်းသား မင်းသမီးတို့ ပိုင်ဆိုင် သော လယ်ယာဥယျာဉ်၊ ခြံမြေထွက်ပစ္စည်းများ၊ စား ကျေးမြို့ရွာမှ ဆက်သသော ဥစ္စာဘဏ္ဍာငွေများကို အတိမ်းအမှားမရှိအောင် စာရင်းရေးမှတ်ထိန်းသိမ်းရ သောပုဂ္ဂိုလ် [ရွှေစန်းသုံး၊ စာ ၂၇၃]

ဘဏ္ဍာတော်လက်သမား - ဘဏ္ဍာတော်နှင့်စပ်လျဉ်းသည့် အသုံးအဆောင်တော်များကို လုပ်ဆောင် ပေးရသော ရွှေတိုက်ဝန်စုပါ အမှုထမ်း လက်သမား [ရွှေစန်းသုံး၊ စာ ၁၄၆]

ဘဏ္ဍိုင် (ဖတိုင်) - ထိုင်ရန်ခုံ၊ ခုတင် [ယုဒသန်၊ စာ ၆၈၄ နှင့် မြန်မင်း၊ ဖြည့်၊ စာ ၂၅၇-၈]

ဘဏ္ဍကုမာ (ဘဏ္ဍကုမာရ) - ထမင်းချက်သောအမျိုးသား [ဦးဟုတ်၊ စာ ၃၂၇၊ ၇၂၃]

ဘဒ္ဒကမ္ဘာ - ဘုရားငါးဆူ ပွင့်သော မျက်မှောက်ကမ္ဘာ
[ရနီင်သစ်၊ ပ။ စာ ၁၃]

ဘဒ္ဒပိဋ (ပါ) - ထိုင်ခုံ [ဦးဟုတ်၊ စာ ၇၂၄]

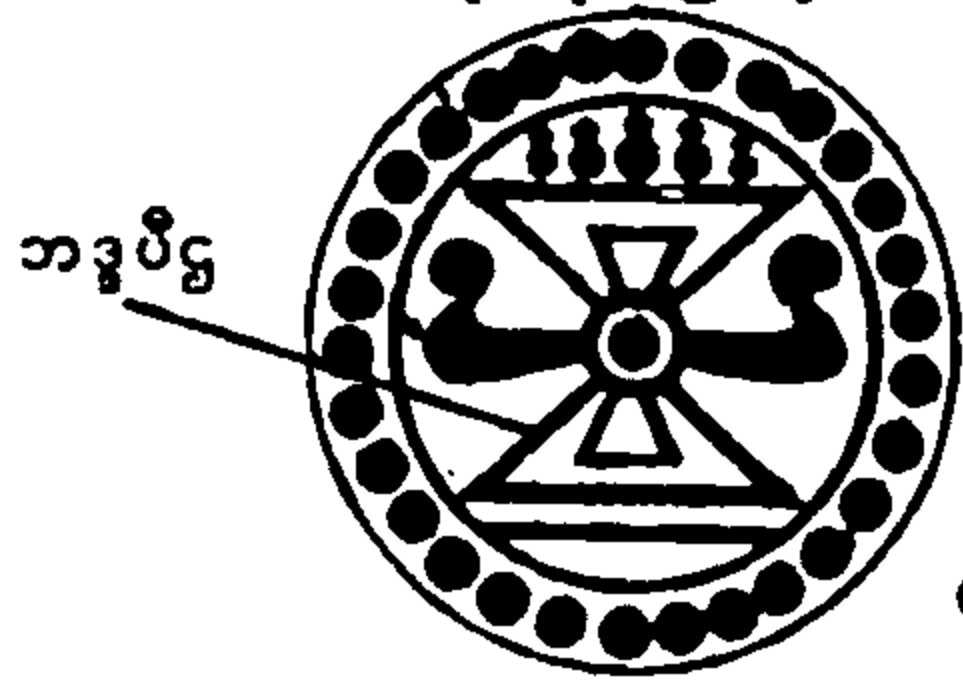

ပျူဒဂါး

ဘုတ်အုပ် (အင်္ဂလိပ်၊ book) - စာအုပ် [ယုဒသန၊ စာ
၇၂၇] “အထက်ဆင့်ဆိုရင်း ဘုတ်အုပ်ပါ ဥပဒေတွင်
ပါရှိသည့် ရဟန်းတို့နှင့် မသင့်မလျောက်ပတ်သော
လှည်း နွားတို့ကို မွေးထားစီးနင်းခြင်း စသောအမှုတို့ကို
မပြုမကျင့်ကြရအောင် ဂိုဏ်းအုပ်ဂိုဏ်းထောက်တို့က...
တားမြစ်ဆင့်ဆိုကြရမည်” [ROB, IX, p. 1077]

ဘန်ကတုံး - ဖန်ကတုံးကြည့်

ဘန်တပ်ပေါ (ပြင်သစ်) - ဘင်တာဘို (P. Bentabole)

ဘုန်းတော်ခြောက်ပါး - (၁) ဣဿရိယ- အစိုးရခြင်း
(၂) ဓမ္မ-ဉာဏ်ပညာနှင့်ပြည့်စုံခြင်း (၃) ယသ-အခြံ
အရံပေါများခြင်း (၄) သိရိ-အသရေတော်နှင့်ပြည့်စုံခြင်း
(၅) ကာမ-အလိုတော်ရှိရာပြည့်စုံနိုင်ခြင်း (၆) ပယတ္တ-
အား၊ လုံ့လတော်နှင့်ပြည့်စုံခြင်း [သုစမှတ်၊ စာ ၂၁၇]

ဘုန်းတော်တိုး - မင်းတုန်မင်း (၁၈၅၃-၇၈)လက်ထက်က
ရှိခဲ့သော ငွေတော်ဝယ် အစုအမှုထမ်းတို့ကို သိပေါမင်း
(၁၈၇၈-၈၅)လက်ထက်တွင် ဘုန်းတော်တိုးဟူသော
အစုအမည်ပေး၍ သေနတ်အစုတွင် ထမ်းရွက်စေခဲ့
သောအစုအဖွဲ့ [ကုန်းဘောင်၊ တ။ စာ ၅၄၂ နှင့် ရွှေစုန်း
သုံး၊ စာ ၂၂၃-၄]

ဘုန်းတော်ဖြစ်အမှုထမ်း - အလောင်းမင်းတရား (၁၇၅၂-
၆၀)လက်ထက် ၁၇၅၇ ခုနှစ်တွင် စတင်ဖွဲ့စည်းခဲ့သော
သေနတ်စွဲအမှုထမ်း (ထိုအမှုထမ်းတို့၏ လည်ကုပ်တွင်
သန်လျက်ထမ်း နတ်ဘီလူးရုပ်ကို ထိုးထားသည်။)
[ရွှေစုန်းသုံး၊ စာ ၂၂၄]

ဘုဏ္ဍိ - တောင်ဘက်သို့ မျက်နှာမူသောအိမ်တွင် အနောက်
မြောက်ထောင့်၌စိုက်ထူသောတိုင် [ROB, X, p. 120]

ဘုမ္မ (ပါ) - မြေ၌တည်သည်၊ မြေနှင့်ဆိုင်သည်။ [ဦးဟုတ်၊
စာ ၇၃၆] (လယ်ယာမြေနှင့် သက်ဆိုင်သော မင်းမှုထမ်း

တို့ကို ဘုမ္မ တပ်သော ဘွဲ့မည်များ ပေးလေ့ ရှိသည်။
မြေမှုဆိုင်ရာ အကြီးအကဲကို ဘုမ္မပတေ၊ မြေမှုတွင်
လုံ့လစိုက်၍ထမ်းရွက်သောအကြီးအကဲကို ဘုမ္မပကြီး၊
မြေမှုကို ရဲဝံ့စွာစီရင်တတ်သောအမှုထမ်းကို ဘုမ္မသူရ၊
မြေမှုတွင်အောင်မြင်စွာ ဖြေရှင်းနိုင်သော အကြီးအကဲကို
ဘုမ္မဓေယျ ဟူသောဘွဲ့များ ပေးလေ့ရှိသည်။ [လီနတ္ထ-
စာ ၃၆၅]

ဘုမ္မပကြီး - မြေမှုတွင် လုံ့လစိုက်၍ အမှုထမ်းသော
အကြီးအကဲအား ချီးမြှင့်သော ဘွဲ့အမည်။ [လီနတ္ထ-
စာ ၃၆၅]

ဘုမ္မိကဏ (ဗေဒင်) - မြေဂိုဏ်းယှဉ်သဖြင့် ချမ်းသာအထူး
ပွားများခြင်းကို ဖြစ်စေသည်။ [ကဗျာဗန္ဓု၊ စာ ၂၄၀]

ဘုံဘီလမ်း (ပြင်သစ်) - ဘွန်ဘီလိန်း (G. Bonvillain)

ဘုံသုံးပါး - (၁) လူ့ဘုံ (၂) နတ်ဘုံ (၃) ဗြဟ္မာဘုံ
[စုန်နန်း၊ ပ။ စာ ၁]

ဘွားစား - စော်ဘွားမြို့စားတို့ အုပ်ချုပ် အပိုင်စားရသည်။
“စော်ဘွားမြို့စားတို့ ဘွားစားထမ်းရွက်ရသည့် မြို့ပြ
ပြည်ရွာ အရံကျေးလက် အလွန်ကျယ်ဝန်းများပြားလှ
သည်” [လွတ်တော်မှတ်၊ စာ ၁၉]

ဘွဲ့၁၁ဆင့် - မင်းမှုထမ်းတို့အား ချီးမြှင့်သောဘွဲ့ ၁၁မျိုး
(၁) သုဓမ္မ (၂) သက်တော်ရှည် (၃) သတိုး (၄) မင်းကြီး
(၅) မဟာ (၆) မင်း (၇) နေမျိုးမင်း (၈) နေမျိုး
(၉) နော်ရထာ (၁၀) ရွှေတောင် (၁၁) ငယ်မည်
ပျောက်ဘွဲ့ [သမန္တပိုလ်၊ သမန္တရာဇာ၊ ပျံချီသာရ၊
ဝေလုကျော်ထင်၊ နာဂသမန်၊ တုရင်ကျော်စွာ၊ ဇေ
ကျော်ခေါင်] [ROB, X, p. 120] “(၁) သတိုးဘွဲ့၊
(၂) မင်းကြီးဘွဲ့ (၃) မဟာဘွဲ့ (၄) မင်းသုံးဆင့်
တပ်ဘွဲ့ (၅) မင်းနှစ်ဆင့်တပ်ဘွဲ့ (၆) မင်းတပ်ဘွဲ့
(၇) နေမျိုးမင်းတပ်ဘွဲ့ (၈) နေမျိုးဘွဲ့ (၉) နော်ရထာ
ဘွဲ့ (၁၀) ရွှေတောင်ဘွဲ့ (၁၁) အမည်ပျောက်ဘွဲ့
[ရွှေစုန်းသုံး၊ စာ ၂၇၄]

ဘွဲ့ဖြူတော် - အခမ်းအနားများတွင် အိမ်ရှေ့မင်းနှင့်
မင်းညီမင်းသားတို့ ဆောင်ယောင်တော်မူရန် ကျောက်
မျက်ရတနာများ ခြယ်လှယ်၍ အမြိတ်များ တပ်ဆင်
ထားသည့် အဖြူရောင် ခါးစည်းရှည် [ရွှေစုန်းစာ
၁၂၇-၈]



မကနောတင်အစ်ဆစ်ကွဲ (အင်္ဂလိပ်) - မကနောတင်အစ်ဆစ်ကွဲ
စကွဲယား (W.H. Macnaughton, Esq.) [ROB, X,
p. 122]

မကာရစန်းကရကတ်လက် (ဗေဒင်) - စန်းမှာ မကာရတွင်
ရှိနေ၍ လက်မှာ ကရကတ်တွင် ရှိနေသည်။ [ရာဇဝင်
ဆစ်၊ တ၊ စာ ၁၇၅]

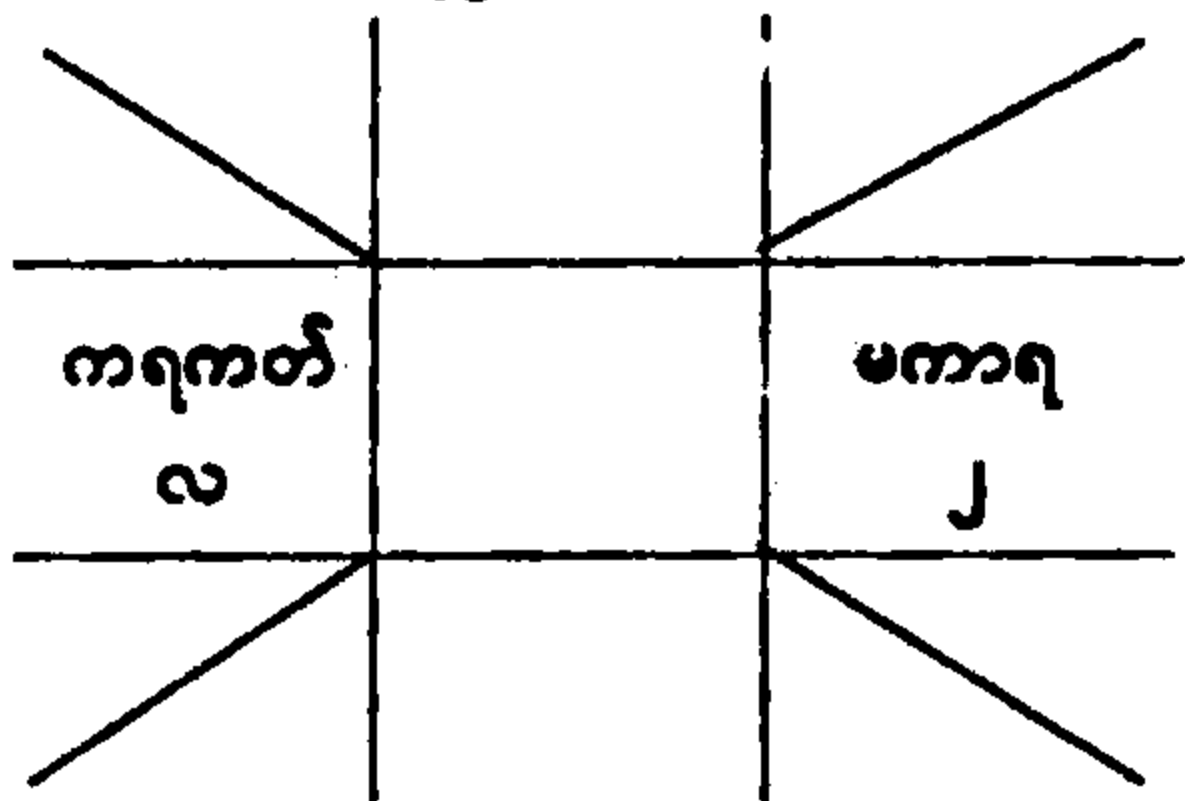

မကာရရာသီ - မကန်းတို့ နှစ်သက်သောရာသီ၊ ပြာသိုလ၊
ဖုသျှနကွတ်နှင့် ယှဉ်သည်။ နှစ်စဉ် ဒီဇင်ဘာလ (၂၂)
ရက်နေ့ခန့်မှ ဇန်နဝါရီလ (၂၀)ရက်နေ့ခန့် အထိ
ဖြစ်သော ကာလ [ဗဟာမုနီ၊ စာ ၄၁၄] “မကာရဟု၊
ဆောင်းလရာသီ၊ အညီပေါ်မှန်း၊ ကြိုင်ပျံ့မွမ်းသည်၊
နွယ်ပန်းလှိုင်လို၊ လပြာသိုကား” [ဗေဒနာရာသီ၊ စာ ၂၈]

မကုဒ (ပါ) - အထွတ်၊ မကိုဋ် ဦးဟုတ်၊ စာ ၇၄၃]

မကော် - ပဲခူးခရိုင်၊ သနပွင်မြို့နယ်ရှိ ဖလေးရွာ (ဖလေး
ရွာတွင် မကော် ဘုရားကြီး ဟူ၍ ယခုတိုင် ရှိသေး
သည်။) [ရာဇဝင် ဆစ်၊ တ၊ စာ ၄၂အောက်]

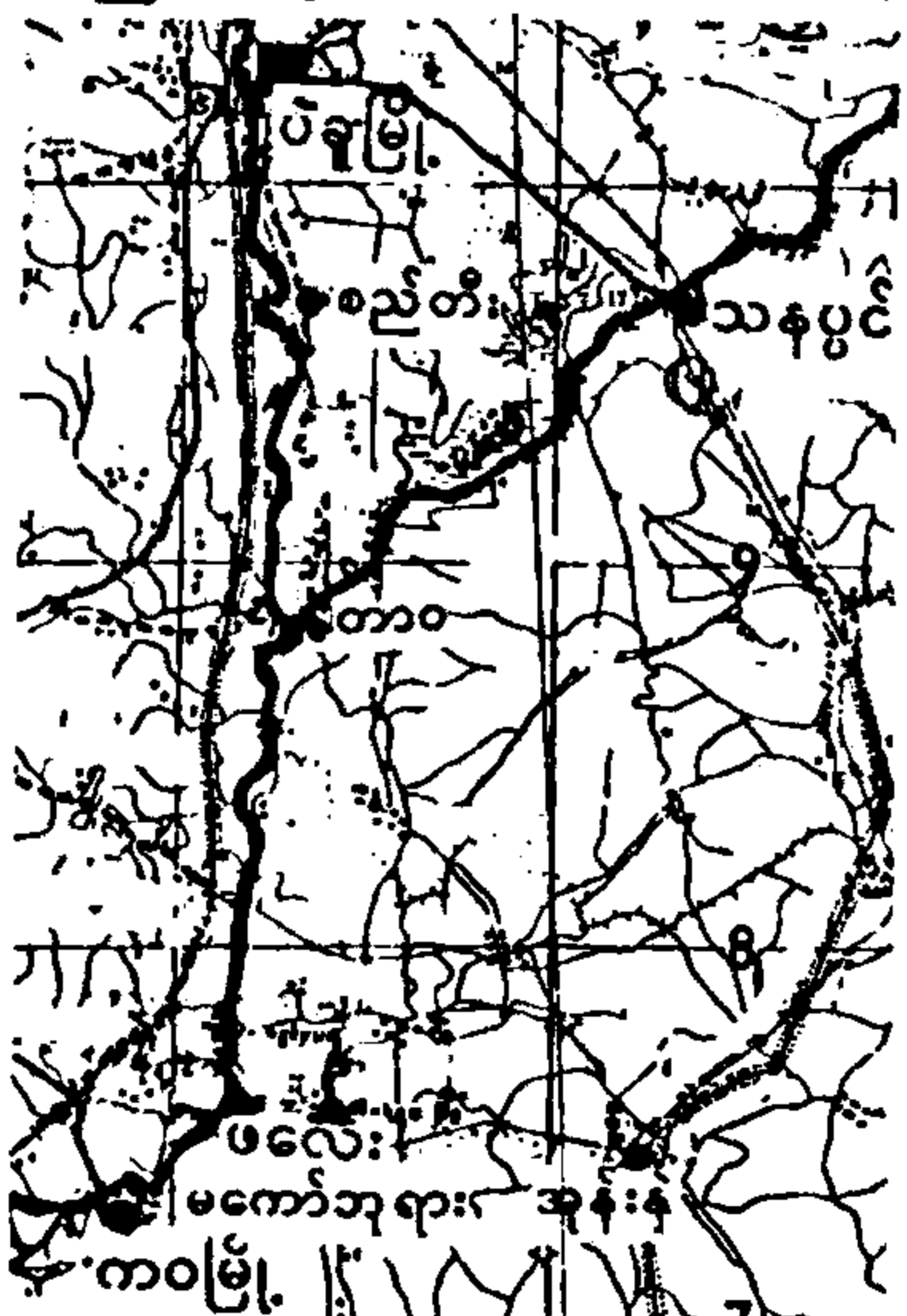

မကော်တည်နေရာမြေပုံ

မကိုဋ် (ပါ၊ မကုဒ) - ကြီးမြတ်သူနှင့် မင်းမိဖုရားတို့
ဆောင်းလေ့ ရှိ
သော အလှ အပ
အချွန် အတက်
တို့ဖြင့်မွမ်းမံထား
သည့် ဦးဆောင်း
မြန်မွှင်၊ ဒု၊ စာ
၃၄၄]

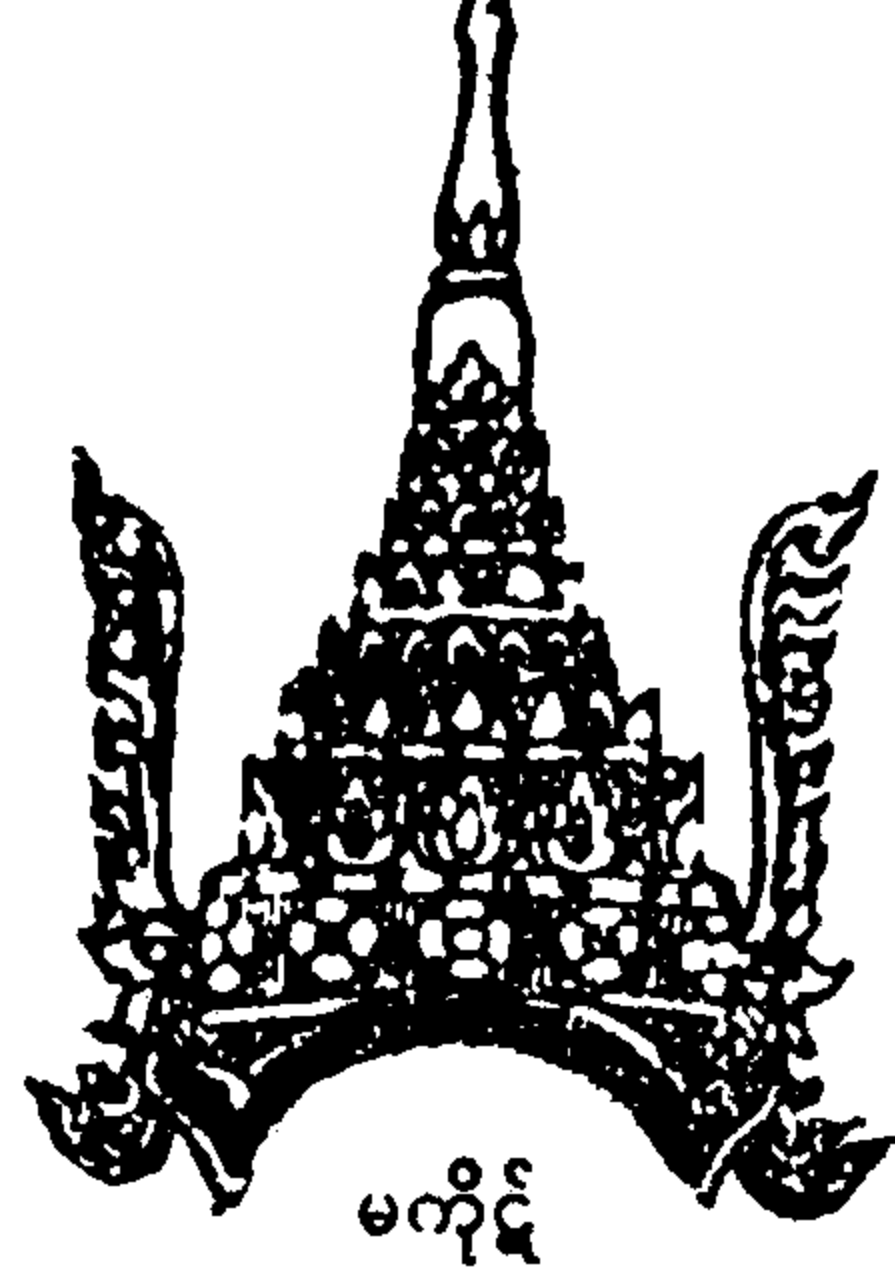

မကုဋ် - မပြည့်စုံ မလုံလောက်၍ [ယုဒသနီ၊ စာ ၁၉၅၊
၇၃၅]

မကာရ်းကွက် (မကန်းကွက်) - စက်ဝိုင်းခြမ်း သဏ္ဍာန်
အကွက်များ ကို
ဆင့်ကာ စီကာ
အကွက်ဖော်ထား
သောပုံ မြန်မာမှု-
၅၊ စာ ၈]

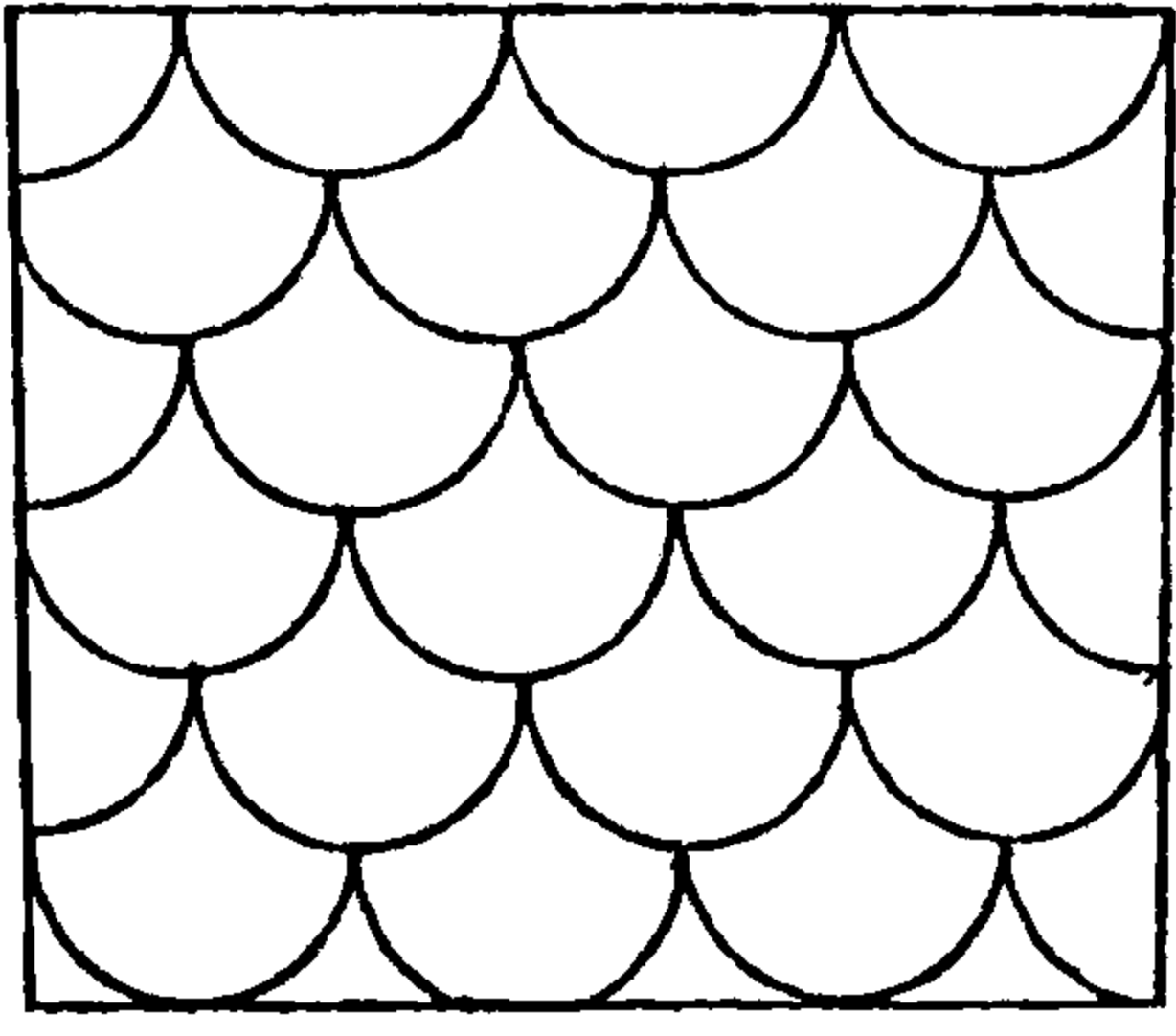

မကြောင့်ကြကျိတော် - စပါးတင်းတစ်သိန်း ဝင်သော
ကျိတော်ကြီးတစ်ခု (စပါးတင်းတစ်သိန်းစီ ဝင်သော
အခြားကျိတော်များမှာ- မစိုးရိမ်ကျိတော်၊ မတောင့်တ
ကျိတော်၊ ခန့်တိုင်းရကျိတော်တို့ ဖြစ်သည်။)

မကြည်သာတံခါး - ပုဂံမြို့တွင်ရှိခဲ့သော မသာချမြတ်ခါး
[အုပ်ချုပ်၊ စ၊ စာ ၁၂]

မခုံမရည်း - မလေးမခုံစိတ်ဖြင့်။ “မလောက်မလား
မခုံ မရည်းကျင့်ဘူးလေ၏” [မှန်နန်း၊ ပ၊ စာ ၁၁၄]

မခင်၍ - ကုညီမစ၍၊ ဆွဲယူမ -တင်၍ [ရာဇဝင်သစ်... တ၊ ၈ ၁၇၆] “ဘယဂါမဏိ ချွန်းသီးနှင့် ခတ်လိုက်၍ တိမ်းမပ်သည်တွင် ကျွန်တော်မခင်၍သာ တို့သခင် ဆင်ထက်က မကျသည်” [ရာဇဝင်သစ်၊ တ၊ ၈ ၆၈]

မစံစမာ - မစံစရာ၊ နေထိုင်ရန်မသင့် [ဝိပဿနာ၊ ၈ ၃၂]

မစည်တရစ် - မဖွယ်မရာ [တွင်းသင်းပေါ၊ ၈ ၁၀၃] “မင်းလှစည်သူ အလောင်းသည် မစည်တရစ် စစ်မြေ ပြင်မှာရှိလေတော့မည်” [ကုန်းဘောင်၊ ပ၊ ၈ ၁၄၁]

မဆိုမာ - မဆိုရာ(စကားမဆိုရာ)၊ မဆိုစကောင်း [ဝိပဿနာ- ၈ ၃၂]

မထိစောတိရသပတ္တမြား - (၁) လုံးပတ်သုံးထွာ၊ အလျား လေးတောင်ရှိ၍ ကောင်းကင်သို့ ပျံနိုင်စွမ်းရှိပြီး စကြာ မင်းတို့သာ ရထိုက်သောပတ္တမြား (ဖြစ်သည်ဟုဆို၏။) [ဓမ္မဒါန၊ ၈ ၈-၉] (၂) အရောင်အဆင်းတောက်ပသော ကျောက်စိမ်း၊ မြ [အာသံနီ၊ ၈ ၃၁] “မနိဇောတ၊ ပြည်တန်မြနှင့်” [ဂန္ထီ၊ ၈ ၁၀]

မတီးမရာ - မအပ်မရာ [တွင်းသင်းပေါ၊ ၈ ၄၀] “မနာ စသီး၊ ရင်ကန်ကြီးလျှင်၊ မတီးမရာ၊ ဆိုဝံ့စွာလျက်” [ဘုရားတံ၊ ၈ ၄၈]

မတူတရ - (၁) မတော်မသင့်သော (၂) သံသယဖြစ်ဖွယ် ရှိသော။ “ဗိုလ်မှူး တပ်မှူးတို့လည်း နန်းမြို့တွင်းသို့ မတူတရလူ ချက်တဖြုတ်ဝင်ကြောင်းကိုကြားလျှင်...” [ကုန်းဘောင်၊ ပ၊ ၈ ၅၃၄]

မတန်သီးမတန်ပွင့် - အချိန်မတန်ဘဲသီးသောအသီး၊ ပွင့် သောအပွင့် [ROB, X, p 120နှင့် အုပ်ချုပ်၊ ပဉ္စ၊ ၈၂၃]

မထိမထောင် (ကျောက်) - မထိပါးမဖျက်ဆီး။ “ငါမူ သော ကောင်းမှုကို မထိမထောင်ပိယ်ဟု အရိယံ အရမ်းယူရစ်သော တပေအံသာတိုဝ်” [၁၂၉၃ ခုနှစ်ထိုး မဟာရစ်ဇေတီ ကျောက်စာ၊ ကျောက်/စ . . .]

မထောင်းတာ - ထိခိုက်နစ်နာခြင်းမရှိ၊ ခြောက်ခြားခြင်း မရှိ၊ ပြဿနာမရှိ [တွင်း သင်းပေါ၊ ၈ ၁၀၃ နှင့် မြန်မူ၊ ပြည်၊ ၈ ၁၅၃]

မထွက်မနပ်ပါရ - မပေးမကမ်းပါရ၊ မပေးမကျွေးပါရ [ယုဒသန်၊ ၈ ၅၃၄နှင့် မြန်မူ၊ ပ၊ ၈၂၉၁]

မထွင်တောကုန်း - ခုတ်ထွင်တိကျခြင်း မပြုရသေးသော ကုန်းမြေ [ROB, IX, p. 812]

မထွင်တောနှမ်း - ခုတ်ထွင် ရှင်းလင်းခြင်း မရှိသော တောတွင်ပေါက်သောနှမ်း [ROB, X, p. 120]

မဒ - ပညာဂုဏ်၊ ရာထူးဂုဏ်၊ ဓနဂုဏ်ဖြင့်၊ လောကတွင် ငါနှင့်တူသူမရှိဟူ၍ မာန်မာနတက်နေသူ [အုပ်ချုပ်... ဒု၊ ၈ ၂၅၃] “ငါ့အနှုန်းတူ၊ အဘယ်သူလျှင်၊ ထွက် ပြုဘယ်နဲ့၊ ပေါ်လာအံ့ဟု၊ မရွံ့မကြောက်၊ လွှားမောက် တက်ကြွ၊ ဖြစ်လာကမူ၊ မဒမှန်စွာ” [“ဓမ္မောဇမော်ကွန်း”၊ အုပ်ချုပ်၊ ဒု၊ ၈ ၂၅၃]

မဓဒီပနီ - ငိုကာဖြင့် အနက်အဓိပ္ပာယ်ဖော်၍ မကုန်သေး ဘဲ ကြွင်းကျန်နေသေးသော အချက်များနှင့် မသိသာ သေးသော အချက်များကို ကုန်စင်သိသာအောင် ရှင်း လင်းဖော်ပြသောကျမ်း [မြင့်]

မနာပလေ - အလောင်းစည်သူမင်း(၁၁၁၃-၆၂)လက်ထက် တွင် စတင် လုပ်ဆောင် စီးနင်းသော လွန်းကြင်လှေ [ရွှေဘုံ၊ ၈ ၇၉-၈၀]

မနုစိန္တ (ပါ) - လူတို့ကို အစိုးရသောမင်း ဦးဟုတ်၊ ၈ ၇၅၆]

မနုသီဟ (ပါ) - လူဦးခေါင်းနှင့် ခြင်္သေ့ကိုယ်နှစ်ခုရှိသော



မနုသီဟ

အရုပ်(သုဝဏ္ဏဘူမိ သထုံမြို့တွင်ဘီလူး အန္တရာယ်ကို ကာ ကွယ်ရန်အတွက် အရှင်သောဏနှင့် ဥတ္တရမထေရ်တို့ စီစဉ်ပြုလုပ်သော အရုပ် ဖြစ်သည် ဟု အစဉ်အလာ ယုံကြည်ချက် ရှိ သည်။)[သာသနာ၊ ၈ ၅၇]

မနောပဏိဓိ (ပါ) - ရည်သန်သောစိတ်၊ စိတ်ဆန္ဒ၊ တောင့်တမှု [ဦးဟုတ်၊ ၈ ၇၅၈] “ရွက်ဆောင်တော် မူလိုသော မနောပဏိဓိရှိတော်မူသည်နှင့်အညီ” [လွတ်- တော်မှတ်၊ . . . ၈ ၈]

မနောလင်ပန်း - ပွဲတော်တည်သောရွှေလင်ပန်း၊ တင့်တယ်၍ အသရေရှိသောလင်ပန်း [တွင်းသင်းပေါ၊ ၈ ၅၀] “မနော လင်ပန်းနှင့် စားတော်လည်း သားတော် မယ်တော် ခမည်းတော်ငါးပါး တချက်တည်း စားတော်ခေါ်တော် မူကြ၏” [မှန်နန်း၊ ဒု၊ ၈ ၉၉]

မနောဟရီထီးဖြူ - စိတ်ကိုဆောင်တတ်သော မင်းခမ်း
တော်ဝင်ထီးဖြူတော် [ဦးဟုတ်၊ စာ ၇၅၈]

မနုဿသမ္ပတ္တိဂုဏ် (ပါ) - လက်နက်ကိုင်အင်အား၊ ပညာ
ရှိအင်အား၊ ကုန်ထုတ်လုပ်သူအင်အားတို့နှင့် ပြည့်စုံ
သောဂုဏ် [ညွန့်] “ကုန်းဘောင်ပြည်ကြီးသည် ဘူမိ
ဘာဂသမ္ပတ္တိဂုဏ်၊ မနုဿသမ္ပတ္တိဂုဏ် စသည်တို့နှင့်
ပြည့်စုံသည်” [ROB, IX, p. 360]

မဓုအပ်သောအရပ်သုံးပါး (မင်း) - (၁) ဖွားမြင်ရာအရပ်
(၂) ဘိသိက်ခံရာအရပ် (၃) ရန်အောင်ရာအရပ် [ရာဇ
သေဝက၊ စာ ၁၄၄]

မယားခုနစ်မျိုး - (၁) အဂ္ဂုရှင်နှင့်တူသောမယား (၂) ခိုးသူ
နှင့် တူသောမယား (၃) ရန်သူနှင့် တူသောမယား
(၄) အမိနှင့် တူသောမယား (၅) နှမနှင့် တူသော
မယား (၆) အဆွေခင်ပွန်းအမျိုးနှင့် တူသောမယား
(၇) အိမ်ကျွန်မနှင့် တူသော မယား [မနုဓမ္မ၊ စာ
၉၈]

မယား၁၂မျိုး - (၁) လင်ရှိမယား (၂) ဒဏ်ထားသော
မယား (၃) ဥစ္စာဖြင့်ဝယ်သောမယား (၄) နှစ်ဦးအလို
တူ၍နေသောမယား (၅) စည်းစိမ်ကြောင့် နေသော
မယား (၆) အဝတ်ပုဆိုးပေး၍ ပေါင်းဖော်အပ်သော
မယား (၇) ထိမ်းမြားလက်ထပ်သောမယား (၈) ခေါင်းခု
ကို ချစေ၍ နေသောမယား (၉) ကျွန်လည်းဖြစ်
မယားလည်း ဖြစ်သောမယား (၁၀) အမှုလုပ်လည်းဖြစ်
မယားလည်း ဖြစ်သောမယား (၁၁) စစ်တိုက်ရာမှ
ဆောင်လာသောမယား (၁၂) တစ်ခဏမျှ နေသော
ပြည့်တန်ဆာမ မယား

မယားဝတ်ငါးပါး - (၁) အိမ်မှုကိစ္စ အဝဝကို စေ့ငှစွာ
ပြုလုပ်ခြင်း (၂) ပစ္စည်းဥစ္စာတို့ကိုစုဆောင်း၍ မပျောက်
ပျက်အောင်သိမ်းတတ်ခြင်း (၃) အခြားတစ်ပါးသော
ယောက်ျားကို မတပ်မက်မနှစ်သက်ရခြင်း (၄) ဆွေမျိုး
တို့ကို သင့်လျော်သလို ပေးကမ်းဖြန့်ချိခြင်း (၅) မပျင်း
မရိဘဲ အိမ်သူပြီသစွာ နေထိုင်ခြင်း (အိမ်တွင်းမှုလုပ်၊
သိမ်းထုပ်သေချာ၊ မိစ္ဆာကြင်ရှောင်၊ လျော်အောင်ဖြန့်ချိ၊
ပျင်းရိမမှု၊ ဝတ်ငါးဆူ၊ အိမ်သူကျင့်အပ်စွာ) [အုပ်ချုပ်၊
ပါ စာ ၂၂၁-၂]

မယုရာသနပလ္လင် - ပလ္လင်ရှစ်ခန်းကြည့်

မရုဏာနုဿတီ (ပါ) - သေခြင်းတရားကို အဖန်တလဲလဲ
အောင်မေ့ခြင်း [ဦးဟုတ်၊ စာ ၇၆၁]

မရမာကြီး - ရခိုင်ပြည်နယ်ရှိ ဘင်္ဂါလီစကားပြောသော
ဗုဒ္ဓဘာသာဝင်များ [ရခိုင်သူ၊ စာ ၅၆]

မရမံ - ပိတ်ပါး [ROB, X, p. 120]

မရမံဆင်စွယ်ပွတ် - ရခိုင်ပြည်မှရောက်လာသော ဆင်စွယ်
ပန်းပွတ်လုပ်ငန်း ပညာသည်။

မရမံအမှုထမ်း - မင်းဧကရာဇ် ကိုးကွယ်တော်မူသည့်
ဆရာတော်များ၏ကျောင်းများရှိ ကုဋီများကို စင်ကြယ်
အောင် သန့်ရှင်း သုတ်သင် ပေးရသော အမှုထမ်း
[ရွှေစန်းသုံး၊ စာ ၁၇၀]

မရိုးစစ်မီးသွေး - မရိုးသားဖြင့် ဖုတ်၍ရသော မီးသွေး
(ယမ်းမှုန့် ဖော်စပ်ရာတွင် အသုံးပြုရသည့် မီးသွေးဖြစ်
သည်။ မြေပုံကြမ်း ရေးဆွဲရာတွင်လည်း မရိုးမီးသွေးကို
အသုံးပြုသည်။) [အုပ်ချုပ်၊ စာ ၈၆]

မရင်းလယ် (မုရင်းလယ်) - မရင်းစပါး စိုက်ပျိုးသော
လယ်၊ မြစ်ရေချောင်းရေကန်ရေဖြင့် စပါးစိုက်ပျိုးသော
လယ် [ဥပ္ပာ၊ စာ ၂၂]၊ မိုးရာသီအကုန် (တန်ဆောင်မုန်း၊
နတ်တော်လ) တွင် စိုက်ပျိုးသောလယ် [ကျောက်ပျိုး၊
စာ ၁၀၅]

မရမ္မမဏ္ဍလ - မြန်မာပြည် [သာသနာ၊ စာ ၂၃]

မလန်းပေါက်ခတ်သည် - လက်ပန်းပေါက် ခတ်သည်။
[ဝိပဿနာ၊ စာ ၁၀၆] “ငရမန်ကန်နန်း နိုင်လေ၏။ မလမ်း
ပေါက်ထ၍ ခတ်လေ၏။” [သုဘော၊ ပါ စာ ၂၆၈]

မလိန်ခွေးပူကြောင်း - ချင်းတွင်းမြစ်အတိုင်း၊ နတ်ကျွန်း
ဆောင်မြေခေါ် ကင်းတပ်သို့သွား၍ စန္ဒားဆိပ်မှတက်ပြီး
မင်းသာရွာနှင့် မလိန်ခွေးပူတောင် တို့ကို ဖြတ်ကာ
မဏိပူရသို့ ဝင်ရောက်နိုင်သော လမ်းကြောင်း [ကုန်း
ဆောင်၊ ဒု၊ စာ ၂၆၀၊ ၂၆၆] “မလိန်ခွေးပူ ကြောင်း
မဏိပူရသို့ချီရသည်” [ကုန်းဆောင်၊ ဒု၊ စာ ၂၅၇]

မသာရဂလ္လံ (ပါ၊ မသာရဂလ္လ) - ပတ္တမြားပြောက် [ရွှေ
တော်၊ စာ ၃၅၁]

မသီး - မရပ်မနား၊ မဟူ (နေ့ညမဟူ)။ “အုတ်လှလည်း
နေ့ညဉ့်မသီးသွားလေ၍။ ရောက်လေသော်” [မှန်စုန်း၊
ပါ စာ ၁၂၀]

မဟာဂရုဏာမုဒြာ (ပါ+သက်) - လက်ဝဲလက်ဖြင့်ဖြစ်စေ၊
လက်ယာလက်ဖြင့်ဖြစ်စေ ရင်အုံကိုဖုံးအုပ် ဖိနှိပ်ထား
ဟန် (တာဝတိံသာမှ မြတ်စွာဘုရား ဆင်းသက်တော်
မူပုံနှင့် ပူဆွေးသောကရောက်နေသူများအား တရားဓမ္မ
ဟောပြောနေပုံများကို ဤလက်ဟန်ဖြင့် ထုလုပ်ရေးဆွဲ



လေ့ရှိသည်။စိုးရိမ်
သောကမှ လွတ်
ငြိမ်း လိုသူများ
သည် ဤ မုဒြာ
ဟန်ရုပ်တုရုပ်ပုံကို
ကိုးကွယ် ပူဇော်
ကြသည်။(မုဒြာ-
စာ ၇၀-၁)

မဟာဂရုဏာမုဒြာ

မဟာစိုကျွန်း - မတ်စကယ်ကျွန်း (Mascal Island)
မဟာဒါန်တိုက် - မင်တောင်၊ ငါးပတ်ချောင်း၊ အုတ်နဲ့
ဘုတ်၊ ကျေးနှင့်၊ အနိမ့်မင်းရွာ၊ ကျောက်ရစ်၊ လယ်ကြီး
လက်ပံတောင်၊ ကမ်ဖြူ၊ ရွာသစ်၊ ရွာထင်၊ တုံရွာ၊
မြောင်၊ မောက်သရက်၊ ကျောင်းတောင်ရွာ၊ ကိုင်းရွာ၊
ဇီးတောရွာ၊ ခွေးကုံး၊ ပစ္စာ၊ ကြောင်သင်၊ ကွဲပွဲ၊ ကျတက်၊
လက်တောင်းကြီး၊ လက်တောင်းငယ်၊ မတောက်ခေါင်း၊
စသာရွာ၊ ရှာထောင်၊ နမဲလှ၊ မူးဝရွာ၊ မင်းရဲရွာ၊
ကြခတ်သာစည်၊ သစိုးရွာ၊ မင်းရွာ၊ ရှဉ့်ပေါက်ဝရွာ၊
ဆခါသာစည်၊ သစ်ခေါင်းဆိတ်၊ ပိုက်သရက်၊ သာစံ
ရွာ၊ ဖလတန်၊ ကျေးတိုင်၊ သစ်တရာ၊ ပေါက်မြင်၊
မုံကျိုင်း၊ အိုးမ၊ အင်းတန်၊ လက်လုတ်၊ ကျီရွာ၊
ဘုရားထု၊ တောင်သမန်၊ ရွာတင် ကျေး၊ ရေကတူး၊
ငကြောင်တုံ၊ တောင်သင်း၊ စလင်း ဝင်မနာ၊ ကျပင်း၊
တောင်ပြင်၊ တစိုက်၊ မင်းတိုက်၊ ဇေရွာ၊ ပြင်ဆက်၊
မိုးထောင်၊ ငတန်၊ ဆံဆက်ရွာများ ပါဝင်သောဒေသ
[ROB, II, pp. 193-5]

မဟာဒါန်ဝန် - သာသနာရေးဆိုင်ရာ ကိစ္စများကို စီရင်
ဆောင်ရွက်ရန် ဝိနည်းသိက္ခာပုဒ်နှင့် မညီသော ရဟန်း
သံဃာများကို အဓိပတိ ဆရာတော်ထံသို့ ပို့အပ်ရန်၊
သာသနာပြုဆရာတော်နှင့် မင်းဧကရာဇ်၊ သာသနာပြု
ဆရာတော်နှင့် လွှတ်တော်တို့ ဆက်သွယ်ရာတွင်
ကူညီရန်၊ ဝတ္ထုကံမြေမှု၊ ကျွန်သီးတော်မှုများ ရှုပ်ထွေးမှု
မရှိအောင် ဆောင်ရွက်ပေးရန် တာဝန်ရှိသော မှူးမတ်
[ရွှေနန်းသုံး၊ စာ ၁၁၅]

မဟာဓမ္မရာဇဂုရု (ပါ) - ကြီးမြတ်၍ တရားအပေါင်းနှင့်
ပြည့်စုံသော မင်းဆရာတော် ဦးဟုတ်၊ စာ ၃၆၉၊
၄၉၅၊ ၇၆၄၊ ၈၁၂]

မဟာဓမ္မရာဇာဓိရာဇာ (ပါ) - တရားနှင့်ပြည့်စုံ၍ မင်းတို့
၏ ဝပ်စင်း ဦးခိုက်ရာ မင်းထက်မင်းဖျား ဖြစ်သော
မင်းတရားကြီး ဦးဟုတ်၊ စာ ၄၉၅၊ ၇၆၄၊ ၈၁၅]

မဟာနဂရတိုင်း - ကျိုင်းရုံး၊ မိုင်းဆည်အစရှိသောပြည်ကြီး
တို့၏ တည်ရာဒေသ [အုပ်ချုပ်၊ ဒု၊ စာ ၈၂]

မဟာပါသာဒလှေ - သုံးဆယ့်နှစ်လံ ရှည်လျား၍ ကြီးမား
သော ပြာသာဒ် ဆောင်တင်လျက် တည်ဆောက်ထား
သော မင်းစီးလှေ [ရွှေဘုံ၊ စာ ၇၃]

မဟာပုရိသလက္ခဏာတော်ကြီး ၃၂ပါး - (၁) ညီညွတ်သော
ခြေဖဝါးတော်ရှိခြင်း (၂) တစ်ထောင်သော အကန့်
အကွက်နှင့်တကွ လက္ခဏာတော် အပေါင်း အပြည့်
ရှိသော ခြေဖဝါးတော်ရှိခြင်း (၃) ရှည်သွယ်ပြည့်ဖြိုး
သော ဖနှောင့်တော်ရှိခြင်း (၄) တင့်တယ် ရှည်သွယ်
သောလက်ချောင်းတော်ရှိခြင်း (၅) နူးညံ့သော ခြေဖဝါး
တော် လက်ဖဝါးတော်ရှိခြင်း (၆) တင့်တယ်ညီညာ
သော ခြေချောင်းတော် လက်ချောင်းတော် ရှိခြင်း
(၇) ဖမိုးတော်မှ အထက်သို့ လက်လေးသစ်တက်သော
ဖမျက်တော်ရှိခြင်း (၈) ချောပြည့်လုံး လျောင်းသော
သလုံးမြင်းခေါင်း ရှိခြင်း (၉) ကိုယ်တော် မကိုင်း
မညွတ်ဘဲ ဒူးနှစ်ဖက်သို့ ရောက်သော လက်တော်ရှိခြင်း
(၁၀) အအိမ်ဖြင့် ဖုံးလွှမ်းသော ယောက်ျားမြတ် နိမိတ်
ရှိခြင်း (၁၁) ရွှေစင်ကဲ့သို့ ဝင်းဝါသော အဆင်းအရေ
ရှိခြင်း (၁၂) သန့်ရှင်း စင်ကြယ်သော အသားအရေ
ရှိခြင်း (၁၃) မွေးညှင်းတွင်း၌ မွေးညှင်း တစ်ပင်စီသာ
ပေါက်ခြင်း (၁၄) အထက်သို့ ညွတ်သော မွေးညှင်း
တော်ရှိခြင်း (၁၅) မကိုင်းမညွတ် ဖြောင့်မတ်သော
ကိုယ်တော်ဖြစ်ခြင်း (၁၆) လက်ဖမိုး၊ ပခုံးစွန်း၊ ခြေ
ဖမိုး၊ လည်ကုပ်တို့၌ ပြည့်ဖြိုးသော အသားတော်ရှိခြင်း
(၁၇) ပြည့်ဖြိုး ကြီးမားသော ကိုယ်တော် ဖြစ်ခြင်း
(၁၈) ကျောပြင် ချိုင့်နိမ့်မှု မရှိခြင်း (၁၉) ဝိုင်းဝန်းတော်
မူသော ရူပကာယတော် ရှိခြင်း (၂၀) တပြေးတည်း
ညီညွတ်သော လည်တော်ရှိခြင်း (၂၁) နှမ်းစေ့မျှအစာ
ကို မှီဝဲသောအခါ တစ်ကိုယ်လုံး ပျံ့နှံ့တည်နိုင်အောင်
ဆောင်နိုင်သော အကြောရှိခြင်း (၂၂) ခြင်္သေ့မင်း၏
မေးကဲ့သို့ မေးတော်ရှိခြင်း (၂၃) သွားတော်လေးဆယ်
အစေ့အငါးရှိခြင်း (၂၄) ညီညွတ်သော သွားတော်ရှိခြင်း
(၂၅) မကြံ မကွာ စေ့စပ်သော သွားတော် ရှိခြင်း
(၂၆) ဖြူစင်သောစွယ်တော်လေးခုရှိခြင်း (၂၇) ရှည်လျား

ကျယ်ပြန့်သော လျှာရှိခြင်း (၂၈) ဗြဟ္မာမင်း၏ အသံ ကဲ့သို့သော အသံတော်ရှိခြင်း (၂၉) အလွန်ညိုဝင်းသော မျက်လုံးတော်ရှိခြင်း(၃၀)အလွန်နူးညံ့သော မျက်တောင် မွှေးတော်ရှိခြင်း (၃၁) ဥဏ္ဍာလုံမွှေးရှင်တော် ပေါက် ခြင်း (၃၂) နဖူးသင်းကျစ်တော်ရှိခြင်း [သုဿာ၊ ပ၊ စာ ၂၄၆]

မဟာပိန္နဲ - ပရမေသုရာခေါ် မြေစောင့်နတ်၏သားတော် ဖြစ်၍ ဆင်မျက်နှာရှိကာ လုံလက်နက်စွဲကိုင်လျက် ဥဒေါင်းယာဉ် (တစ်ခါတစ်ရံ ကြွက်ယာဉ်) စီးသည့် တန်ခိုးကြီးသောဟိန္ဒူနတ် [ဇေးတော်ဖြေ၊ စာ ၂၇၄-၉]

မဟာမိတ်လက္ခဏာလေးပါး - (၁) မကောင်းမှု မပြုရန် တားမြစ်ခြင်း (၂) ကောင်းမှု၌တည်စေခြင်း (၃) မကြား နာဖူးသည်ကို ကြားနာစေခြင်း (၄) နတ်ရွာခရီးကိုပြသ ပြောဆိုခြင်း [ဇေးတော်ဖြေ၊ စာ ၅၄၈]

မဟာရာဇလီလာသန (ပါ) - ခြေတစ်ဖက်ကို ခေါက်၍



ထောင် ထားပြီး အခြား ခြေတစ်ဖက်ကို ခေါက်၍ လှဲကာ ထိုင်နေဟန်(ဘုန်းတန်ခိုး အာဏာ ထက် မြက်ခြင်းသဘော ကိုဆောင်သည်။) [အာသန၊ စာ ၁၀၉-၁၀]

မဟာရာဇလီလာသန

မဟာရှိန်ရာဇာ (ပါ၊ မဟာသိဟရာဇာ) - ကြီးမြတ်၍ ခြင်္သေ့မင်း ကဲ့သို့ ရဲရင့်သောမင်း (Maha Singh Raja)

မဟာပိဟာရဝါသီဂိုဏ်း - သီဟိုဠ်ကျွန်းတွင် ဗုဒ္ဓသာသနာ တော်ပြန့်ပွားအောင် စတင်ပြုစုတော်မူသည့် အရှင် မဟိန္ဒ၏ အဆက်အနွယ်တော်လည်း ဖြစ်၍ ဗုဒ္ဓ၏ တရားတော်နှင့် အညီလည်း ကျင့်ကြံအားထုတ်တော် မူကြသော ဓမ္မဝါဒီ ရဟန်းတို့၏ဂိုဏ်း [သာသနာ၊ စာ ၃၃-၅]

မဟာပိဟိကတိုင်း - ရခိုင်ပြည်နယ် [ရခိုင်ရာသစ်၊ စာ ၃ နှင့် ကုန်းဘောင်၊ ၃၊ စာ ၉]

မဟာသေနာပတိ (ပါ) - အကြီးအမြင့်ဆုံးသောစစ်သူကြီး “သေနတ်ဝန်ကို...မဟာသေနာပတိ ဟူသော အမည် ကိုလည်း ပေးတော်မူ၍...” [ကုန်းဘောင်၊ ပ၊ စာ ၁၄၉]

မဟာသက်ထိတ် (ကျောက်၊ မဟာ+ကတ္တိ) - မြင့်မြတ်၍ အစွမ်းသတ္တိရှိသူ

မဟာသမ္ဘာရဝိသိဋ္ဌတရ (ပါ) - ကြီးမား မွန်မြတ်သော ပါရမီတော်ဖြင့် လွန်ကဲထူးမြတ်သည်။ [ဦးဟုတ်၊ စာ ၇၆၄၊ ၉၀၇၊ ၁၀၀၄]

မဟာအသဒိသအလ္လ - အလွန်ကြီးမြတ်၍ အတုမရှိသည့် အလ္လ [ဦးဟုတ်၊ စာ ၁၄၄၊ ၇၆၄] “မဟာအသဒိသ အလ္လတော်ကြီး” [ကုန်းဘောင်၊ တ၊ စာ ၃၄]

မဟောသီ (ပါ) - ဘိသိက်တော်ခံ မိဖုရားကြီး [ရွှေနန်းသုံး၊ စာ ၅-၆] “သခင်ဘွားတော်၊ ပြိုင်ဘော်မရ၊ အတုလ ဒေဝိ၊ မဟောသီကား” [သုဇာ၊ စာ ၃၇]

မဟတ္တဂုဏ် (ပါ၊ မဟတ္တ+ဂုဏ) - ကြီးမြတ်သောဂုဏ် [ဦးဟုတ်၊ စာ ၇၆၃]

မဟန္တဂီ - ဟိန္ဒူဘာသာရေးဆိုင်ရာ အကြီးအကဲ။ “မဟာ ဗောဓိပင်ကို စောင့်ထိန်းကြည့်ရှုရသော မဟန္တဂီမည် သောဇော်ဂျီက...ဆင်းတုတော် မဟာဗောဓိမြေများကို ...ဆက်သလာ၏” [ကုန်းဘောင်၊ တ၊ စာ ၄၄၃]

မဟန္တစီ (မဟန်) - ဟိန္ဒူဘာသာရေးဆိုင်ရာ အကြီးအကဲ [ROB, X, p. 121] [မဟန္တ = အကြီး၊ လူကြီးလူမြတ် (ကျော်အောင်စံထား၊ စာ ၂၁၃-၄)]

မဟာလ္လကာကျွန်း - မလက္ကာ (Malacca) [ROB, X, p. 121]

မဟာလ္လတာ - လက်ရင်းကျုံ့၍ လက်ဖျားကျယ်ပြီး ပခုံးနှင့်

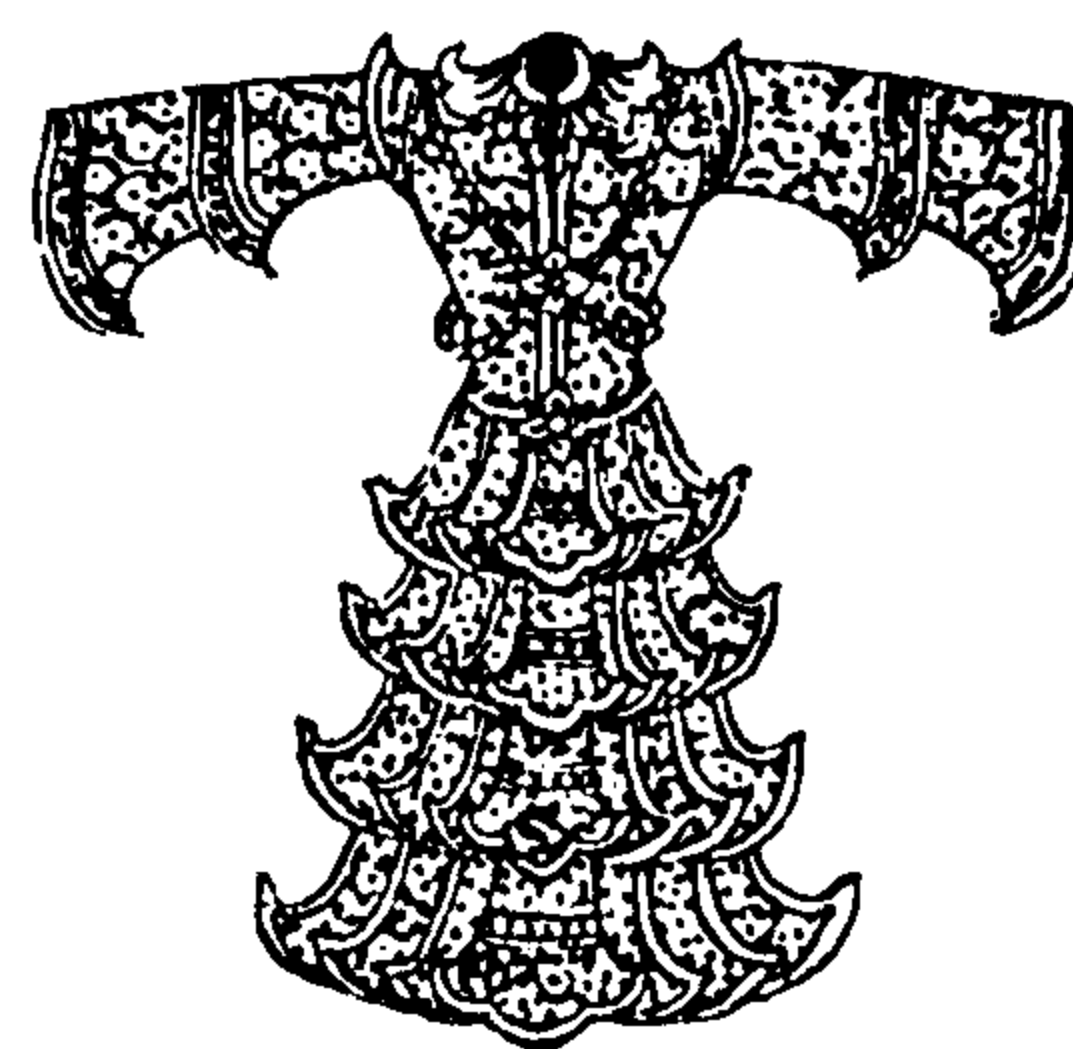

မဟာလ္လတာ

လက်တွင်ငါးပတ် ခံတွင်းခေါ် အချွန် အကော့ အလန် များဖြင့် စီရင်ကာ ကျောက်မှန်ရာနာ စီခြယ်ချုပ်လုပ်ထား သည့် အဆင့်ဆင့် အထပ်ထပ်ရှိသော မိဖုရား နှင့် မင်း သမီးဝတ်သင်တိုင်း အင်္ကျီ[ရွှေနန်း၊ အမှတ် ၈၈]

မဦးမရွန် - ပြုသင့်ပြုထိုက် ရောက်သင့်ရောက်ထိုက်သည့် အချိန်ထက်စော၍ ပြုလုပ်ခြင်းရောက်ရှိခြင်း၊ အခြား သူတို့ထက်စော၍ [ယုဒသန်၊ စာ ၇၃၅]

မာရ်ကီသလပ်ဒါလဦးသီး (အင်္ဂလိပ်) - မားကွစ် သယ် လော့ဒ် ဒါလဟိုဇီ (Marquis the Lord Dalhousie)

မာဂဓသား - မင်းညီ မင်းသားနှင့် သာမန်အရပ်သူတို့ သင့်ရာမှ မွေးဖွားလာသော သားယောက်ျား [ROB, X, p. 121]

မာဃနစ် - နှစ်အမည် ဖြစ်သည်။ (ကောဇာသက္ကရာဇ်ကို တည်၍ ၂ခုနုတ်၊ အကျန်ကို ၁၂ဖြင့် စားသောအခါ ၁၁ကြွင်းသောနှစ်ကို မာဃနစ်ဟုခေါ်သည်။ ကျောက်စာ များတွင် မာဃနစ်၊ မာခနစ်ဟူ၍ ဖော်ပြ သည်ကိုတွေ့ ရ၏။) [မဟာမုနိ၊ ပ၊ စာ ၄၁၁]

မာဏိက - တစ်တင်းနှင့် ညီမျှသော အခြင်အတွယ် [သမန္တကျေ၊ ၃၊ စာ ၉၇]

မာတရဘက်အုပ် - ပိတ်ပါးထည်အုပ်၊ ရုံသားအုပ် (Bale of muslin) [ROB, VIII, p. 503]

မာတိကာ (ကျမ်း) - အကြောင်းအရာ အကျဉ်းကိုသာ ဖော်ပြသောကျမ်း [မြင့်]

မာတုကထာကျမ်း - ခန္ဓာအစ၊ အရဏအဆုံးရှိသောတရား တို့ကို ဟောကြားသောကျမ်း [မြင့်]

မာတေဝတ် (အင်္ဂလိပ်) - မာတင်ဝတ် (Martin Watt) [ROB, IX, pp. 100, 577]

မာတေဝပ် (အင်္ဂလိပ်) - မာတင်ဝိတ် (Martin Wade) [ROB, X, p. 121]

မာမတ်သာထက် - မာမတ်ဆဒစ် (Mahomed Sadik)

မာရဘက်မာတရက် - ပိတ်တွန့်ထည် [ဦးကုလား၊ ပ၊ စာ ၂၇၃အောက်]

မာရဘင် - အဆီးအကန်၊ နန်းပြာသာဒ်တော် အတွင်း ဘက်၏ အလယ်တည့်တည့်မှ တောင်မြောက် ဖြတ် သန်း ကာဆီးထားသော အဆီးအကန် [ရွှေဘုံ၊ စာ ၈၇ နှင့် မန္တလေး၊ စာ ၇၁]

မာရဘင်စု - နန်းတွင်းတွင် ထမ်းရွက်ရသော သေနတ်စု [ရွှေနန်းသုံး၊ စာ ၂၂၀]

မာရဘင်တံခါး - ဗြဲတိုက်အနောက်ဘက်ရှိ အုတ်ရိုးတွင် လုပ်ဆောင်ထားသောတံခါး [အုပ်ချုပ်၊ စ၊ စာ ၃၉]

မာရဘင်သင်းမှူး - နန်းတွင်းရှိမာရဘင်သေနတ်စုအမှုထမ်း တို့ကို ကွပ်ကဲရသော အကြီးအမှူး

မာရာချစ်စတုံးအာရုံနီပြီရာ (အင်္ဂလိပ်) - လော့ဒ်နေပီယား အာရုံမာချစ်စတုံး (Lord Napier of Merchistoun)

မာလိကမြို့ - မလက္ကာမြို့ (Malacca)

မာလိန် (အာရဗစ် - muallim) - သင်တန်းကို စီရင် အုပ်ချုပ်သော ရေကြောင်းပြ အရာရှိ။ [မြန်စာ၊ စာ ၂၆၇] “သင်တန်းစီးလျက် ရေရိုးရေကြောင်းကို မသိ တတ်သောမာလိန်...တို့ သေခြင်းမလှ သေရကြောင်း” [ဧည့်သစ်၊ စာ ၁၅၇]

မာသရဘက် (မာတရဘက်) - နိုင်ငံခြားတွင် ရက်လုပ် သော အပြာရောင် ခေါင်းပေါင်းကြမ်း ပိတ်ထည် တစ်မျိုး [အုပ်ချုပ်၊ စ၊ စာ ၁၀၇]

မာသရဘက်ရများကြီး - ထမ်းစင်၊ သန်လျင်း တို့တွင် ချည်နှောင်သော ပျော့ပျောင်းသည့် မာသရဘက်ပိတ် ကြိုး။ “မာသရဘက်ရများကြီးကို ထောင်မှူး တို့က သံလျင်း ထမ်းပိုးမှာ ချည်နှောင်ပြီးပြေကာလ” [ကုန်း ဘောင်၊ တ၊ စာ ၄၂၈]

မာသ လေးပါး - (၁) သောရမာသ-နေသွားအံသာ၃၀ဖြင့် ပိုင်းခြားအပ်သောလ (၂) သာဝနမာသ - ၃၀ရက်၊ ၂၉ရက်ဖြင့် ပိုင်းခြားအပ်သောလ (၃) စန္ဒမာသ - တိထိ ၃၀တင်းတင်းရှိသောလ (၄) နက္ခတ္တမာသ - ပုဏ္ဏမိ နက္ခတ်ဖြင့် ပိုင်းခြားအပ်သောလ [ပက္ခဒိန်၊ စာ ၄၉-၅၀]

မားရည် - တောဆင်ရိုင်းကို ဖျားယောင်း သွေးဆောင် ခေါ်ယူနိုင်သော အရည်အသွေး။ “ဆင်ပေါက်ကို ထမ်း ရည်၊ ဆင်မကို မားရည် ရှိကြောင်း...လျှောက်ထား ကြသည်” [ကုန်းဘောင်၊ တ၊ စာ ၅၀၂]

မိကောသင် (အင်္ဂလိပ်) - မိုင်းကယ်ဆိုင် (Michael Symes) [ROB, X, p. 120]

မိဂပဒဝလဉ္စန (ပါ) - အစတွင်ဖြစ်ပေါ်သောအခြေအနေနှင့် အဆုံးတွင် ဖြစ်ပေါ်သော အခြေအနေကို သိခြင်းဖြင့် အလယ်တွင် ဖြစ်ခဲ့သည်ကို ခြုံငုံသိမြင်ခြင်း [မြင့်]

မိဂသိနစ် - နှစ်အမည် ဖြစ်သည်။ (ကောဇာ သက္ကရာဇ်ကို တည်၍ ၂ခုနုတ်၊ အကျန်ကို ၁၂ဖြင့် စားသောအခါ ၉ကြွင်းသောနှစ်ကို မိဂသိနစ်ဟု ခေါ်သည်။ ကျောက်စာ များတွင် မြကသိုရ်နစ်၊ မြကသိုဝ်နစ်၊ မြကသေရ်နစ်၊ မြိကသိုရ်နစ်၊ မြိကသျှိုဝ်နစ်၊ မြဂသေရ်နစ်၊ မြိဂသိုရ် နစ်၊ မြက္ကသိုလ်နစ်၊ မြိက္ကသောရ်နစ်၊ မြက္ကသိုဟ်နစ် ဟူ၍ဖော်ပြသည်) [မဟာမုနိ၊ ပ၊ စာ ၄၁၀-၁]

မိဂါသနပလ္လင် - ပလ္လင်ရှစ်ရပ် ကြည့်
မိပုရား - တိုင်းနိုင်ငံကို အစိုးရသော ရှင်ဘုရင်၏ကြင်ရာ တော် (ပုဂံခေတ်ထိုး ကျောက်စာများတွင် မိပုရား၊ အမိပုရား၊ အမိပုဟာဟုတွေ့ရသည်။ထိုအရေး အသားမှ မိပုရား ဟူသော အရေးအသား ဖြစ်လာခဲ့ သည်။) [မြန်မာ့၊ ဒု၊ စာ ၁၃၉]

မိပုရားမင်းသမီးအပျိုတော်ဘွဲ့ရှစ်ဆင့် - (၁) ဝတီ (၂)ရဇာ (၃)ပဘာ (၄)ကေသာ (၅)စန္ဒာ (၆)မာလာ (၇)မုတ္တာ (၈) ဒေဝီ၊ မဟော၊ သိရိ၊ သု၊ မင်း[ROB, X, p. 121]

မိဘဝတ်ငါးပါး - (၁) မကောင်းသည်ကို တားမြစ်ခြင်း (၂) ကောင်းသည်ကို တိုက်တွန်းခြင်း (၃) အတတ် ပညာသင်ပေးခြင်း (၄) အရွယ်ရောက်သော် ထိမ်းမြား ပေးခြင်း (၅) အရင်းအနှီးပေးခြင်း။ “မကောင်းမြစ်တာ၊ ကောင်းရာညွှန်လတ်၊ အတတ်သင်စေ၊ ပေးဝေနှီးရင်း၊ ထိမ်းမြားခြင်းလျှင်၊ ဝတ်ငါးအင်၊ ဖခင်မယ်တို့တာ” [ရတနာဘဏ်၊ စာ ၇၇]

မိလိုက်ဘပါထုံး - မိန်ကလေးတို့က အမိနောက်သို့လိုက် ကြရ၍ ယောက်ျားကလေးတို့က အဘ နောက်သို့ လိုက်ကြရပြီး မိန်းကလေးတို့ကအမိထံမှလည်းကောင်း၊ ယောက်ျားကလေးတို့ကအဘထံမှလည်းကောင်း အမွေ ရသည့်ထုံးစံ [ဓမ္မ၊ စာ ၉၉]

မိလိန္ဒမင်းကြီး - အိန္ဒိယအနောက်မြောက်ပိုင်းရှိ သာဂလ ပြည် (အသိတဉ္စနပြည်)တွင် ဘီစီနှစ်ရာစုနှစ်အလယ် ခန့်က အုပ်စိုးခဲ့သော ဂရိလူမျိုးမင်းကြီး (Milinda or Menander) [ရနိုင်ရာသစ်၊ ပ၊ စာ ၈၀ နှင့် Sources of Indian Tradition, p. 106]

မီးကူ - တိုင်ဆက်၊ ထုပ်ဆက်၊ လျောက်ဆက်ပြုလုပ်ထား သည့်အရာ [အုပ်ချုပ်၊ ပဉ္စ၊ စာ ၅၁]

မီးကျင်း - ထမင်းဟင်းချက်ပြုတ်ရန်အတွက် ပြုလုပ်ထား သောမီးဖိုကျင်း။ “ထမင်း ချက်ပြုတ်သည် မှာလည်း ကျင်းခုံပြည့်တူး၍ ချက်ချိန်ကိုသာချက်စေ။...ချက် ပြုတ်ချိန် မောင်းခပ်သည့် အချိန်တွင်းက လွတ်သည့် အချိန်တွင် တအိမ်မျှ မီးပွားမီးပေါက်မပွင့် မရှိစေနှင့်။ မီးကျင်းတွင် မီးဆော်ကို အမှိုက်ကြက်မွေးနှင့် ထိုး စမ်းသပ်စေ” [ROB, III, p. 204]

မီးကြည့်နန်းတော် - မီးအိုး၊ မီးပျံ၊ မီးပန်းရို့လွတ်မှုများကို မင်းကေရာဇ် ကြည့်ရှုတော်မူရန် စီစဉ်ထားသည့် နန်း တော် [ROB, V, p. 372. 375]

မီးခံရေခံရွှေပလား - မင်းသားနှင့်စော်ဘွားတို့ကို သစ္စာပေး သောအခါ သစ္စာတော်ပေးစက္ကူ မီးရို့ရန် အတွက် အသုံးပြုသော ရွှေပလားနှင့် ရွှေဝါဓား စိုက်ထောင် ရန်အတွက် သစ္စာရေထည့်ထားသော ရွှေပလား (သစ္စာ တော်စက္ကူကို မီးခံရွှေပလားတွင် အကျွမ်းမီးရို့၍ ညက် အောင်ကြိတ်ပြီး ရေခံရွှေပလားတွင်ထည့်၍ ဖျော်သည်။ ထိုဖျော်ရည်ကို ကျောက်အနားတစ်ရစ်စီ ရွှေပလားငယ် ဖြင့်ခပ်၍ သစ္စာခံမည့်သူကို တိုက်ကာသစ္စာပေးသည်။) [အင်ရုံ၊ စာ ၂၀၅]

မီးစက်ရို့ - မီးအိုး၊မီးပျံ၊မီးပန်း ရို့လွတ်သည်။ “၁၀ရက်နေ့ မီးစက်ရို့ပြီးလျှင် မဟာမုနိဘုရားကြီးသို့ အဘူးအမျှော် ဝင်တော်မူမည်” [ROB, V, p. 373]

မီးတား (မီးကာ) - မြို့တံခါးအပြင်ဘက်တွင် မြို့တံခါးနှင့် တည့်တည့်၌ အလျား ၃တာ (၃၁ ပေခွဲခန့်) အနံထု တစ်တာ (၁၀၅)ပေခန့်ရှိ အုတ်ဖြင့် တည်ဆောက်ထား သော ခိုင်ခံ့သည့် နံရံကြီး (ရန်သူတို့က မြို့တံခါးကို သေနတ် အမြောက်၊ မီးပါသည့် လက်နက်များဖြင့် ပစ်ခတ်ပျက်ဆီးခြင်းမပြုနိုင်အောင် တားဆီး ကာကွယ် ရန် တည်ဆောက်ထားသော အုတ်နံရံကြီး ဖြစ်သည်။ တံခါးရွက်ကို မပျက်စီးအောင် ကာကွယ်ရန် တည် ဆောက်ထားခြင်းဖြစ်၍ရှေးအခါက ရွက်ကာ ဟုလည်း ခေါ်သည်။) [ဓမ္မလေး၊ စာ ၁၅၃နှင့် မိုးမှတ်စု၊ စာ ၈၄]

မီးပေါက် - နားခွက်ရှိယမ်းကို မီးရို့၍ ပစ်ရသောသေနတ် သို့မဟုတ် အမြောက် [ဦးကုလား၊ ဒု၊ စာ ၁၂၆ နှင့် မြန်မာတပ်၊ စာ ၈၅] “မီးပေါက်ခုနစ်လုံး သုံးချက်စီပစ် ဘောက်ရသည်” [ဧညာသစ်၊ စာ ၁၁၃]

မီးပေါင်း - မီးထွန်းရန် အတွက် ခြေထောက် ပါသော

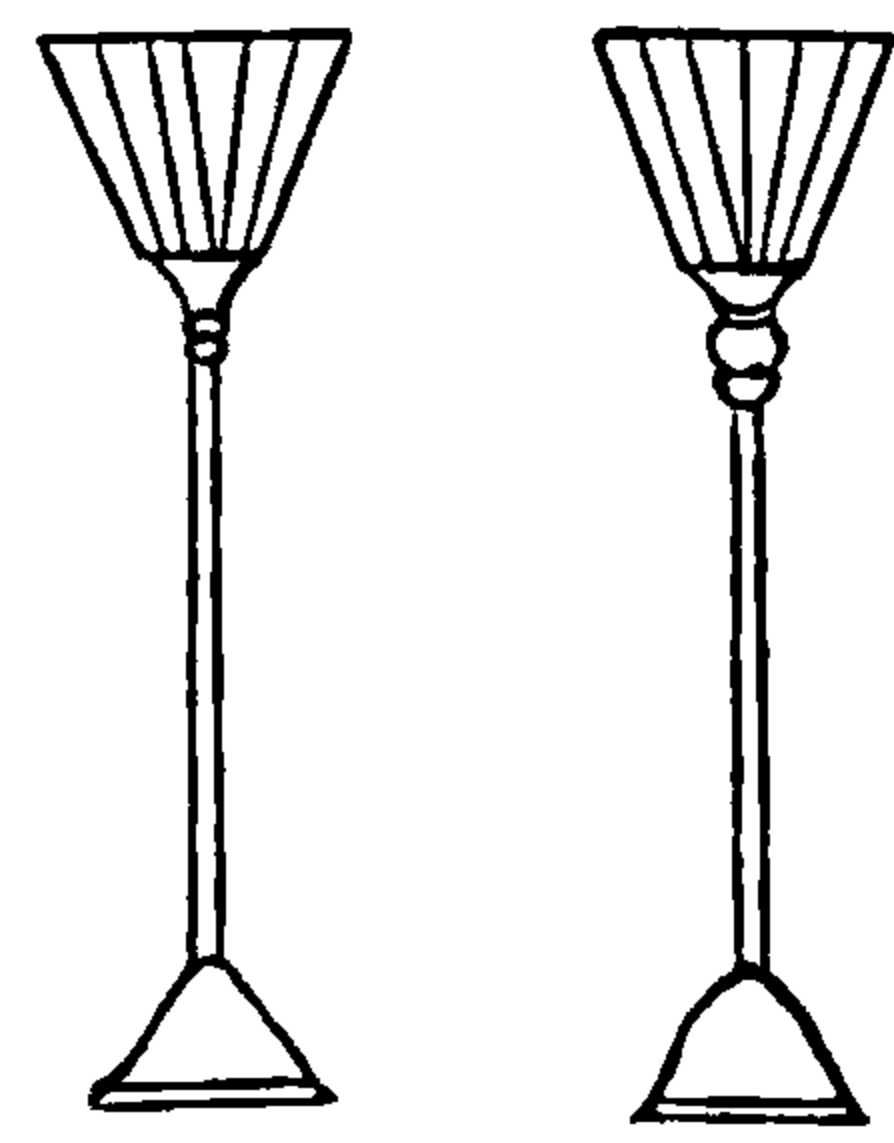

မီးပေါင်း

တိုင်ထိပ်တွင် လေ မတိုးအောင် အဝ ကျယ်အိမ်ပြုလုပ် ထားသော မီးအိမ် မီးပွင့်။ “တတာ လျှင်မီးပေါင်းမီးပွင့် သုံးကျ၊ဝဲယာ နှစ် ဖက် သွယ်တန်း လျက် ...မီးကြပ် အရာရှိ၊ ထွန်းလူ အမှုထမ်း ခွဲဝေရန်

ထား စောင့်နေထွန်းညှိစေ၍ လူဒါန်း ပူဇော်တော်မူသည်” [ကုန်းဆောင်း၊- တ၊ စ ၅၈၂]

မီးပုန် (ကျောက်) - တပို့တွဲလတွင် မြတ်စွာဘုရားအား ပူဇော်သောမီးပုံးပွဲ။ “မိပုန်။ သင်ကြန်။ စာရိယံ။ ညောင်ရိယံသွန်။ မပြတ်စိယံလျှင်တည်၏” [၁၂၅၁ စုနှစ်ထိုး သိုင်ရာသျှန်နှင့် အမိဘွားစောကျောက်စာ]

မီးပုံးပွဲ (မီးဖုန်းပွဲ) - တပို့တွဲလပြည့်နေ့ည သန်းခေါင်အချိန်တွင် နံ့သာထင်းတို့ကို မီးရှို့၍ မြတ်စွာဘုရားအား မီးပူဇော် ကောင်းမှုပြုသည့်ပွဲ [ကုန်းဆောင်း၊ ပ၊ စ ၅၅၀ နှင့် ကုန်းဆောင်း၊ တ၊ စ ၅၄၅]

မီးပုံးယာဂု - တပို့တွဲလပြည့်နေ့ညတွင် နန်းတော်၊ ကျောင်းဘုရားတို့၏ရှေ့၌ မီးပုံးပွဲ ကျင်းပ၍ ချက်ပြုတ်သော ဆန်ပြုတ်၊ ထမင်း။ “တပို့တွဲလ နှစ်စဉ် လူတော်မူမြဲ တဆဲနှစ်ရာသီမီးဘုံးယာဂုအလှူတော်ပြင်ထိုး၍...လူဒါန်းပေးဝေတော်မူ၏” [ကုန်းဆောင်း၊ တ၊ စ ၁၇၁]

မီးမသေ၊ ရေမကြည် - ခရီးနှစ်ခု အကြားတွင် ငြိမ်းအေးချမ်းသာသဖြင့် မြို့ရွာအိမ်ခြေ တစ်ဆက်တစ်စပ်တည်းတည်ထွန်းနေသောကြောင့် ချက်ပြုတ်မီး၊ ထွန်းညှိမီးတို့ သေငြိမ်း၍နေသော နေရာလပ်ဟူ၍မရှိ၊ ခရီးသွားလာသူများအစဉ်အမြဲ ရှိနေသောကြောင့် ချောင်းငယ်မြောင်းငယ်တို့ အတွင်းရှိ ရေများမကြည်မလင် ဖြစ်နေသည်။ [ဓာတ်သံ၊ စ ၅၂]

မီးမသေ၊ ရေမနောက် - တစ်ပြည်နှင့်တစ်ပြည် ချစ်ကြည်ကြသဖြင့် တိုင်းနိုင်ငံတော် ငြိမ်းချမ်းစည်ပင် သာယာဝပြောသောကြောင့် မြို့ရွာအိမ်ခြေ တိုးတက်များပြားလာပြီး ခရီး သွားလာ ရောင်းဝယ်သည့် လမ်းတစ်လျှောက်တွင် ချက်ပြုတ်သောမီး၊ ထွန်းညှိသောမီးများ သေငြိမ်း ပြတ်တောက်နေသည့် နေရာလပ်ဟူ၍မရှိ၊ ငြိမ်းချမ်းသဖြင့် စစ်ချီစစ်တက်မရှိသောကြောင့် အင်းအိုင် ချောင်းမြောင်း အတွင်းရှိ ရေမှာ နောက်ကျိခြင်း မရှိဘဲ ကြည်လင် နေသည်။ [ဦးကုလား၊ ပ၊ စ ၂၀၅ အောက်]

မီးမယ်ဖျူး - မီးထည့်သောအိုးကင်း၊ မီးလင်းဖို [မြန်မာ့... ဖြည့်၊ စ ၂၀၃-၅]

မီးလောင်တိုက်သွင်းခြင်း - ရာဇဝတ်ပြစ်မှု သင့်သူများကို သက်ကယ်မိုးသော ဝါးစင်များတွင် တုပ်နှောင်၍ အောက်မှ ယမ်းအိုးများ ဖောက်ခွဲ မီးရှို့သတ်ဖြတ်ခြင်း [ရွှေဝတီ၊ စ ၁၈]

မီးလွတ်စားကြော့ - ဖွပ်လျှော်၍ မီးပူတိုက်ထားသော အဝတ်ဟောင်း မဟုတ်ဘဲ သစ်လွင်သောအဝတ်ကိုသာ ဆင်ယင်ထားသည်။ [ရွှေမြန်၊ စ ၆]

မီးသွေးတိုက်တံခါး - အင်းဝမြို့တော်တွင်ရှိခဲ့သော မသာချမြဲတံခါး [အုပ်ချုပ်၊ စ၊ စ ၁၂]

မီးသွေးသားပုံတော် - အငြင်းပွားလျက်ရှိသော နယ်နိမိတ်ကို ဘုရင်ကမှတ်သားရေးဆွဲ၍ အဆုံးအဖြတ် ပေးလိုက်သောပုံတော် [ROB, X, p. 121]

မုခပါဌ် (ပါ၊ မုခပါဌ်) - မြတ်စွာဘုရား၏ နှုတ်တော်မှ ဟောတော်မူအပ်သောတရား [ဦးဟုတ်၊ စ ၇၇၈]

မုဒသနမင်္ဂလာ - ဖွားမြင်ပြီးနောက် သုံးရက်မြောက်နေ့တွင် ကလေးငယ်အား ရတနာသုံးပါးနှင့်ဘိုးဘွားတို့၏ မျက်နှာကို ပြသည့် မင်္ဂလာပွဲ [မုဒ္ဒေး၊ စ ၃၃]

မုဆိတ် - တုရင်၏ အောက်ခြေ အစွန်းတွင် သွယ်ကျဟန် ပုံဖော်ထားသော အပြောက်အမွမ်း [အုပ်ချုပ်၊ ပဉ္စ၊ စ ၆၆] (ဖျားစွဲနှင့်မုဆိတ်လည်းကြည့်)

မုဋ္ဌ - တစ်ရပ် တစ်နယ်သို့ ရောက်၍ ထိုအရပ်တွင် မယားရပြီး မွေးမြင်သောသားသမီး [ဓနုကျယ်၊- စ ၃၁၂]

မုဋ္ဌနုလ - လင်ရ၍ ဆယ်လ မရောက်ခင်ရသော သားသမီး [ဓနုကျယ်၊ စ ၃၁၁]

မုဋ္ဌာ (ပါ) - လက်တစ်ဆုပ်စာမျှရှိသော သရက္ခန်ဘုရားဆင်းတုတော်များကို ဂူတိုက်ပြု၍ တည်ထားကိုးကွယ်သောဘုရား၊ မုခ်လိုက် ရှိသောစေတီ [မဟာမုနိ၊ ပ၊ စ ၄၁၅]

မုဋ္ဌာန် (ပါ၊ သမုဋ္ဌာန) - (၁) ဖြစ်ပေါ်လာသော အသံ (၂) အသံထွက်၍ပြောခြင်း [မြန်မာ့... ဦးဟုတ်၊ စ ၉၉၃] “ပါဠိဂါထာ၊ အက္ခရာ၌၊ နှုတ်လျှာယူငင်၊ ပိပြင်မုဋ္ဌာန်၊ ရွှေငှက်တွန်သို့” [ဘူရီဒတ်၊ စ ၁၁၇]

မုတိမ်းတန္တ (ပါ) - (၁) ခိုးသားဓားပြ လူဆိုးလူသွမ်း၏ ဘေးအန္တရာယ် (၂) လူယက်တိုက်ခိုက်ခြင်း၊ အလိုမတူသောမိန်းမကို ကျူးလွန်ပြစ်မှားခြင်း စသောမကောင်းမှုပြုသည့် လူဆိုး လူမိုက် [ပေါစာန်၊ စ ၃၃၊ ၆၅] “သူခိုးကြီးမူ၊ တသီးမငြိမ်း၊ မုတိမ်းတန္တ၊ ဖြဖြဝန်းရစ်၊ ထမြဖြစ်၍” [မုဒု၊ စ ၂၁]

မုဒရက် (ပါ၊ မုဒရသ) - (၁) ချိုမြိန်သောအသီး (၂) စပျစ်သီး [လီနတ္ထ၊ စ ၁၆၄]

မုဒရက်ကန်တော့လက်ပံကွင်း - မုဒရက်သီးပုံ၊ ကန်တော့ပုံ

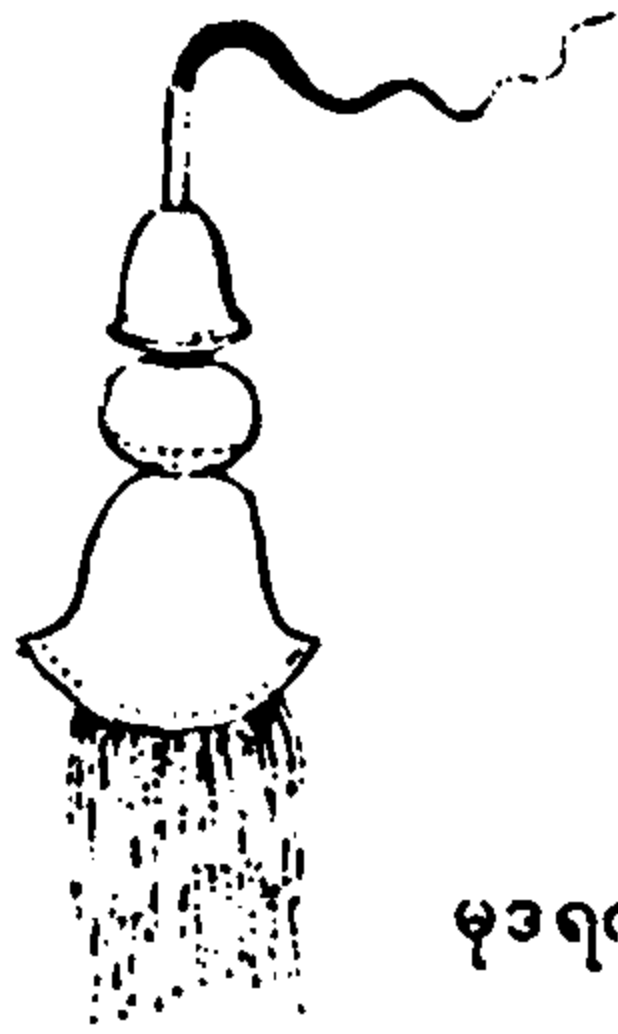

မုဒရက်ကန်တော့လက်ပံကွင်း

နှင့် လက်ပံပွင့်ပုံ
ဖော်ထား သော
အဆင်တန်ဆာ
[နန်းသုံးယာဉ်၊ စာ
၅၆]

မုဒါဟတ် (အာရဗစ်၊ မုတဟလ္လာ) - လှပအောင်တန်ဆာ

ဆင်ထားသည့် အဝတ်အထည် [မြန်မာ့၊ ဒု၊ စာ ၁၈၅]

မုဒြာ (သက်) - လက်ဟန်၊ လက်အနေအထားဟန်ပန်

[မုဒြာ၊ စာ ၂၉]

မုနိခြောက်ဆူ - ပုဏော်ကိုးကွယ်အပ်သော ပုဂ္ဂိုလ်ခြောက်ပါး

(၁) အာဂါရိယမုနိ-သာသနာတော်၏ အနှစ်သာရကို သိပြီးသော လူဝတ်ကြောင် (၂) အနာဂါရိယမုနိ - သာသနာတော်၏အနှစ်သာရကိုသိပြီးသော ရှင်ရဟန်း

(၃) သေကွမုနိ - အောက်အရိယာ ခုနစ်ယောက်

(၄) အသေကွမုနိ-ရဟန္တာ (၅) ပစ္စေကမုနိ-ပစ္စေက

ဗုဒ္ဓါ (၆) မုနိမုနိ-မြတ်စွာဘုရား [သုတေသန၊ စာ ၄၁၃]

မုနိရာဇ (ပါ) - မုနိငါးပါးတို့၏ မင်းဖြစ်သော်မူသော

မြတ်စွာဘုရား [မြန်မာ့၊ ပ၊ ၆၄နှင့် ဦးဟုတ်၊ စာ ၇၈၄]

မုနိဿရမုနိပုဂံဝ (ပါ) - ရဟန်းတော်မြတ်တို့၏မင်းဖြစ်

သော မြတ်စွာဘုရား [ဦးဟုတ်၊ စာ ၇၈၃-၄] “မုနိဿရ

မုနိပုဂံဝဖြစ်တော်မူသော ရှင်စောဘုရား၏ဓာတ်တော်”

[ကုန်းဘောင်၊ တ၊ စာ ၅၆၅]

မုရိုးစည် - မျက်နှာနှစ်ဖက်ကို သားရေကျက်၍ ပိတ်သော

စည် [ရွှေမြန်၊ စာ ၁၃၂]၊ မင်းမိန်းများကို ထုတ်ပြန်

ကြေညာရန် လှည့်လည်တီးခတ်ရာတွင် သုံးသောစည်

[မြန်မာ့၊ ပ၊ စာ ၂၇]

မုလေးပွား - စက္ကူကို မုလေးပန်းပွင့်ပုံပေါ်အောင် အသွယ်

သွယ် ကိုက်ညှပ်လုပ်ဆောင်ထားသော ပုဏော်ဖွယ်ပစ္စည်း

[မြန်မာ့၊ စာ ၂၇၀] “တံခွန်၊ ကုက္ကာ၊ မုလေးပွား၊ ထီး၊

တံခွန်ပုဏော်တော်မူ၏” [ကုန်းဘောင်၊ ပ၊ စာ ၅၅]

မုဟုတ် - ရှေးမြန်မာ ၂နာရီ (ယခုခေတ် ၄၈မိနစ်) နှင့်

ညီမျှသောအချိန် [ရာဇမတ္တ]

မျက်စိ ၁၈မှိတ် = ၁ ကဋ္ဌာ

၃၀ကဋ္ဌာ = ၁ ကလာ

၃၀ကလာ = ၁ ခဏ

၁၂ခဏ = ၁ မုဟုတ်

၃၀မုဟုတ် = တစ်နေ့နှင့်တစ်ည(၁ရက်)

၁၅ရက် = ၁ ပက္ခ

၂ပက္ခ = ၁ လ

၁၂လ = ၁ နှစ်[မေးတော်ဖြေ၊ စာ၅၃၇-၈]

မုဟုတ္တိက (ပါ) - တစ်ခဏသာ ပေါင်းသင်းသော (ပြည့်

တန်ဆာမ) မယား။ “ပြည့်တံဆာပြည်မျက်စိ မိန်းမ

လည်း မယားတကျိပ်တွင် မုဟုတ္တိကမယားဖြစ်သည်”

[ROB, V, p. 468]

မူလကြည့်နန်းသစ် - နန်းတော် ဆောက်လုပ်ရန် အနောက်

တောင်ထောင့်တွင် စိုက်ထူသောသစ် [ကုန်းဘောင်၊ တ၊

စာ ၂၆၂]

မူလဆစ္စ (ပါ၊ မူလဆစ္စ) - (တွယ်တာမူ မရှိတော့ဘဲ)

အမြစ်ပြတ်၍ (ပေးခြင်း) [ဦးဟုတ်၊ စာ ၇၈၅] “အစိုး

ပိုင်သော အရှင်စိုးမင်းက မူလဆစ္စအားဖြင့် ပိုင်လေ

တော့ဟု ပေးကမ်းမှ ဆင်းရဲသားတို့မှာလည်း ပိုင်မည်”

[ROB, IV, p. 462]

မူလဋီကာ - သီဟိုဠ်ရှင်အာနန္ဒာ ရှေးဦးပြုစုသည့် အဘိဓမ္မာ

ခုနစ်ကျမ်းဋီကာ [သာသနာ၊ စာ ၄၅]

မူးရိုးဝဲယာရေဦးပွဲခွန် - မူးမြစ်ရိုး ဝဲယာရီ ကျေးရွာများမှ

ထွက်သောကုန်စည်များ ရောင်းဝယ်ရာတွင် ကောက်ခံ

သောအခွန်။ “မူးရိုးဝဲယာ ရေဦးပွဲခွန် တောင်ငူလက်မှတ်

သိမ်းခွန်... များကို... နတ်သိမ်းတော်မူသည်” [လွတ်-

တော်၊... စာ ၁၄-၅]

မေစို့ (တရုတ်) - မေစု(梅樹)ဟုခေါ်သောမက်မန်းပင်

မေထုန်ရာသီ - ယောက်ျားနှင့် မိန်းမတို့ ကြိုက်နှစ်သက်

သောရာသီ၊ နယုန်လ၊ ဇေဋ္ဌနက္ခတ်နှင့် ယှဉ်သည်။

နှစ်စဉ်မေလ (၂၂)ရက်နေ့ခန့်မှ ဇွန်လ (၂၁)ရက်နေ့ခန့်

အထိဖြစ်သောကာလ [မဟာမုနိ၊ ပ၊ စာ ၄၁၄] “ရာသီ

မေထုန်၊ လနယုန်မူ၊ မြူးခုန်ပျော်ရွှင်၊ မိုဗ်းလုင်လည်း”

[ဆယ့်နှစ်ရာသီ ၊ စာ ၁၀]

မေသရီ - (၁) ကျက်သရေ မင်္ဂလာနှင့် ပြည့်စုံသော

နန်းတွင်းရှိ မင်းမိန်းမများ (၂) အမိနှင့်တူသော သိရီ

နတ်သမီး [ရွှေဝတီ၊ စာ ၂၄၉]

မဲဆိုးစား - မိဖုရားများနှင့် နန်းတွင်းသူတို့ အလိုရှိရာ အဝတ်အထည် တို့ကို စီစဉ် ဆက်သရသူ [ရုရှင်ညွန့်၊ စာ ၁၅၅]

မဲအိုး - မဲနယ်ရည် ကျိုချက်ရာတွင် အသုံးပြုသောအိုး
မောရဝတီ - ဘူးသီးတောင်နယ်၏ရှေးအမည် (ဥဒေါင်းတို့ ပျော်စံရာအရပ်) [ရုရှင်သူ၊ စာ ၆၁]

မောရိယတိုင်း - ကလေးပြည် [ROB, VIII, p. 394]

မောရှမ်း - မြောက်ပိုင်းရှမ်း [စိုင်း၊]

မောသောခတ် - လုယက်တိုက်ခိုက်သည်။ (အုန်းအဘိဓာန်၊ မအက္ခရာ)၊ တွေရာသိမ်းယူသည် [အုပ်ချုပ်၊ ဒု၊ စာ ၂၃၄]

မော်ကွန်း - ထူးခြားသော အကြောင်းအရာနှင့် ဖြစ်စဉ်တို့ ကို အခွန်ရှည်ရှည် တည်တံ့ခိုင်မြဲစွာ မှတ်သားနိုင်စေရန် ရေးထိုးထားသော မှတ်တမ်း [ယုဒသန်၊ စာ ၇၇၁]

မော်ကွန်းတိုင် - (၁) အကြောင်းအရာတစ်ခုခုကို အခွန်ရှည်စွာတည်တံ့ခိုင်မြဲအောင် မှတ်တမ်းပြု၍ စိုက်ထူထားသောတိုင် (၂) မြို့တံခါးအပြင်တွင် မြို့တည်ရက်စွဲ၊ မြို့တော်အမည်နှင့် မြို့တံခါးအမည်တို့ကို ကမ္ပည်းထိုး၍ အခိုင်အခန့် စိုက်ထူထားသောတိုင် [ဖိုးမှတ်စု၊ စာ ၈၃-၄] “တံခါးတော်ပြင် မီးတားရွက်ကာအနီး အုတ်ပလ္လင်သုံးဆင့်ခံ၍ မော်ကွန်းတိုင်စိုက်ထူ ကမ္ပည်းရွက်ကပ်ပြီးလျှင်...ကမ္ပည်းတပ်မှတ်ရ၏” [ကုန်းဘောင်၊ တ၊ စာ ၂၇၇]

မော်ကွန်းထိန်း - မရွေ့ပြောင်းနိုင်သော မြေယာတို့ကို ပိုင်ဆိုင်မှုမှတ်တမ်း တင်ထားသည့်စာရင်းနှင့်စာဟောင်းစာတမ်းကျောက်စာများကို ထိန်းသိမ်းစောင့်ရှောက်သောအရာရှိ (ပုဂံဒေသတွင် ၁၇၇၆ခုနှစ်အထိ မော်ကွန်းထိန်းရှိခဲ့သည်။) [အုပ်ချုပ်၊ စ၊ စာ ၂၉]

မော်ယော် - တရုတ်နိုင်ငံတွင် ရက်လုပ်သော အတွင်းအပြင်အသွေးမခြားသည့်ဖဲမျိုး [ဦးကုလား၊ ပ၊ စာ ၂၇၃အောက်]

မော်ယွန်း - ထောင့်ချိုး။ “မော်ယွန်းငါးချက်ချိုး၍... မြို့တော်ကြီးအရှေ့မျက်နှာမှာ တံခါးလေးတံခါး ထားတော်မူသည်” [ကုန်းဘောင်၊ ပ၊ စာ ၃၆၄]

မော်လိုင်ချိုး - ကောက်ကွေ့ပြီးချိုးသည့်အချိုး

မော်လိပ်အစု - မိဖုရားကိုယ်လုပ်တော်နှင့် မောင်းမမိသံတို့ ခိုင်းစေရာ လုပ်ဆောင် ပေးရသော အမှုထမ်းစု [စည

သစ်၊... စာ ၁၂၁] “ ကုလားအမတ်နှစ်ရာမှာ... အတွင်းမိန်းမသုံး မော်လိပ်အစုမှာ ဖွဲ့တော်မူလေသည်” [ရုရှင်ရာသစ်၊ ပ၊ စာ ၃၅၅]

မံဘုရား - (ရွှေရုပ်လုံး ပုံကြမ်းပေါ်တွင် ကွဲ နွား စသော သားကောင်၏ အရိုးပြာ၊ ဖွဲ့ပြာ၊ သင်္ကန်း၊ ဝတ်လဲတော် စသော အဝတ်အထည်ပြာများနှင့် သစ်စေး ရော၍ ဖော်စပ်ထားသော) သားရိုးဖြင့် မံကာ အခြောက်ခံပြီး အတွင်းရှိ ရွှေသားကို ထုတ်၍၊ တစ်ဖန် သားရိုးနုဖြင့် အချောကိုင် ပုံဖော်ထားသော ခေါင်းပွဆင်းတု (ကုန်းဘောင်ခေတ်ဦးလောက်မှ စတင်၍ မံဘုရားလုပ်ငန်း ပေါ်ထွန်းခဲ့သည်ဟု ခန့်မှန်းရပြီး ၁၉၂၉ ခုနှစ်တွင် ရုပ်တန်သွားခဲ့သည်။ မံဘုရားကို ရွှေဘိုနှင့် ရေဦးနယ် အတွင်းရှိ ကူဖြူ၊ စည်သာမြေ၊ နဘက်ဆိုင်၊ ဖလံခုံ၊ မဲအိုး၊ ရွာသစ်၊ လင်းစရက်ကုန်း၊ လိမ်တောအင်း ပုထိုး စသော ရွာများတွင် လုပ်ကိုင်ခဲ့ကြောင်း သိရသည်။) [ရတနာမွန်၊ အတွဲ ၈/၁၀၊ စာ ၅၄-၆] “ခမည်းတော် မင်းတရားကြီးဘုရား ဝတ်လဲတော်များ ကို ပြာချ၍ လုပ်ဆောင်ရန် မံဆင်းတုတော်ကြီးကို စ၍ ထုလုပ် ရမည့် အခါနေ့ရက်တိုင် ရောက်ရှိသည့် အတိုင်း...စ၍ ထုလုပ်ရသည်” [ကုန်းဘောင်၊ တ၊ စာ ၄၈၅]

မိုးကုတ်ကသည်းကြပ်ပြင်နတ်ဆယ်ပါး - (၁) ဘိုးမင်းတောင်တော်နတ် (၂) နှမတော်အကြီးနတ် (၃) နှမတော်အငယ်နတ် (၄) ဆင်ဖြူရှင်နတ် (၅) ကမ္ဘာရှင်နတ် (၆) တော်နန်းကျိနတ် (၇) မြို့တောင်နတ် (၈) ရမုံးရှင်မနတ် (၉) ဘိုမင်းတွန်တိုနတ် (၁၀) ကျောက်သုံးလုံးနတ် [ROB, IX, p. 418]

မိုးကြိုး - (၁) ရွှေနှင့်ကြေးကို ဆတူရောစပ်ထားသော သတ္တု (၂) လျှပ်လက်၍ ပစ်သော မိုးကြိုး (မိုးကြိုးကိုမျိုး ရှိသည်။ (၁) အသံမပြုဘဲ ကျသော မိုးကြိုး (၂) တစ်ဖက်သွား မိုးကြိုး (၃) အမှိုက်သဏ္ဍာန်ကဲ့သို့ ကျသောမိုးကြိုး (၄) ချွန်ချွန်ဂျက်ဂျက်မြည်၍ ကျသော မိုးကြိုး (၅) မျောက်မျက်နှာမော်သကဲ့သို့ ကျသော မိုးကြိုး (၆) ငါးမြူးကဲ့သို့ ကျသော မိုးကြိုး (၇) ကြက်တောင်ဖြန့်သကဲ့သို့ ကျသောမိုးကြိုး (၈) ထွန်တုံးကဲ့သို့ ကျသောမိုးကြိုး (၉) လောင်မီးမိုးကြိုး) [သမန္တစကျ၊ စာ ၁၉]

မိုးထိုး (လုံးတင်)ဆံထုံး - ဦးထိပ်တွင် ဆံပင်ကိုရစ်ချွေပြီး ဆံစမှာ မိုးပေါ်သို့ ထိုးထောင်၍ ထွက်နေပုံဆံထုံး [ROB, VIII, p. 594]



မိုးထိုးဆံထုံး

ROB, VIII, p. 168

မိုးနဲဗိုလ်မှု - ရှမ်းပြည်မြေလတ်ဒေသ လုံခြုံရေး၊ သံလွင်အရှေ့ဘက် ကျိုင်းသေည်၊ ကျိုင်းချိုင်း၊ ကျိုင်းတုံ၊ မိုင်းလျည်းနှင့် ဇင်းမယ် ဒေသများ ငြိမ်ဝပ်ရေးတို့အတွက် မိုးနဲတွင် တပ်ရုံးစိုက်၍ ရဲမက်အမှုထမ်းများကို ကွပ်ကဲအုပ်ချုပ် ညွှန်ကြားခြင်း၊ ဆင်မြင်း သေနတ် လက်နက်ကိရိယာ ဘဏ္ဍာတော်များ မယိုယွင်းမလစ်ဟင်းရအောင် ထိန်းသိမ်းစောင့်ရှောက်ခြင်း၊ အရေးကိစ္စရှိသမျှကို နေပြည်တော်သို့ အစီရင်ခံ၍ မင်းမိန့်အတိုင်း တင်းကြပ်စွာ ဆင့်ဆို စီရင်ခြင်း စသော တာဝန်များကို ထမ်းဆောင်ရသော အကြီးအမှူး [ROB, VIII, pp. 653-4]

မိုးနှောင်းသံထင် - (၁) နောင်အခါ၊ နောင်ဘဝ [မြန်မာ့-ဒု၊ စာ ၂၃၈-၉] “ဤယံငါ...သောကျွန်လယ်တိုဝ်ကိုဝ်လေ။ မိဝ်နှောင်းသံထင် အခါနှိုက်ညှန် ဆယ်ရစ်သော သူကာ” [၁၂၁၅ခုနှစ်ထိုး မင်းမယားကျောက်စာ] (၂)ဘုန်းသမ္ဘာ ပညာရှိသောသူမြတ် [ပေါရာဏ၊ စာ ၅၃]

မိုးပြေးကျောက် - ကျောက်စိမ်းမျိုးဝင်ဖြစ်သော ကျောက် [အောင်] “တရုတ်ဥဒည်မင်းသို့ ... မိုးပြေးကျောက်ချိန် တပိဿာ ... လက်ဆောင်တော်များနှင့် ရွှေပေရာဇသံစာတုံ့ပေး၏” [ကုန်းဆောင်၊ ဒု၊ စာ ၄၆]

မိုးရွာမြင်၏ (မင်) - မွေးဖွားသည်။ [ပုဂံမြန်၊ ဒု၊ စာ ၁၈၀]

မက္ကစဝတ် (အင်္ဂလိပ်) - မက်ဆွဲလ် (Messwell)

မက္ကတစ် (အာမေန်ယံ) - တီ အမ် မက္ကတစ် (T.M. Makertich) [ROB, X, p. 122] (အနောက်နိုင်ငံသားတို့၏အရေးအရာကိုစီရင်ဆောင်ရွက်ရသောအာမေန်ယံအနွယ်ဝင်ဖြစ်သည့်ကုလားဝန်၊ မင်းတုန်းမင်း(၁၈၅၃ - ၇၈ လက်ထက်တွင် မလွန်မြို့ဝန်) [Yule, p. XVII]

မုက္ကတူး - ဦးနှင့်ပဲ့တွင် ပျဉ်ချပ်ထူကြီးများခင်း၍ တည်ဆောက်ထားသော လောင်းလှေ [ကဗိ၊ စာ ၂၄၆ နှင့် ယုဒသန်၊ စာ ၇၆၁]

မုက္ကတစ် (အာမေန်ယံ) - မက်ကာတစ် (T.M. Makertich) **မောက်** - ရခိုင်လူမျိုးကို ဘင်္ဂလားသားတို့က ခေါ်သော အမည် (အရှင်သခင်ဟု အဓိပ္ပာယ်ရသည်။) [ရခိုင်သူ၊ စာ ၆၈]

မောက်တို - အအုံနိမ့်သော၊ အအုံတိုသောမောက် [မြန်မာ့-ဒု၊ စာ ၂၀၆]



တပ်သားဆောင်းမောက်တို

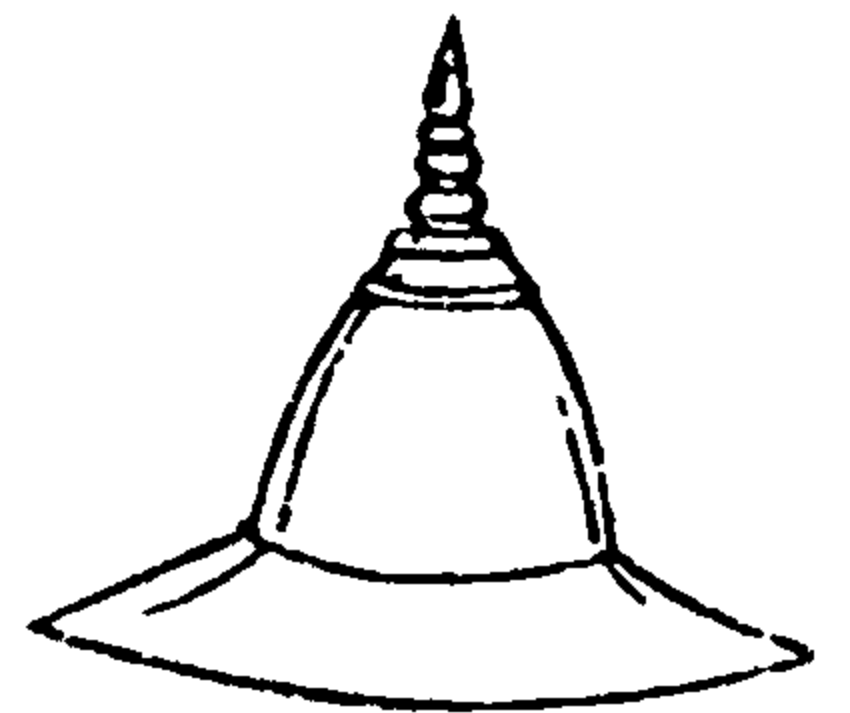

အရာရှိဆောင်းမောက်တို

မောက်ရ - အထက်သို့ မြင့်တက်နေဟန်ရှိသော အအုံအအုပ်ရှည်မောက် (မောက်ရနှင့် မောက်လူ တူညီသည်။) [မြန်မာ့-ဒု၊ စာ ၂၀၇]



မောက်သူစာ - ဘင်္ဂလားဒတ်(ရှ) နိုင်ငံ မိုရှီဒဘက်မြို့ (Moorshedabad)

မုမ်ဖီ - အဝင်ပေါက်တွင်ကပ်၍ တည်ဆောက်ထားသော အဆောင်ငယ်။ အဝင်မုမ်ပေါက်ဖြင့် တည်ဆောက်ထားသောအိမ်။ “အိမ်တော်မှတ်ဘိ ဆောက်၍ ရာဇာဘိသေက ခံတော်မူသည်” [မှန်နန်း၊ ဒု၊ စာ ၂၀၂]

မဂ္ဂသူစ (ပါ) - မင်ချမ်းသာ ဦးဟုတ်၊ စာ ၈၄၅

မဂ္ဂင်ရှစ်ပါး - (၁)သမ္မာဒိဋ္ဌိ-မှန်ကန်စွာမြင်ခြင်း (၂)သမ္မာသင်္ကပ္ပ - မှန်ကန်စွာကြံစည်ခြင်း (၃) သမ္မာဝါစာ -

မှန်ကန်စွာပြောဆိုခြင်း (၄) သမ္မာကမ္မန္တ-မှန်ကန်စွာ ပြုလုပ်ခြင်း (၅) သမ္မာအာဇီဝ-မှန်ကန်စွာအသက်မွေးခြင်း (၆) သမ္မာဝါယမ - မှန်ကန်စွာလုံ့လထုတ်ခြင်း (၇) သမ္မာသတိ-မှန်ကန်စွာအောက်မေ့ခြင်း (၈) သမ္မာသမာဓိ - မှန်ကန်စွာ စိတ်တည်တံ့ခြင်း [သုတေသန၊ စာ ၃၈၁-၂]

မင်္ဂလာတရားလေးပါး - (၁) သောတပတ္တိမဂ် - နိဗ္ဗာန်ကို ရှေးဦးစွာ မြင်နိုင်သောမင်္ဂလာတရား (၂) သကဒါဂါမိမဂ်-ကာမဘုံ၌ တစ်ကြိမ်သာ ပဋိသန္ဓေ နေရတော့မည့် ပုဂ္ဂိုလ်၏မင်္ဂလာတရား (၃) အနာဂါမိမဂ်-ကာမဘုံသို့ ပဋိသန္ဓေအားဖြင့် မလာတော့သော ပုဂ္ဂိုလ်၏မင်္ဂလာတရား (၄) အရဟတ္တမဂ်-ကိလေသာကို အကြွင်းမဲ့ ပယ်နိုင်သော ပုဂ္ဂိုလ်၏မင်္ဂလာတရား [သုတေသန၊ စာ ၃၈၂]

မင်္ဂလာရဲညွန့်ခြင်း - သီပေါမင်း (၁၈၇၈-၈၅)လက်ထက် ၁၈၈၀ပြည့်နှစ်တွင် စတင် ဖွဲ့စည်းခဲ့သော မြင်းတပ် (မြင်းသည်တို့၏ ဝမ်းဗိုက်နံဘေးတွင် မြင်းရုပ်ထိုးထားသည်။) [ကုန်းဘောင်၊ တ၊ စာ ၅၄၂-၃ နှင့် ရွှေစုနန်းသုံး၊ စာ ၂၀၇-၈]

မင်္ဂလာရွှေမောင်း - မင်းဧကရာဇ် ထွက်တော်မူသောအခါ ရှေ့တော်က တီးရသောရွှေမောင်း၊ ထိုရွှေမောင်းတီးအမှုထမ်း (မင်္ဂလာရွှေမောင်းကို နန်းတော်တံခါးနီတော်အတွင်းလက်ယာဘက်တွင် မင်းကြားစည်တော်နှင့်အတူ ထားသည်။) [ရွှေစုနန်းသုံး၊ စာ ၁၅၃]

မင်္ဂလာလက်စွဲ - ကုန်းဘောင်ခေတ်ဦးမှစ၍ ရွှေစုနန်းတော်တွင်အိပ်ဖန်စောင့်ထမ်းရွက်ရသော သေနတ်အမှုထမ်းလက်စွဲတော်များ [ရွှေစုနန်းသုံး၊ စာ ၃၇]

မင်္ဂလာအိမ်တော် - နန်းမတက်မီက စံမြန်းခဲ့သောအိမ်တော် [ယုဒသနီ၊ စာ ၇၃၇] “မင်းကြီး မဟာသီဝမင်းလှမင်းထင်သည် မင်္ဂလာအိမ်တော် စံတော်မူစဉ်ကပင် ကျေးဇူးသစ္စာတော် နှစ်ပါးကို စောင့်သိရှိသော အမှုတော်ကို ဖြောင့်ဖြောင့်ရိုးရိုး ကြိုးစားအားထုတ် ထမ်းရွက်သည်” [ROB, VIII, p. 724]

မင်္ဂလာပုစ (ကျောက်) - မင်းထံအပ်နှံ၏။ [ကျောက်ပျံ၊ စာ ၁၆၅]

မင်္ဂလာ - (၁) ထိုးကွင်းမင်ကြောင် (၂) မင်ရေးမင်စာ [မြန်မာ့၊ ဒု၊ စာ ၄၇] “စာလုံးကြွေကြွေ၊ မင်္ဂလာလှလှ၊ ပီသအကွရာ၊ မင်းစဉ်စာသို့” [ဇေယျာ၊ စာ ၁၂၃]

မင်းကိုချည် - (၁) အန္တရာယ်ကင်းစေရန်အတွက် မင်း၏လည်၌ ဆင်သော ပရိတ်ချည် (၂) အန္တရာယ်ကင်းစေရန် အတွက် စိရင်ထားသော ပရိတ်ချည် [ROB, I, p. 197]

မင်းကျင့်တရားဆယ်ပါး - (၁) ဒါန-ပေးကမ်းစွန့်ကျဲခြင်း (၂) သီလ-ငါးပါးသီလ၊ ဆယ်ပါးသီလ ဆောက်တည်ခြင်း (၃) ပရိစ္စာဂ- ပေးကမ်းချီးမြှင့်ခြင်း (၄) အဇ္ဇဝ-ဖြောင့်မတ်ခြင်း (၅) မဒ္ဒဝ - နူးညံ့ သိမ်မွေ့ခြင်း (၆) တပ - ဥပုသ်သီတင်းသုံးခြင်း (၇) အကောဓေ-မေတ္တာစိတ်ဖြင့် ချစ်ခင်မြတ်နိုးခြင်း (၈) အဝိဟိံသ-ဂရုဏာစိတ်ဖြင့် သနားညှာတာခြင်း (၉) ခန္တီ-သည်းခံခြင်း (၁၀) အဝိရောဓန-ပြည်သူတို့နှင့် မဆန့်ကျင်ခြင်း [အုပ်ချုပ်၊ ပ၊ စာ ၁၄၆-၈]

မင်းကျင့်တရား ၁၂ပါး - (၁) ရတနာသုံးပါးကို ပြစ်မှားတော်မမူခြင်း (၂) အဘိဇ္ဈာကို ရှောင်တော်မမူခြင်း (၃) အလှူပေးသူတို့အား နှစ်လိုတော်မမူခြင်း (၄) ပညာရှိတို့ကို မြတ်နိုးစွာ ပေါင်းယှဉ်တော်မမူခြင်း (၅) လျင်စွာ အလှူပေးတော်မမူခြင်း (၆) ဓမ္မသတ်ဖြတ်ထုံးနှင့်အညီ စိရင်ခြင်း (၇) ပုံစံနည်းနာကို ယူတော်မမူခြင်း (၈) ပုံပြင်ကို ပြုတော်မမူခြင်း (၉) ငါးပါးသီလ ဆောက်တည်ခြင်း (၁၁) အမျက်ကိုချုပ်တော်မမူခြင်း (၁၂) အကုသိုလ်မှုကို မပြုခြင်း (၁၃) ပြည်သူရဟန်းတို့အား ကောင်းစွာ အုပ်ချုပ်ခြင်း [သုစမှတ်၊ စာ ၃၈၈]

မင်းကြားစည် - မတရားပြုကျင့်ခံရလျှင် တရားနှင့်အညီ ဆုံးဖြတ်စိရင်စေရေးအတွက် အုပ်ချုပ်သောမင်း ကြားသိအောင်တီး၍ တိုင်တန်းရန် နန်းဦးတွင် ချိတ်ဆွဲထားသောစည်။ (တရားစည်ဟုလည်းကောင်း၊ မင်္ဂလာစည်ဟုလည်းကောင်း ခေါ်သေးသည်။) [ရွှေဘုံ၊ စာ ၅၃-၄]

မင်းခမ်းတော် - မင်းနန်းမင်းခမ်းတွင်ရှိသော အဆောင်အယောင်တော်များ (လက်ယာဘက်ရှိ မင်းခမ်းတော် ဆယ့်သုံးမျိုးမှာ (၁) သန်လျက် (၂) သားမြီးယပ် (၃) ရတနာပန်းတောင်း (၄) ကွမ်းခွက် ရှစ်မြောင့်နှင့် ခြင်္သေ့ခံ (၅) စလင့်ကြာ (၆) ကွမ်းထည့် (၇) ကွမ်းချပ် (၈) ကျပ်လျား (၉) ကရား (၁၀) တကောင်း (၁၁) မြူတာ (၁၂) ထီးလေးစင်း (၁၃) ယပ်မားလေးစင်း။ လက်ဝဲဘက်ရှိ မင်းခမ်းတော် ဆယ့်သုံးမျိုးမှာ (၁) ရတနာဖိနပ် (၂) တောင်ဝှေး (၃) လက်တင်ကြာ (၄) နဂါးကွမ်းခွက် (၅) ကွမ်းလောင်းကြီး (၆) ကွမ်း

လောင်းငယ်(၇)ရတနာဖလား (၈)ကရား (၉) သလင်း
မြောင်(၁၀)သစ်တိုင်(၁၁)မြူတာ (၁၂) ထီးဖြူလေးစင်း
(၁၃) ယပ်မားလေးစင်း (ခေတ်အလိုက် အပြောင်း
အလဲ အနည်းငယ် ရှိသည်။) [ရွှေဘုံ၊ စာ ၉၆-၇]

မင်းခမ်းတိုက် - မင်းဧကရာဇ်၏ ဘေးတော်၊ ဘိုးတော်၊
ခမည်းတော်တို့၏ ရုပ်တုတော်များ၊ လက်ဝဲလက်ယာ
မင်းခမ်းတော်များနှင့်နန်းစဉ်စာပေပိဋကတ်တော်များကို
သိမ်းဆည်းထားသည့်တိုက် [ရွှေနန်းသုံး၊ စာ ၁၅၈]

မင်းခမ်းထီးဖြူတော်ရှစ်စင်း - လက်ဝဲတော်တွင် ကနက္ကဒဏ်
ထီး၊ သူရိယထီး၊ ဝိသုကြိုထီး၊ သမုက္ခထီး။ လက်ယာ
တော်တွင် ကမ္ပူထီး၊ စန္ဒထီး၊ ပဒုမထီး၊ သမုဒ္ဒဇာထီး
[မေးတော်ဖြေ၊ စာ ၁၈၈-၉]

မင်းခမ်းအလံတော်စုံ - မင်းခမ်းတော်အဖြစ် စိုက်ထူသော
အလံတော်ခုနစ်စင်းမှာ (၁) ဟနမန်ရုပ်ပါ ရွှေနရောင်
အလံ (၂) ဂဠုန်ရုပ်ပါ အဖြူရောင်အလံ (၃) ဘီလူးရုပ်
ပါ အဝါရင့်ရောင်အလံ (၄) ဒေါင်းရုပ်ပါ အညိုရောင်
အလံ (၅) ခြင်္သေ့ရုပ်ပါ အစိမ်းရောင်အလံ (၆) ဆင်
ရုပ်ပါ အနီရောင်အလံ (၇) နဂါးရုပ်ပါ အဝါနရောင်
အလံ [နန်းမှု၊ ၄၊ စာခါ]

မင်းဆက်ငါးသွယ်ရှင်ဘို့မယ် - (၁) ဘုရင်မင်းခေါင်
(၂) သားတော်သီဟသူ (၃) မင်းလှငယ် (၄) ကလေး
ကျေးတောင်ညို (၅) မိုးညှင်းမင်းတရား ဟူသော
မင်းငါးဆက်တို့ မိဖုရားမြောက်ခဲ့သော ရှင်ဘို့မယ်
[ကဏ္ဍိ၊ စာ ၁၀၆]

မင်းတို့စံပြုကျင့်ကြံအပ်သောအရာရှစ်ပါး - (၁) သိကြား
မင်းကဲ့သို့ ကျင့်ကြံခြင်း-သိကြားမင်းသည် နိပ်ကွပ်
အပ်သော နတ်ကို နိပ်ကွပ်၍ ချီးမြှင့်အပ်သော နတ်ကို
ချီးမြှင့်သကဲ့သို့ မင်းကလည်း ထိုနည်းတူ ကျင့်ကြံအပ်
ခြင်း (၂) နေကဲ့သို့ ကျင့်ကြံခြင်း-နေသည် ရေမှရေငွေ
ကို ဖြည်းညှင်းစွာ စုပ်ယူသကဲ့သို့ မင်းကလည်း အခွန်
အတုတ်တို့ကို ပေါ့ပါးစွာ ကောက်ယူအပ်ခြင်း (၃) လေ
ကဲ့သို့ ကျင့်ခြင်း - လေသည် သတ္တဝါတို့၏ ကိုယ်
အတွင်းသို့ မသိမသာ ဝင်သကဲ့သို့ မင်းကလည်း
ပြည်သူတို့ အတွင်းသို့ သူလျှိုထား၍ ဝင်ရောက်စူးစမ်း
အပ်ခြင်း (၄) ယမမင်းကဲ့သို့ ကျင့်ခြင်း-ယမမင်းသည်
ချစ်သူမုန်းသူဟူ၍ မခွဲခြားဘဲ စိရင်သကဲ့သို့ မင်းက
လည်း ချစ်သူမုန်းသူဟူ၍ မခွဲခြားဘဲ အမှုနှင့်လျော်စွာ
စိရင်အပ်ခြင်း (၅) သမုဒ္ဒရာကဲ့သို့ ကျင့်ခြင်း-သမုဒ္ဒရာ

သည် ရေကို မတောင့်တသကဲ့သို့ မင်းသည်လည်း
ဥစ္စာပစ္စည်းကို မတောင့်တဘဲ ရသမျှကိုသာ ခံယူခြင်း
(၆) လကဲ့သို့ ကျင့်ခြင်း-လသည်မြင်မြင်သမျှ လူခပ်
သိမ်းတို့ကို ကြည်နူး ရွှင်လန်းစေသကဲ့သို့ မင်းကလည်း
ပြည်သူလူအပေါင်းတို့၏ ကိုးကွယ်ရာဖြစ်အောင် ကျင့်
အပ်ခြင်း (၇) မိုးကဲ့သို့ကျင့်ခြင်း-မိုးသည် သတ္တဝါ
အပေါင်းတို့အား ရေဖြင့်ရောင့်ရဲစေသကဲ့သို့ မင်းက
လည်းအမှုထမ်းအပေါင်းတို့အား မျိုးရိက္ခာပြည့်စုံအောင်
ဆောင်ရွက်အပ်ခြင်း (၈) မြေကြီးကဲ့သို့ ကျင့်ခြင်း-
မြေကြီးသည် သတ္တဝါအပေါင်း၏ မှီခိုရာဖြစ်သကဲ့သို့
မင်းသည်လည်း ပြည်သူအပေါင်းတို့၏ မှီခိုအားထားရာ
အဖြစ် ကျင့်အပ်ခြင်း [အုပ်ချုပ်၊ ပ၊ စာ ၁၃၈-၄၁]

မင်းတို့ရှောင်ကြဉ်အပ်သောတရားကိုးပါး - (၁) မှူးကြီး
မတ်ကြီးမည်သောပြည်ဦးကင်းကိုမနှိမ်ခြင်း (၂) ရဟန်း
သူတော်ကောင်း ဟူသော ပြည်တံခွန်ကို မလှဲခြင်း
(၃) လိမ္မာမြော်မြင်သော ဟူးရားတတ် ပြည့်မျက်စိကို
မဖောက်ခြင်း(၄)ထောက်လှမ်းတတ်သည့်သူလျှိုကောင်း
ဖြစ်သော ပြည်နားကို မပိတ်ပင်ခြင်း (၅)ရန်စွယ်ကို
ချိုးဖြတ်နိုင်သော မင်းညီမင်းသားဖြစ်သည့် ပြည်စွယ်ကို
မချိုးခြင်း (၆) အဆင်းနှင့် ပြည့်စုံသော သမီးလုလင်
ဖြစ်သည့် ပြည့်မျက်နှာကိုမဖုံးခြင်း (၇) သူဌေးသူကြွယ်
မည်သော ပြည့်ဝမ်းကို မခွဲခြင်း (၈) အမှုထမ်း သူရဲ
သူခက်ဟူသော ပြည့်ခြေကိုမဖြတ်ခြင်း (၉) လက်နက်
ကိရိယာဟူသော ပြည့်လက်ကို မဖြတ်ခြင်း [ROB,
VIII, p. 393 နှင့် ရနီင်ရာသစ်၊ ပ၊ စာ ၂၄၆-၇]

မင်းတို့၏ ပြုကတော့တရားခုနစ်ပါး - မင်းတို့အတွက်
အခြေခံအားဖြင့် လိုအပ်သော လူသူပစ္စည်း ခုနစ်မျိုး
(၁)တရားစောင့်သောမင်း (၂)ပညာရှိမှူးမတ် (၃) ကျုံး
မြောင်း မြို့ပြပစ္စင် ခိုင်ခံ့ခြင်း (၄) သူတော်ကောင်း
တရားနှင့်ပြည့်စုံသော ပြည်သူလူထု (၅) အပြစ်ရှိသူကို
အပြစ်နှင့်လျော်စွာ ဒဏ်ပေးခြင်း (၆) ရွှေငွေ ဥစ္စာ
ရတနာပစ္စည်း ပြည့်စုံခြင်း (၇) ပြည်ထောင်ဖက်ချင်း
မင်းအဆွေခင်ပွန်းရှိခြင်း [ရနီင်ရာသစ်၊ ပ၊ စာ ၈၂ နှင့်
အုပ်ချုပ်၊ ပ၊ စာ ၁၂၆-၈]

မင်းတို့၏အားငါးပါး - (၁) ဗဟုဗလ - လက်ရုံးလက်နက်
စစ်သည်အင်အား (၂) ဘောဂဗလ - စားနပ် ရိက္ခာ
ရွှေငွေရတနာ ပေါများသောအင်အား (၃) အမစ္စဗလ-
လိမ္မာသောမှူးမတ်များပြားသောအင်အား (၄) အဘိဇ္ဇေ

ဗလ-အမျိုးမြင့်မြတ် သန်ရှင်းခြင်းအင်အား (၅) ပညာ
ဗလ - ဉာဏ်ပညာရှိခြင်း အင်အား [အုပ်ချုပ်၊ ပ၊
စာ ၉၄-၉]

မင်းတိုင်းတစ်ဆယ့်နှစ်မူ - ဆယ့်နှစ်မူမင်းတိုင်းကြည့်
မင်းပေါက် (စောင်း) - စောင်းကောက်၏ ကိုယ်ထည်
အပေါ်ဘက် အလယ်ပိုင်းတွင် အသံထွက်စေရန်
ဖောက်ထားသောအပေါက် [စောင်း၊ စာ ၄၇၊ ၅၀]

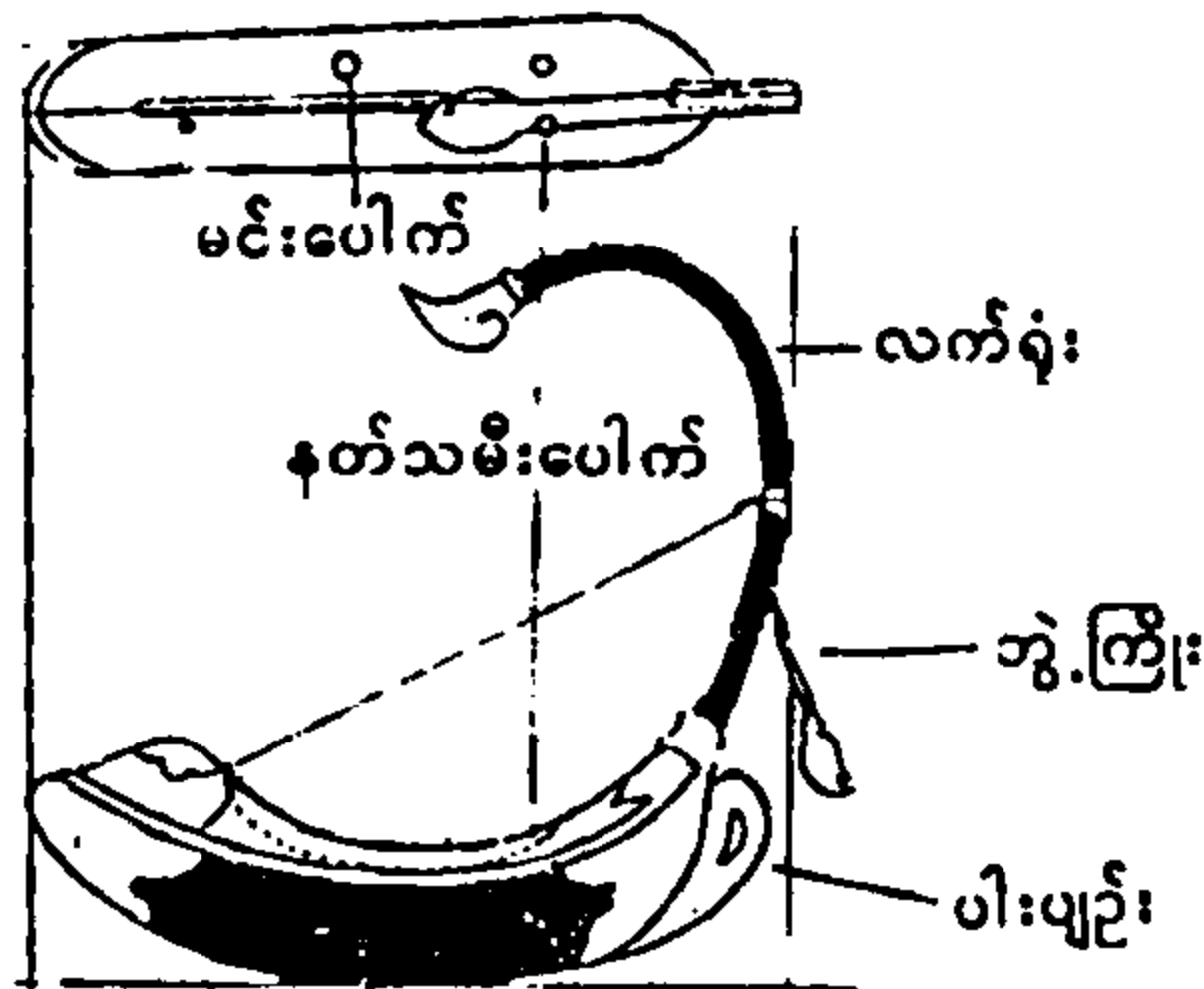

မင်းမြောက်တန်ဆာငါးပါး - (၁) သန်လျက် (၂) ထီး
ဖြူ (၃) မကိုင့် သင်းကျစ်(၄)ခြေ နင်း (၅) သားမြီး
ယပ် [ရာဇသေဝက၊ စာ ၃၈၇]



မင်းရဲ - ရဲရင့်သောမင်း (ရဲရင့်၍ ကျော်စောထင်ရှားသော
မင်းမှူးမတ်တို့အား မင်းရဲကျော်စွာ၊ မင်းရဲကျော်ထင်
ဟူသော ဘွဲ့အမည်များ အပ်နှင်းလေ့ရှိသည်။) [လိနတ္ထ၊
စာ ၃၂၁-၂]

မင်းသားကြီး - မင်းသားလတ်ထက် အဆင့်မြင့်၍
လွတ်တက်မင်းသားကြီးအဆင့်သို့ မရောက်သေးသော
မင်းသား (မင်းသား အရွယ်ရောက်၍ အတတ်ပညာ
အရည်အချင်း အတော်အသင့် ရှိသောအခါ မြင်းမှူး
မင်းသား ဖြစ်လာတတ်သည်။ ၎င်းထက်မင်းသားလတ်
က အဆင့်မြင့်သည်။ ထိုထက် မင်းသားကြီးက မြင့်
သည်။ မင်းသားကြီးထက် လွတ်တက်မင်းသားကြီးက
မြင့်သည်။) [ရွှေဝတီ၊ စာ ၅၇]

မင်းဥဂ္ဂါ - စစ်ရေးစစ်ရာ၌ ထင်ရှားကျော်စောသောမင်း
[လိနတ္ထ၊ စာ ၃၆၇-၈]

မောင်မောင် - မှူးတော် မတ်တော်တို့၏ သား မြေးများကို
မှည့်ခေါ်သော အမည် [ရွှေနန်းသုံး၊ စာ ၂၅၁]

မောင်းခတ် - (၁) မောင်းကြီး မောင်းငယ်တို့ကို သွန်းခတ်
ပေးရသော အမှုထမ်း (၂) သတင်းစကား ကြော်ငြာရန်
မောင်းတီးသည်။ [ရွှေနန်းသုံး၊ စာ ၁၆၀-၁]

မောင်းမလည် - မောင်းမမိသံတို့ ပတ်လည်ပိုင်းထိုင်၍
ခစားရသော(အကာအရံပတ်လည်ရှိ) နေရာနိမ့် [ရွှေဘုံ-
စာ ၃၆]၊ ကြမ်းဆင့် အနိမ့်အမြင့်ရှိသော နေရာတွင်
အမြင့် ပတ်လည်၌ ပြုလုပ်ထားသော အကာအရံ
[အုပ်ချုပ်၊ ပဉ္စ၊ စာ ၅၁]

မိုင်း (ရှမ်း) - မြို့ [ရာဇဝင်သစ်၊ တ၊ စာ ၈]

မိုင်းလုံး - အကွက်အပြောက် ဖော်ထားသော ကတ္တီပါ
ဦးကုလား၊ ပ၊ စာ ၂၇၃အောက်]

မိုင်းလုံးခပင်း - ယခု လောနိုင်ငံ လွမ်ပရဘမ် (Luang
Prabang) ဖြစ်မြန်၊ စာ ၁၂၃]

မစ္စဂီရီ (မစ္စ-ငါး၊ ဂီရီ-တောင်) - ယခု သရက်ခရိုင်၏
ဝန်းကျင်ဒေသဖြစ်သော ဧရာဝတီမြစ် အနောက်ဘက်ရှိ
တောင်စဉ် တောင်တန်းဒေသ (ခေါဟာရဝိပူလ္လာသ
လက္ခဏာဒီပက ကျမ်းတွင်မူ မစ္စဂီရီတိုင်း အတွင်းတွင်
ရခိုင်၊ ပဋိက္ကရား၊ တောင်စဉ်ခုနစ်ခရိုင်၊ ရမ်းဗြဲကျွန်းနှင့်
သက်တို့ဒေသများ ပါဝင်သည်ဟု ဖော်ပြ၏။ ရခိုင်
ဘုရင်မင်းထီး (၁၂၈၉-၁၃၇၄)လက်ထက်တွင် အရှေ့
သက်တို့မငြိမ်မသက်သဖြင့် အမတ်ကိုယ်ရံကြီးကို
ချီတက်တိုက်ခိုက်စေသည်။ ထိုစဉ်က သက်မင်းနေထိုင်
ရာဒေသမှာ မစ္စဂီရီဟုဆိုသည်။**ရခိုင်ရာဇဝင်သစ်** တွင်
“သက်မင်းနေသော မိစ္စဂီရီ သရက်မြို့ကို ဒါးလုံ
မကျိုးရပြီးမှ ပြည်မြို့သို့ချီလေသော်”ဟု ဖော်ပြသဖြင့်
မစ္စဂီရီဟူသည် သရက်မြို့ဝန်းကျင်ဒေသ ဖြစ်ကြောင်း
သိရပေသည်။ [အုပ်ချုပ်၊ ဒု၊ စာ ၉၆၊ ဝိပူလ္လာ၊ စာ
၃၀၃၊ ဓညသစ်၊ စာ ၁၂၆-၈၊ ရခိုင်ရာသစ်၊ ပ၊ စာ
၃၇၈-၉]

မစ်ဂျီဂျူးလပေရီ (ပြင်သစ်) - Mon. Jules Ferry

မစ်ဂျီပရိုတ်ဒါရစ်အက်စ (ပြင်သစ်) - ဖရက်ဒရစ်ဟတ်(စ)
(Mon. Frederic Haas)

မဏိမဒေသ - အိန္ဒိယနိုင်ငံ အလယ်ပိုင်း ဖြစ်သော ဂင်္ဂါ
မြစ်ဝှမ်း ဒေသ (အရှေ့ဘက်တွင် ဘင်္ဂလားနယ်အထိ၊

အနောက်ဘက်တွင် ပန်ဂျပ်ပြည်နယ်အထိ၊ မြောက်ဘက်တွင် ဟိမဝန္တာတောင်အထိ၊ တောင်ဘက်တွင် ဗင်းဒီးယားတောင်အထိ ဖြစ်သောဒေသဟု ဆရာတော် စန္ဒမာလာလင်္ကာရ စီရင်သော ရှနိုင်းရာဝင်သစ် တွင် ဖော်ပြသည်။) [ရှနိုင်းရာသစ်၊ ပ။ ၈ ၇၄]

မဏိပပုရိသအတောင် - အရပ် ခြောက်ပေ မြင့်သော ယောက်ျား၏ အတောင် = ၁၈လက်မခန့် [မေးတော်ဖြေ၊ စာ ၁၀-၁၁၊ ၅၃၅]

မဏိပပုရိသ (ပါ) - အလယ်၊ မွန်းတည့်သောအခါ ဦးဟုတ်- စာ ၇၄၉]

မည်စလီပရပ် - မစ္စတာ ဟင်နရီဘရပ် (Mr. Henry Brooke)

မည်သရီ (အာရဗစ်၊ မုသျှုစွရ်) - အပွင့် အဆင် ပါသော ကတ္တီပါ [မြန်မာ့၊ ဒု၊ စာ ၁၈၅]

မဏ္ဍကမ္ဘာ - ဘုရားနှစ်ဆူ ပွင့်သောကမ္ဘာ [ရှနိုင်းရာသစ်- ပ။ ၈ ၁၃]

မဏ္ဍလိကမင်း - နေရာဒေသတစ်ခုကို စိုးပိုင်သောမင်း ဦး ဟုတ်၊ စာ ၇၅၁]

မတ်ကလတ် (အင်္ဂလိပ်) - ဆာချားတီမက်ကလပ် (Sir Charles T. Metcalfe) [ROB, X, p. 123]

မိတ်ဂြိုဟ် - မိတ်ဖက်ဖြစ်သောဂြိုဟ် (တနင်္ဂနွေ နှင့် ကြာသပတေး၊ တနင်္လာနှင့် ဗုဒ္ဓဟူး၊ အင်္ဂါနှင့်သောကြာ၊ စနေနှင့် ရာဟုတို့သည် မိတ်ဂြိုဟ်ဖြစ်သည်။ လင်္ကာဖြင့် “အောင်ပါ၊ ကုလား၊ ဆွေသား၊ တော်ရင်း” ဟု ရွတ်ဆိုသည်။) [မြန်]

မိတ္တဂြိုဟ် - ကြာသပတေးဂြိုဟ် မှ တနင်္ဂနွေဂြိုဟ်၊ ဗုဒ္ဓဟူးဂြိုဟ်မှ တနင်္လာဂြိုဟ်၊ သောကြာဂြိုဟ်မှ အင်္ဂါဂြိုဟ်၊ ရာဟုဂြိုဟ်မှ စနေဂြိုဟ်သို့ လှမ်း၍ မြင်ခြင်း [မြန်]

မိတ်တံခါး - မြို့ရိုးတစ်ဖက်စီ၌ တံခါးသုံးပေါက်ရှိသော အခါ အလယ်တံခါး၏ တစ်ဖက်တစ်ချက်၌ ရှိသော တံခါး [ကုန်းဘောင်၊ ပ။ ၈ ၅၈၄ နှင့် ကုန်းဘောင်၊ တ။ စာ ၂၇၆]

မုတ္တမ ၃၂မြို့ - (၁) မုတ္တမ (၂) ဇရား (၃) ဘင်လိုင် (၄) ဝါခရ (၅) မော်လမြိုင် (၆) ဝင်ယော် (၇) လကွန်း ဗျည်း (၈) ကျိုင်း (၉) ကော့ (၁၀) ဘီလူးကျွန်း (၁၁) ရေး (၁၂) အထရံ (၁၃) မြိုင် (၁၄) တုံဝန်း (၁၅) ကျိတ် (၁၆) တုံတမိ (၁၇) အိပြစ် (၁၈) ဇမိ

(၁၉) တောင်ပို့ (၂၀) တိုက်ကုလား (၂၁) ရဲ (၂၂) သ ခိုင် (၂၃) ဇွယ်ယ (၂၄) ထားကျိုင်း (၂၅) ယင်ငြိမ် (၂၆) အိဝဲ (၂၇) လိုင်ဘွဲ့ (၂၈) ယင်အုံ (၂၉) ကော့ ပိန် (၃၀) လမိုင်း (၃၁) မြဝတီ (၃၂) ကလိန်အောင် (၃၃) ဝွန်ကြီး [မုတ္တမ ၃၂၊ စာ ၁-၃၇နှင့် မုတ္တမ၊ စာ ၂၄၂-၄] (၃၃) မြို့မှ မုတ္တမမြို့ကို နှုတ်လျှင် ၃၂ မြို့ကျန်ပါ သည်။ ခေတ်ကာလ အလိုက် အနည်းငယ် အပြောင်း အလဲရှိပါသည်။)

မုတ္တမ (မဂဇ) - ပုလဲ [ဝိပဗ္ဗာ၊ စာ ၈၆]

မုတ္တမ - လကိုရာဟုပမ်း၍ လွတ်သောအချိန်၌ ပြီးမြောက် အောင်မြင်သော ဘုရား [မဟာမုနိ၊ ပ။ စာ ၄၁၅]

မုတ်လှကနားပေါင်း - မင်းပွဲသဘင်တွင် နန်းစဉ်ကိုယ်လုပ် တော်နှင့် မှူးမတ်ကတော်မယားတို့ စီးနင်းသည့် လှပ သော ပေါင်းမိုးတပ်ယာဉ်တစ်မျိုး “မှူးတော် မတ်တော် တို့ မယားတို့ မုတ်လှကနားပေါင်းနှင့် လိုက်ရသည်” [အင်ရုံ၊ စာ ၃၂၁] “မှူးတော် မတ်တော် ကတော်မယား တို့ သနားခံရသည့် မုတ်လှ ကနားပေါင်း ယည် သန်လျင်းတို့နှင့် ကျင်းပခြံရံစေ၍” [ကုန်းဘောင်၊ ပ။ စာ ၄၄၀]

မုတ်သုံ၊ မုသုံ (အာရဗစ်-မောဆမ်-mausam) - ရာသီ လေ [မြန်မာ့၊ ဒု၊ ၁၉၉-၂၀၀] “လေရေအဟုံ၊ မုသုံ၊ ပြောင်းပြောင်း၊ နတ်ကောင်းစောင့်၍” [ဝေဠဝပြည့်နှစ်ထိုး- မန္တလေးမဟာစောဓိကျောက်စာ]

မေတ္တေယျာသန - ခြေနှစ်ဖက်ကို အောက်သို့ချ၍၊ အောက်ချထားသော ခြေနှစ်ဖက်ကို ကြက်ခြေခတ်ပြု ပြီးထိုင်နေဟန် (ဘုရားလောင်း မေတ္တေယျ၏ ထိုင်ဟန် ကိုစွဲ၍ ခေါ်ခြင်းဖြစ်သည်။ စိုးရိမ်မှုမျိုးမရှိဘဲ စိတ်အား တက်ကြွနေသော သဘောဖြစ်သည်။) [အာသန၊ စာ ၁၁၅]

မုဒ္ဒမ (ပါ) - လျှာထိပ်အရပ်၌ ဖြစ်သောအကွရာ [မြန်-] [ဗုဒ္ဓဌာန-လျှာထိပ်အရပ်၊ အာခေါင်အရပ် (ဦးဟုတ်- စာ ၇၈၃)]

မုဒ္ဒါဘိသိက် - ဘိသိက် ၁၄ပါးကြည့်

မန်ကျည်းရွက် (အဆင်တန်ဆာ) - မန်ကျည်းရွက်သဏ္ဍာန် ရွက်တန်၏ တစ်ဖက်တစ်ချက်တွင် အရွက်ငယ်များ ညီညာစွာ ဖော်ထားသောပုံ။ “ဘိနပ်ကုလားပန်း၊ အိမ် အတွင်း ညောင်ရွက်၊ အနားမန်ကျည်းရွက်၊ ဘဝါးရွဲ” [ROB, VIII, p. 1011]

မန္တလေးမြို့တည်ခုနစ်လီစုံညီတစ်ပြိုင်နက် - ၁၈၅၉ ခုနှစ်တွင် မန္တလေးမြို့ကို တည်သောအခါ ဌာန ခုနစ်ခုကို တစ်ပြိုင်တည်း တည်သည်။ [(၁) မြို့တော် (၂) ကျုံး တော် (၃) စေတီတော် (၄) သိမ်တော် (၅) ကျောင်း တော် (၆) ပိဋကတ်တိုက် (၇) သုခမ္မာ ဧရပ်တော် ဟူသော ဌာနများဖြစ်သည်။] [သုတေသန၊ စာ ၃၉၁]

မန္တဝိဇ္ဇာ - မန္တာန်ပညာကျမ်းကျင်သူ [ရွှေမြန်၊ စာ ၈၁]

မန္တသတ္တိ (ပါ) - ဆွေးနွေးတိုင်ပင်သောစွမ်းရည် [ဇေးတော်ဖြေ၊ စာ ၆၁၅]

မန္တတံ (ပါ၊ မန္တာတာ) - မန္တာတ်မင်း [ဦးဟုတ်၊ စာ ၇၆၀]

မန်လည်ငါးရွာ - (၁) နန်းပါး (၂) အင်းတော (၃) ခင်လိန် (၄) ပင်သည် (၅)ကွန်တောင် [ဇေယျ၊ စာ ၂၉]

မိန်ညို - စစ်သည်တော်တို့ဝတ်သော အပေါ်အင်္ကျီ [သီရိဗုဒ္ဓ၊ စာ ၁၆၀]

မိန်ရာသီ - ငါးတို့ ရွှင်မြူး ကြိုက်နှစ်သက်သော ရာသီ၊ တပေါင်းလ၊ ဘရဟ္မနက္ခတ်နှင့် ယှဉ်သည်။ နှစ်စဉ် ဖေဖော်ဝါရီလ (၂၀)ရက်နေ့ခန့်မှ မတ်လ (၂၀)ရက်နေ့ခန့်အထိ ဖြစ်သောကာလ။ “ပြည့်ဝအညို၊ မိန်ရာသီဟု၊ သရဖီပိတောက်၊ ခိုင်မြောက်ညွန့်ညောင်း၊ ဝတ်မုံလောင်းသည်၊ တပေါင်းလသာ” [ဆယ့်နှစ်ရာသီ၊ စာ ၃၃]

မိန်းမတို့တွင် အပြစ် ၆ပါး - (၁) အရပ်မြင့်လွန်းခြင်း (၂)အရပ်အလွန်ပိုခြင်း (၃) အလွန်ဝခြင်း (၄) အလွန်ပိန်ခြင်း (၅) အလွန်ဖြူခြင်း (၆) အလွန်မည်းခြင်း [မှန်နန်း၊ စာ ၅၀ နှင့် သုခမှတ်၊ စာ ၂၁၈]

မိန်းမတို့မာန်တက်ခြင်းလေးပါး - (၁) ဥစ္စာပစ္စည်းကြွယ်ဝသဖြင့်မာန်တက်ခြင်း (၂)အဆင်းကြောင့်မာန်တက်ခြင်း (၃) အမျိုးကြောင့် မာန်တက်ခြင်း (၄) ဆွေမျိုးမိတ်ဆွေပေါများသဖြင့် မာန်တက်ခြင်း [မနုဇဗ္ဗ၊ စာ ၈]

မိန်းမတို့၏ အားငါးပါး - (၁) အဆင်းအား (၂) စည်းစိမ်အား (၃) ဆွေမျိုးအား (၄) သားသမီးအား (၅)သီလအား [ရာဇသေဝက၊ စာ ၂၀၈]

မိန်းမမြတ်တို့၏ကောင်းခြင်းအင်္ဂါငါးပါး - (၁)အဆင်းလှခြင်း (၂) စည်းစိမ်ချမ်းသာရှိခြင်း (၃) သီတင်းသီလ ဆောက်တည်ခြင်း (၄) တတ်သိ လိမ္မာခြင်း (၅)လုံလဝိရိယရှိခြင်း [သုခမှတ်၊ စာ ၁၇၂ နှင့် မှန်နန်း၊ စာ ၅၀]

မိန်းမသနာ - မိန်းမ [ယုဒသန၊ စာ ၇၅၄]

မိန်းသစ်ဆင်တော် - အရည်အသွေးနိမ့်သောဆင် [ROB, VIII, p. 64]

မုန် - မေထုန်စိတ်ကြောင့်ဆင်ထီး၏ နားသယ်ရှိ အပေါက်ငယ်မှ ယိုဆင်းသောအရည် [မြန်စာနီ၊ စာ ၂၈၀] “သံလိုက်စီးသောဆင် မုန်နှင့်ဖြစ်၍ မုန်နံ့ကိုရလျှင် အောက်ဗြလကွန်းအိန်မာ စီးသောဆင် မျက်နှာသုန်၍ ပြေးလေ၏” [မှန်နန်း၊ ဒု၊ စာ ၂၃၉]

မုံကာထည် - အာသံတွင် ရက်လုပ်သော ပိုးထည်ကြမ်း [ROB, X, p. 121]

မုံရွေးလေးရွာ - (၁) မုံရွေးရွာ (၂) ကြေးမုံရွာ (၃) နွားထိန်းရွာ (၄) ရှစ်ဆယ်ရွာ [မုံရွေး၊ စာ ၁၃]

မယ်ကော်လီ (အင်္ဂလိပ်) - ကပ္ပတိန် မက်ကောလေး (Captain Macaulay) [ROB, VIII, p. 522]

မယ်ခလောက် (အင်္ဂလိပ်) - မက်ကလောက် (Mc Cleod)

မယ်စယ်ဂရ် (အင်္ဂလိပ်) - မေဂျာဂရန် (Major Grant)

မယ်စယ်ဘောရနီ (အင်္ဂလိပ်) - မေဂျာဟင်နရီဘာနေ (Major Henry Burney) [ROB, VIII, p. 571]

မယ်န - သံချွန်၊ သံမှို [ဦးကုလား၊ ဒု၊ စာ ၃၀ အောက်]

မယ်ဖျူး - မီးလင်းဖို၊ မီးအိုးကင်း (မီးမယ်ဖျူးလည်းကြည့်) [တွင်းသင်းပေါ၊ စာ ၃၃] “ဝင်းစာချိုတို့က ထင်းစည်း ၁၀၀၀ ရုံးတော်တွင် တင်လှာသည်။ ရွှေတိုက်ဝန်က မယ်ဖျူး ၁၀၀၀ တင်လှာသည်” [အင်ရုံ၊ စာ ၃၂၆]

မာရ်ကွီသလ်ဒါလဦးသီ (အင်္ဂလိပ်) - မားကွစ် သယ်ဒါလဟိုဇီ (Marquis the Dalhousie)

မလ္လိကာ - လက်ရင်းကျဲ့၍ လက်ဖျားကျယ်ပြီး ပခုံးတွင် အချွန်အကော့ဖြင့် ရွှေစာ ငွေစာ ရွှေပွင့် ငွေပွင့်

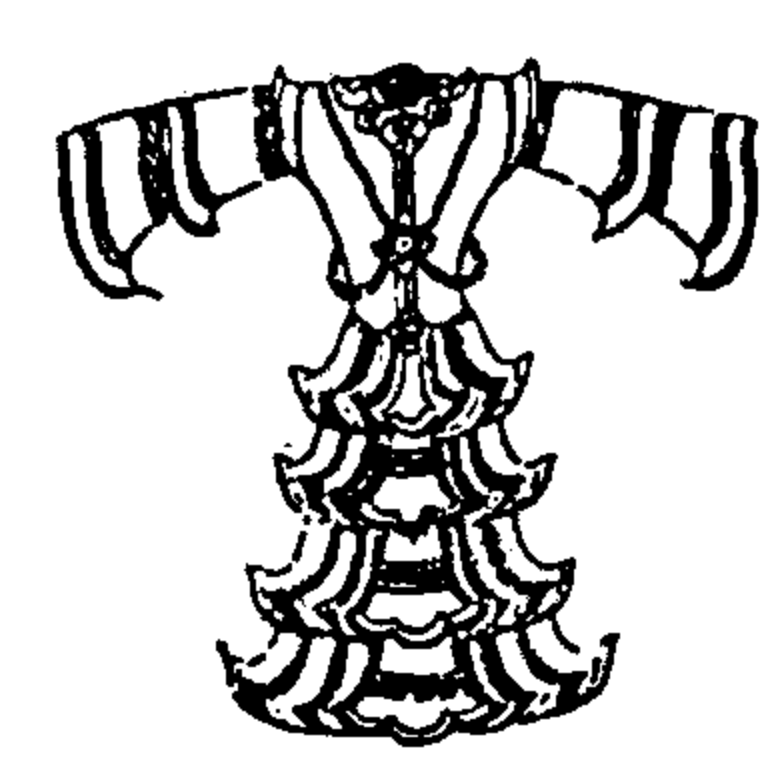

မလ္လိကာသင်တိုင်း

ကြိကာ ခြယ်လှယ်ချုပ်လုပ်ထားသော သုံးဆင့်သို့မဟုတ် လေးဆင့်သင်တိုင်းအင်္ကျီ [ရွှေစာနီ၊ စာ ၇၊ ပုံ ၈၆]

မိဿရာသီ - ဆိတ်တို့ ကြိုက်နှစ်သက်သော ရာသီ၊ တန်ခူးလ၊ စိတြနက္ခတ်နှင့်ယှဉ်သည်။ နှစ်စဉ် မတ်လ (၂၁)ရက်နေ့ခန့်မှ ဧပြီလ(၂၀)ရက်နေ့ခန့်အထိဖြစ်သောကာလ။ “မိဿရာသီ၊ အညိုခါကျော်၊ နှစ်ဦးပေါ်က... တောင်လေသုတ်ဖြူး၊ လတန်ခူးမူ” [ဆယ့်နှစ်ရာသီ၊ စာ ၆]

မှသာလမံ - အစွလမ်ဘာသာဝင် (မှစလင်) [ဇညသစ်၊...
စာ ၁၂၅-၆]

မျက်နှာနဖူးမည်း - ကျော်ကသည်း၊ ဗိယက်နမ်လူမျိုး
[ဇမျှ၊ စာ ၈]

မျက်နှာမည်း - ကျော်ကသည်း၊ ဗိယက်နမ်လူမျိုး [ဇမျှ၊...
စာ ၈] “အရှေ့ကိုလားသော် နားတဘက်ဖောက် ခါး
တဘက်တို့ မှည့်တလုံး မျက်နှာနဖူးမည်း ကျော်
ကသည်း မြေနှင့် အစပ် [ဇမျှ၊ စာ ၄၈]

မျက်ပါးရွှေခွန် - ရွှေမျက်ပါးခတ်လုပ်ငန်းများမှ ကောက်ခံ
သောအခွန် [လွတ်တော်မှတ်၊ စာ ၂၅၀]

မျက်ပါးရွှေပစာ - မျက်ပါးရွှေဆိုင်းပြင်ရန်အတွက်စီစဉ်
ထားသော ရွှေထုပ် [လွတ်တော်မှတ်၊ စာ ၂၅၀]

မျက်မှောင်ကြိုး - (ရာဇဝတ်သားတို့ကို ချည်နှောင်သည်)
လက်ပြန်ကြိုး [ရွှေမြန်၊ စာ ၉၆] “ငမြတ်တော်ငယ်ကို
မျက်မှောင်ကြိုးဖြင့် နှောင်၍ ကြိုက်ရာကွပ်လေ ဟူ၍
အပ်တော်မူလိုက်၏” [မှန်နန်း၊ ၃၊ စာ ၄၉]

မျက်မှောင်ချည်သည် - လုံးပတ် ၁/၈ လက်မခန့်ရှိပြီး
အရှည်ခြောက်ပေခန့် ရှိသောကြိုးဖြင့် လက်ပြန်ကြိုး
တုပ်၍ ချည်နှောင်သည် [အုပ်ချုပ်၊ တ၊ စာ ၁၈၃-၄]
“မျက်မှောင်ဟူသော။ လက်ပြန်ချည်ချေသော်။ ငွေ
အကျပ်သုံးဆယ်လျော်စေ” [မကျကျယ်၊ စာ ၁၀၉]

မျက်လဲစင်တော်မူလျှင် - မျက်သစ်ရေဖြင့် မျက်နှာတော်ကို
သန့်စင်တော် မူပြီးသောအခါ [စိပ္ပလ္လာ၊ စာ ၂၇၆]
“မျက်လဲ စင်တော်မူလျှင် အိပ်မက်တော် အလိုကို
ဖတ်တော်မူသည်” [ကုန်းဘောင်၊ ၃၊ စာ ၄၆၅]

မျောက်ထိုင်လက်ရုံး (စောင်း) - မျောက်တစ်ကောင် ထိုင်နေ
သည်ကို ဆေးတိုက်ကြည့်၍ မြင်ရုံနှင့်တူအောင်ပြုလုပ်
ထားသည့်စောင်းကောက်၏လက်ရုံး [စောင်း၊... စာ ၄၅]

မျောက်မျဉ်း - အိပ်၍ မပျော်တစ်ချက် ပျော်တစ်ချက်
ဖြစ်နေသည်။ [ယုဒသန်၊ စာ ၇၈၂]

မျောက်မြီးအမြောက်တော် - လှေပေါ်တွင်တင်၍ ပစ်သော
အမြောက်။ “ဖောင်တော် လှေတော်ကတ္တု လွန်းကြင်
သားလှေငှက်လှေတို့နှင့်...မျောက်မြီး အမြောက်တော်
ကြီးခြောက်၊ ရွှေခိုင်း ရွှေလွှား ရွှေကာ၊ မိုးနဲရွှေလှံ
ကိုင်ကောင်ဟန်အမှုထမ်း...ခန့်ထားလိုက်ရ၏” [ကုန်း
ဘောင်၊ တ၊ စာ ၆-၇]

မျောက်သား (မြောက်သား) - မင်းသား မင်းသမီးတို့နှင့်
အစဉ်အမြဲ ပူးတွဲနေထိုင် ပေါင်းသင်းသူ၊ ဇနီးမယား၊
ခင်ပွန်းလင် [မြန်ဖွင့်၊ ၃၊ စာ ၂၄၂-၈] “သက္ကရာဇ်

၇၁၆ ခုနှစ် ... အသင်္ခယာစောယွမ်းသမီး စိုးမင်း
ကိုယ်တော်ကြီး မြောက်သားတော် မင်းဖျောက်မင်း
ဖြစ်တော်မူ၏” [ဦးကုလား၊ ပ၊ စာ ၁၈၅]

မျဉ်းတား - စည်းရိုးအကာ။ “အရံမြင်း(မျဉ်း)တား၊ ကုဋို
ဆွမ်းချက်တဲနှင့် ဆောက်လုပ်တော်မူသည့် ကျောင်း
တော်ကိုး” [ကုန်းဘောင်၊ တ၊ စာ ၃၇၅]

မျဉ်းတိုမျဉ်းရှည် - ပခုံးနှင့် လက်အိုး လက်ဖျားတို့တွင်
ငါးပတ်ခံတွင်းခေါ် အကော့အလန်များဖြင့် ခြယ်လှယ်

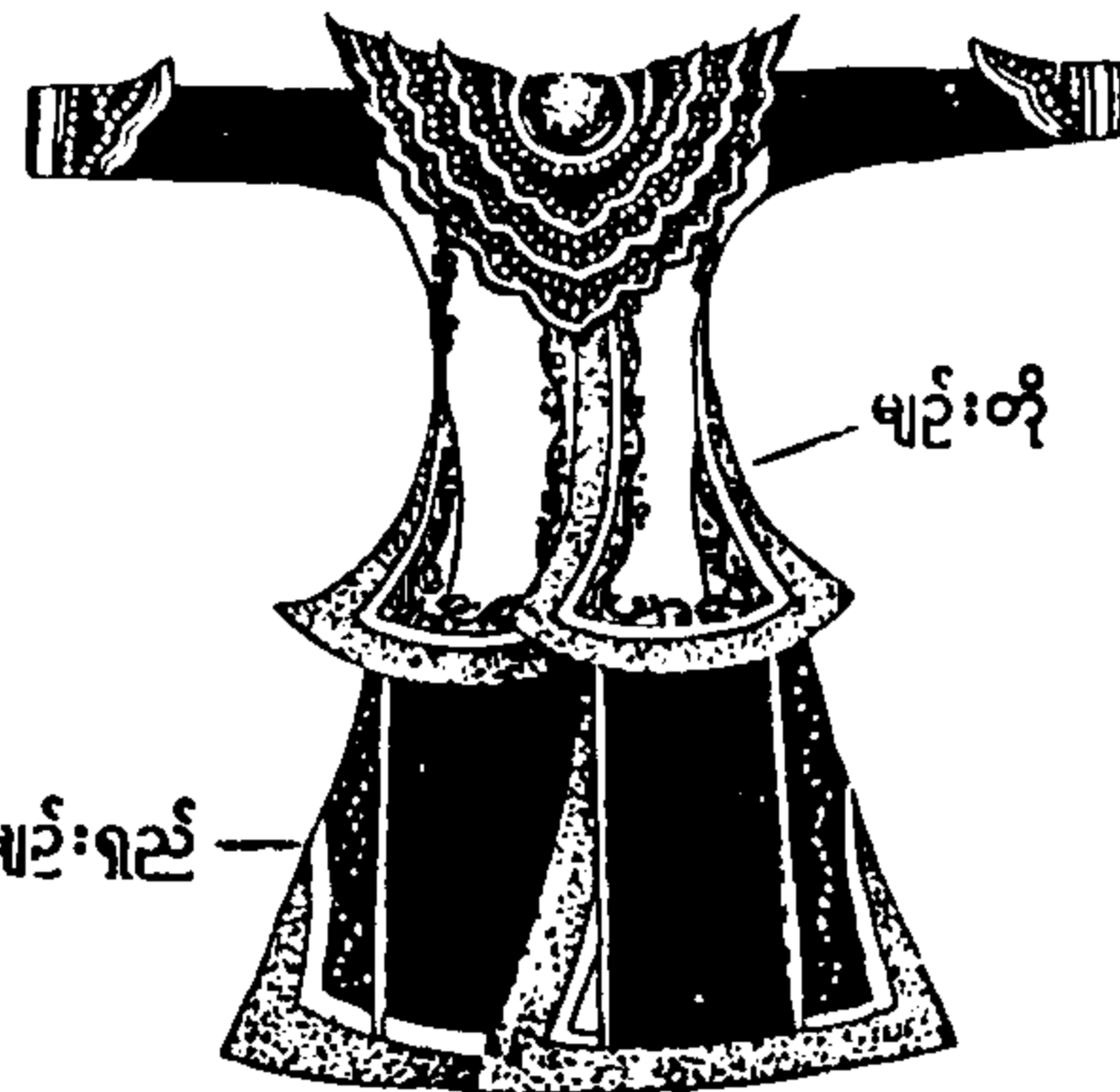

ထားပြီး ကိုယ်ထည်
တွင် ရွှေချည်ထိုး
ငွေပွင့်ကြံ စီရင်
ချုပ်လုပ်ထားသော
စစ်ဝတ်အပေါ်ပိုင်း
အင်္ကျီတိုနှင့်အောက်
ပိုင်းအထိရောက်
သောစစ်ဝတ်အင်္ကျီ
ရှည် [ယုဒသန်၊
စာ ၇၈၁၊ အုပ်ချုပ်၊
စာ ၁၈၃ နှင့်
ဦးကုလား၊... ၃၊ စာ
၂၀၂အောက်၊ စိပ္ပလ္လာ
စာ ၂၃၀]

မျဉ်းနား - အနားစပ် တစ်လျှောက်တွင် အလှအပအဖြစ်
ရေးဆွဲထားသော မျဉ်းကြောင်းအဆင်တန်ဆာ [BED,
pt iv, p. 262]

မျဉ်းနားဇာဖောက်ပန်းတပ် - အနားစပ် တစ်လျှောက်
ဇာဖောက်၍ ပန်းတပ်ဆင်ထားသော အဆင်တန်ဆာ
“ကာမမင်းသားကို ဖောင်းကတ္တီပါနီ ... သရက်ကင်း
မြင်းနားဇာဖောက် ပန်းတပ်၊ တမာရွက်ထောင်... ပေး
တော်မူသည်” [ကုန်းဘောင်၊ ပ၊ စာ ၅၅၂]

မျဉ်းနီ (ပေ) - ဟင်္သာပဒါး သုပ်လိမ်းထားသဖြင့် ညီညာ
သော ဘေးတစ်ဖက်တစ်ချက်တွင် အနီရောင် ဖြစ်နေ
သောပေထုပ် [ရှေးဟောင်းပေ၊ စာ ၂၃]

မျဉ်းနက် - လေးဖက်စလုံးသစ်စေးသုတ်ထားသော ပေထုပ်
[ရှေးဟောင်းပေ၊ စာ ၂၃]

မျဉ်းဖြူ (ပေ) - ရွှေချထားခြင်း၊ ဟင်္သာပဒါး သုတ်လိမ်း
ထားခြင်း၊ သစ်စေး သုတ်ထားခြင်း မရှိဘဲ ပကတိ
အဖြူထည်အတိုင်း ထားသောပေထုပ် [ရှေးဟောင်းပေ၊
စာ ၂၃]

မျည်းတဲပြည် - ကသည်းပြည် (ကသည်းတို့မှာ မေသဲ Meitheis လူမျိုးစု ဖြစ်သောကြောင့် ၎င်းတို့နိုင်ငံကို လည်း မေသဲပြည် မျည်းတဲပြည်ဟုခေါ်ဝေါ်ခြင်း ဖြစ်သည်။) [ရာစင်သစ်၊ တ၊ ၈၁၄၁] “ကသည်း ဇော်ဖွားက ရတနာပူရပြည်နှင့် မျည်းတဲပြည် မိတ်သဟာ ဖြစ်၍ သံတမန်မပြတ် စေပါးရောက်ကြသည်” [ရာစင်သစ်၊ တ၊ ၈ ၁၄၁]

မြစန (ကျောက်) - လူစိမ်း [ဖုန်မြန်၊ ဒ၊ ၈ ၂၀၅]

မြတပူ - ရှေးမြန်မာစစ်သည်တို့ သုံးစွဲခဲ့သော အမြောက် တစ်မျိုး [ဦးကုလား၊ ပ၊ ၈ ၂၅၀ အောက်] “မင်းတရား ရွှေထီးက အမြောက်ကြီးမြတပူနှင့်လွတ်လျှင်စော်ဘွားတို့ တိုက်လှေနှစ်ချေ ကွဲချေ၍ လှေတပ်ပျက်ချေသည်”

[ဖုန်နန်း၊ ဒ၊ ၈ ၁၄၇]

မြလူ (ကျောက်) - အခြားသောသူ၊ သူတထူး၊ လူစိမ်း [ဖုန်မြန်၊ ဒ၊ ၈ ၂၀၅]

မြားရေး ၁၂ရပ် - (၁) မြားနွယ်အစဉ်ပစ်ခြင်း (၂) မြားကြိုး အစဉ်ပစ်ခြင်း (၃) မြားကို မြားချင်း မှန်အောင်ပစ်ခြင်း (၄) မြားပြာသာဒ်ပစ်ခြင်း (၅) မြားစောင်းတန်းပစ်ခြင်း (၆) မြားမဏ္ဍပ်ပစ်ခြင်း (၇) မြားတံတိုင်းပစ်ခြင်း (၈) မြားရေကန်ပစ်ခြင်း (၉) မြားပဒုမာပစ်ခြင်း (၁၀) မြားမိုးရွာစေခြင်း (၁၁) စက်ဝန်းသွားအောင် ပစ်ခြင်း (၁၂) မြားကို မြားဖြင့် ဆီးကာခြင်း [ဗေးတော်ဖြေ၊ ၈ ၆၂၈]

မြိ - ပစ္စည်းဥစ္စာ။ “ပွားများသောမြိကို” [မနုဓမ္မ၊ ၈ ၈]

မြိစား - ဥစ္စာကြေးငွေချေးယူသူ [မြန်စာန်၊ ၈ ၂၈၆]

မြိဝယ်နီကပ်စင် (အင်္ဂလိပ်) - မက်စတာ နီကိုဆင် (Mestre Nicholson) [ROB, VIII, p. 493]

မြိရှင် - ဥစ္စာပစ္စည်းပိုင်ရှင်၊ ဥစ္စာကြေးငွေ ထုတ်ချေးသူ [မြန်စာန်၊ ၈ ၂၈၆]

မြီးပျမ်းကတ္တီပါကြီးရွှေကြယ်တပ် - စီးတော်မြင်း၏အမြီး



ဝန်းကွင်လှပစေရန် ကတ္တီပါကြီးဖြင့် ရက်လုပ်၍ ရွှေ ကြယ်ပွင့်များ တပ် ဆင် ထားသော အဆင် တန်ဆာ [နန်းသုံးယာဉ်၊ ၈ ၅၅]

မြေစိုက်ထိုး - ခြေသလုံး အပြင်ရုံ ကြွက်သားပေါ်တွင် ခူးအောက်မှ ခြေမျက်စေ့ အထက်ပိုင်းအထိ ဆေးနက် အပြည့်ထိုးခြင်း [ရွှေနန်းသုံး၊ ၈ ၂၂၇]

မြေစပ်စင် (အင်္ဂလိပ်) - မေဂျာဂျက်စင် (Major Jackson) [ကုန်းဘောင်၊ ဒ၊ ၈ ၃၈၁]

မြေစွန်းဝန် - တိုက်နယ်များ ဖွဲ့စည်းစဉ်က မပါဝင်ဘဲ နောက်မှ ဖြစ်ပေါ်သော မြေစွန်းမြေစ မြို့ရွာ နယ်ပယ် များကို ပေါင်းစည်း၍ စီရင်အုပ်ချုပ်ရသောဝန် [ရွှေနန်း- သုံး၊ ၈ ၁၂၉] “အရှေ့ကျွန်း အနောက်ကျွန်းမြေများကို အထက် အမိန့်တော်နှင့် မြေစွန်းဖြစ်စေသမုတ် ပြဋ္ဌာန်း တော်မူသည့်အတိုင်း မြေစွန်းဝန်က သိမ်းရုံးထမ်းရွက် စေ [ROB, VIII, p. 355]

မြေတိုင် - ရပ်ရွာကို စီရင်အုပ်ချုပ်၍ မြေခွန်တော်ကောက်ခံ ရန် အဓိက တာဝန်ရှိသော အကြီးအကဲ (သူကြီးနှင့် အဆင့်တူသည်။) [ဓမ္မ၊ ၈ ၈၀] “၄၅ခု စစ်တမ်း စာရင်းဆက်သွင်းသူ ငထွားသား ငမြတ်သူကို မြေတိုင် ခန့်၍ တိုင်ဆော်ကြီးစိုးစေ” [ROB, IX, p. 680]

မြေတိုင်တောက် - ရပ်ရွာကို စီရင်အုပ်ချုပ်၍ မြေခွန်တော် ကောက်ခံရသော သူကြီးနှင့် သစ်တော၊ တောအရပ် ဒေသ၏ အကြီးအကဲ (မြေတိုင်နှင့် တောက်မှာ တစ်ဦး စီဖြစ်သည်။) “မြေတိုင်တောက် ... တို့ကလည်း ... သဿမေဓ အခွန်တော်မှုတွင် ထောက်ပံ့ ကူညီသင့် သည့် အရာများကို ကူညီစေရမည်” [လွှတ်တော်မှတ်၊ ၈ ၅၉]

မြေထိန်း - မြေယာနှင့် မြေမှုကိစ္စများကို ထိန်းသိမ်း စီရင်ရသော အမှုထမ်း [ဓမ္မ၊ ၈ ၈၁]

မြေနန်း - မြင့်မြတ်သည့် နန်းဦးတွင် မင်းဧကရာဇ်တို့ ဘိသိက်တော်ခံရန် တည်ဆောက်ထားသည့် နန်းတော် [ရွှေဘုံ၊ ၈ ၂၁-၂]

မြေနန်းစမှတ် - သိဟာသနပလ္လင်၏ရှေ့တူရှုတွင် မြေနန်း နှင့် ဆက်သွယ်လျက် ရှိသော ရှေ့စမှတ်ဆောင်တော် [တက္ကသိုလ်၊ ၄၊ ၈ ၅၁၉]

မြေနန်းဝန် - မြေနန်းဆိုင်ရာ အမှုကိစ္စများကိုသာ မက ရွှေနန်းတော်ကြီးနှင့် အခြားအဆောက်အအုံ၊ တဲကနွား မဏ္ဍပ်များတွင် သာရေး၊ နာရေး အခမ်းအနားများ ကျင်းပသည့်အခါ ရွှေတိုက်တော်မှ ကော်ဇော ကမ္ပလာ များကို ထုတ်ယူ ခင်းကျင်းပေးရသော အမှုထမ်းတို့ကို ကြီးကြပ်ညွှန်ကြားရသောဝန် [ရွှေနန်းသုံး၊ ၈ ၁၂၆]

မြေမျိုးငါးပါး - (၁) မြေဖြူ (၂) မြေနီ (၃) မြေနက် (၄) မြေဝါ (၅) မြေစိမ်း [ဓားတော်ဖြူ၊ စာ ၃၄၅]

မြေလပ်ဝန် - ရှမ်းပြည်စော်ဘွားကြီးတို့ စီရင် အုပ်ချုပ်သော နယ်မြေတွင် မပါဝင်ဘဲ လပ်လျက် ရှိသော မိုင်းခိုင်း၊ မိုင်းပြင်၊ မိုင်းနောင်၊ မိုင်းတုံ၊ ကန္တာရဝတီ၊ တဘက်လမိုင်း၊ စကား၊ နန်းခန်း၊ ပင်းခန်း၊ ကျိုင်းခန်း၊ မိုင်းမော၊ လွယ်လုံမြို့များကို စီရင်ရသည့်ဝန် [ရွှေနန်းသုံး၊ စာ ၁၂၃]

မြို့စီးတစ်ရာမြို့လာတစ်ထောင် - မြို့ကိုစီးနင်းထားနိုင်သူ ရဲမက်အယောက်တစ်ရာသည် မြို့ကို ဝန်းရံတိုက်ခိုက်လာသူ ရဲမက်တစ်ထောင်ကို ခုခံနိုင်စွမ်းသည်။ “မြို့စီးတရာ မြို့လာတစ်ထောင်ဆိုသကဲ့သို့ မြို့နှင့်ခံသည်ကို ရန်သူတို့ လှုပ်ရှားနိုင်မည်မဟုတ်” [ကုန်းဘောင်၊ ပ။ စာ ၈၅]

မြို့တန်ဆာခုနစ်ပါး - (၁) ခိုင်ခန့်သောမြို့တံခါး (၂)ကျုံး (၃) သူရဲပြေး (၄) လက်နက်ကိရိယာ (၅) ဗိုလ်ပါ ရဲမက် (၆) ပညာအမြော်အမြင်ရှိသော တံခါးစောင့် (၇) မြို့ရိုးတံတိုင်း [အုပ်ချုပ်၊ ပ။ စာ ၁၃၁-၄]

မြို့နယ်ကင်းစိုလ် - စော်ဘွားပိုင်နက်တွင် မြို့နယ်အတွင်း ရှိကင်းစခန်းများကို စီရင်အုပ်ချုပ်၍ ကင်းခွန်ကောက်ခံပြီး မြို့နယ်အတွင်း ရာဇဝတ်မှု ကင်းရှင်းအောင် ဆောင်ရွက်ရသော အရာရှိ [အုပ်ချုပ်၊ ပ။ စာ ၁၁၃]

မြို့လပ်ဝန် - မူလပိုင်းခြား သတ်မှတ်ထားသော မြို့ရွာစာရင်းဝင် မဟုတ်သည့် မြို့ရွာ၏ အရေးကိစ္စတို့ကို ကြီးကြပ်လမ်းညွှန်စီရင်ရသောဝန် [ဓမ္မ၊ စာ ၆၆ နှင့် အုပ်ချုပ်၊ စာ ၁၄]

မြို့ဝန် - (၁) နေပြည်တော်မြို့တွင်း မြို့ပြင်မြဲမြဲလုံခြုံရေး၊ ရာဇဝတ်မှုကင်းရှင်းရေး၊ မီးအန္တရာယ်ကာကွယ်ရေး၊ သတ်မှတ်ထားသော အလေးတင်းတောင်းများအတိုင်း ချိန်တွယ်ရောင်းဝယ်ရေးတို့ကို တာဝန်ယူ ကြီးကြပ်ကွပ်ကဲစီရင်အုပ်ချုပ်ရသော အကြီးအကဲ (၂) အဝေးမြို့ကြီးများတွင် အုပ်ချုပ်ရေး၊ တရားစီရင်ရေး၊ ကာကွယ်ရေး၊ စစ်ရေးပေါ်လျှင် ရဲမက်လက်နက်ကိုင် စုဆောင်းပေးရေး၊ အခွန်တော် ကောက်ခံရေးနှင့် သူခိုး ထားပြန်နစ်နင်း၍ နယ်မြေ ငြိမ်းချမ်းသာယာ စည်ပင်အောင်ဆောင်ရွက်ရေး အလေး တင်း တောင်း ချိန်ခွင်များ မှန်ကန်စွာ အသုံးပြုရေး တို့ကို တာဝန်ယူကြီးကြပ်စီရင်ရသော မြို့နယ်အာဏာပိုင် အကြီးအကဲ [အုပ်ချုပ်၊

စ၊ စာ ၁၃၊ ၂၈-၂၉၊ ၁၂၈၊ ၁၄၈ နှင့် ROB, VIII, pp. 749-50]

မြို့သန္တေး - မြို့ကို သန့်ရှင်းအောင် ဆေးကျောသုတ်သင်သည်။ [ရာဇဝင်သစ်၊ စာ၊ စာ ၁၇၆] “သက္ကရာဇ် တထောင်သုံးဆယ့်ရှစ်ခု၊ ဝါဆိုလဆန်း နှစ်ရက်နေ့ မြို့သန္တေးသည်” [ရာဇဝင်သစ်၊ စာ၊ စာ ၁၁၅]

မြို့အစာလေးပါး - (၁) စပါး (၂) မြက်ထင်းရေ (၃)နှမ်းနှင့် ပဲအမျိုးမျိုး (၄) ဆေး [အချို့ကျမ်းများတွင် (၁)စပါး (၂) ဆင်စာ မြင်းစာ (၃) ထင်း (၄) ရေ ဟူ၍ ဖော်ပြသည်။] [အုပ်ချုပ်၊ ပ။ စာ ၈၈-၉၁] “မြို့၏ လက္ခဏာ၊ အစာလေးပါး၊ သစ်ဝါးထင်းမြက် ဟင်းရွက်ဟင်းသီး၊ ပဲကြီးပဲလွမ်း၊ နှမ်းလည်းတခြား၊ စပါးရေဆန်၊ ချိုမွန်ရသာ၊ သကာရည်ရွဲ၊ ပျားတင်လဲ နှင့်ဆီခဲထောပတ်၊ မြတ်သည် ဩဇာ၊ ပြည့်စုံစွာ၏” [ရွှေဟင်္သာ၊ စာ ၈]

မြို့အသံဆယ်ပါး - (၁) ဆင်သံ (၂) မြင်းသံ (၃)ရထားသံ (၄) စည်ကြီးသံ (၅) မုရိုးစည်သံ (၆) စောင်းငြင်းသံ (၇) သီချင်းသံ (၈) ခရသင်း၊ နှဲ၊ ပြွေခရာသံ (၉) ကြေးနင်းခွက်ခွင်းသံ (၁၀) စားကြပါ သောက်ကြပါဟု ခေါ်သံ [သုတေသန၊ စာ ၄၃၀]

မြို့၏အင်္ဂါခုနစ်ပါး - (၁) မင်း (၂) မှူးမတ် (၃) မဟာမိတ်မင်းများ (၄) စပါး၊ ဘဏ္ဍာ (၅) ခိုင်လုံသော မြို့ရိုးနှင့် ကျုံး (၆) စည်ကားကျယ်ပြန့်သော ပိုင်နက် (၇) တောင့်တင်းသော စစ်အင်အား [အုပ်ချုပ်၊ ပ။ စာ ၁၂၉] “မြို့၏အင်္ဂါခုနစ်ပါး၊ အစာလေးပါးနှင့် ပြည့်စုံသော တိုင်းကြီးပြည်ကြီးစင်လျက် ... ငါ့လက်တော်သို့ ရောက်လေပြီးသည်” [ကုန်းဘောင်၊ ပ။ စာ ၇၉]

မြက်ရ (ကျောက်) - (၁) တံမြက်စည်း လှည်း၍ ကူညီဖော်ရသူ (၂) နွားစာ မြင်းစာများအတွက် မြက်ရိတ်ပေးနိုင်သူ။ “သို့မြက်ရရင်ကိ ၁ မောင်အိုအိုဖုခိ ငါ့ပြည်စုံ ငီစတတ် ငါ့မြို့ယံ” [၁၂၂၃ စုနှစ်ထိုး အနန္တသုရမောင်နှံကျောက်စာ]

မြောက်စမှတ်လက်စွဲ - ဥဒေါင်းရုပ်ခံသော မယုရာသန ရာဇပလ္လင်တည်ရှိရာ မြောက်စမှတ်ဆောင်တော်တွင် အလှည့်ကျ အိပ်ဖန်စောင့် ထမ်းရွက်ရသော သေနတ်ကိုင်အမှုထမ်း လက်စွဲတော်များ [ရွှေနန်းသုံး၊ စာ ၃၆]

မြောက်၁၅၀ - ကပိုင်ရွာ၊ တောပုရွာ၊ တံခွန်တိုင်ရွာ၊ မြေနဲရွာ၊ အင်းမရွာ၊ ထနောင်းဝန်းရွာ၊ စွန်းလွန်းရွာ၊

တောင်ပုံရွာ၊ ကုန်းသာရွာ၊ ကတိုးရွာ၊ ကုတော်ရွာ၊ အောင်ချမ်းသာရွာ၊ စသောရွာများမှ သန်မာသော လူငယ် တို့ကိုရွေးချယ်၍ ဖွဲ့စည်းထားသော အစုအမှုထမ်း(ထိုအစုအမှုထမ်းတို့၏ လက်ယာလက်ဖမိုးတွင် ခြင်္သေ့ရုပ်ထိုးထားသည်။)(ရွှေစုနန်းသုံး၊ စာ ၂၁၅-၆)

မြောက်ဘက်တိုက် - မောက္ခတော်၊ သင်တော၊ ငစည့်ကိုင်း၊ တောင်အောက်၊ တောက်ရွာ၊ မှက်ထိ၊ ရှိမ္မကားရွာ၊ မြင်တွင်း၊ မုံရွာ၊ ဈေးတက်၊ တောင်ကြား၊ ကုလားရွာ၊ ငသျှရွာ၊ ခေါက်ရောင်ရွာ၊ ဟင်္သာရွာ၊ သာဝတ္ထိ၊ တည်တော၊ ငကင်၊ ဆေရ၊ နန်နန်ရွာ၊ ကွမ်းဘုံး၊ ကျွန်းတော၊ ဘိန်ကား၊ မြောင်၊ မုတ်ဆိုး၊ ခြုံ၊ တန်တည်၊ ကုန်းရွာ၊ ရင်မိသံ၊ မတောင့်တ၊ ရွာသာ၊ နဘက်၊ ကျောက်ရစ်၊ ကြာပန်းညို၊ ပဲခွဲ၊ အင်းပဲ၊ အင်းတိုင်၊ သစ်ဆိမ့်ငယ်၊ သံမောက်၊ ဆင်ကွတ်၊ မြင်းမူ၊ အင်းမ၊ ရွာသစ်ကြီး၊ မြေနဲ၊ အုန်းပေါက်၊ မြင်းမေ၊ ပြောရွာ၊ ရွာသံ၊ ဝတ္တနာ၊ ညောင်ရင်း၊ မန်ကျည်းတုံ၊ ကြေးမုံ၊ မဗေရွာ၊ သိန်ကတော၊ ရေဝင်၊ သရိုင်ရွာ၊ စဉ်သာ၊ ရတုံ၊ ချောင်းဦး၊ လှထွေ၊ ဝလို၊ ကျောက်ကာ၊ ဆံတော်ဆွဲ၊ ကူခေါင်း၊ မုတ်ဆိုးဘို၊ ခက်လုံ၊ စောဘွတ်အို၊ မင်းရွာ၊ ရွာစိုက်၊ ထုံးကြီး၊ ရဝေရွာ၊ သင်တွဲ စသောရွာများ ပါဝင်သောဒေသ [ROB, II, pp. 185-6]

မြောက်ဘက်မြင်း (မြင်းကိုးသင်း) - စစ်ကိုင်းခေတ် အသစ်ယာစောယွန်း (၁၃၁၅-၂၂) လက်ထက် ၁၃၁၈ ခုနှစ်တွင် စတင်ဖွဲ့စည်းခဲ့သော မြင်းတပ်ဖွဲ့ [မြောက်ဘက်မြင်းကိုးသင်းရှိသည်။ မြောက်ဘက်ကိုးစိုမြင်းဟုလည်းခေါ်သည်။ (၁) တမာခါးမြင်း၊ (၂) ပြင်စည်မြင်း (၃) ယူတော်မူမြင်း (၄) လက်ရွေးကြီးမြင်း (၅)လက်ရွေးငယ်မြင်း (၆) ကြောင်သင်းမြင်း (၇) မြင်းသည်ကြီးမြင်း (၈) ခက်လုံမြင်း (၉) စောပွတ်အိုးမြင်း] [မှန်စုနန်း၊ ပါ စာ ၂၀၂ နှင့် ROB, I, p. 416]

မြောက်မာရဘင် - မောင်းထောင်ရွာ၊ ညောင်ကန်ရွာ၊ အုတ်မိုရွာ၊ လက်ပုံရွာ၊ ငပယင်းရွာ၊ အောင်သာရွာ၊ သဘန်းရွာ၊ ကန်သစ်ရွာ၊ မြင်းတွင်းရွာ၊ ကျောက်စရစ်ပုံရွာ စသောရွာများမှ သန်မာသော လူငယ်တို့ကို ရွေးချယ်၍ ဖွဲ့စည်းထားသော အစုအမှုထမ်း (ထိုအစုအမှုထမ်းတို့၏ လက်ယာလက်ဖမိုးတွင် ခြင်္သေ့ရုပ်ထိုးထားသည်။) [ရွှေစုနန်းသုံး၊ စာ ၂၁၆-၇]

မြောက်ရှမ်းရှစ်ပြည်ထောင် - (၁) ကိုင်းမား (၂) စန္ဒား (၃) မိုးဝန်း (၄) မိုးနား (၅) ဟိုသာ (၆) လာသာ (၇) မိုင်းမော (၈) စည်ခွင်။ **တစ်နည်း** (၁) ဟိုသာ (၂) လာသာ (၃) မိုးနား (၄) စန္ဒား (၅) ကိုင်းမား (၆) မိုင်းပိုင် (၇) မိုင်းတိမ် (၈) မိုးတား [အုပ်ချုပ်၊ ဒု၊ စာ ၁၀၅]

မြောက်လမ်းရှမ်းပွဲအကောက် - ရာဇဌာနီ၏ မြောက်ဘက်ဒေသများသို့ ရှမ်းနယ်များမှ ရောက်ရှိလာသော ကုန်စည်များ ရောင်းဝယ်ရာတွင် ကောက်ခံသော အခွန်အကောက် [အုပ်ချုပ်၊ ပဉ္စ၊ စာ ၅]

မြောက်အိမ်တော် - အိမ်ရှေ့မင်း၏ အိမ်တော် [မန္တလေး၊ စာ ၁၃၈၊ ကုန်းဘောင်၊ ပါ စာ ၅၈၆၊ ကုန်းဘောင်၊ တ၊ စာ ၁၆၀ နှင့် ရေသည်၊ စာ ၇၆]

မြိုက်မြိုက် - (၁) အလွန်အသွားထက်သော (၂) လျင်မြန်စွာ [ယုဒသန်၊ စာ ၇၉၆] “မြိုက်မြိုက်အသွားရသော လှံစား သံစူး သံချွန်တို့ဖြင့် မထိကောင်းအောင် ခြံရံစီရင်ပြီး” [ကုန်းဘောင်၊ ဒု၊ စာ ၁၁၈]

မြင်စိုင်းမှန်ရှမ်း - မြင်စိုင်းနယ်သား မှန်လျှင်ရှမ်းဖြစ်သည်။ [ROB, X, p. 123]

မြင်းကောင်းငါးမျိုး - (၁) အာဇာနည်မြင်း (၂) အဿတိုရ်မြင်း (၃) သေဋ္ဌတိုရ်မြင်း (၄) ဝလာဟကမြင်း (၅)သိန္ဓောမြင်း [ကစီ၊ စာ ၁၅၄-၇]

မြင်းကောင်းငါးမျိုး - (၁) သိန္ဓောမြင်း (၂) ဝေလာဟကမြင်း (၃) ကောင်းကင်ကွဲမြင်း (၄) တိမ်တိုက်ကွန်၊ မြူးမြင်း (၅) ရွှေစင်တုနှိုင်းမြင်း [ဆင်နှင့်မြင်း၊ တ၊ စာ ၁၁]

မြင်းခံ - (၁) လျှာ၊ အာ၊ သိုအိတ်၊ ခွာ လေးမျိုးနိသော မြင်းဖြူ [ဦးကုလား၊ ဒု၊ စာ ၂၆ အောက်] (၂)မြင်းထိန်း [ရွှေမြန်၊ စာ ၉၈] “နရပတိလည်း... မြင်းခံပြည့်ကို မြင်းသူတော်စင်နှင့်တကွ ငါ့အိမ်တော်တွင် အခင်းထွက်လျှင်လျှင်လှစေဟု မှာတော်မူပြီးမှ... ရေအားကြည်းအား ကြပ်မ၍ ဆန်တော်မူလေ၏” [ဦးကုလား၊ ပါ စာ ၈၈]

မြင်းခင်းသဘင် - ပယ်ဝန်း၊ ပယ်စိတ်၊ ပယ်ခွဲ၊ လေးကျွန်းမှန်ကူစသော မြင်းစီးနည်း သုံးဆယ့်ခုနစ်မျိုးကို စီးနင်းပြခြင်း၊ မြင်းပေါ်တွင် သက်တင်ရောက်၊ ခြင်္သေ့တန်းစွဲ၊ ရွှေစလွယ်တင် ဟူသော အဲမောင်းလှဲရေးသုံးဆယ့်ခုနစ်

မျိုးပြခြင်း၊ မြင်းကိုစိုင်း၍လုံလျင်ဖြင့် စက်တိုင်တွင် ရှိသောစက်ဝိုင်းပြားကိုစွဲအောင်ပစ်လွှတ်ခြင်း၊ လမ်းပေါ် တွင် စိုက်ထူကြံချထားသော ငှက်ပျောပင်နှင့်ရှောက်သီး တို့ကို ဓားဖြင့်ခုတ် လှဲဖြင့်ထိုးခြင်း တို့ကို ခင်းကျင်း ပြသသော မြင်းရေးပြပွဲ [ကုန်းဘောင်၊ တ၊ စာ ၆၂၄]

မြင်းခေါင်း - မြင်းစီးဆယ်ဦး၏ခေါင်းဆောင် [ကုန်းဘောင်၊ ဒု၊ စာ ၅၇၀]

မြင်းခြောက်မျိုး - (၁) လောမျိုး (၂) လှိုမျိုး (၃) ပွေးမျိုး (၄) ပုစဉ်းမျိုး (၅) ဝါပလေးမျိုး (၆) မြည်းမျိုး(ထို မြင်းခြောက်မျိုးကို လှည့်ဖြစ်သောမြင်းဟု ရှေးမှတ်တမ်း များတွင်ရေးသည်။) [ကစီ၊ စာ ၂၆၈]

မြင်းခွင် - မြင်းစီးအမှုထမ်း တစ်ဦး၏ ရာထူးနေရာ။ “သူသည်မင်းကြီးဖြစ်နေ၍ သူ၏ မြင်းတပ်နေရာမှာ မြင်းစီးခွင်လပ်နေလျှင် မြန်မာထုံးစံက ... တပ်သား တယောက်အစားထိုးရရိုး ထုံးစံရှိ၏” [ရွှေဝတီ၊ စာ၄၀]

မြင်းစီး - မြင်းစီး၍ စစ်မှုထမ်းခြင်း၊ စစ်မက်ရေးရာ ကင်းရှင်းသောအခါ မြင်းမြေမြင်းရွာရှိ မြင်းအမှုထမ်း သားတို့ကို စီရင်အုပ်ချုပ်ခြင်း၊ အခွန်တော်ကောက်ခံ ခြင်းစသော တာဝန်များကို ကြီးကြပ်ထမ်းရွက်ရသော အကြီးအကဲ (မြင်းစီးတစ်ဦးလျှင် အလုပ်သမားကံကျွေး တစ်ယောက် လက်ဝဲလက်ျာလှဲကိုင်၂ယောက်၊ ဝန်ထမ်း တစ်ယောက်၊ ထမင်းချက် တစ်ယောက်တို့ လိုက်ပါ ထမ်းရွက်ရသည်။ မြင်းစီးသည် သူကြီးနှင့်အဆင့်တူသူ လည်း ဖြစ်သည်။) [အုပ်ချုပ်၊ စ၊ စာ ၁၃ နှင့် ROB, I, pp. 268,447] “သောပေါက်သား ငမြတ်သာထွန်းကို မန်ကျည်းအုပ်ရွာ မြင်းစီးသူကြီးခန့်၍ စီးကြီးစေ” [ROB, VI, p. 693]

မြင်းစီးစာ - မြင်းစီးအရာခန့်ထားသည့်စာ

မြင်းစုကြီးမြန်မာမြင်း - မြင်းစုကြီးဝန် ဆင့်ဆိုရာ နာခံ ထမ်းရွက်ရသော မြန်မာမြင်း အမှုထမ်း [ရွှေနန်းသုံး၊ စာ ၂၀၅]

မြင်းစုကြီးရှမ်းမြင်း - မြင်းစုကြီးဝန် ဆင့်ဆိုရာ နာခံ ထမ်းရွက်ရသောရှမ်းမြင်းအမှုထမ်း[ရွှေနန်းသုံး၊ စာ၂၀၅]

မြင်းစုကြီးဝန် - မြင်းစုကြီးမြန်မာမြင်း၊ မြင်းစုကြီးရှမ်းမြင်း စသော မြင်းတပ်များတွင် ထမ်းရွက်သည့် မြင်းစီး သူရဲတို့အား မြင်းရေး ၃၇ မျိုးကို မပြတ်လေ့လာ သင်ကြားစေပြီး မပြတ်မလပ်လည်း အဝေးအနီး

အမှုတော်များကို ထမ်းရွက်နိုင်အောင် စီရင်ညွှန်ကြား ကာမြင်းမှုထမ်းများလျော့နည်းခြင်း မရှိရန်နှင့် မြင်းမှု ထမ်းများ နေထိုင်လုပ်ကိုင် စားသောက်မှုအဆင်ပြေ အောင် စီရင်ဆောင်ရွက်ပေးရသော မှူးမတ် [ရွှေနန်းသုံး၊ စာ ၁၃၀-၁] (မြင်းစုကြီးဝန်ရာထူးသည် ကြီးမြင့်သဖြင့် အမည်စာရင်း ရေးသားရာတွင် ဝန်ကြီးအဆင့် ပြီးလျှင် မြင်းစုကြီးဝန်ကို ရေးရသည်။) [အုပ်ချုပ်၊ စ၊ စာ၁-၂]

မြင်းစင်ရော်ဖြူ - အဖြူရောင်မြင်း။ “မြင်းစင်ရော်ဖြူကို စီး၍ သေနတ်ရှိရာ ရှောင်လွှဲကာ...မြင်းတပ်တော်သို့ ဝင်၍...ထိုးသည်” [ကုန်းဘောင်၊ ပ၊ စာ ၄၇-၈]

မြင်းတိုင် - စီးတော်မြင်းများစားသုံးရန်အတွက် မြက်ရိတ် သွင်းရသော အစုအမှုထမ်း [ရွှေနန်းသုံး၊ စာ ၂၀၈]

မြင်းနောက်တော်ပါ - မြင်းစီး၏နောက်တော်ပါ အမှုထမ်း [ဓမ္မ၊ စာ ၅၆]

မြင်းပျံမျိုးငါးပါး - (၁) သိန္ဓောမြင်း (၂) ဝလာဟကမြင်း (၃) ကောင်းကင်ခွဲမြင်း (၄) တိမ်တိုက်ကွန်မြူးခြင်း (၅) ရွှေစင်တုနှိုင်းမြင်း [ဆင်နှင့်မြင်း၊ တ၊ စာ ၁၁]

မြင်းဘောင်းဝတ် - ဆွတ်ဆွတ်ဖြူသောမြင်း [ရွယ်စုံ... ကျော်ထင်၊ စာ ၃၂၇]

မြင်းမိုရ် - (၁)မြင်းမိုရ်တောင်သဏ္ဍာန်၊ နန်းတော်ပုံသဏ္ဍာန် မြင့်၍မိုမောက်နေဟန် ဖန်တီးထားသောအနုပညာထည် အစိတ်အပိုင်း (မှူးမတ်တို့ စီးနင်းသည့် ထမ်းစင်တွင် နောက်ခံတံကဲ ကဲ့သို့မြင့်တင်ထားသည့်အစိတ်အပိုင်းကို မြင်းမိုရ်ဟု ခေါ်သည်။) [မြန်မာမှု၊ ၄၊ စာ ၄] (၂)မြင်းမိုရ် တောင် [ရတနာဘဏ်၊ စာ ၂၃၅]

မြင်းမိုရ်ပိတ် - အဆောက်အအုံ၏ ထုပ်တန်းနှင့် ခေါင်မိုး အကြားပိတ်ကာထားသောအကာ [မြန်မာ့၊ စာ ၂၉၀]

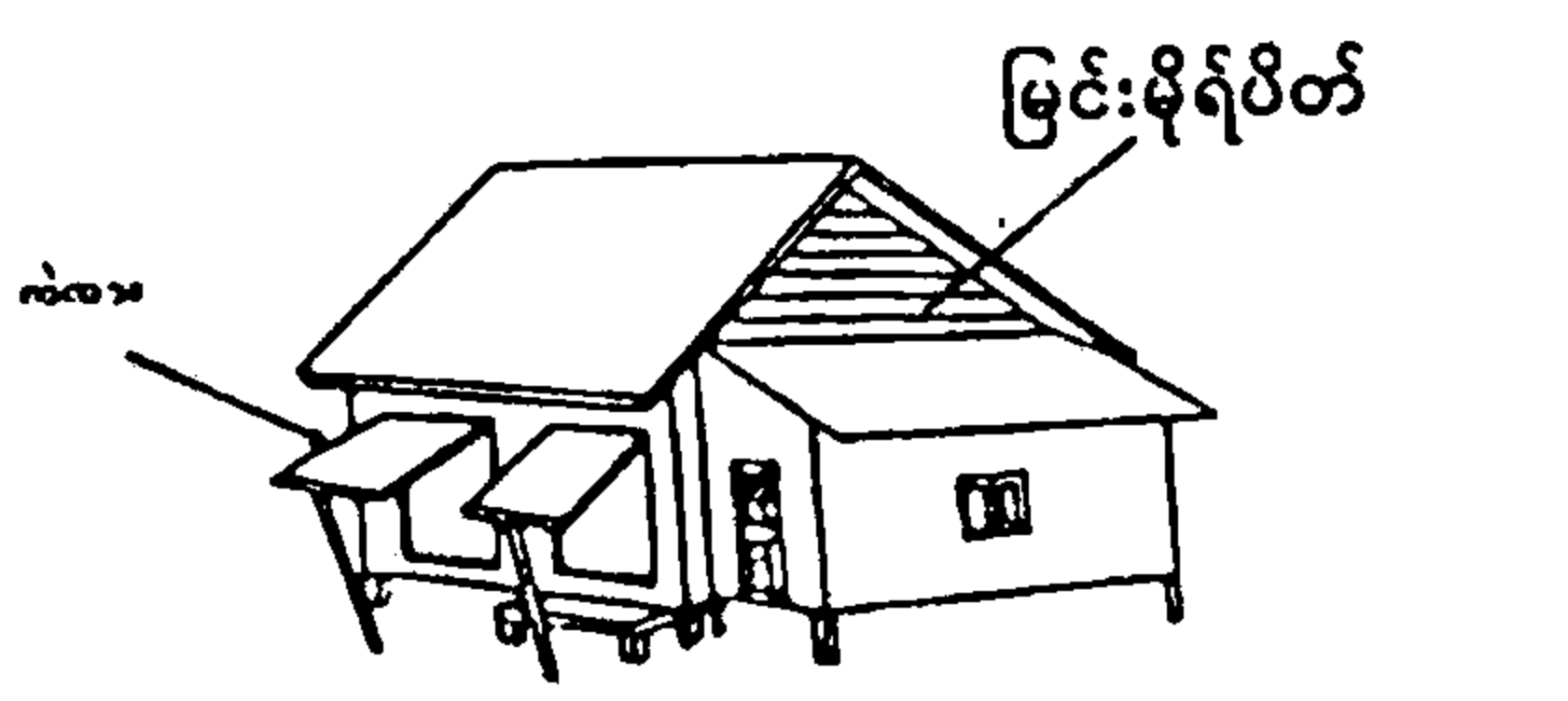

မြင်းမျိုးဆယ်ပါး - (၁) သန္ဓေမျိုး (၂) ဝလာဟကမျိုး (၃) ကောင်းကင်ခွဲမျိုး (၄) တိမ်တိုက်ကွန်မြူးမျိုး (၅) ရွှေစင်တုနှိုင်းမျိုး (၆) လောမျိုး (၇) လှိုမျိုး (၈) ပွေးမျိုး (၉) ပုစဉ်းမျိုး (၁၀) မြည်းမျိုး [ကဝိ၊ စာ ၂၆၈] (ဝါပလေမျိုးဟုလည်း ရှိသေးသည်။)

မြင်းမှုးမင်းသား - မင်းဧကရာဇ်အား သစ္စာရှိသော်လည်း စိမ့်အုပ်ချုပ်ရေးတာဝန် အပ်နှင်းရန် မသင့်တော်သဖြင့် ကသည်းမြင်း၊ စောပွတ်အိုးမြင်း၊ နောက်တော်ပါမြင်း၊ နန်းဦးမင်္ဂလာမြင်း၊ မြင်းစုကြီးမြင်း၊ ရဲဘက်မြင်း၊ ရှမ်းမြင်း၊ အက္ကာဘတ်မြင်းစသော မြင်းတပ်ဖွဲ့တစ်ခုခုကို ကြီးမှုးရသော မင်းသား [ROB, X, p. 124] "မင်းသား အရွယ်ရောက်၍ အတတ်ပညာ အရည်အချင်း အတော် အသင့် ရှိလာသောအခါ မြင်းမှုးမင်းသား ဖြစ်လာ တတ်၏" [ရွှေဝတီ၊ စာ ၅၇]

မြင်းရွှေမွှေးလေးစီး - (၁) မြင်းရွှေနီ (၂) မြင်းရွှေဘုတ်မွှေး (၃) မြင်းရွှေချိပ် (၄) မြင်းရွှေဝတ်ပန်း [ဆင်နှင့်မြင်း၊ စာ ၂၁-၂]

မြင်းလေးတန်း - ရာဇဝတ်ပူခင်း၌ ပါဝင်ပတ်သက် သူတို့ ကိုအလျင်အမြန် ခေါ်ဆောင်ရန် ကိစ္စပေါ်လျှင် တာဝန် ယူလုပ်ဆောင်ပေးရသော မြင်းတပ်ဖွဲ့လေးဖွဲ့ (၁)မြင်း စုကြီးမြင်း (၂) ရှမ်းမြင်း (၃) ရွှေပြည် ရန်အောင်မြင်း (၄) ရဲဘက်မြင်း [အုပ်ချုပ်၊ စာ ၁၈၅]

မြင်းသီလာ - ဘယဆေးသုံးဆေးဒန်းနီ [ယုဒသန်၊ စာ ၇၈၇]

မြင်းသင်းခွေ - မီးခိုးဖျော့ရောင်မြင်း (သင်းခွေမွှေးငါးမျိုး ရှိသည်။ ၁ - သင်းခွေဘယ်လင်း၊ ၂ - သင်းခွေဖြူ၊ ၃-သင်းခွေမဲ့၊ ၄-သင်းခွေဆီချည်း၊ ၅-သင်းခွေသဟယ်၊ သင်းခွေပုတ်) [ဆင်နှင့်မြင်း၊ စာ ၃၈]

မြင်းအုန်းခွဲမွှေး ၁၀မျိုး - ဖျော့သောနီညိုရောင်အသွေး ရှိသည့် မြင်းအုန်းခွဲမွှေး ၁၀မျိုး - (၁) အုန်းခွဲညို (၂)အုန်းခွဲဖြူ (၃) အုန်းခွဲပြောက် (၄) အုန်းခွဲပြာ (၅)အုန်းခွဲမဲ့ (၆) အုန်းခွဲခြောက် (၇) အုန်းခွဲရွှေ (၈) အုန်းခွဲဝါ (၉) အုန်းခွဲကြိုးကြာ (၁၀) အုန်းခွဲ နက် [ဆင်နှင့်မြင်း၊ စာ ၁၉-၂၀]

မြောင်မြိုင်ဆန် - ဝတ်ကျေရုံမျှပြုသည်။ [တွင်းသင်းပေါ၊ စာ ၃၄]

မြိုင်ထ (သဘင်) - တောစခန်းမှ ထွက်ခွာရန် မင်းသားနှင့် မင်းသမီးတို့ သိဆိုသည့် တောဖွဲ့ မယ်ဖွဲ့ နှစ်ပါးသွား သိချင်း [စောင်း၊ ဒု၊ စာ ၂၁၀]

မြစ်ကြီးငါးသွယ် - (၁) ဂင်္ဂါ (၂) ယမုံနာ (၃) အစိရဝတီ (၄) မဟိ (၅)သရဘူ(တစ်နည်း ၁-ဂင်္ဂါ၊၂-ယမုံနာ၊ ၃-ဧရာဝတီ၊ ၄-ဒုဋ္ဌာဝတီ၊ ၅-သလ္လာဝတီ) [ROB, VII, p. 372]

မြစ်ရိုးတိုင် - ဧရာဝတီမြစ်ရိုးရှိ တံငါလုပ်သားတို့ကို စီရင် အုပ်ချုပ် အခွန်တော် ကောက်ခံရသော အကြီး အကဲ?

မြိတ်ခံ - ဆံမြိတ်ခံ၍ ထုံးသော ရှေးခေတ် ဆံထုံး တစ်မျိုး

မြိတ်စို - ဆံပင်အစုကို နောက်သို့ကွေး၍ ဆံဖျားတွင် အစို့ ထွက်နေဟန် ထုံးဖွဲ့ထားသောဆံထုံး။ ရတနာမြိတ်စိုမှာ ထိပ်စွန်းတွင် အစို့ပေါက်နေပုံဖော်၍ ရတနာတို့ဖြင့် စိခြယ်မွမ်းမံထားသော ဆံထုံးဖြစ်သည်။



မြိတ်စို



ရတနာမြိတ်စို

မြိတ်ဖြူဆံထုံး - ဆံပင်အစုကို အပေါ်သို့ထောင်သွားပြီး နောက်သို့ကွေး၍ ဆံဖျားခွေထားသော ဆံထုံး



မြိတ်ဖြူ



ရတနာမြိတ်ဖြူ

မြိတ်ရစ်ဆံထုံး - ဦးထိပ်တွင်ဆံပင်ကို ရစ်ခွေ၍ ထုံးသော ဆံထုံး



ရတနာမြိတ်ရစ်



မြိတ်ရစ်

မြတ်လွတ် - ဆံပင်အစုကို အပေါ်သို့ထောင်၍ နောက်သို့ ကွေးပြီး ဆံဖျားကို ကော့၍ လွတ်နေဟန် ထုံးဖွဲ့သော ဆံထုံး [မြန်မာညွန့်၊ ပ၊ ၈၁၆]



[ROB, VIII, pp. 168, 594]

မြတ်လွတ်

မြန်မာ - လျင်မြန်သော ဂုဏ်သတ္တိနှင့် ပြည့်စုံ၍ မလျော့သော လုံ့လဝီရိယတို့ဖြင့် ဇာတိသွေး ဇာတိမာန် ခက်ထန်တင်းမာသော စိတ်ရင်းရှိသည့်လူမျိုး [ဒု၊ နက္ခိ အောင်စံထား၊ ဝေါဟာရတ္ထ၊ စာ ၅၅၀] (မြန်မာ ဟူသော အမည်ကိုပုဂံခေတ်အေဒီ ၁၁၉၀ ပြည့်နှစ်ထိုး အမတ်ကြီး... သိပ်သူကျောက်စာ တွင် စတင်တွေ့ရှိရသည်။)

မြန်မာစုနှစ်မျိုး - (၁) မြန်မာ (၂) တောင်သူ (၃) ပျူ (၄) ကမ်းယံ (၅) ယော (၆) ရခိုင် (၇) ထားဝယ် (ဧမ္မူတံဆိပ်ကျမ်း) [သုတေသန၊ စာ ၄၂၄]

မြန်မာသံတော်စံ - နှစ်သစ်ကူး၊ ဝါဝင်၊ ဝါကျွတ် ချိန်တွင် မင်းဧကရာဇ်ထံ ကန်တော့ရန်ရောက်ရှိလာကြသော မြန်မာ မြို့ဝန်ရုံးအရာရှိတို့၏ ကန်တော့ဆက်သမြဲ လက်ဆောင်တော်များကို ကန်တော့ပွဲတက်အခမ်းအနား တွင် ဖတ်လျှောက်ရသောပုဂ္ဂိုလ် [ရွှေစုနန်းသုံး၊ စာ ၅၇]

- မြန်မာအတိုင်းအတာ - ၁၀ ဆံခြည် = ၁ နှမ်း
- ၆ နှမ်း = ၁ မုယော
- ၄ မုယော = ၁ လက်သစ်
- ၈ လက်သစ် = ၁ မိုက်
- ၃ မိုက် = ၁ တောင်
- ၄ တောင် = ၁ လံ
- ၇ တောင် = ၁ တာ
- ၂၀ တာ = ၁ ဥဿဘ
- ၂၀ ဥဿဘ = ၁ ကောသ
- ၄ ကောသ = ၁ ဂါဝုတ်
- ၄ ဂါဝုတ် = ၁ ယူနော
- တာ (၁၀၀၀) = ၁ တိုင်

မြုပ်ပြည်သည် (ကျောက်) - အလုပ်ကြမ်းလုပ်သူ၊ မြောင်းတူးအလုပ်သမား? “ရွာလာယ်တွင် မြုပ်ပြည်သည် ငါကောင်။ ငါ့လောင်။ ငါ့ပွည်အပေါင် ၃ယောက်” [၁၂၄၁ စုနှစ်ထိုး ဖွားစောကျောက်စာ]

မြဲ - ရှေးအခါက ဖိုးခေါင်တောင်ရိုး၊ ရခိုင်ရိုးမတောင်တန်း မြောက်ပိုင်း၊ ဝေသာလီ ဝန်းကျင်နှင့် ပုဂံဝန်းကျင်ဒေသ အထိ ပျံ့နှံ့နေထိုင်ကြသော မရမာဟု ခေါ်သည့် လူမျိုး နွယ်စု [ဧညသစ်၊ စာ ၉၈]

မွန်လေးမျိုး - (၁) မွန်တ (၂) မွန်ည (၃) မွန်န (၄) မွန်သိ [ရခိုင်ရာသစ်၊ ပ၊ စာ ၂၃]

မွန်သုံးမျိုး - သာသနာလင်္ကာရ စာတမ်းလာ မွန်သုံးမျိုး မှာ (၁) မွန်တိ (၂) မွန်စ (၃) မွန်ည [သုတေသန၊ စာ ၄၃၁]

မွယ်တာ၊ မြွယ်တာ (ကျောက်) - ဝါဆိုလ မြန်မာလ၊ စာ ၂၇]

မှားသည် (ဆင်) - ကံ စိတ် ဥတု အဟာရ ဖောက်ပြန် မှားယွင်းသဖြင့် (ဆင်တော်) သေဆုံးသည်။ “ရတနာ ပြောင်မွန်ဆင်တော်မှားသည်တွင် ... ဆင်တော်သိမ်းရ ... စွယ်ချိန်နှစ်ဆဲ့နှစ်ပိဿာ ငါးဆယ်များကို ဆင်ဝန် ဆင်ဝန်ထောက်တို့ လျှောက်ထား ဆက်သရ၏” [ကုန်းဘောင်၊ တ၊ စာ ၄၀]

မှုရ (ကျောက်) - တောက်တိုမယ်ရအမှုကိစ္စတို့ကို ခိုင်း၍ ရသောအရွယ်။ “ငါ့အမှုရ ငါကုန် ငါအိုဖုခိ ငါကုလာ ၁ နှမအိုဖုခိအ အိုယုံ ၁ ငါမစာတတ် အို ကတိုဝံ” [၁၂၃၆စုနှစ်ထိုး မင်းရာဇသုလင်မယား ကျောက်စာ]

မှုးမတ်အင်္ဂါရှစ်ပါး - (၁) သုတဝါ - များသော အကြား အမြင်ရှိခြင်း (၂) သီလဝါ - သီလတရားနှင့် ပြည့်စုံခြင်း (၃) သုရော-ရဲရင့်ခြင်း (၄) ဝိရဝါ-လုံ့လရှိခြင်း (၅) သိဒ္ဓိကော-အမှုပြီးအောင် စိရင်နိုင်ခြင်း (၆) ဗလ-စွမ်းအားသတ္တိရှိခြင်း (၇) အလုဒ္ဓေါ-လောဘနည်းခြင်း (၈) ပိယရူပ-ချစ်ဖွယ်သော အရောင်အဆင်းရှိခြင်း [ဧညသစ်၊ စာ ၁၅၆]

မှော်တန်း - မုခ်ပေါက်၊ ပလ္လင်တံကဲတို့၏ အပေါ်ပိုင်းရှိ အဆော်နှင့် ကျေးကွေးအကြားရှိ ပန်းပွင့်ငယ်တန်း အဆင်တန်ဆာ [အုပ်ချုပ်၊ ပဉ္စ၊ စာ ၆၆] သေးငယ်သော ပန်းပွင့်များကို စိတန်း၍ ခြယ်လှယ်ထားသော အဆင်တန်ဆာ [မြန်မာမှု၊ စာ ၈]

မှော်ပွင့် - အသေးငယ်ဆုံးသောပန်းပွင့်ပုံ [မြန်မာမှု၊ -စာ၈]

မှောက်တော် - အရှင်ကောင်း၊ အရှင်သခင် [ဝိပုလ္လာ၊ - စာ ၁၉၇နှင့် ကိုးစက်၊ စာ ၃၉၅]

မှိုင်းလုံး - မိုင်းလုံကြည့်

မှိုင်းသဲသဲရဲလှေ - အလောင်းမင်းတရားကြီး (၁၇၅၂-၆၀) လက်ထက်တွင် ထင်ပေါ် ကျော်ကြားခဲ့သော စစ်လှေကြီး (အလျား ၁၁၄ပေ၊ လှေဝမ်း ၀ ၁၆.၅ပေ၊ အစောက် ၈.၅ပေ ရှိ၍ လူသုံးရာကျော်၊ အမြောက် လက်နက် နှင့် ခဲယမ်းများ တင်ဆောင်နိုင်သော စစ်လှေကြီး ဖြစ်သည်။) [ကုန်းဘောင်၊ ပ၊ စာ ၈၇-၉၊ ၁၀၇]

မှတ်ရိုးထောက် - အမိုးထောက်။ “ခင်ဒုယင် အမိုးအုံနီ မှတ်ရိုးထောက် အနီသုတ်၊ လက်ရန်း အဖြေ ပန်းဆုပ် အနီ ... ပေးတော်မူ၏” [ကုန်းဘောင်၊ တ၊ စာ ၅၅၆]

မှန်ကင်း - ပလ္လင်နှင့် ပြာသာဒ်တို့တွင် တုရင်ထိပ်ဖျား၌ တပ်ဆင်ထားသော မှန်ချပ်ငယ် (ထိုမှန်ချပ်ငယ်ကို လေတိုက်လျှင် လည်အောင်လည်း အချို့ကပြုလုပ် ထားသည်။) [မြန်မာ့၊ ပ၊ စာ ၂၉၈]

မှန်စာ - (၁) ပြောင်းပြန်ရေးသားထားသဖြင့် မှန်ထောင်၍ ဖတ်ရသောစာ (၂) မဲလိပ်ပေါ်တွင် ရေးသားထားသော စာ [ROB, IV, p. 427]

မှန်တုပ် - (၁) ဆရာတို့ လက်စွဲလက်ဆုပ်ပြု၍ လျှို့ဝှက် ထားသောအတတ် (၂) အနေအထားကျနသည် [သမ္မတ-စက္ခု၊ ဒု၊ စာ ၇၄-၅]

မှန်နန်းအပျိုတော် - အမျိုးအနွယ် မြင့်မြတ်သော မှူးမတ်၊ စော်ဘွား မြို့စားတို့၏ သမီးတော်များအနက် မှန်နန်း တော်သို့ ဝင်ရောက်ခစား ထမ်းရွက်ခွင့်ရသော ရုပ်ဆင်း အင်္ဂါ ချောမောလှပသည့် အပျိုတော်များ (မှန်နန်း အပျိုတော်တို့မှာ မိဖုရားလောင်းများ ဖြစ်သဖြင့် အနက် ရောင်သလွန်တော်နှင့်အိပ်ရသည်။ မိဖုရား ဖြစ်သည်နှင့် တစ်ပြိုင်တည်း ထိုသလွန်တော်ကို ရွှေပိန်း ထည့်ရ သည်။) [ရွှေနန်းသုံး၊ စာ ၄၁]

မှန်ပြ - အမှန်အကန် ဖော်ပြခြင်း၊ အမှန်ဖော်ပြသော စာရင်း။ “ငစံထွန်း မယားမိနဲ့လုံတို့ တောင်တွင်းငယ် ရွာသူကြီးပေးငှာစာရင်းတော်မှာ လမိုင်းဝန်ထမ်းမှန်ပြ ပါဝင်သည်” [ROB, V, p.947 နှင့် ROB, VI, p.685]

မှန်းဆင်မ - တောဆင်ရိုင်းကို ကျွမ်းကျင် လိမ္မာစွာ သွေးဆောင် မြူဆွယ်နိုင်သောဆင်မ [ယုဒသန်၊ စာ ၈၀၃ နှင့် မြန်မာ့၊ ပြည်၊ စာ ၁၁]

မှိုင်းသစ်ဆင်တော် - အရပ်နှစ်တောင့်နှစ်မိုက်မှ သုံးတောင် ခန့်မြင့်သည့် နောက်ပေါက် ဆင်ငယ်များနှင့် ညှပ်ဖျင်း သောဆင်ကြီးများ [ရွှေနန်းသုံး၊ စာ ၁၉၇]

မှိုမင်္ဂလာ - ကျက်သရေမင်္ဂလာ [တရုတ်သံ၊ စာ ၁၇၁] “ဒိဋ္ဌသုတ မှိုမင်္ဂလာရှိသည့် အချင်းအရာများကိုသာ ပြောဆိုစေ။ မှိုမင်္ဂလာမရှိသည့် စကားကို မပြောမဆို စေနှင့်” [ROB, VIII, p.1055]

မြောက်စည် - မင်းဒေကရာဇ်တို့ ဝင်တော်မူရန် တီးရသည့် စည် [မြန်မာ့၊ ပ၊ စာ ၅]

ယ

ယကင် (ယဂင်) ဦးချာ - ဦးထိပ်ကို ရစ်ပတ်ထုံးဖွဲ့သော ဆံထုံးတစ်မျိုး [ပေါစာန်၊ စာ ၇၆]

ယဋ္ဌန - ယောက်ျားနှင့် ကွဲကွာ၍ မိဘနှင့် ပြန်၍နေထိုင်ရာ တွင် ရသောသားသမီး [မနုကျယ်၊ စာ ၃၁၁]

ယဋ္ဌိကာသန (ပါ) - ပက်လက်အိပ်၍ ခြေနှစ်ဖက်ကို ပူးကာ အစွမ်းကုန်ဆန့်တန်းပြီး လက်နှစ်ဖက်ကိုလည်း ဦးခေါင်းဘက်သို့ ဆန့်တန်းထားဟန် (အညောင်း အညာ ပြေလွယ်သော သဘော ဖြစ်သည်။) [အာသန၊ စာ ၁၁၇]

ယတရာရ (ယတြာရ) - အသွားအလာ အတိုက်အခိုက် တို့ကို လေ့ကျင့်သင်ကြားပြီးသော လိမ်မာယဉ်ကျေး သည့် (ဆင်) [မြန်မာ့၊ ဒု၊ စာ ၆၅အောက်]

ယထာသုခါသန (ပါ) - လက်ဝဲခြေထောက်ကို အောက်သို့ချ၍ လက်ယာခြေကို ကွေးပြီး ပလ္လင်ပေါ် တွင် ဒူးထောင်၍ဖြစ်စေ၊ ဒူးလှဲ၍ဖြစ်စေ ထိုင်နေဟန် (ကိုယ်စိတ်နှစ်ဖြာ ကျန်းမာရွှင်လန်းသော သဘောကို ဆောင်သည်။) [အာသန၊ စာ ၁၁၆]

ယဒါဟဝေပါတုဘဝန္တိ (ပါ) - ကိလေသာ ကင်း၍ မကောင်းမှု ဟူသမျှကိုလည်း ဖယ်ရှားနိုင်ပြီးဖြစ်သော ရဟန္တာသည် (၃၇)ပါးသော ဗောဓိပက္ခိယတရား တို့ကို သိမြင်ပြီးဖြစ်၍ (နေမင်းသည် အမှောင်ကို ခွင်းနိုင်သကဲ့သို့ ထိုရဟန္တာသည်လည်း) မာရ်စစ်ကို ဖျက်ဆီးလျက် တည်နေတော်မူ၏။ [မြင့်]

ယနအ်ပျာသည် (ကျောက်) - ပျားရည်ရောင်းသူ။ “ငါ့ဩင်သင်သင် ၁။ ယနအ်ပျာသည် နွာနိဝံသည်၁ သာစိဝံ၁” [ပုံ ၃၆/၁၈]

ယမကော်လေ - ရှဉ့်ပျံပုံ တည်ဆောက်ထားသောလေ့ [ROB, X, p.124]

ယမား - ယပ်မားကြည့်။

ယမိုက်ကျမ်း - အစုံအစုံပြု၍ ဟောသောကျမ်း (ယမိုက် ငါးကျမ်းရှိသည်။ (၁) မူလယမိုက် (၂) ခန္ဓယမိုက် (၃) အာယတနယမိုက် (၄) ဓာတုယမိုက် (၅) သစ္စယ မိုက်) [မြင့်]

ယမြား (ရများ) - ပတ်ရစ်၊ ကာသန်းရန် ချည်၍ ဆွဲထားရသော ပိတ်ဖြူရှည် (ယမြားကြိုးမှာ ပိတ်စဖြင့် ပြုလုပ်သော ကြိုးဖြစ်သည်။) [ယုဒသန၊ စာ ၈၁၇၊ မြန်မူင့်၊ ဖြည့်၊ စာ ၂၁၉-၂၀] “ငှက်ပျောပင် ကြံပင် စိုက်ရသည်။ အုန်းခိုင် ကွမ်းသီးခိုင် ယမြားလည်း ဆွဲရသည်” [မှန်နန်း၊ ၃၊ စာ ၂၉၈]

ယရည်း - ဆင်ထိန်း [မြန်စာညွန့်၊ ပ၊ စာ ၅] ဆင်ကို လိမ်မာယဉ်ကျေးအောင် သင်ကြားပေးရသော အမှုထမ်း [ရွှေစုန်းသုံး၊ စာ ၁၉၂] “ယရည်းဆင်ထိန်း ဆင်ကွပ် ဆင်နှင့်စပ်သ၍ကို မိဘမကုလျှင် မိန်းမကိုသာရောင်းချ ပေါင်ထားရမည်” [ROB, II, p.148]

ယသ (ပါ) - ကျော်စောခြင်း ဦးဟုတ်၊ စာ ၇၉၆]

ယာဝကာလိက (ပါ၊ယဝ+အကာလိက) -နံနက်အချိန်၌သာ သုံးဆောင်ထိုက်သောမုယောဆွ ဦးဟုတ်၊ စာ ၃၊ ၇၉၆]

ယုယွီတန်ဆာ (တရုတ်) - ယိုယွီ(玉)ဟုခေါ်သော ကျောက်စိမ်း အဆင်တန်ဆာ [စင်း] “ဧကရာဇ်မင်း နှင့်သာတန်သောယုယွီတန်ဆာ”[ပေးတော်ဖြေ၊ စာ ၅၄၈]

ယုဇနာ (ပါ-ယောဇန) - တာ ၆၄၀၀ (၁၂မိုင် ၅၅မာလုံ ၈သံကြိုး ၄ကိုက်)ရှိသော အကွာအဝေး [ယုဒသန၊ - စာ ၈၂၁] (ရခိုင်ရာဇဝင်သစ် တွင်မူ တစ်ယူဇနာသည် ၈မိုင်ခန့် ကွာဝေးသည်ဟုဖော်ပြ၏။) [ရခိုင်ရာသစ်၊ ပ၊ စာ ၇၀]၊ ကိုးဇက်ပျို့ဇီကာကို ပြုစုသော ဦးကျော်ထွန်း

ကမူ တစ်ယူဇနာသည် အင်္ဂလိပ်မိုင် ၉မိုင် တိတိရှိသည် ဟုဆိုသည်။ [ကိုးဇက်၊ စာ ၂၂၂]

ယောဘုယျသိသကံ (ပါ) - အများဆန္ဒကို လိုက်နာရသော သံဃအမှုကိစ္စ ဦးဟုတ်၊ စာ ၈၀၁၊ ၁၀၃၉] “များရာ လိုက်ရသော ယောဘုယျသိသကံ” [ROB, V, p.459]

ယောကျအကောက် - ယောနယ်မှ ရောက်ရှိလာသော ကုန်စည်တို့အပေါ် ကောက်ခံသည့် အခွန်တော်။ “ရှမ်းပွဲ အကောက်တွင် ပါဝင်သည့် ယောကျအကောက် ... စုစုအကောက်ခွန် ဦးရေ ၂၃များကို ... နှုတ်သိမ်းတော် မူသည်” [လွှတ်တော်မှတ်၊ စာ ၁၅]

ယောဂမုဒြာ (ပါ+သကံ) -တင်ပလွှင်ခွေပေါ်တွင် လက်ယာ



ယောဂမုဒြာ

လက်ဝါးကိုလက် ဝဲ လက်ဝါး ပေါ် တင်လျက် ဈာန ယောဂ ကျင့်နေ ဟန် (သောက ကင်းငြိမ်း လိုသူ များ နှင့် ဉာဏ် ပညာ တိုးတက်

ပွင့်လင်းလိုသူများသည် ဤမုဒြာဟန်ရုပ်တုတော်ကို ပူဇော်ကိုးကွယ် ကြသည်ဟု ဆို၏) [မုဒြာ၊ စာ ၇၁]

ယောဂါဝစရ (ပါ) - ကမ္မဋ္ဌာန်းစီးဖြန်းသည့် ဦးဟုတ်၊ - စာ ၈၀၂]

ယောဂါသန - (၁) ယောဂိကျင့်စဉ်များတွင် ကုလားအုတ် သဏ္ဍာန်ထိုင်ဟန် (ဒူးနှစ်ဖက်ကို ထောက်ကာ ခြေ နှစ်ဖက်ကို နောက်သို့ ပစ်ထားပြီး ဖနောင့်နှစ်ဖက် ပူး၍ ခြေဖဝါးကိုအပေါ်သို့လှန်ကာ လက်နှစ်ဖက်ကိုဖနောင့်ပေါ် ကျော်လျက် ကြမ်းပေါ် ထောက်မိအောင် ရင်ကော့ ထားဟန်) [အာသန၊ စာ ၅၉] (၂) လက်ဝဲခြေတစ်ချောင်း ကို ထောက်ရပ်၍ လက်ယာခြေကို အပေါ်သို့မြှောက် ထားပြီး လက်ယာလက်မနှင့် လက်ညှိုးဖြင့် လက်ယာ ခြေမကိုဆွဲကိုင်ထားလျက် လက်ဝဲလက်ကို ရှေ့တူရှုသို့ ဆန့်တန်းထားဟန် [အာသန၊ စာ ၈၀]

ယောနကတိုင်း - ရှမ်းယွန်းလူမျိုးတို့ နေထိုင်ရာ ဇင်းမယ် ဝန်းကျင်ဒေသနှင့် ရှမ်းပြည် အရှေ့ပိုင်းဒေသ [သာ- သနာ၊- စာ ၂၂၊ ၇၂]

ယောနိသောမနသိကာရ (ပါ) - အသင့်အတင့် နှလုံးသွင်း ခြင်း ဦးဟုတ်၊ စာ ၈၀၃]

ယောလေးမြို့ - (၁) ယောမြို့ (၂) ဆောမြို့ (၃) လောင်း
ရှည်မြို့ (၄) ထီးလင်းမြို့ [ကာလေး။ စာ ၂၉ နှင့်
ROB, IX, p.679-81]

ယော်စာ - ရန်သူကို မိမိ၏ လက်နက်ဖြင့် ထိုးပစ်
တိုက်ခိုက်နိုင်သော အလွန် ရဲရင့်သည့် သူရဲကောင်း
[လီနတ္ထ၊ စာ ၂၉၉-၃၀၀]

ယိုးဒယားဆယ့်နှစ်ခန်း - ပြင်စည်မင်းသား ရေးသားပြုစု
သော သုခုမ အနုပညာကျမ်းလာ ယိုးဒယားသီချင်း
၁၂မျိုး [(၁) ရွှေတညာသီချင်းကို ဖရံတင်ဟုခေါ်သည်။
(၂) နှင်းယွန်းသာဟောမန် သီချင်းကို ခက်မွန်ဟုခေါ်
သည်။ (၃) တောတောင်စွယ် သီချင်းကို ခမိန်ဟုခေါ်
သည်။ (၄) တောမြိုင်ခြေလမ်း သီချင်းကို ထနောက်
ဟုခေါ်သည်။ (၅) ပန်းမြိုင်လယ် သီချင်းကို ဖျင်းခြား
ဟုခေါ်သည်။ (၆) ခိုင်ပန်းစုံ သီချင်းကို ထပ်တွန့်ဟု
ခေါ်သည်။ (၇) မှော်ရံဟောဝန် သီချင်းကို ချွတ်ချန်ဟု
ခေါ်သည်။ (၈) မိုင်းမုံပြာညို သီချင်းကို ငှက်ဟုခေါ်
သည်။ (၉) လွမ်းပိုအောင် သီချင်းကို ချူခြာဟုခေါ်
သည်။ (၁၀) ဆန်းနွေးဦး သီချင်းကို ကပီဟုခေါ်သည်။
(၁၁) တလိုင်စိန်ခြယ်ညီလင်း သီချင်းကို အလှေမှေဟု
ခေါ်သည်။ (၁၂) ဝေယေန္တာ သီချင်းကို မဟိုရ်သီဟု
ခေါ်သည်။] [သုတေသန၊ စာ ၄၄၀]

ယိုးဒယားဇာတ်ကြီး - ဆင်ဖြူရှင်(၁၇၆၃-၇၆)လက်ထက်
တွင် ယိုးဒယားမှ ခေါ်ဆောင်လာခဲ့ပြီး နန်းတွင်းတွင်
ကပြ အသုံးတော်ခံရသော ယိုးဒယား ဇာတ်အဖွဲ့ကြီး
[ရွှေစန်းသုံး၊ စာ ၁၅၂]

ယိုးဒယားသံရှစ်မျိုး - (၁) ဖရံတင် (၂) ခက်မွန် (၃) ခမိန်
(၄) ထနောက် (၅) ဖျင်းခြား (၆) ထပ်တွန့် (၇) ချွတ်
ချန် (၈) ငှက် [ကုန်းဘောင်၊ စာ၊ စာ ၃၀၄]

ယက်ကန်းယည်ခွန် - ရက်ကန်းယင်ခွန် ကြည့်
ယက်နီကန် - အနီစင်းကန်၍ ရက်လုပ်သော [ROB,
VIII, p.503]

ယက်ပြား - အနားစပ်လှပအောင် ခြယ်သသော (ရွှေချည်
ငွေချည်ထိုး)အပြား [ရာမ၊ စာ ၂၁၆]

ယက်သုံ (ရက်သုံ) - ငါးပုစွန်တို့ကို ကြော့ဖမ်းသည့်
(ဝါးဖြင့်ရက်လုပ်ထားသော) ပိုက်ကွန်ကော်ပြား [ယုဒ-
သန်၊ စာ ၈၁၃]

ယောက်ယာ (ကျောက်) - ယောက်ျား [ပေါစာန်၊ စာ
၂၄၆]၊ ဖုရသွိုင်လှူသော ကျွန်ကာ အိန်ကောင်သင်

ယောက်ယာ အိန်ကောင်သင်မိယံမ။ ငါ့သြ ၁ယောက်။
ငါ့သြင်မိယံယာအိန်စုံ ၁ယောက်” [၁၁၉၇ စုနှစ်ထိုး...
ပုဂံပြတိုက်အမှတ် ၅၂ကျောက်စာ]

ယောက်သွား - (၁) အရိုးတံတပ်ထားသော ခပ်စရာ
ဇွန်းခွက် (၂) အခွန်ခုံးနှစ်ခု ရင်ဆိုင်၍ ကပ်နေသော
ခုံးခရ [ယုဒသန်၊ စာ ၈၂၂ နှင့် မြန်စာန်၊ စာ ၃၀၀]

ယုဂ်လေးပါး - (၁) ကတယုဂ်-နှစ်ပေါင်း တစ်သန်း
ခုနှစ်သိန်း နှစ်သောင်းရှစ်ထောင် ကြာသောကာလ
(၂) ကြေတာယုဂ်-နှစ်ပေါင်း တစ်သန်းနှစ်သိန်း
ကိုးသောင်း ခြောက်ထောင်ရှိသောကာလ (၃) ဒွါပရ
ယုဂ်-နှစ်ပေါင်း ရှစ်သိန်းခြောက်သောင်း လေးထောင်
ရှိသောကာလ (၄) ကလိယုဂ်-နှစ်ပေါင်း လေးသိန်း
သုံးသောင်း နှစ်ထောင် ရှိသော ကာလ [သမန္တစကျ၊
ဒ၊ စာ ၃၃၉]

ယဉ်ပါး - ဆက်ဆံပေါင်းဖက်သည်။ [ပေါစာန်၊ စာ ၇၇]
ယာဉ်ထီးဖြူ - မင်းဧကရာဇ်တို့ စီးတော်မူသည့် ဆင်ယာဉ်၊
ရထားယာဉ်၊ လှေယာဉ်တို့တွင် စိုက်ဆောက်သည့်ထီး
[ရွှေဘုံ၊ စာ ၂၀]

ယာဉ်ခံ - စီးတော်ယာဉ်ကို ထမ်းပိုး သယ်ဆောင်သူ၊
ယာဉ်မောင်း။ “အမြင့်မြို့ ငါစုံရွာက ထီးမိုးယည်ခံလူ
၅၁၆” [ROB, VIII, p.596]

ယန်သည်(ကျောက်)-ယက်ကန်းရက်သူ။ “အပေါင်ယန်သည်
၁၃ သန်ရင်သည်ကာ ငါခုယံ၁ သာငါဦ၁ ငီငါဖွာ၁”
[၁၂၄၂စုနှစ်ထိုး သွိုင်ဖွားကြီးမြေးစိုးမင်းကျောက်စာ ...]

ယုန်ချန် (တရုတ် 永昌) - ယခုပေါင်ရှန်မြို့(保山)
[မြန်မာ မှတ်တမ်းများတွင် ဤမြို့ကို ရုံဆင်၊ ရုံရှန်
ဟူ၍ ဖော်ပြသည်။] [ရည်စိန်၊ ရှင်ဒီသာစာ ၄၇]

ယပ်မား (ယမား) - အရိုးရှည်တပ်သော နန်းသုံးယပ်ဝိုင်း
ကြီး [ပေးတော်ဖြေ၊ စာ ၄၇၊ ရွှေဘုံ၊ စာ ၂၁]

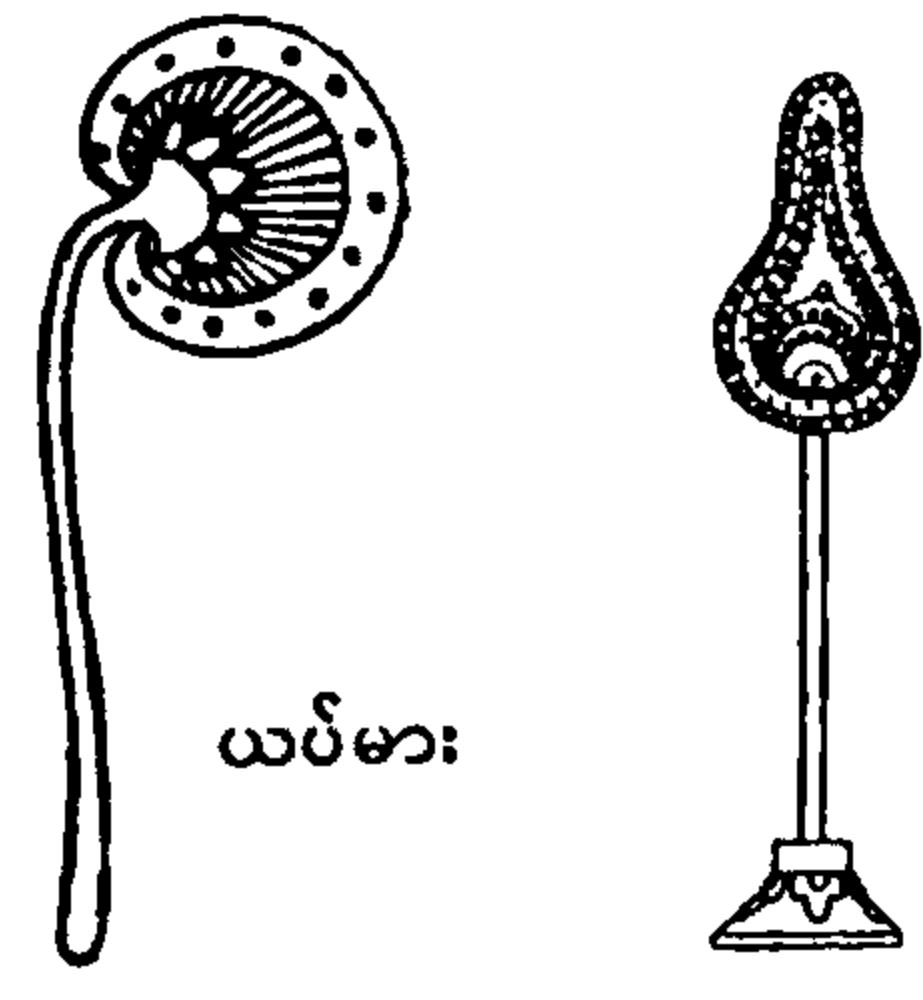

ယပ်မား

ယမ်းပည် - ရိုသေကိုင်ရှိုင်းသည်။ “ယမ်းပည် ရိုသေစွာ ပဌမပြန်ဆိုတော်မူသည်” [ကုန်းဘောင်၊ တ၊ စာ ၄၁၆]

ယွန်းကြီး - တုံကင် သို့မဟုတ် ကိုချင်ချိုင်နား ဒေသသား [ROB, VIII, p.384 နှင့် အုပ်ချုပ်၊ တ၊ စာ ၆၂]

ယွန်းစုကိုယ်ရုံ - သာလွန်မင်း (၁၆၂၉-၄၈)လက်ထက် တွင် ဇင်းမယ်နယ်၊ အနန်းမြို့မှ ခေါ်ဆောင်လာခဲ့သော ယွန်းလူမျိုးတို့အနက် လူပေါင်း ၁၀၀ကို ရွေးစစ်၍ ဖွဲ့စည်းသော ကိုယ်ရုံတော်များ [အုပ်ချုပ်၊ စ၊ စာ ၄၆]

ယွန်းစုဝန် - ယွန်းစုအမှုထမ်းများကို မိုးနဲရွှေလှဲကိုင်စေ၍ ဆင်ခြေဖုံးအဖြစ် ဆင်၏အပါးတွင် ကပ်မိုဝန်းရုံလိုက် ပါထမ်းရွက်ရန် ကြီးကြပ်ဆင့်ဆို စီရင်ရသောအရာရှိ [ရွှေစုနန်းသုံး၊ စာ ၁၁၄]

ယွန်းဆက် - အမိုးနှစ်ဆင့်ကို ပြေပြေဆင့်၍ မွမ်းမံခြယ် လှယ် တည်ဆောက်ထားသော [ယုဒသန်၊ စာ ၈၂၅]

ယွန်းဆက်ပြေတန်ဆောင်း - အချိုးအစားပြေပြစ်၍ အဆင့် ချင်း မကွာလှမ်းသော အမိုးအဆင့်ဆင့်တန်ဆောင်း [ယုဒသန်၊ စာ ၄၆၂၊ ၈၂၅]



ယွန်းတန်ဆောင်း



ယွန်းထည် - ဝါး၊ သစ်တို့ဖြင့် ပြုလုပ်သော အခြေခံ အကြမ်းထည်တွင် သားရိုးကိုင်၍ သစ်စေး ဟသံပဒါး သုတ်လိမ်းထားသော အသုံးအဆောင်ပစ္စည်း [ယုဒသန်၊ စာ ၈၂၅ နှင့် အုပ်ချုပ်၊ ဒ၊ စာ ၁၂၂]

ယွန်းပူ - သရိုးကိုင်၊ သစ်စေး၊ ဟသံပဒါးသုတ်ကျည် တောက် [အုန်းအဘိဓာန်၊ ယနှင့်ပ အက္ခရာ]

ယွန်းပေါင်ပါမြေ - လက်ဖွဲ့အဖြစ် သီးသန့်လက်ခံရရှိ သော (နန်းမတော်မိဖုရားကြီးပိုင်)မြေ၊ မိဖုရားကြီး အဆက်ဆက် သီးသန့်ပိုင်ဆိုင်ခဲ့သောမြေ (ထိုမြေတို့ကို ယွန်းပေါင်ပုရပိုက်တွင် ရေးမှတ်ထားခဲ့သောကြောင့် ယွန်းပေါင်ပါ အရာတော်မြေဟု ခေါ်ခဲ့ခြင်းဖြစ်သည်။) [အုပ်ချုပ်၊ ပဉ္စ၊ စာ ၂၁]

ယွန်းပေါင်ပုရပိုက် - ပုရပိုက်၏ အပေါ်ဖုံးကို သရိုးကိုင် သစ်စေးသုတ်၍ အနီခြယ်ခြင်း၊ ရွှေချခြင်း၊ မှန်စီခြင်း စသည်ဖြင့် စီရင် ခြယ်လှယ် ထားသော ပုရပိုက် (ယွန်းပေါင်ပုရပိုက်တွင် အမိန့်တော်ရေး၍ အိမ်ရှေ့မင်း တင်မြှောက်ခြင်း၊ ပင်တိုင်စံတင်မြှောက်ခြင်း၊ လက်ဖွဲ့ တော် စာရင်း ရေးသားခြင်းများကို ပြုလုပ်လေ့ ရှိ သည်။) [ရွှေမြန်၊ စာ ၇၁ နှင့် ကုန်းဘောင်၊ ဒ၊ စာ ၄၈၄]

ယွန်းပြည် - ရှမ်းယွန်းလူမျိုးတို့ နေထိုင်သော ဇင်းမယ် ဝန်းကျင်ဒေသ။ “ယွန်းပြည် ဖြစ်သော ဇင်းမယ်သို့ အလျင်ချီတော်မူ၍ သိမ်းယူတော်မူသင့်လေသည်” [မှန်နန်း၊ ဒ၊ စာ ၃၁၈]

ရကင်ဆံထုံး - ဆံစုသည် ဦးထိပ်၏ ရှေ့ဘက်သို့ ထောင်လာပြီးနောက်၊ အနောက်ဘက်သို့တစ်ဖန်လျှော၍ ကော့ဆင်းသွားသောဆံထုံး



ရကင်ဆံထုံး

ရကင်သံဃာရည်း - ဂိတတူရိယာအသံ ဂီတမျိုး၊ (၁) အချို ကြီးသံ (၂) အချိုငယ်သံ (၃) ဆရာတောင်းသံ (၄) ဆရာ ပန်သံ (၅) ဆရာညွှန်းသံ (၆) အတွင်းတီးပြေသံ (၇) အပြင်တီးပြေသံ (၈) ဆင်ဖြူရေချသံ (၉) ရွှေ ပလ္လင်တည်သံ (၁၀) ဗောဓိရွက်သံ (၁၁) ဇေယျသပြေ သီးကြွေသံ (၁၂) ငါးကြင်းမြီးခတ်သံ (၁၃) ခရသင်း သံ (၁၄) ခွက်ခွင်းသံ (၁၅) ဘီလူးဝမ်းစည် ကြိုးသံ (၁၆) မြစ်တွေးလန့်တွန်သံ (၁၇) မြစ်တွေးငှက်တွန် သံ (၁၈) သိကြားအုပ်ဆောင်းသံ (၁၉) သိကြားခလုပ် သံ (၂၀) သိကြားရေကန်တင်သံ (၂၁) သိကြားလောက်

[ROB, VIII, pp. 168, 594]

ပစ်သံ (၂၂) ကင်းပတ်ကြီးသံ (၂၃) ကင်းပတ်ငယ်သံ (၂၄) သပြေလားသံ (၂၅) ထုံးကိုးထဲသံ (၂၆) မျောက်မင်းအူသံ (၂၇) မိတ္ထီလာကန်ပေါက်သံ (၂၈) ပြုံးကာရယ်ရွှင်သံ (၂၉) နောက်မြင်းလှသံ (၃၀) ကသာဝန်းလည်သံ (၃၁) ပွင့်လှရွှေဝါသံ (၃၂) လှလင်ပြန်တောစည်သံ (၃၃) လင်္ကာကန္တီသံ (၃၄) မြင်းလှစာတောင်းသံ (၃၅) မြင်းလှခွာသံ (၃၆) တံငါမအဲချင်းသံ (၃၇) စကြာမင်းဘိသိက်မြောက်သံ [သုတေသန၊ စာ ၄၄၁-၂]

ရကန် - အခြားကဗျာဆရာများသည် မိမိကဲ့သို့ မတတ်ကျွမ်းကြောင်း ချိုးဖဲရေးသားပြီး အခြားကဗျာဆရာများ မလှုပ်နိုင်အောင် စကားအဖွဲ့အနွဲ့ဖြင့် မိမိရကန်သော အဖွဲ့အနွဲ့ကဗျာ [စာပေသမိုင်း၊ စာ ၁၆၇]။ အသံကိုရစ်၍ ရစ်၍ကန်၍ကန်၍ ဆိုရသောကဗျာ [ရွှေမြန်၊ ... စာ ၂]

ရဲခဲခြင်းလေးပါး - (၁) လူအဖြစ်ကိုရဲခဲခြင်း (၂) လူတို့အသက်ရှည်ခဲခြင်း (၃) သူတော်ကောင်းတရားကို ကြားနာရဲခဲခြင်း (၄) ဘုရားဖြစ်တော်မူသော ကာလနှင့် ကြုံကြိုက်ခဲခြင်း [သမန္တကျေ၊ စာ ၃]။ (၁) လူ၏ အဖြစ်ကို ရဲခဲခြင်း။ (၂) ဘုရားအဖြစ်ကို ရဲခဲခြင်း။ (၃) သာသနာတော်တွင်း၌ ကြုံကြိုက်ခဲခြင်း။ (၄) အရှင်ဟောသော တရားတော်ကို ကြားနာရဲခဲခြင်း။ [ROB, I, p. 362]

ရဲခဲခြင်းအကြောင်းငါးပါး - (၁) ဘုရားဖြစ်တော်မူသော အခါ၌ ကြုံခဲခြင်း (၂) လူအဖြစ်ကိုရဲခဲခြင်း (၃) သဒ္ဒါတရားနှင့်ပြည့်စုံသော အဖြစ်ကိုရဲခဲခြင်း (၄) ရဟန်းအဖြစ်ကို ရဲခဲခြင်း (၅) ဘုရားရှင်ကို မျက်မှောက်ဖူးမြင်ရရန် အလွန် ခက်ခဲခြင်း [ROB, I, p. 437] “မင်းကြီးရန်နောင်လည်း တနှစ်ခန့်ရှိလျှင် ပဉ္စဒုလ္လဘ ရဲခဲခြင်း အကြောင်း ငါးပါးကို ထောက်၍ မကွရာ အရပ်၌ တောဝင်၍ ရဟန်းပြုလေ၏” [မှန်နန်း၊ ဒု၊ စာ ၁၄၆]

ရတမိမာန် (ပါ၊ ရတေ+မိမာန) - ငွေမိမာန် [ဦးဟုတ်၊ ... စာ ၈၀၅]

ရန္တပိဋကဆွမ်း - တိုင်းသူ ပြည်သား တို့အား နှိပ်စက်ဖျက်ဆီးမည့်ဆွမ်း [ဦးဟုတ်၊ စာ ၆၇၆၊ ၈၀၆]

ရန္တဝမန (ပါ) - ပြည်၏ အစီးအပွားကို ဖြစ်စေသည်။ [ဦးဟုတ်၊ စာ ၈၀၆၊ ၈၄၄]

ရတနသီဟံ (ပါ) - ရတနာ၏တည်ရာ အထွတ်သဖွယ် ဖြစ်သောမြို့ [ဦးဖောင်ဖောင်တင်စာစု]

ရတနာကနားတော်-အမိုးဘုံအဆင့်ဆင့်တွင် အထွတ် ထုပိကာ တင်၍ရွှေထီးစိုက်ထူထားသောဝေါတော်။ “နဂါးခံကရဝိက်ရေအုပ်တော်တစ်၊ ...ရတနာကနားတော်များကို လက်ဖွဲ့တော်မူ၏” [ကုန်းဘောင်၊ ဒု၊ စာ ၄၈၄]

ရတနာကုန်း - ရတနာစီခြယ်ထားသော ထိုင်ခုံ [ROB, VIII, p. 591]

ရတနာခုနစ်ပါး - (၁) စကြာရတနာ (၂) ဆင် (၃) မြင်း (၄) မြ (၅) မိဖုရား (၆) သူဌေး (၇) သားကြီးရတနာ [သမန္တကျေ၊ စာ ၂၁၄-၁၉]

ရတနာခုနစ်ပါး - (၁) ရွှေ (၂) ငွေ (၃) ပုလဲ (၄) ပတ္တမြား (၅) ကြောင်မျက်ရွဲ (၆) စိန် (၇) သန္တာ [သုတေသန၊ စာ ၄၄၂-၃]

ရတနာခုနစ်ပါး - (၁) သား (၂) သမီး (၃) ကျေးကျွန် (၄) ဆင် (၅) မြင်း (၆) ကျွဲ (၇) နွား [သုတေသန၊ ... စာ ၂၅၄]

ရတနာခုံပျံ - ရတနာစီခြယ်ထားသော ပစ္စည်းတင်ခုံဖြင့်

ရတနာဆယ်ပါး - (၁) ရွှေ (၂) ငွေ (၃) ပုလဲ (၄) ပတ္တမြားနီ (၅) ပတ္တမြားပြောက် (၆) မြ (၇) ကြောင်မျက်ရွဲ (၈) ခရသင်း (၉) ကျောက်သလင်း (၁၀) သန္တာ [သုတေသန၊ စာ ၄၄၃]

ရတနာပန်းတောင်း - ရွှေဖြင့်စီရင်၍ ရတနာစီခြယ်ထားသော ကလပ်နှင့်



သဏ္ဍာန်တူသည့် ကွမ်းပန်း ထည့်သည့် ခွက်ကြီး [ပေါစာနီ၊ စာ ၅၁]

ရတနာပန်းတောင်း

ရတနာပုံတိုက်စိုး - (ကုန်းဘောင် ခေတ်ဦးမှ စတင်၍) ရန်ကုန်ဆိပ်ကမ်းသို့ ဆိုက်ရောက်လာသော နိုင်ငံခြားကုန်သင်္ဘောများတွင် ပါရှိသည့် လက်နက်၊ တက်မနှင့် ကုန်စည်အထည်အလိပ်များကို ရန်ကုန်မြို့ ရတနာပုံတိုက်တော်အတွင်း တင်သွင်း၍ စစ်ဆေး ရေတွက်မှတ်သားပြီး ကုန်စည်များအပေါ် အခွန်တော်တစ်ဆယ် ရာခိုင်နှုန်း ကောက်ခံ ဆက်သွင်းရသော ကုန်တိုက်စိုး အကောက်တော် အရာရှိ [ဟံသာဝတီ ၆၄ခုစစ်တမ်း၊ ... JBRS, Vol. VI, pp. 220-1]

ရတနာလှေကားတော် - စီးတော်ဆင်ပေါ်သို့ ဖြစ်စေ၊ ရတနာထမ်းစင်တော်ပေါ်သို့ ဖြစ်စေ မင်း မိဖုရားတို့ တက်သက်တော်မူရန် အတွက် ရတနာစိခြယ်ပြုလုပ် ထားသည့် လှေကားတော်

ရတနတ္ထယ (ပါ) - ရတနာသုံးပါးတို့၏ အပေါင်းအစု [ဦးဟုတ်၊ စာ ၈၀၇] “ရတနတ္ထယမူကိစ္စကို ထာဝရ ဆောင်ရွက်လိုသော သမ္မာဆန္ဒ အာသိသ အရင်းခံရှိ ခြင်း” [ကုန်းဘောင်၊ တ၊ စာ ၃၇၆]

ရတု (သက်၊ ရီတု) - (၁) ဥတုရာသီ (၂) လူအကြောင်း၊ ရာသီဥတု သဘာဝ အခြေအနေများ အကြောင်းကို စည်းစနစ်အတိုင်း တစ်ပိုဒ်တည်းဖြစ်စေ၊ အဖြည့်ခံ ဖြစ်စေ၊ သုံးပိုဒ်ဖြစ်စေ ဖွဲ့နွဲ့စပ်ဆိုသောကဗျာ [ရွယ်စုံ၊ ၁၁၊ စာ ၅၆-၇]

ရတုခြောက်ပါး - တစ်နှစ်တွင်ရှိသော ဥတုခြောက်မျိုး (၁) သိသိရရတု-ပြာသိုလဆန်း ၁၅ရက်နေ့မှတပေါင်း လဆန်း ၁၅ရက်နေ့အထိ (၂) ဝသန္တရတု - တပေါင်း လဆန်း ၁၅ရက်နေ့မှ ကဆုန်လဆန်း ၁၅ရက်နေ့အထိ (၃) ဂိမ္မာနရတု-ကဆုန်လဆန်း ၁၅ရက်နေ့မှ ဝါဆို လဆန်း ၁၅ရက်နေ့အထိ(၄)ဝဿာနရတု-ဝါဆိုလဆန်း ၁၅ရက်နေ့မှ တော်သလင်းလဆန်း ၁၅ရက်နေ့အထိ (၅) သရဒရတု-တော်သလင်းလဆန်း ၁၅ရက်နေ့မှ တန်ဆောင်မုန်းလဆန်း ၁၅ရက်နေ့အထိ (၆) ဟေ မန္တရတု-တန်ဆောင်မုန်းလဆန်း ၁၅ရက်နေ့မှ ပြာသို လဆန်း ၁၅ရက်နေ့အထိ [သုတေသန၊ စာ ၄၄၃]

ရထည်း - (၁) ပုဆိုးဖြူ၊ ပိတ်ချောထည် [တွင်းသင်းပေါ၊ စာ ၉၂] အဝတ်ဖြူ [လောက၊ စာ ၂၁၆]၊ (၂) ပါးသည် [ရွှေဘုံ၊ စာ ၅၈]

ရနောင်တွန့်ချွန် - မင်းတို့ ဝတ်ဆင်သော အင်္ကျီတွင် ကော့လန်ကြော့မော့၍ အညွတ်ထွက်နေဟန် ထိုးချုပ် ထားသော အတွန့်အချွန် [အုပ်ချုပ်၊ ပဉ္စ၊ စာ ၆၀]

ရနယ် - အမိုးအောက်ခံ သစ်သားတန်း [မြန်စာနီ၊ စာ ၃၀၃] “အမိုးရနယ် မျက်နှာကြက်များက ရွှေရောင်ချင်း ကူး၍ထွန်းလင်းလေ၏” [ကုန်းဘောင်၊ ဒု၊ စာ ၆၄]

ရဗ (ရဘ) - နီးဗန်း [ROB, X, p. 125]

ရမထာ - ကြိမ်လုံး။ “ရမထာရွှေကြိမ်လုံးရယ်နဲ့၊ ထွန်တုံး ကိုတဲ့ခြေတော်တင်၊ နွားကြန်စုံနှင့်” [သီချင်း၊ ပ၊ စာ ၃၄]

ရမထီ (ပါ-ရမ္မ။ သက်-ရမ္မတာ) - နှစ်လိုဖွယ် ကောင်း သော ပိတ်ချော [မြန်ဖွင့်၊ ဒု၊ စာ ၃၂၀]

ရမည်းသင်းငါးမြို့ - (၁)ရမည်းသင်း (၂)ဝထီး (၃)ဘတ္တ (၄)မြို့လှ(၅)ညောင်ကိုင်း[GUBSS, pt 2, Vol. III, p.369]

ရမြားကြိုး - ယမြားကြည့်

ရယည်း - ယရည်းနှင့်အတူတူ (ဆင်ထိန်းဟု အဓိပ္ပာယ် ရှိသည်။) [ဝိပဗ္ဗာ၊ စာ ၄၂]

ရဝိသသီ (ပါ) - နေနှင့်လ [ဦးဟုတ်၊ စာ ၈၁၀၊ ၁၀၁၆] “ဤသို့လျှင် မြင်းမိုရ်ရိရိ၊ ရဝိသသီ၊ မိုးလုံး ညီ၏သို့” [ကုန်းဘောင်၊ ဒု၊ စာ ၃၃၈]

ရဝေ - (၁) နန်းတော်ဆောင် (၂) အရှေ့သို့မျက်နှာမူသော အိမ်တွင် မြောက်ဘက်၌ တန်း၍စိုက်သော တိုင်များ အနက် အလယ်တိုင် [ROB, X, p. 125]

ရဝိန္ဒဒဿနမင်္ဂလာ - ဖွားမြင်ပြီးနောက် ရက်ပေါင်း ကိုးဆယ်မြောက်၌ ကလေးငယ်အား နေလနှစ်ပါးကို ပြသသည့် မင်္ဂလာအခမ်းအနား [ရွှေစုန်းသုံး၊ စာ ၂၃၈ နှင့် ကုန်းဘောင်၊ တ၊ စာ ၅၃၈] “သားတော်မြတ် ရတနာကို နေ-လ ရှုမျှော်တော်မူရန် - ရဝိန္ဒဒဿန မင်္ဂလာ...ကျင်းပ ချီးမြှောက်တော်မူသည်” [ကုန်းဘောင်- တ၊ စာ ၅၂၉]

ရဟန်းဖြစ်ရန်အင်္ဂါငါးပါး - (၁) သိမသမ္ပတ္တိ - သိမ်၏ ပြည့်စုံခြင်း (၂) ဥတ္တိသမ္ပတ္တိ - ဥတ်၏ ပြည့်စုံခြင်း (၃) အနုသဝနသမ္ပတ္တိ - ကမ္မဝါစာ၏ ပြည့်စုံခြင်း (၄) ပုဂ္ဂလသမ္ပတ္တိ-အသက်နှစ်ဆယ် ပြည့်သော လူ ဖြစ်ခြင်း (၅) ပရိသသမ္ပတ္တိ-ရဟန်းငါးပါးပရိတ်သတ် ၏ ပြည့်စုံခြင်း [ရတနာဘဏ်၊ စာ ၁၆၇]

ရာကျော်ကိုင် - တက်ခတ်၊ ဝါးထိုး၊ ကြိုးချည်၊ ရွက်ဖွင့် ကြရသောလှေဖောင် အမှုထမ်းတို့ကို လှေဦးမှ နေ၍ စီမံအုပ်ချုပ်ညွှန်ကြားရသူ

ရာဂ (ပါ) - တပ်မက်ခြင်း [ဦးဟုတ်၊ စာ ၈၁]

ရာဇဂုဏ်ခြောက်ပါး - (၁) သန္နိ-ရန်သူနှင့် သင့်မြတ် အောင် စေ့စပ်နိုင်ခြင်းဂုဏ် (၂) ဝိဂ္ဂဟ - ရန်သူနှင့် စစ်တိုက်နိုင်ခြင်းဂုဏ် (၃) ယာနံ - ရန်သူရှိရာသို့ ချီတက်နိုင်ခြင်းဂုဏ် (၄) အာသန - နေရာကောင်း၌ ရပ်တည်နိုင်ခြင်းဂုဏ် (၅) ဒွေဓ - ရန်သူကို နှစ်ခြမ်းခွဲ စွမ်းနိုင်ခြင်းဂုဏ် (၆) အာသယ-မဟာမိတ်အမှီကောင်း ထားရှိခြင်းဂုဏ် [အုပ်ချုပ်၊ ပ၊ စာ ၁၁၀]

ရာဇတင် (အင်္ဂလိပ်) - အခြေစိုက်သံတမန်(Resident) “မယ်စယ်ဘော်ရန်ကို အင်္ဂလိပ်မင်းက၊ ရာဇတင်ဝန်ကြီးအရာ ခန့်သည်စာ...ပေးအပ်သည်” [လွှတ်တော်မှတ်၊ စာ ၂၁၅]

ရာဇတန္တီ (ပါ) - မင်းမျိုးမင်းနွယ်၊ မင်းနှင့်ပတ်သက်သော ဦးဟုတ်၊ စာ ၄၃၂၊ ၈၁၂] “လောကဓမ္မ ရာဇတန္တီ ထုံးစံ ညီအောင် သိမှီကျမ်းကျင်သူ...ကိုထွန်းအောင်” [ကုန်း- ဘောင်၊ တ၊ စာ ၃၇၆]

ရာဇဓမ္မ (ပါ) - မင်းကျင့်တရား ဦးဟုတ်၊ စာ ၈၁၃] (ရာဇဝံဟုလည်း အတိုရေးသည်။)

ရာဇနာဘာဝ (ပါ၊ ရာဇ+အာနာဘာဝ) -မင်း၏အစွမ်းသတ္တိ၊ မင်း၏အာနဘော် ဦးဟုတ်၊ စာ ၁၆၇၊ ၈၁၃] “ထူးမြတ် သော ရာဇိဒ္ဓိ၊ ရာဇနာဘာဝ တို့ကို ထွန်းတောက်ပ စေလျက်...” [ကုန်းဘောင်၊ တ၊ စာ ၄၃၂]

ရာဇပြကတော့ (ရာဇ+ပကတိ) - မင်းတို့ဖြည့်ကျင့်ဆောင် ရွက်မြဲ ဓလေ့ထုံးစံ။ “မင်းကောင်းမင်းမြတ်တို့ဖြည့်ကျင့် ရွက်ဆောင်မြဲ ရာဇပြကတော့ ဓလေ့ထုံးစံနှင့်ညီစွာ...” [လွတ်တော်မှတ်၊ စာ ၈]

ရာဇမာယာ (ပါ) - မင်းတို့၏ အလှည့်အပြောင်းအတတ် ဦးဟုတ်၊ စာ ၇၇၂၊ ၈၁၃]

ရာဇမုနိ - မင်း၏ဘုရား (မင်းတစ်ပါး နန်းတက်ပြီးနောက် လကြတ်သောနေ့တွင် ပုဏ္ဏားတော်များ လျှောက်တင် သည့်အချိန်၌ နိုင်ငံတော် အရပ်ရပ်ရှိ မြို့တိုင်းတွင် စေတီငယ်တစ်ဆူစီ တည်ရသည်။ မင်း၏အာဏာစက် ပျံ့နှံ့ရာဒေသ အကျယ်အဝန်းကိုလိုက်၍ ထိုမင်းတည် သော ဘုရားအနည်းအများရှိသည်။ ပဒုံမင်း (၁၇၈၂- ၁၈၁၉) လက်ထက်တွင် အာဏာတော် ပျံ့နှံ့ရာဒေသ ကျယ်ဝန်းသဖြင့် မြို့ ၅၅၀ တွင် ရာဇမုနိဘုရားများ တည်နိုင်ခဲ့သော်လည်း သီပေါမင်း (၁၈၇၈-၈၅)လက် ထက်တွင်မူ မြို့ပေါင်း၁၅၆မြို့တွင်သာ ဘုရားများ တည်နိုင်ခဲ့သည်။) [ROB, X, p. 125]

ရာဇမတ် - မင်းစံပယ်တော်မူရန်မဏ္ဍပ်တွင်လည်းကောင်း၊ ထွက်ချီတော်မူသည့် လမ်းတစ်ဖက် တစ်ချက်တို့တွင် လည်းကောင်း ဝါးခြမ်းငယ်များကို မှန်ကူကွက်ပုံရက်၍ ယာယီ ပြုလုပ်ထားသော အကာအရံ [မြန်မာမှု၊ ၅၊ စာ ၁-၃]၊ မှန်ကူကွက်ပုံ အကာအရံ [ပေါရာဏ၊ ----- စာ ၂၇၁] မင်း၏လမ်းကို သတ်မှတ်သော အပိုင်းအခြား [ဥပမာ၊ စာ ၅၁]

ရာဇမတ္တိက (ပါ) - အရောင်းအဝယ် စည်ကားသောနေရာ ဒေသ၏ အခြေအနေကို အစဉ်အမြဲ လေ့လာအကဲ ခတ်၍ ထိုဒေသ စည်ပင်ဖွံ့ဖြိုးအောင် ထိန်းသိမ်းစောင့် ရှောက်ရန် မင်းက တာဝန်ပေး စေလွှတ်ထားသော

အရာရှိ(ရာဇမတ္တိကများသည်မင်းကယုံကြည်စိတ်ချရ၍ မင်း၏ အလိုကိုလည်း သိတတ်သော ဘုန်းကြီး လူထွက်များ ဖြစ်လေ့ရှိသည်။) [အုပ်ချုပ်၊ ပဉ္စ၊ စာ ၁၀ နှင့် ROB, X, p. 126]

ရာဇမတ်လက်ပြင် - ရာဇမတ်အကာ၏အပြင်ဘက် ရာဇလီလာသန (ပါ) - လက်ယာခြေကိုကွေး၍ ထိုင်ခဲ့



ရာဇလီလာသန

ပေါ်ခင်းချထားပြီး လက်ဝဲ ခြေ ကို ကွေး၍ထောင်ထား ကာလက်ယာလက် ကို ဆန့်တန်း၍ လက် ယာ ခူး ခေါင်း ပေါ် တွင် တင် ထား ဟန် (မင်းတို့ ထိုင်နေ ဟန် ဖြစ်သည်။) [အာသန၊ စာ ၁၂၀]

ရာဇဝင် (ပါ၊ ရာဇ+ဝံသ) - မင်းတို့၏ အမျိုးအနွယ် အစဉ်အဆက် အကြောင်းကို ဖော်ပြသောကျမ်း ဦး ဟုတ်၊----- စာ ၈၁၂၊ ၈၃၉]

ရာဇဝတ်စံရစ်မျိုး - (၁) သတ်-အသက်ကို အဆုံးစီရင် ခြင်း (၂) ဖြတ်-လက်ခြေတို့ကို ဖြတ်ခြင်း (၃) ကွက်- ဆေးနှင့် ထိုး၍ ပါးပေါ်တွင်ကွက်ခြင်း (၄) မှတ်- နဖူး စသည်တို့တွင် ဆေးဖြင့်မှတ်သားခြင်း (၅) ဖြည့်- နိမ့်ကျသော အစုတွင် ဖြည့်ထည့်ခြင်း (၆) ထည့်- အဝေးအလံသို့ထည့်၍အမှုထမ်းစေခြင်း (၇) ပို့-နေထိုင် ရန် မသင့်သော ဒေသသို့ ပို့ခြင်း (၈) အပ်-ထောင်မှု လက်သို့အပ်၍ ချုပ်ထားခြင်း [ရွှေဝတ်၊ စာ ၇၅-၆]

ရာဇဝတ်မိုးသေးမီးပွား - အသေးအဖွဲ ခိုးမှု၊ မီးပေါ့ဆမှု ဟူသော ရာဇဝတ်မှု

ရာဇဝတ်မှုကြီး - သေဒဏ်၊ အဝေးပို့ဒဏ်၊ ပစ္စည်းသိမ်း ဒဏ်စသော အမှုကြီးများ [အုပ်ချုပ်၊ စ၊ စာ ၂၅၄]

ရာဇဝတ်ရုံးတော် - နန်းတော်ရှေ့ သစ်တပ်၏အပြင်ဘက်၊ လမ်းမတော်၏ လက်ယာဘက်တွင် တည်ရှိသော ရာဇဝတ်မှုစီရင်သည့် ရုံးတော်(နန်းတော်၏အရှေ့ဘက် တွင် တည်ရှိသောကြောင့် ရှေ့ရုံးတော်ဟု ခေါ်သည်။ ရှေ့ရုံးတော်တွင် မြို့ဝန် ၄၊ ထောင်မှူး ၄၊ မြို့စာရေး ၄၊ ရွှေပြည်စိုး ၄၊ ထောင်စခို ၄၊ ရွှေမြို့တော်တံခါးမိုလ်

၁၂၊ မြို့ကြီးတံခါးမိုလ်များကို ခန့်ထားသည်။) [အုပ်ချုပ်၊ ၈၊ ၈၊ ၂၈]

ရာဇဝလ္လာဘ (ပါ) - မင်းနှင့်အကျွမ်းဝင်သောသူ ဦးဟုတ်၊ ၈၊ ၈၁၂၊ ၈၅၅] “မင်းနှင့်အကျွမ်းဝင်ရာဇဝလ္လာဘဖြစ်၍သာ ဆရာတော် ဖြစ်ကြသည်” [သာသနာ၊ ၈၊ ၁၈၃]

ရာဇသူ (ပါ၊ ရာဇ+သူရ) - ရဲရင့်သောမင်း ဦးဟုတ်၊ ၈၊ ၈၁၂၊ ၁၀၆၄]

ရာဇသင်္ကြံ (ပါ+သက်၊ ရာဇ+သံကြမ) - စစ်သူကြီးမင်း [လီနတ္ထ၊ ၈၊ ၃၁၂]

ရာဇာဓိရာဇာဂုရု (ပါ) - ဧကရာဇ်မင်း၏ ဆရာတော် ဦးဟုတ်၊ ၈၊ ၃၆၉၊ ၈၁၅]

ရာဇာသန (ပါ) - လက်ယာဒူးကို ထောင်၍ ပလ္လင်ပေါ် တင်ထားပြီး လက်ဝဲခြေကို ပလ္လင်အောက်ချကာ ကြမ်းပြင်ပေါ် နင်းထားဟန် (မင်းတို့ထိုင်နေဟန်ဖြစ်၍ အနောင်အယုက်ကင်းသော သဘောကို ဆောင်သည်။)

ရာဇု - ချိန်ခွင်၊ ဆွဲချိန်ခွင် [ပေါစာနီ၊ ၈၊ ၂၇၃]

ရာဇဂီ (ပါ-ရာဇဂီဏ) - မင်းရင်ပြင်၊ နန်းရင်ပြင်။ “စိုးဒိပံ စံသမုငယ်နှင့်၊ မြတ်ကမ္မရိပ်လှုံ၊ ရာဇဂီခါကြုံကို” [သီချင်း၊ ဖြည့်စွက်၊ ၈၊ ၇၄]

ရာဇဂီလတိုင်း - မိုးကောင်းပြည် [ROB, VIII, p. 394]

ရာဇိဒ္ဓိ (ပါ၊ ရာဇ+ဣဒ္ဓိ) - မင်း၏ တန်ခိုး ဦးဟုတ်၊ ၈၊ ၈၁၅]

ရာဇိဒ္ဓိရာဇာနဘာဝ (ပါ) - မင်း၏ဘုန်းတန်ခိုးကျက်သရေ တင့်တယ်ခြင်း ဦးဟုတ်၊ ၈၊ ၈၁၅] “သာသနာပြု မင်းဖြစ်သည့်အတိုင်း၊ ရာဇိဒ္ဓိရာဇာနဘာဝ၊ ရာဇကျက် သရေတော်တို့သည် ဧမ္မူသောင်းမြေ ပြန့်နှံ့စေရန်” [လွတ်တော်၊ ၈၊ ၁၉၀]

ရာဇိနန္ဒ (ပါ) - မင်းတကာတို့၏မင်း ဦးဟုတ်၊ ၈၊ ၈၁၅ နှင့် မြန်မာညွန့်၊ ၈၊ ၈၊ ၆၃အောက်]

ရာတိုင် - လှေသမ္ဗန်တို့တွင် ထိုးဝါးများ၊ ခတ်တက်များ တင်ထားရန်နှင့် ရွက်တိုင်လှဲတိုင်ထားရန်အတွက် လျာထား သတ်မှတ် ပြုလုပ်ထားသော ခွပါသည့်တိုင် [လှေ၊ ၈၊ ၅၅-၆]

ရာမ (ပါ) - (၁) စိတ်နှလုံးမွေ့လျော်ဖွယ်ရှိခြင်း (၂) ရာမ ဇာတ်တော်လာ ရာမမင်း၏အမည် [လီနတ္ထ၊ ၈၊ ၃၆၀]

ရာမညတိုင်းသုံးရပ် - (၁) ဟံသာဝတီတိုင်း (၂) ကုသိဟု ခေါ်သော ပုသိန်တိုင်း (၃) မုတ္တမတိုင်း [အုပ်ချုပ်၊ ၃၊ ၈၊ ၈၁]

ရာမလက်ညှိုး - တံကဲရို တော်ရနောင်တွင် လက်ညှိုးငါး ချောင်းထောင်ထား သကဲ့သို့ ဖော်ဆောင်ထားသော အဆင်တန်ဆာ [အာသနာ၊ ၈၊ ၃၉]

ရိပုံဇယတရားလေးပါး - ရန်အောင်ကြောင်းတရားလေးပါး [(၁) သစ္စာ-မှန်ကန်သောစကားကိုဆိုခြင်း (၂) ဓမ္မ-တရားနှင့်ပြည့်စုံခြင်း၊ ပညာရှိခြင်း (၃) ဓိတိ-ဝီရိယ ရှိခြင်း (၄) စာဂ-အသက်ကိုစွန့်၍ ရဲရင့်စွာပြုခြင်း] [အုပ်ချုပ်၊ ၈၊ ၈၊ ၇၁-၃] “ရိပုံဇယတရား လေးပါး၊ အပရိဟာနိယ တရားခုနစ်ပါး စသော ကျင့်ဝတ်တရား တို့ကိုကျင့်ဆောင်တော်မူလျက်” [ROB, IX, p. 905]

ရိပ္ပတ် - ယိုယွင်းသည်။ “... မင်းသားသည် အကြိမ် ကြိမ်ချိလာ၍ ဖျက်ဆီးနှိပ်နှင်းလေ၍ ပျက်စီး ရိပ္ပတ် လှချေသည်” [မှန်နန်း၊ ၃၊ ၈၊ ၄၅]

ရေကင်း - မြစ်ရိုးတစ်လျှောက် လုံခြုံ အေးချမ်းအောင် ရေလမ်းခရီးတွင် ချထားသောကင်း [ပဒုံမင်းလက်ထက် (၁၇၈၂-၁၈၁၉)တွင် ရေကင်းဝန်သည် သာရဝေါမြို့ တွင် အခြေစိုက်၍ တရုတ်မော်၊ သာယာဝတီ နှင့် ပေါင်းတည်မြို့များကို ထိန်းသိမ်းအုပ်ချုပ် စီရင်ရသည်။ [ROB, VI, pp. 488, 491]

ရေကင်းတီးခြင်း - ညအချိန် မြို့ရိုးပတ်လည် ကင်းစောင့် သူတို့သည် တစ်ချက်တီးတစ်ခါ၊ နှစ်ချက်တီးတစ်ခါ၊ သုံးချက်တီးတစ်ခါ ကျုံးအတွင်း လှေဖြင့်ကင်းလှည့်ရာ တွင် လှေပေါ်၌ နရီးတူရိယာတီးခြင်း [ဖိုးမှတ်စု၊ ၈၊ ၉၇] (နရီး ဆိုသည်မှာ နာရီအလိုက် ပတ်သာပုံ၊ မောင်း၊ နှဲ၊ ကြေးနင်း၊ လင်းခွင်းတို့ဖြင့် သာယာစွာ တီးမှုတ်ခြင်း ဖြစ်သည်။)

ရေကင်းလေး - မြစ်ကမ်းပေါ်တွင် ချထားသော ကင်းလေး ကင်း (၁) စမွယ်နဂိုရ်ကင်း (၂) ကျောက်တလုံးကင်း (၃) မင်းကွန်းကင်း (၄) မူးတုတ္တလုပ်ကင်း [ROB, X, p. 126]

ရေကြည်ဝန် - မင်းဧကရာဇ်နှင့် မိဖုရားတို့ သောက်သုံးရန် ရေကြည်တော်ဆက် အမှုထမ်းတို့အား ကြီးကြပ်စီရင် ဆောင်ရွက်ရသော အမတ် [ရွှေရန်းသုံး၊ ၈၊ ၁၂၃]

ရေကြည် - ဖောင်တော် လှေတော်သွားရမည့် ရေလမ်း ကြောင်းကို ကြည့်ရှုလမ်းညွှန်ပေးရသူ

ရေချိန်နဂါး - ရေအတိမ်အနက်ပြု နဂါးရုပ်။ “ရေချိန်နဂါး နှစ်မှာ ပြန်ဝလက်ဝဲလက်ယာထားသည်” [ကုန်းဘောင်၊ ၃၊ ၈၊ ၁၀၁]

ရေခွန်တော်စု - မိုးရာသီအတွင်း ဆည်တော်များ မပျက်စီး မယိုယွင်းအောင် ဆည်များ ကန်များတွင် စောင့်နေ ထမ်းရွက်ရသောအစု [ROB, I, p. 279]

ရေစင်တော် - အလှူရေစက်ချသောရေ [မြန်မာ့ဓမ္မနိဒါန်၊ ပ။ ၈၂၉]

ရေဒဏ်သံဒဏ် - ရေကို အခေါက်မည်မျှ ထမ်းရမည်၊ သဲကို အခေါက်မည်မျှ ထမ်းရမည်ဟု တပည့်တို့ကို ဆရာကအပြစ်ရှိ၍ပေးသောဒဏ် [ကျိမ္မဒါန၊ စာ ၄၄၃]

ရေပေါ်မီး - ဟုမ္မလင်းနယ်၊ ဥရုချောင်းအထက်ပိုင်းတွင် ရှိသော ရေတွင်မီးတောက်ရာဒေသရှိ ရွာကြီး [အုပ်ချုပ်၊ ၃၊ စာ ၁၀၁-၂]

ရေပုတ်တက်မျော - (ရေပုတ်တွင် မျောသောတက်ကို ကောက်ယူခြင်း မရှိသကဲ့သို့) ရေတွင်ပျောက်ဆုံးသော ပစ္စည်းကို လက်လွှတ်ခြင်း၊ ရပိုင်ခွင့်မရှိတော့ဘဲ ဆုံးရှုံးခြင်း [ROB, X, p. 126]

ရေပွဲခွန် - မြစ်ကမ်း ချောင်းကမ်းတို့တွင် ရောင်းဝယ်သူတို့ ထံမှ ကောက်ယူသောအခွန်။ “မြင်းပွဲခွန် ရေပွဲခွန် ရေနံ ပွဲခွန်... များကို... နုတ်သိမ်းတော်မူသည်” [လွတ်တော် မှတ်၊ စာ ၁၄-၅]

ရေပြွမ်း - ရေတွင် နစ်မြုပ်သည်။ (ရေနှင့် ရောနှောသွား သည်) [ROB, VI, p. 329 နှင့် ဝိပဗ္ဗာန်၊ စာ ၂]

ရေလျှံတိုင်နယ်မြေ - မိုးအခါ ရေလွှမ်းမိုးလျက်ရှိသော နယ်မြေ [ROB, IX, p. 812]

ရေလွှဲငါးစရိုင်း - (၁) ရမည်းသင်း(၂)ပက်ပိုင်(၃) ပြကောင် (၄)တောင်ညို(၅)တမြင်ဆန်း၊ ဦးကုလား၊- ပ။ စာ ၂၀၁]

ရေဝန် - မင်းပိုင် လှေသမ္ဗန် ကတ္တုသင်္ဘော တို့ကို ထိန်းသိမ်းရန်၊ သင်္ဘောများ ဝင်ထွက်ရာ လမ်းတစ် လျှောက်ရှိ ကင်းများကို ကြီးကြပ်ကွက်ကဲရန်၊ ကုန် သင်္ဘောအဝင်အထွက်ကို စစ်ဆေးကြည့်ရှု အခွန်တော် ကောက်ရန်၊ ကုန်သင်္ဘော ဆိုက်ကပ်ကြောင်း အခွန်ဝန် ထံ အကြောင်းကြားရန်၊ ကုန်များကို တံဆိပ်ခတ်မှတ်၍ အခွန်တော်ကောက်ခံပြီးနေပြည်တော်သို့ ဆက်သွင်းရန်၊ သူခိုးစားပြကင်း ငြိမ်းအောင် ဆောင်ရွက်ရန်၊ မြို့ရွာ ငြိမ်းအေးစည်ပင်ရေးအတွက် မြို့ဝန်စစ်ကဲတို့နှင့် ညှိနှိုင်း ဆောင်ရွက်ရန် တာဝန်ရှိသောအရာရှိ [အုပ်ချုပ်၊ ပ။ ၈၂၊ စာ ၇-၉]

ရေသနပ် - သေးငယ်သော အဝတ် ရေစစ် [ဝိပဗ္ဗာန်၊ စာ ၂၀၉]

ရေသဖန်းပျဉ် - မင်းတို့ ဘိသိက်ခံသော နေရာတွင် ခင်းရသည့် ရေသဖန်းသားပျဉ် [ရွှေဘုံ၊ စာ ၂၂]

ရေဦးမှန်ကသည်း - ရေဦးစာတိမှန်လျှင် ကသည်းဖြစ် သည်။ [ROB, X, p. 126]

ရေးလုလင် - ရုံးတော်တွင် အမှုအခင်း အကြောင်း အရာများကို ရေးမှတ်ရသော စာရေး (တစ်ခါတစ်ရံ စာရေးလုလင် ဟု တွေ့ရသည်) “လင်ကွာ မယားကွာ အမှုမှာ... ခွဲဝေပေးသည့် ဥစ္စာကို အစွဲပြု၍ ဆယ်ခိုင်စား မယူစေနှင့်၊ အမိန့်တော်တမ်းအတိုင်း ဉာဏ်ပူဇော်ရေး လုပ်တွက်ကိုသာ စားယူစေ” [ROB, IX, p. 597]

ရဲကတော် - ရဲစွမ်းသတ္တိကို တိုးပွားစေသည့် ထိုင်စရာ အခင်းဖြစ်သော ဆင်ကတော် [ရွှေဘုံ၊ စာ ၇၈-၉]

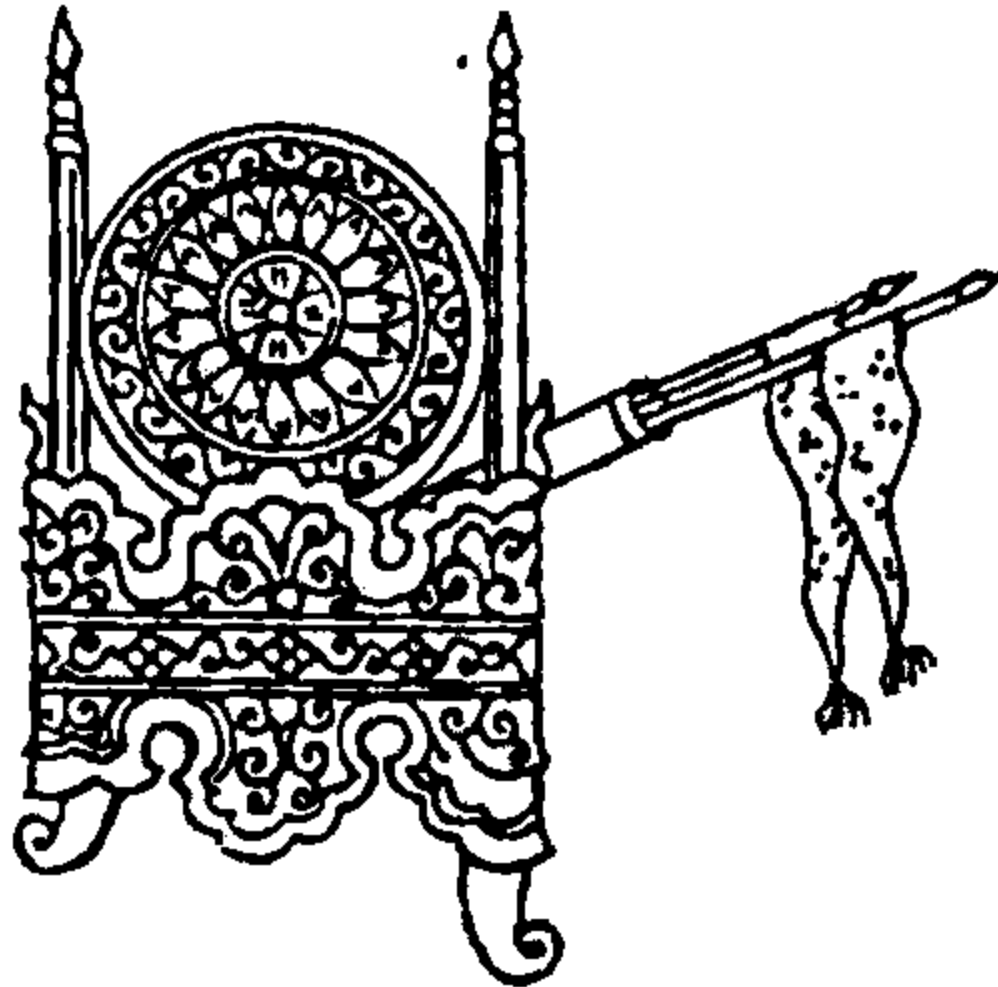

ရဲကတော်

ရဲကတင်ဆင်း - ရဲရင့်ခြင်းကို ဖြစ်စေသော ထိုင်စရာအခင်း တင်ထားသည့်ဆင် [ရွှေဘုံ၊ စာ ၇၈-၉] “ပေါင်းဝန်း တင်ဆင်တစ်၊ သေဉ္ဇာလိတင် ဆင်တော်တစ်၊ ရဲကတင် ဆင်တော်တဆဲ့သုံး၊ ..ဆင်ခြေပုံးမိုးနဲ ရွှေလှံပါအမှုထမ်း လူတထောင့်ရှစ်ရာ ခင်းထားရ၏” [ကုန်းဘောင်၊ ၃၊ စာ ၃၅၇]

ရဲဆု - ရဲရင့်စွာ တိုက်ခိုက်အောင်မြင်သဖြင့် ချီးမြှင့်သောဆု “ဗိုလ်မှူး တပ်မှူးတို့ကို အထိုက်အလျောက် ရဲဆုပေး တော်မူ၏” [ကုန်းဘောင်၊ ပ။ စာ ၄၀]

ရဲညွန့်လူတော် - မင်းတုန်းမင်း (၁၈၅၃-၇၈)လက်ထက် ကစတင်ပွဲစည်းခဲ့သော ကိုယ်ရဲတော်တပ်ပွဲ [သီပေါမင်း (၁၈၇၈-၈၅)လက်ထက်တွင် ရဲညွန့်လူတော် နှစ်ဆယ် ကို အပါးတော်တွင် ဝဲယာခွဲဝေ ထမ်းရွက်စေခဲ့သည်။] [ကုန်းဘောင်၊ တ။ စာ ၅၄၃]

ရဲတံခွန် - စစ်ရထား၌ စိုက်ထူထားသောတံခွန်၊ အလံ [မြန်မာတပ်၊ စာ ၄၈]

ရဲပုဆိုး - နီရဲသောပုဆိုး။ “တကိုယ်လျှင်လွန်းများ ပုဆိုး တစ်စီး၊ ရဲပုဆိုးငါးစီး ပေးတော်မူ၏” [ကုန်းဘောင်၊ စာ ၁၂၃၆]

ရဲဘော်ကျွန် - အမှုတော်ကို ရဲရင့်စွာ အတူယှဉ်တွဲ၍ ထမ်းရွက်သော ကျွန်တော်ရင်း။ “ရဲဘော်ကျွန်စစ်၊ ခြောက်ကျိပ်ရှစ်နှင့်၊ ထွက်လစ်ဆီးကြို၊ နှင်လိုက်ဖြိုရှင်” [စဉ့်ကူး၊ စာ]

ရဲဘက်မြင်း - သာယာဝတီမင်း (၁၈၃၇-၄၆)လက်ထက် ရတနာသိင်္ဃမိဂ္ဂနယ်ကြီး သတ်မှတ်ရာတွင် ပါဝင်သော အရှေ့ဘက် မြင်းမြေကျေးရွာများမှ ဆယ်အိမ်လျှင် မြင်းတစ်စီး၊မြင်းဆယ်စီးလျှင်တစ်ခေါင်းကျဖြင့် ဖွဲ့စည်း ခဲ့သော မြင်းတပ် [ကုန်းဘောင်၊ ဒု၊ စာ ၅၇၀-၁]

ရဲလှေ - မိချောင်းသဏ္ဍာန်ရှိ၍ လျင်မြန်စွာ လှော်ခတ် သွားလာနိုင်သော စစ်လှေ။ “ရဲလှေတော်မူ၊ ရေပေါ် မြူးစံ၊ ဟူးဟူးပျံစွ၊ ရမ္မသံသု၊ ဒဂုန်ပြုသား၊ ရုပ်တု သဏ္ဍာန်၊ မိချောင်းဟန်တည့်” [ရွှေဘုံ၊ စာ ၁၀၉]

ရဲလှေတော် ၁၀စင်း - အနောက်ဘက်လွန်မင်း (၁၆၀၆- ၂၉) လက်ထက် ၁၆၁၄ခုနှစ်တွင် အင်းဝမြို့တော်ကို စောင့်ရှောက်ရန် ရဲလှေတော် ၁၀စင်းလုပ်ဆောင်ပြီး ချင်းတွင်းအရှေ့ဘက် ပရိမ္မ၊ ငပြောင်ကုန်း၊ လက်တော် ရာ၊ မန်ကျည်းခွ၊ ခင်မွန်ရွာများနှင့် ချင်းတွင်းအနောက် ဘက် မုံညင်းကျောက်ဆောက်၊ ပရိန်သာ၊ သရက်ကိုင်း၊ ခွန်သာရွာများ-စုစုပေါင်း ဆယ်ရွာသားတို့ဖြင့် ဖွဲ့စည်း သည့် လှေတပ် [ROB, I, p. 298]

ရဲလှေဝန် - စစ်ဆင်ရေးနှင့် နယ်မြေလုံခြုံရေးအတွက် ဖွဲ့စည်းသော လှေတပ်ကို ကြီးမှူးစီရင်အုပ်ချုပ်ရသည့် အရာရှိ [ROB, I, pp. 298, 345 နှင့် ROB, VIII, p. 361]

ရောဘတ်စစ်စ(အင်္ဂလိပ်) - သောမတ်ကင့် ဘဲရောဘတ်ဆန် (Thomas Campbell Robertson) [တစ်ခါတစ်ရံ ရော်အင်စံဟုလည်း ဖော်ပြသည်။] [ROB, X, p. 126]

ရောအစ်စ (အင်္ဂလိပ်) - ရော်လင်ဆန် (Rawlinson) [ROB, VIII, p. 444]

ရော်ဘက်ဝယ် (အင်္ဂလိပ်) - ကပ္ပတိန် ရောဘတ်ဝဲယား (Captain Robert Ware) [ROB, VIII, p. 522]

ရော်လင်ဆည် (အင်္ဂလိပ်) - ရော်လင်ဆန် (Rawlinson) [ROB, VIII, p. 511]

ရော်အင်စံ (အင်္ဂလိပ်) - ရောဘတ်စစ်စ ကြည့်။

ရံပေါင် (မွန်) - အဖို့ဘာဂ [ပုဂံမြန်၊ ပ၊ စာ ၁၀၅]

ရံရွှေတော်သုံးမျိုး - (၁) ရံရွှေတော်ငယ်-ဂေါရီ (အသက် ရှစ်နှစ်အရွယ်နှင့် ကညာ-(အသက်ဆယ်နှစ်အရွယ်) (၂) ရံရွှေတော်လတ်-ကုမာရီ(အသက်၁၂နှစ်အရွယ်)နှင့် သွေးစုန်း(၁၃နှစ်အရွယ်) (၃)ရံရွှေတော်ကြီး- မျက်မည်း (၁၅နှစ်အရွယ်) နှင့် မျက်ဝန်း (အသက် ၂၀အရွယ်)

ရွံလဲ - စစ်လှေတွင် စိုက်ထူထားသော အလံ [မြန်မာတပ်၊ စာ ၄၈]

ရိုးရင်း - (၁)ကြီးမှပေါင်းဖက်၍ မိတ်ဆွေဖြစ်သူ [ပေါစာ၊ စာ ၈၁] (၂) ရည်ရွယ်သည်။ [ဝိပဗ္ဗာ၊ စာ ၁၀၈]

ရက်ကန်းယင်ခွန် - (၁)ရက်ကန်းရက်ရန်အတွက် လိုအပ် သော ယင်သွား လုပ်ကိုင်သူတို့ထံမှ ကောက်ခံသော အခွန်? [ကင်းစန်၊ စာ ၆] (၂) ရက်ကန်းစင် တို့မှ ကောက်ခံသောအခွန်? [ကိုးစမ်း၊ စာ ၃၁၇]

ရက္ခပူရတိုင်း - ရက္ခိုင်းပြည်၊ ဧညဝတီပြည် [ဧညသစ်၊ စာ ၃၅နှင့် ရခိုင်ရာသစ်၊ ပ၊ စာ ၂၃၉]

ရက္ခိုင်းပြည် - မာရယုမင်းက အရိန္ဒမာလုံဖြင့် ဘီလူးတို့ကို ထိုးသတ် ပယ်နှင်ရာဒေသတွင် တည်သောပြည် [ရခိုင် ရာသစ်၊ ပ၊ စာ ၂၁၂]

ရက္ခာဝရဏဝုတ္တိ (ပါ) - အစောင့်အရှောက် အရံအတား ဖြစ်သောတရား [ညွန့် ·] “ရက္ခာဝရဏဝုတ္တိမည် သော အပရိဟာနိယ တရားနှင့်အညီ” [ROB, IX, p. 609]

ရက်တက် - ထောပတ်စိမ်း ထုတ်ယူပြီးသော နို့ရည်ကြည် [ကျောက်ပျံ၊ စာ ၂၀၇]

ရက်ဖောက် - (၁) အဖောက်ချည်ရက်ရန် လွန်းအိမ်အတွင်း ထည့်ထားသည့် ချည်မျှင်လုံး (၂) တုတ်ချောင်းသွင်းရန် အပေါက်(ရက်ဖောက်တန်းဆိုသည်မှာ တိုင်ပေါက်များ တွင်လျှိုသွင်းထားသောတန်းဖြစ်သည်[ယုဒသန်၊ စာ ၈၂၈]

ရက်မ - ကြမ်းခင်းသည့် ဆင့်များတင်ရန်အတွက် လက်ခံ တိုင်များ ခေါင်တိုင်များ၏ အောက်ခြေတွင် ရိုက်ကပ် ထိုးသွင်းထားသောတန်းကြီး [အုပ်ချုပ်၊ ပ ၃၊ စာ ၅၀]

ရက်ရက် - အလျင်အမြန်၊မြန်ဆန်စွာ [ယုဒသန်၊ စာ ၈၂၈နှင့် ကိုးစမ်း၊ စာ ၉]“မင်းခေါင်နော်ရထာလည်း ကိုယ်လွတ် ရက်ရက်ခွာ၍မသွား၊မယားကိုဝဲကွက်လျက် အပါဆောင်၍ ... မြင်းနှင့်ထွက်ခဲ့သည်” [ကုန်းဘောင်၊ ပ၊ စာ ၃၂၆]

ရက်သုံးပါး - (၁) အသံရက် (၂)ဝေါဟာရရက် (၃)တိထိ ရက် [ဗေးတော်ဖြေ၊ စာ ၃၃၁]

ရင်တား - မြို့တံခါးပေါက်တွင်တံခါး၏အပြင်ဘက်မှ ရန်သူတို့ ရုတ်တရက် မဝင်သာအောင် တစ်ဖက် တစ်ချက်သောအပေါက်၌ တုတ်ချောင်းကို လျှိုထိုး၍ ထားသော အတားအဆီး [မန္တလေး၊ စာ ၁၅၃]

ရင်လျှောက် - မြို့ရိုးတံခါးပေါက်၌ ပြအိုး အတွင်းပိုင်း ထိပ်တွင် တံခါးတစ်ဖက်မှ အခြားတစ်ဖက်သို့ ကူးလို သောအခါ လျှောက်သွားရန်အတွက် နင်းကြမ်းပျဉ်ပြား များခင်းထားသည့်နေရာ [မန္တလေး၊ စာ ၁၅၃]

ရင်းတော်လိုက် - ခြေရင်းတော်တွင်လိုက်ပါအမှုထမ်းရသော သေနတ်အမှုထမ်း။ “ဝေါတော်နောက်တွင် ကွမ်းရေကိုင် ဆောင်မြဲတစုသည်နောက်ရင်းတော်လိုက်သေနတ် လုလင် တော် စစ်ဝတ်နှင့်...လိုက်ရသည်” [အင်ရုံ၊ စာ ၆၉]

ရင်းဖျား - အရင်းအဖျား။ “ရင်းဖျားခွေးမခွေးငယ် သံပတ် ၇တန်” [ရှေးနန်းသုံး၊ ၁၊ စာ ၄၇]

ရောင်ခြည်တော်ခြောက်သွယ် - ဗုဒ္ဓ ရှင်တော်ဘုရား၏ ရောင်ခြည်တော် ခြောက်သွယ်-(၁) နီလ - ညိုသော ရောင်ခြည်တော် (၂) ပိတ-ရွှေသောဝါသော ရောင်ခြည် တော် (၃) လောဟိတ - နီသော ရောင်ခြည်တော် (၄) သြဒါတ-ဖြူသောရောင်ခြည်တော် (၅) မဇ္ဈိမ- မောင်းသောနီပြေပြေ ပန်းရောင်ဖြစ်သော ရောင်ခြည် တော် (၆) ပဘဿရ-ပြီးပြီးပြက်ပြက် ရောင်စုံထွက် သော ရောင်ခြည်တော် [ကမိ၊ စာ ၁၀၀]

ရောင်ဖြူမြို့ - ဘင်္ဂလားဒေ့(ရှ) မြောက်ဘက်စွန်းရှိ ရန်ပူမြို့ (Ranpur or Rungpour)

ရောင်းရင်း - ငယ်စဉ်ကစ၍ပေါင်းဖော်လာခဲ့သောသူငယ် ချင်း[ပေါစာနီ၊ စာ၈၁နှင့်တွင်းသင်းပေါ၊ စာ၁၀၅]“ရောင်းရင်း ငယ်ဖော်၊ဆွေတော်မျိုးစပ်၊အရပ်နေစု”[မယဒေဝ၊ စာ၄၀၀]

ရိုင်ရိုင် - များစွာ [ကိုးစာ၊ စာ ၂၉၇] “တရုပ်လာသည်။ ရိုင်ရိုင်လောရိုင်ရိုင်၊ မြားမိုးရွာသည်၊ ဖြိုင်ဖြိုင်လော ဖြိုင်ဖြိုင်” [မြန်စာညွန့်၊ ပ၊ စာ ၆]

ရိုင်းစိုင်း (ဗိသုကာ) - ပလ္လင်တံကဲနှင့် မုခ်ပေါက်အဆင် တန်ဆာတို့တွင် ခေါင်းလောင်းပုံသဏ္ဍာန်ရှိသော ပန်းပုံ ဖော်ထားသည့် အစိတ်အပိုင်း [မြန်ပွင့်၊ ဖြည့်၊ စာ ၂၂၆-၇] “ရိုင်းစိုင်း ကားကား၊ ဆပ်သွား သွယ်သွယ်၊ အလယ်သန်းသန်း” [ဇေမိဇရုံ၊ စာ ၁၄၀]

ရစ်ချက်ဆောသဝယ်ဘူရကအလယ်မေးရိုး (အင်္ဂလိပ်) - ရစ်ချက် ဆောက်သဝေါ ဘူရ(ခံ) မရိုး (Richard Southwall Bourke Mayo)

ရောင်စုနစ်ပါး - မြို့၏အင်္ဂါစုနစ်ပါးကြည့်။ “ရောင်စုနစ်ပါးနှင့် ပြည့်စုံစွာမြို့နန်းတည်တော်မူမည်” [ကုန်းဘောင်၊ ပ၊ စာ ၆၁]

ရန်ပုံခွင်းအမြောက် - ဟံသာဝတီဘုရင် သမိန်ထောဗုဒ္ဓ ကိတ္တိ (၁၇၄၀-၄၇) လက်ထက် ၁၇၄၈ ခုနှစ်တွင် သန်လျင်သို့ ရောက်ရှိ ဆိုက်ကပ်သော အာမေနိယံ သင်္ဘောတစ်စင်းမှ အဖိုးငွေ ခုနစ်ပိသာငါးဆယ်ကျပ် သားဖြင့် ဝယ်ယူရရှိသော အမြောက်ဖြစ်သည်။ သံဖြင့် သွန်းလုပ်သော အမြောက်ဖြစ်၍ အရှည်ခြောက်ပေ ကိုးလက်မခန့်ရှိသည်။ အလေးချိန် ၁၂၂.၄၇ ကီလိုဂရမ် ရှိသည်။ အမြောက်ကျည်ဝ ၃၃လက်မရှိ၍ ကျည်စေ့ အလေးချိန် ၁.၂ကီလိုဂရမ်ရှိသည်ဟုဆို၏။ ဝယ်ယူပြီး နောက် ပြည်မြို့တွင်ထားသည်။ အမြောက်ကိုယ်လုံးနှင့် ကျည်စေ့တို့ပေါ်တွင် ရန်ပုံခွင်း ဟူသော အမည်ကို ရေးထား သုံးစွဲခဲ့သည်။ အလောင်းမင်း တရားကြီး (၁၇၅၂-၆၀) အင်းဝကို သိမ်းယူစဉ်က ရန်ပုံခွင်း အမြောက်သည် ပြည်မြို့တွင်ပင် ရှိနေသည်။ ပြည်မြို့ တွင် အတွင်းသူပုန် ထသောအခါ ရန်ပုံခွင်း အမြောက် ရေသို့ကျခဲ့သည်။ အာကာရွှေတောင်က ဆယ်ယူ၍ ပြည်မြို့တွင်းသို့ သွင်းထားခဲ့ပြန်သည်။ ၁၇၅၄ခုနှစ်တွင် ပြည်မြို့ကို အလောင်းမင်းတရားကြီး သိမ်းပိုက်ရရှိသော အခါ ရန်ပုံခွင်း အမြောက်ကို သိမ်းယူရရှိခဲ့သည်။ အလွန် အစွမ်းထက်သော အမြောက်ဖြစ်၍ အလောင်း မင်းတရား လက်ထက်မှစတင်ကာ လက်နက်စကြာဟု ခေါ်ခဲ့သည်။ ထို့ကြောင့် အလောင်းမင်းတရား လက် ထက်မှ အစပြု၍ ရန်ပုံခွင်း အမြောက်ပိုင်ရှင်ဖြစ်သော ကုန်းဘောင်ဆက်မင်းတို့သည် မိမိတို့၏ ဂုဏ်ပုဒ်တွင် လက်နက်စကြာသခင်ဟူသောအသုံးအနှုန်းကို ထည့်သွင်း ဖော်ပြခဲ့ကြသည်။ [ရွှေနန်းသုံး၊ စာ ၂၀၈-၁၁]

ရန်အောင်ကြောင်းငါးပါး - (၁) ဇေယျန-မန္တန်မန္တ ရား ရွတ်ခြင်း (၂) အနုပုဒါနေန- တံစိုးပေးခြင်း (၃) ပဝေ ဏိယဝါ-ထုံးတမ်းစဉ်လာအတိုင်း ဆောင်ရွက်ခြင်းနှင့် အမျိုးအနွယ် ဆက်စပ်ခြင်း (၄) သုဘာသီတေန - အသာ အယာ ပြောဆိုခြင်း (၅) မန္တေန - ဆွေးနွေး တိုင်ပင်ခြင်း [မေးတော်ဖြေ၊ စာ ၆၁၅]

ရန်အောင်ကြောင်းတရားလေးပါး - ရိပုံယေတရားလေးပါး ကြည့်

ရန်အောင်ကြောင်းတရားသုံးပါး-(၁)ဒက္ခိယ-ဘေးအန္တရာယ် ကို ဖျက်ဆီးနိုင်သည့် ပညာနှင့်ယှဉ်သော လုံ့လရှိခြင်း

(၂) သူရိယ-ကြောက်လန့်မှုကင်းခြင်း (၃) ပညာ-ဥပါယ်
 ဌ လိမ္မာသောပညာရှိခြင်း [ရာဇသေဝက၊ - စာ ၂၂]
ရုပ်ပြစ်ရှစ်ပါး - (၁) ငရဲ (၂) တိရစ္ဆာန် (၃) ပြိတ္တာ
 (၄) အသညသတ်ဘုံ၊ အရူပဘုံတို့၌ဖြစ်နေသူ (၅) ပဋိ
 သန္ဓေအားဖြင့် အင်္ဂါချို့တဲ့သူဖြစ်ခြင်း (၆) မိစ္ဆာဒိဋ္ဌိ
 (၇) ပစ္စန္ဒရစ်ခေါ် သာသနာမဲ့ရာအရပ် (၈) ဗုဒ္ဓသုည
 ခေါ် သုညကမ္ဘာ၌ ဖြစ်ခြင်း **(တစ်နည်း-** ၁- ပစ္စန္ဒရစ်
 အရပ်၊ ၂- နာမ်သာရှိ၍ ရုပ်မရှိသော အရူပလေးဘုံ၌
 ဖြစ်ခြင်း၊ ၃- ပဋိသန္ဓေအားဖြင့် အင်္ဂါချို့တဲ့သူဖြစ်ခြင်း၊
 ၄- ရုပ်သာရှိ၍ နာမ်မရှိသော အသညသတ်ဘုံ၌ဖြစ်ခြင်း၊
 ၅ - မိစ္ဆာဒိဋ္ဌိဖြစ်ခြင်း၊ ၆ - ပြိတ္တာ၊ ၇- တိရစ္ဆာန်၊
 ၈- ငရဲဘုံ၌ဖြစ်ခြင်း [သုတေသန၊ - စာ ၄၄၈-၉]

ရုပ်သစ် - အဆောက်အအုံ၏ တိုင်အဖြစ် စိုက်ထူမည့်
 သစ် [ROB, VI, p. 726 နှင့် အုပ်ချုပ်၊ ပဉ္စ၊ စာ ၄၉]

ရုပ်စုံမဟာစင်တော်ကြီး - နန်းတွင်း အခမ်းအနားကြီးများ
 တွင် ကပြထမ်းရွက်ရန် နိုင်ငံတော်အတွင်း အကောင်းဆုံး
 အတော်ဆုံးသောကြီးဆွဲပညာရှင်များဖြင့် ဖွဲ့စည်းထားသည့်
 ရုပ်သေးဇာတ်သဘင်အဖွဲ့ကြီး [ရွှေစုနန်းသုံး၊ စာ ၁၅၉]

ရုပ်စုံသဘင် - ရုပ်သေးရုပ်အနည်းဆုံး ၂၈ ရုပ်ဖြင့် သီဆို
 ကပြသည့် သဘင်အဖွဲ့ [အောင်]

ရုပ်ထီး - ဖွင့်ပြီးသော အခါ ပြန်လည်ရုပ်သိမ်း၍ ရသောထီး
 (အဖွင့်အပိတ်ပြုလုပ်နိုင်သောထီး)။ “ရုပ်ထီးသေတ္တာတရာ၊
 ကြွေပန်းကန်သေတ္တာတရာနှစ်ဆယ်၊ မြင်းသေနတ်သုံးရာ
 ... ရတော်မူ၏” [ကုန်းဘောင်၊ ပ၊ စာ ၁၇၇]

ရုပ်သေး ၂၈ ရုပ် - (၁) နတ်ကတော်ရုပ် (၂) မြင်းရုပ် (၃) ဆင်ရုပ်
 (၄) ကျားရုပ် (၅) ဆင်ထိန်းရုပ် (၆) ဘီလူးရုပ်
 (၇) ကုမ္ဘာဏ်ရုပ် (၈) ကြက်တူရွေးရုပ် (၉) ငှက်ရုပ်
 (၁၀) ဂဠုန်ရုပ် (၁၁) နဂါးရုပ် (၁၂) ဇော်ဂျီရုပ် (၁၃) သူဌေး
 ရုပ် (၁၄) စုန်းမရုပ် (၁၅) နတ်ရုပ် (၁၆) နေရာထိုင်ခင်းရုပ်
 (၁၇) ရှင်ဘုရင်ရုပ် (၁၈) မိဖုရားရုပ် (၁၉) မင်းသားလတ်ရုပ်
 (၂၀) မင်းသားနုရုပ် (၂၁) မင်းသမီးရုပ် (၂၂) သံချိုလက်စွဲ
 တော်ရုပ်များ (၂၃) သံပျက်လက်စွဲရုပ်များ (၂၄) မင်းကြီး
 သက်တော်ရှည်ရုပ် (၂၅) ရွှေတိုက်ဝန်ရုပ် (၂၆) ဝန်ထောက်ရုပ်
 (၂၇) မြို့တော်ဝန်ရုပ် (၂၈) ပုဏ္ဏားသို့မဟုတ်ဆရာတော်
 ရုပ် [သုတေသန၊ - စာ ၄၅၇-၈]

ရမ္မာဝတီကျွန်း - ရမ်းဗြဲကျွန်း [ရခိုင်ရာသစ်၊ ခေါင်းစီး စာ ၃]

ရယ်ခေံ (၍၏) - (ပြု)ပြီး [ဖုန်မြန်၊ ပ၊ စာ ၁၁၄]
 “ရယ်အတိ သုပုရှာသွင် အဆင်ပြုရယ်ခေံ နှပ်လိယံ
 သုရှောင်တေဟံ ဣယံသိအံ မိန်ခေံ” [၁၁၁၂ စုစုစုံထိုး-

ရာကျောရကျောက်စာ]
ရာ၂ခြင် (ကျောက်) - ယာနှစ်ခင်း။ “လာယ်ညှပိုင်။ ရာ၂ခြင်။
 နှာ၂ယုန်၊ ကျယ်ငါပိယ်သောသက်သိ(ယံကာ)။ သွင်မဟာထိ
 ...” [၁၁၇၅ စုစုစုံထိုးသင်ကြီး၊ ငါယန်သင်ကျောက်စာ၊ ၇-၈]

ရွာကြီးစုတ် (ကျောက်) - ရွာကြီးအများ [ကျောက်စွဲ၊ စာ ၁၇၇]
ရွေးကြီးသား - ရွေးကြီးလှေတော်အမှုထမ်း [ROB, VI,
 p. 466]

ရွေးဆင် - ကြန်အင်လက္ခဏာနှင့် ပြည့်စုံ၍ ခွန်အား ဗလရှိသော
 ကြောင့်ရွေးကောက်ခြင်း ခံရသောဆင် [ရွှေစုနန်းသုံး၊ စာ ၉၆]

ရွေးတော်ယူ - နန်းတော်သစ်တပ် အရှေ့ဘက်တံခါး
 [ROB, X, p. 126 နှင့် မြန်မာမင်း၊ စာ ၉]

ရွေးမကုန်ပြင်ထောင်စု - ရခိုင်မင်းစန္ဒဝိယေရာဇာ (၁၇၁၀-
 ၃၁) လက်ထက်တွင် အမျိုးအနွယ်အစဉ်အဆက် မသိသော
 သူတို့ဖြင့် ဖွဲ့စည်းသော အမှုထမ်းစု [ဧညသစ်၊ စာ ၂၂၇]

ရွေးရည်ဆင်တော် - ရွေးချယ်ရန် အရည်အသွေး ရှိသော
 ဆင်တော်။ “ထူးဆင်တော်တဆယ်၊ စီးတော်ဆင်တဆဲ့
 ခြောက် ... ရွေးရည်ဆင်တော် နှစ်ဆဲ့ခုနစ်... (တို့၏)
 ဦးစီးနောက်ပဲ့ ဆင်အရာရှိ ဆင်ဆေးသမားတို့ကို...
 ဆုပေးတော်မူ၏” [ကုန်းဘောင်၊ တ၊ စာ ၂၁၂]

ရွေးသေနတ် - အလောင်းမင်းတရား (၁၇၅၂-၆၀)
 လက်ထက် ၁၇၅၈ ခုနှစ်တွင် ရဲရောင် မြန်မာသူတို့ကို
 ရွေးကောက်တော်မူပြီး ရွေးလက်ဝဲသေနတ်၊ ရွေးလက်ယာ
 သေနတ်ဟူ၍ ဖွဲ့စည်းခဲ့သော သေနတ်သွေးသောက်စု
 တပ်ဖွဲ့ [ရွှေစုနန်းသုံး၊ စာ ၂၁၉]

ရွဲ - (၁) ဖန်ဖြင့်ပြုလုပ်ထားသော အလုံး (၂) အစက်အပြောက်
 ထက်ကြီးသော အဝန်းအဝိုင်း [ယုဒသန်၊ စာ ၈၆၅]

ရွက်စို (ကြေးငွေ) - လဲလှယ်ရေးမဏ္ဍိုင် (ပိုက်ဆံကြေးငွေ) အဖြစ်
 အသုံးပြုရန်ကြေး (၁၅) ရာခိုင်နှုန်း ရောစပ်ထားသည့် ငွေ

ရွက်နီ (ကြေးငွေ) - လဲလှယ်ရေးမဏ္ဍိုင် (ပိုက်ဆံကြေးငွေ)
 အဖြစ် အသုံးပြုရန် ကြေး (၁၀) ရာခိုင်နှုန်း ရောစပ်ထား
 သည့် ငွေကောင်း [ရေစကြိုဖြတ်၊ စာ ၅၂] ပိုက်ဆံ
 ကြေးငွေအဖြစ် အသုံးပြုရန် မင်းမိန့်ဖြင့် သတ်မှတ်
 ပြဋ္ဌာန်းထားသော ငွေ [ROB, V, p. 458]

ရွက်သေး (ကြေးငွေ) - ပိုက်ဆံကြေးငွေအဖြစ် အသုံး
 ပြုရန်ကြေး (၂၀) ရာခိုင်နှုန်း ရောစပ်ထားသည့် ငွေညံ့

ရွပ်ရွပ် - အစွမ်းကုန်၊ ပြင်းပြင်းထန်ထန် [ယုဒသန်၊ စာ
 ၈၆၂] “အုတ်ခဲကို ကောက်၍ မျောက်မင်းနာယောင်ကို
 ရွပ်ရွပ်ကျိုးအောင် ထုလေ၏” [မှန်စုနန်း၊ ဒု၊ စာ ၃၆၈]

ရှိကြာမုနီ (တရုတ်) - သကျမုနီ [ဖေးတော်ဖြေ၊ စာ ၄၂၀]

ရှေ့တော်ပြေးမှူး - အခမ်းအနားကြီးများသို့ ဘုရင် ထွက်တော်မူသောအခါ၊ ရွှေနန်းတော်သို့ ဝင်တော် မူသောအခါ ရာဇဝင်း၏ရှေ့ဦးမှ လမ်းလျှောက် လိုက်ပါရသော အမှုထမ်းများနှင့် ရှေ့တော်ပြေး စည်တော်စုံ တီးခတ်လိုက်ပါရသော အမှုထမ်းများ ကို ကြီးကြပ် ကွပ်ကဲရသော အကြီးအမှူး [ရွှေနန်းသုံး၊ စာ ၁၄၃]

ရှေ့ပလ္လင် - (ပေ) ပေစာထုပ်တွင် ပထမဆုံးမျက်နှာ ဖြစ် သောစာချပ် (ထိုစာမျက်နှာတွင် စာကြောင်းများကို ပလ္လင်ပေါက်နှစ်ပေါက်၏ အတွင်းတွင်သာ ရေးသား ထားသည်။ [ရှေးဟောင်းပေ၊ စာ ၂၂]

ရှေ့ရုံး - နန်းတော်သစ်တပ်၏အရှေ့၊ လမ်းမတော်၏ လက်ယာဘက်တွင်ရှိ၍ နေပြည်တော်တည်ရာ မြို့တွင်း မြို့ပြင် လုံခြုံရေး၊ ရာဇဝတ်မှုကင်းရှင်းရေး၊ မီးအန္တရာယ် ကာကွယ်ရေး၊ အချိန်အတွယ်မှန်ကန်စွာ ရောင်းဝယ် ရေး၊ ရာဇဝတ်ပြစ်မှု ကျူးလွန်သူတို့ကို စစ်ဆေး၍ အပြစ်ဒဏ် ချမှတ်ရေးတို့ကို တာဝန်ယူစီရင်ရသောရုံး (ရာဇဝတ်ရုံးဟုလည်း ခေါ်သည်။) [မြန်မာမင်း၊ စာ ၉၊ အုပ်ချုပ်၊ စာ ၂၆]

ရှေ့လိုက်ကြိမ်ကိုင်း - ဝန်ကြီး၊ အတွင်းဝန်၊ ဝန်ထောက်၊ မြို့ဝန်၊ တရားသူကြီးတို့ ခရီးနီးဝေး သွားလာသော အခါ လမ်းရှင်းရန်အတွက် ကြိမ်လုံးကိုင်း၍ ရှေ့ဘက် ဝဲယာမှ လိုက်ပါထမ်းရွက်ရသော အမှုထမ်း [ဇေယျာပုည၊ စာ ၁၈-၁၉]

ရှုံပိုင်သား (အင်္ဂလိပ်၊ voile) - ပါးလွှာသော ရုံသားပိတ် [ROB, X, p. 127]

ရှောက်ရွာမိုး - ထိခိုက်ဖျက်ဆီးသောမိုး၊ သဲသဲမဲမဲ ရွာသောမိုး [မြန်မာ့၊ ဖြည့်၊ စာ ၂၃၄၊ တွင်းသင်းပေါ၊ စာ ၁၀၅] “ရှောက်ရွာမိုးဖြူ၊ အငြိုးကူ၍၊ ကလူသည့်နှယ်၊ မြူ သည့်နှယ်လျှင်” [ဘလ္လာတိယ၊ စာ ၁၈]

ရှင်ကျိုင်းတို့သွေးသောက် - မင်း၊ မိဖုရားတို့မှ ဆင်းသက် ပေါက်ပွားခဲ့သော အမျိုးအနွယ်တို့ဖြင့် ဖွဲ့စည်းသော သွေးသောက် [ROB, I, p. 205]

ရှင်ထွေးတို့သွေးသောက် - မင်း၊ မိဖုရားတို့မှ ဆင်းသက် ပေါက်ပွားခဲ့သော အမျိုးအနွယ်တို့ဖြင့် ဖွဲ့စည်းသော သွေးသောက် [ROB, I, p. 205]

ရှင်ပင်ပေါင်းလဲ - တောင်ဘက်သို့ ဦးခေါင်းပြု၍ လဲလျောင်း နေဟန် ဘုရားရှင် ဆင်းတုတော် (“အရှေ့ ပေါင်းလဲ၊ တောင်လွဲသာလျောင်း၊ နောက်စောင်း နေရဗန်၊ မြောက် မှာ ပရိနိဗ္ဗာန်” ဟူသော စာဆိုလည်း ရှိသေးသည်။) [ဝိပုဏ္ဏ၊ စာ ၁၉၃]

ရှင်ဘုန်းဥဒည် (တရုတ်) - မန်ချူးစကရာဇ်ရှင်ဖုန်း 咸丰皇帝 [၁၈၅၁- ၆၁]

ရှောင်ကြဉ်အပ်သော တရားသုံးပါး (မင်း) - (၁) မမှန် သောစကား မပြောခြင်း (၂) အမျက်ဒေါသ မကြီးခြင်း (၃) ရယ်ရွှင်ပြက်ရယ်မှုကို ရှောင်ကြဉ်ခြင်း [ရာဇသေဝက၊ စာ ၁၂၆]

ရှစ်ပါးပုဏ္ဏား - ဘုရင်မင်းမြတ်နှင့် ပတ်သက်သော အခမ်းအနားများတွင် လက်ဝဲရှစ်ပါး၊ လက်ယာရှစ်ပါး ခစားထမ်းရွက်ကြရသော ပုဏ္ဏား [အုပ်ချုပ်၊ ဒု၊ ၃၉]

ရှစ်ပါးသောအရိယာသင်္ဘော - (၁) သောတာပတ္တိမဂ်ရ သောပုဂ္ဂိုလ် (၂) သကဒါဂါမိမဂ်ရသောပုဂ္ဂိုလ် (၃) အနာဂါမိမဂ်ရသောပုဂ္ဂိုလ် (၄) အရဟတ္တမဂ် ရသောပုဂ္ဂိုလ် (၅) သောတာပတ္တိဖိုလ် ရသောပုဂ္ဂိုလ် (၆) သကဒါဂါမိဖိုလ်ရသောပုဂ္ဂိုလ် (၇) အနာဂါမိ ဖိုလ်ရသော ပုဂ္ဂိုလ် (၈) အရဟတ္တဖိုလ် ရသောပုဂ္ဂိုလ် [သုတေသန၊ စာ ၃၅၁၊ ၃၈၂]

ရှစ်သောင်းမှူး - အင်းဝခေတ်တွင် ပုခန်းမြို့နယ်အတွင်း လယ်ယာစိုက်ပျိုးလုပ်ကိုင်သူ ဆည်ရေသုံးစွဲသူတို့အား ကြီးကြပ်စီရင်၍ အခွန်တော်ကောက်ခံသော အကြီး အမှူး [ROB, I, pp. 246-7]

ရှမ်းကိုးပြည်ထောင် - (၁) မိုးကောင်း (၂) မိုးညှင်း (၃) ဗန်းမော် (၄) မိုးနဲ (၅) မိုးမိတ် (၆) သီပေါ (၇) ညောင်ရွှေ (၈) သီပေါ (၉) ကလေး [အင်ရုံ၊ စာ ၃၉]

ရှမ်းနီ - ကသာခရိုင်၊ ပင်လယ်ဘူးမြို့နယ်အတွင်းရှိ ထမန်၊ မောက်လပ်ကျေးရွာများတွင် နေထိုင်ကြသော မောရှမ်းများ [ကတူးကနန်း၊ စာ ၂၄]

ရှမ်းပိုက်လက်ရ - ဖမ်းဆီးရမိသော ရှမ်းလူငယ်များ [ROB, X, p. 127]

ရှမ်းစောင်းမြစ်ညွှန်ပြစ်ခြမ်း - အညွန့်အထွတ် ထောင်၍ ရွှေသားပန်းပွင့် တမာရွက်ထောင်တို့ဖြင့် စီခြယ် ပြုလုပ်ထားသော (ရှမ်းစော်ဘွားတို့ ဆင်ယင်သည့်)



ခေါင်းပေါင်း [လက်သုံး၊ စာ ၁၁၊ ပုံ ၁၄၀] “ရှမ်းဗောင်း မြစ်ညွန့်၊ ပြစ်ခြမ်း အထွတ်တပ်၊ ရွှေသား ပန်းတဆဲ့ ငါး၊ တမာရွက် ထောင် တဆဲ့ ငါး” [ကုန်းဘောင်၊ ရှမ်းဗောင်းမြစ်ညွန့်၊ တ၊ စာ ၂၇၀]

ရှမ်းဗောင်းမြစ်ညွန့်၊ တ၊ စာ ၂၇၀]

ရှမ်းရှစ်မြို့ - ဟိုသာ၊ လာသာ၊ မိုးနား၊ စန္ဒာ၊ မိုင်းမော၊ စည်ခွင်၊ ကိုင်းမား၊ မိုးဝန်း [အုပ်ချုပ်၊ ၃၊ စာ ၁၀၅ နှင့် ကုန်းဘောင်၊ ပ၊ စာ ၄၂၅]



ရှမ်းရှစ်မြို့တည်နေရာပြမြေပုံ

ရှမ်းသံတော်ခံ - မင်းဧကရာဇ်ကို ကန်တော့ရန် ရောက်ရှိ လာကြသော ရှမ်းစော်ဘွားမြို့စား၊ ရွှေခွန်မှူး၊ ငွေခွန်မှူးတို့၏ ကန်တော့ဆက်သမြီ လက်ဆောင်တော်များကို ကန်တော့ပွဲတက် အခမ်းအနားတွင် ဖတ်လျှောက်ရသော အမတ် [ရွှေနန်းသုံး၊ စာ ၅၇]

ရှမ်းသုံးနယ် - (၁) မြောက်ရှမ်းနယ် (၂) အရှေ့ရှမ်းနယ် နှင့် တောင်ရှမ်းနယ် (၃) အနောက်ရှမ်းနယ် (ဧရာဝတီ မြစ်ညာဒေသ၊ ချင်းတွင်းမြစ်ညာဒေသ၊ ကလေး၊ သောင်သွပ်၊ မိုင်းခိုင်းစသော ဒေသများကို အနောက်ရှမ်းနယ်ဟု ခေါ်သည်။) [အုပ်ချုပ်၊ စ၊ စာ ၁၀၈-၁၂]

ရှိုယ့်ခိုဝ်၊ နောက်ခိုဝ် (မင်) - ရှေ့ခိုး၊ နောက်ခိုး- အရိုအသေပြုသည်။ [ပုဂံမြန်၊ ၃၊ စာ ၁၈၆] “ပုဟ်ာ လောင်အမိရှိယ့်ခိုဝ် ပြီရကာ ရတာစိယံလိုက် လိယျေအ်” [လောကထိပ်၊ စာ ၇၁] “ပစ္စေကဗုဒ္ဓာ ထွက်သော ရှပ်ရကာ နောက်ခိုဝ်” [လောကထိပ်၊ စာ ၅၆]

ရွှေကိုယ်တော်ကြီးဘုရား - မင်းဧကရာဇ်နှင့် တောင်နန်းမဒေဝီ အဂ္ဂမဟေသီ မိဖုရားခေါင်ကြီးတို့မှ မွေးမြင်တော်မူသည့် သားတော် [ရွှေနန်းသုံး၊ စာ ၂၅၀]

ရွှေကျင်ခတ်ခေါင်းပေါင်း - ပါးလွှာသော ရွှေဝါရောင် ပိုးစခေါင်းပေါင်း [ဦးမောင်မောင်တင်စာစု၊ ရွှေခြည်ထိုး ပိုးထည်ခေါင်းပေါင်း[ပေါစာနီ၊ စာ ၃၀၇] “ဝတ်ဆင်ရန် ရွှေကျင်ခတ်ခေါင်းပေါင်း၊ လွန်းများ ပုဆိုး၊ ဖဲပုဆိုး၊ ပိုးပုဆိုး... သနားတော်မြတ် ခံရသည်” [ကုန်းဘောင်၊ တ၊ စာ ၄၁၂]

ရွှေကျင်ခတ်တဘက် - အနောက်တိုင်းဖြစ် ပါးလွှာသော ရွှေဝါရောင်ပိုးတဘက် (အများအားဖြင့် ရွှေဝါ ရောင်အသွေးရှိ၍ ကျေးတစ်ရာရုပ်နှင့် ပန်းနွယ်ပန်းခက် ပုံအဆင်ဖော်ထားသည်။) [ဦးမောင်မောင်တင်စာစု]

ရွှေကြိုးသတ်နယ် (မန္တလေး) - မန္တလေးရတနာပုံ ရာဇဌာနီ၏ နယ်နိမိတ် (အရှေ့တောင်ထောင့်အလား- ရွှေစာရံဘုရားအရှေ့ သမ္ဘရာချောင်းနှင့် မြစ်ငယ်အဆုံ မြစ်ငယ်မြောက်ဘက်ကမ်းထိ၊ တောင်အလား- မြစ်ငယ်ကောက်ကောက်စင်းစင်းမြောက်ဘက်ကမ်းကို လျှောက်၍ ဧရာဝတီမြစ်ဆုံထိ၊ အနောက်အလား- ဧရာဝတီမြစ်ကောက်ကောက်စင်းစင်း၏ အရှေ့ဘက်ကမ်းထိ၊ မြောက်အလား - ဧရာဝတီမြစ်ဆုံမှ မတ္တရာမြစ်ကောက်ကောက်စင်းစင်း တောင်ဘက်ကမ်းကို လျှောက်၍ ညောင်ချောင်းရွာထိ၊ အရှေ့အလား- ညောင်ချောင်းရွာမှ တောင်ကိုလျှောက်၍ သမ္ဘရာချောင်းနှင့် မြစ်ငယ်ဆုံအထိ) [အုပ်ချုပ်၊ စ၊ စာ ၁၂၇ နှင့် ROB, IX, pp. 608-9]

ရွှေကြက်လည်ဆံအမြိတ် - ကြက်၏လည်ဆံမွှေးနှင့် တူသော ရွှေခြည် အမြိတ် [ရွှေနန်း၊ စာ ၁၀၊ ပုံ ၁၂၉]

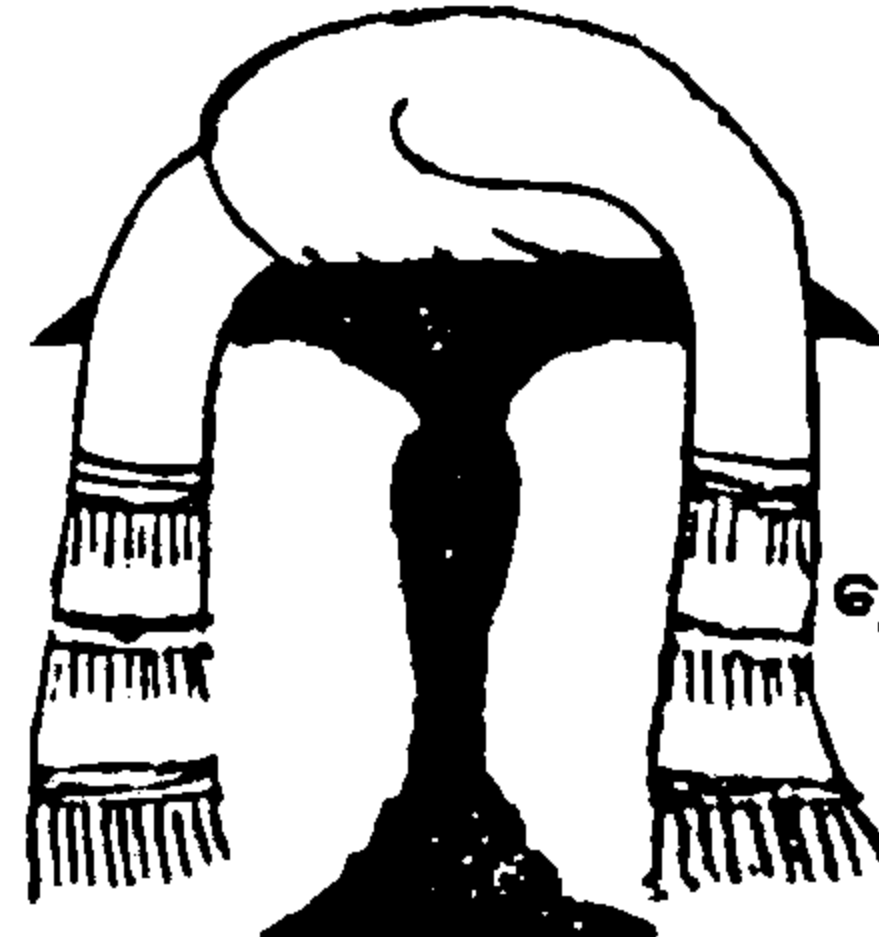

ရွှေကြက်လည်ဆံအမြိတ်

ရွှေကြက်သွန်မြိတ် - ရွှေအဖုအလုံးတွင် ရွှေခြည်များ တွဲချထားသော အမြိတ် [ရွှေနန်း၊ စာ ၁၀၊ ပုံ ၁၂၈]



ရွှေကြက်သွန်မြိတ်

ရွှေချက် - မင်း မှူးမတ်တို့ဆောင်းသော ရွှေထီးအထူး၊
[တက္ကသိုလ်၊ ၂၊ စာ ၂၃၃] “ခုန်သန်လျက်ဝယ်၊ ရွှေချက်
ရတနာ၊ ဖြန့်မိုးကာလျက်” [ရှေးကဗျာ၊ စာ ၈၅]

ရွှေချည်ဝတ် - လက်သူကြွယ် [ပေါစာနိ၊ စာ ၃၀၇]

ရွှေချိန်၂ပန်း - ရွှေချိန်တစ်ပိဿာနှင့် ခြောက်ဆယ်ကျပ်
သား (၂.၆ ကီလိုဂရမ်ခန့်) ရှိသော အလေးချိန်
(ပန်းမှာ ရှမ်းလူမျိုးတို့၏ အချိန်အတွယ် အခေါ်
အဝေါ်ဖြစ်သည်။ တစ်ပန်းသည် ၈၀ ကျပ်သားနှင့်
ညီမျှသည်။) [လွှတ်တော်မှတ်၊ စာ ၂၆၃] “ကျိုင်းတုံ
စော်ဘွားအမတ် ဘယား ၁ နှင့် နောက်ပါလူ ၂၀...
တို့တွင်ပါသည့် လက်ဆောင်ရွှေချိန် ၂ပန်း၊ မြန်မာ
ခေါ် ရွှေချိန် ၁၆၀” [လွှတ်တော်မှတ်၊ စာ ၁၇၅]

ရွှေစား၊ ကန်သာယာ၊ ဟန်လင်းစည်တော်ရုပ် - ရွှေစားရွာ၊
ကန်သာယာရွာနှင့် ဟန်လင်းရွာတို့မှ မင်္ဂလာစည်
တော်ကြီးများကို တီးရွမ်းရသော စည်တော်အမှုထမ်း
သုံးရပ်

ရွှေစက်ကွင်း - ရွှေချထားသော အဝန်းအဝိုင်းပုံ။ “အချို့
သောလှေကို ရွှေစက်ကွင်းထည့်ရသည်” [မှန်နန်း၊ ၃၊
စာ ၂၈၂]

ရွှေစက်ကွင်းပြည့် - ရွှေစက်ဝိုင်းကွင်းများ အပြည့် ခြယ်သ
ထားခြင်း [ROB, I, p. 187]

ရွှေစက်တော် - ခြေတော် [ယုဒသနိ၊ စာ ၈၇၆]

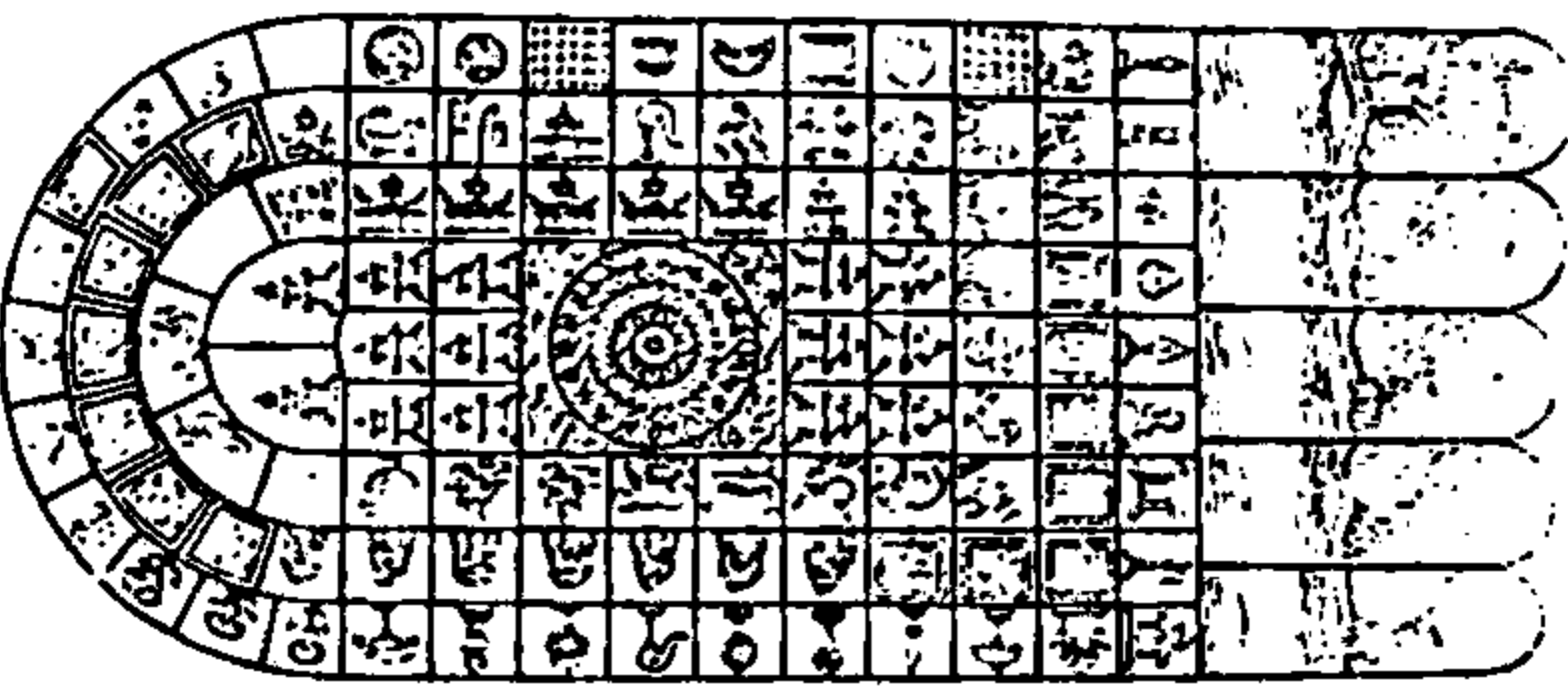

ရွှေစက်တော်ရာ

ရွှေစင်ဖြတ်စက္ကဲသို့ - ရွှေစင်ကို ဖြတ်ထားသော အပိုင်း
အစများကဲ့သို့ (ရွှေစင်ဖြတ်စက္ကဲသည် တန်ဖိုးကြီးမား
ကြသည်ချည်း ဖြစ်သကဲ့သို့ မင်းနှစ်ပါးတို့သည်လည်း
မကောင်းမှုကင်းစင်၍ သာသနာတော်စီးပွား၊ ပြည်သူ
လူရဟန်းတို့ စီးပွားကို ရွက်ဆောင်နိုင်ကြသော ပုဂ္ဂိုလ်
ထူး၊ ပုဂ္ဂိုလ်မြတ်ချည်း ဖြစ်ကြသည်ဟု အဓိပ္ပာယ်ယူ
သင့်၏) [ဦးကုလား၊ ပ၊ စာ ၂၇၄ အောက်]

ရွှေဝေါပိန်း - ရွှေပန်းချီအပြည့်ရေးထားသည်။ [ယုဒသနိ၊
စာ ၄၂၆၊ ၆၃၅]

ရွှေစာယက် - ရွှေဇာယက်များကို ရက်လုပ် ဆက်သွင်း ရ
သော အမှုထမ်း၊ ရွှေချည်ထိုးအမှုထမ်း

ရွှေတိုက်ကြပ် - ရွှေတိုက်ဝန်နှင့် ရွှေတိုက်စိုးတို့ ဆင့်ဆိုရာ
နာခံ၍ ရွှေတိုက်ကိုကြီးကြပ်ရသော ပုဂ္ဂိုလ် [ရွှေစာနိ၊
စာ ၇၆]

ရွှေတိုက်စိုး - ရွှေတိုက်တော်ကို ကြီးစိုး၍ ဘဏ္ဍာတော်
များကို ထိန်းသိမ်းရန်၊ မင်းမိဖုရားတို့၏ အဆင်
တန်ဆာ ချုပ်လုပ်ရန်၊ ၁၂ ရာသီ မင်းပွဲသဘင်အတွက်
လွှတ်တော် ဗြိတိုက်က တောင်းခံသော ပစ္စည်းများကို
ထုတ်ပေးရန် စီမံဆောင်ရွက်ရသော အကြီးအကဲ
[ရွှေစာနိ၊ စာ ၇၅-၆]

ရွှေတိုက်ဝန် - မင်းဘဏ္ဍာတော် ရတနာရွှေငွေ အထည်
အလိပ်များထားသိုရာ ရွှေတိုက်တော်လုံခြုံရေး၊ အပျက်
အစီး မရှိစေရေး၊ ပစ္စည်းအဝင်အထွက် စာရင်းထား
ရှိရေးတို့အတွက် ရွှေတိုက်စိုး၊ ရွှေတိုက်ကြပ်၊ ရွှေတိုက်
စာရေး စသော အမှုထမ်းများကို ကြီးကြပ် စီရင်
ရသောဝန် [ရွှေစာနိ၊ စာ ၇၄-၅]

ရွှေတောင် - ရွှေနန်းတော် (ရွှေနန်းတော်၌ ခစားထမ်းရွက်
သည့် ကျက်သရေရှိသော အမတ်ကို ရွှေတောင်သီရိ
ဟူသော ဘွဲ့ကိုနှင်းသည်။) “ဦးစိနာမင်ကြီ ဟုယ်တောင်
တက်ခေ” [၁၂၁၂ စုနှစ်ထိုး စောရဟန်သိမ်ကျောက်စာ]
“သုဒ္ဓေါစောခေါင်၊ ရွှေတောင်သနင်း၊ ဇေယျချင်းအံ”
[ပါရမီစာနိ၊ စာ ၆၂]

ရွှေတိုင်တော် - အရှည်တစ်ပေခန့်ရှိ၍ ရွှေတု(ကြေးဆိုင်း)
ချထားပြီး ဘုရင့်အနီးတွင်ထွန်းသော ပျားဖယောင်းတိုင်
[အုပ်ချုပ်၊ စ၊ စာ ၈၀]

ရွှေတန်ဆောင် - ရွှေချဖယောင်းတိုင် [ရွှေဝတ်၊ စာ ၁၃၄]

ရွှေတုံးလှေတော် - သီပေါမင်း(၁၈၇၈- ၈၅) လက်ထက်
၁၈၈၂-ခုနှစ်တွင် အခမ်းအနား ကြီးကျယ်စွာ ခင်းကျင်း
၍ အလျား ၇၂ ပေ ၄.၅ လက်မ၊ ဝမ်းဝ ခြောက်ပေ
တစ်လက်မ၊ စောက် နှစ်ပေနှစ်လက်မ ရှိ၍ အင်း ၃၂
ရပ်၊ နတ်ရပ် ၃၂ ရပ်နှင့် အပွရာ ဇိတပလ္လင်၊ ဝဇီယာ
သနပလ္လင်တော်ရာ မြေများကို သစ်တွင်မြှုပ်နှံကာ
တည်ဆောက်ခဲ့သော လှေတော် [ဟံသာဝတီဘုရင်
သမိန္ဒောဗုဒ္ဓကိတ္တိ (၁၇၄၀-၇) လက်ထက်တွင်
သာယာဝတီမြို့ဝန် သီဟစက်သည် နောင်တွင်

ရွှေတုံးလှေ ဟု အမည်တွင်မည့် မူလ ပထမလှေကို တည်ဆောက် စီးနင်းခဲ့သည်။ ဗညားဒလ (၁၇၄၇-၅၅) လက်ထက်တွင် ထိုလှေကို အင်းအိုင် ယတြာစီရင်၍ ရွှေအပြည့် ချပြီး ရွှေတုံးလှေဟု ခေါ်ဝေါ် သမုတ်ခဲ့ခြင်း ဖြစ်သည်။ အလောင်းမင်းတရား (၁၇၅၂-၆၀) လက်ထက် ဟံသာဝတီမြို့ကို ဝန်းရံ တိုက်ခိုက်စဉ် ကျုံးရေကို ဖောက်လွှတ်ရာတွင် ကျုံးအတွင်း မြုပ်ထားသော မူလရွှေတုံးလှေကို ရရှိခဲ့သည်။ [ကုန်းဘောင်၊ ပ။ ၈၂၄] သီပေါမင်းလက်ထက်တွင် တည်ဆောက်သောလှေမှာ ဒုတိယအကြိမ် တည်ဆောက်သော ရွှေတုံးလှေတော် ဖြစ်သည်။ [နန်းသုံးယာဉ်၊ ၈ ၅-၆]

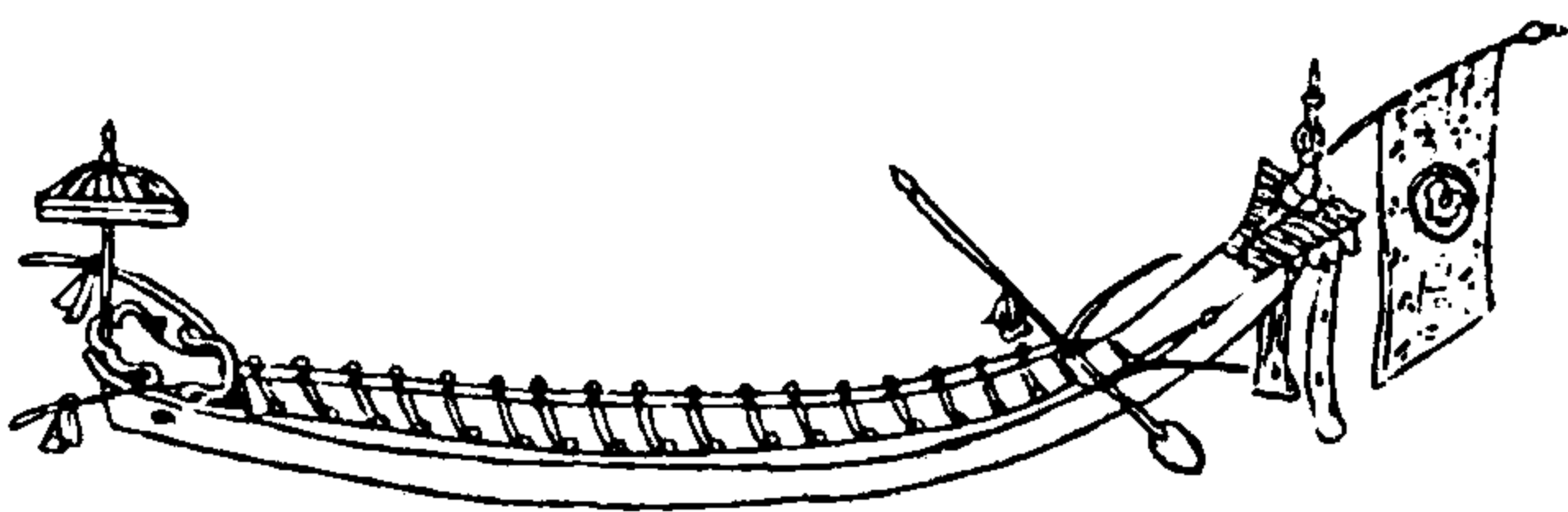

ရွှေတုံးလှေတော်

ရွှေနားတောင်းကြက်ရင် - ရာထူး အလယ်အလတ်အဆင့် ရှိသော မင်းမှုထမ်းတို့ဝတ်ဆင်သည့် အခေါင်းပိတ် ရွှေနားတောင်း [လွှတ်တော်မှတ်၊ ၈ ၂၄၃]



ရွှေနားတောင်းကြက်ရင်

ရွှေနားတောင်းမီးတွင်း - အခမ်းအနားများတွင် ရာထူး အဆင့်မြင့်သူတို့ ဝတ်ဆင်သော၊ အလယ်တွင် အခေါင်းပေါက်ရှိသည့် ရွှေနားတောင်း [လွှတ်တော် မှတ်၊ ၈ ၂၄၃] “ဝန်ထောက်ရန်အောင်မြင်မြို့စား မင်းကြီးမဟာမင်းလှမင်းခေါင်ရာဇာတို့ကို... ရွှေနားတောင်းမီးတွင်း

... သနားတော်ခံစေ” [လွှတ်တော် မှတ်၊ ၈ ၁၀]

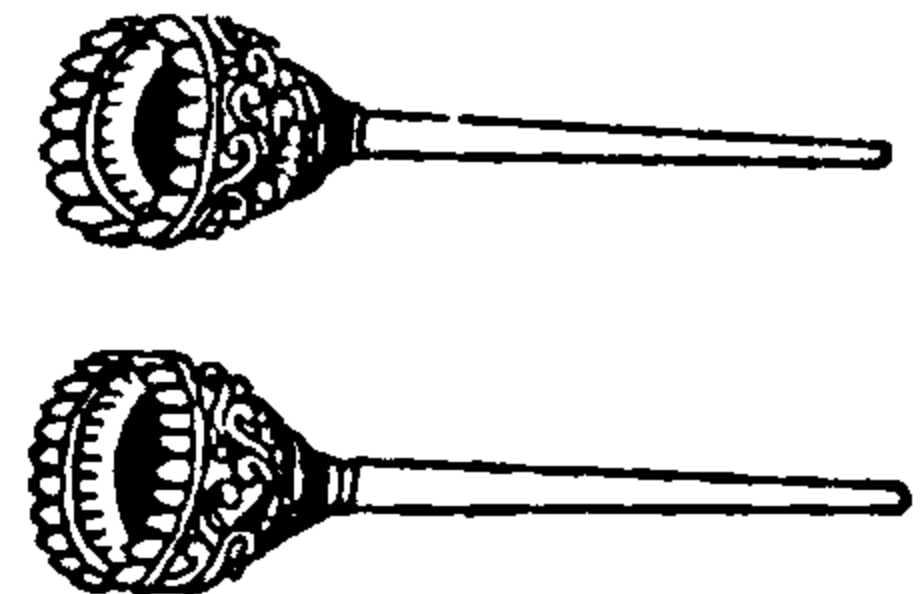

ရွှေနားတောင်းမီးတွင်း

ရွှေနန်းစာရေး - နန်းတွင်းအသုံးစာရင်းနှင့် အရာတော် မြေဆိုင်ရာ စာရင်းများကို ရေးမှတ်ရပြီး သက်ဆိုင်ရာက ဆက်သွင်းသော ပစ္စည်းများကို ဆိုင်ရာတိုက်တွင် သွင်းထား သို့မှီးရန် စီစဉ်ရသော စာရေး [ROB, I, p. 231]

ရွှေနန်းမျှော် (အသီး) အရသာထူးသဖြင့် ရွှေနန်းမျှော်ဟု ခေါ်တွင်ရသော ခေါင်းခွဲသရက်သီး [ROB, X, p. 127]

ရွှေနန်းရိုး ရွှေခွန်ငွေခွန် - မင်းဧကရာဇ်အဆက်ဆက် ရွှေခွန်ငွေခွန် ကောက်ခံသော ရှမ်းပြည်မြေလတ်ဒေသ၊ အညာမြစ်စဉ်၊ အကြေ ငြရွာ၊ အညာ ငြရွာ၊ တုရွင်းတိုင် နယ်များ ပါဝင်သောဒေသ [အုပ်ချုပ်၊ ၈၊ ၈ ၂၈၆-၇]

ရွှေနန်းရိုးလမိုင်းဝန် - မင်းဧကရာဇ်အဆက်ဆက် ပိုင်ဆိုင်သော အရာတော်လယ်မြေများရှိ လယ်ယာလုပ်သား တို့အား ဆင့်ဆိုလုပ်ကိုင်စေ၍ လယ်ထွက်သီးနှံများကို သိမ်းရုံးဆက်သွင်းရသော မှူးမတ် [ရွှေနန်းသုံး၊ ၈ ၈၁]

ရွှေပုစွန်ခွံ - ရွှေကိုခပ်လုပ်ထားသော ယက်ပြား၊ ပါးသော ရွှေပြား။ “မဟာမုနိဘုရား ရုပ်ရှင်တော်မှာ ကပ်မွမ်းလှူဒါန်းရန် ... ခပ်လုပ်ပြီး ပြေသည့် ရွှေပုစွန်ခွံ သင်္ကန်းတော်များကို...” [ကုန်းဘောင်၊ ၈၊ ၈ ၆၅၁] “ထီးတော်ကို ရွှေပုစွန်ခွံ မွမ်းစေသည်” [ကုန်းဘောင်၊ ပ။ ၈ ၄၃၇]

ရွှေပုစွန်ဆီ - ရွှေချည်ဖြင့်ရက်လုပ်သော အထည် [ယုဒသန်၊ ၈ ၆၃၇]

ရွှေပုစွန်ဆီထိ - ရွှေချည်ဖြင့်ရက်လုပ်သော အထည်ဖြင့် စီရင်ပြုလုပ်သော ထိး [ယုဒသန်၊ ၈ ၆၃၇]

ရွှေပန်းပန်တပ် - ရန်သူကို ရဲဝံ့စွာ ဆိုင်ပြိုင်တိုက်ခိုက် အနိုင်ယူနိုင်သည့် ရဲရည်ရဲသွေးရှိသောတပ် (မင်းဧကရာဇ် ချီတော်မူ ထွက်တော်မူသောအခါ နောက်

တော်ပါအဖြစ် လိုက်ရသည်) [ရွှေဝတ်၊ စာ ၃၇၊ ROB, I, p. 284]

ရွှေပိန်း - ရွှေအပြည့် [မြန်မာ၊ စာ ၂၂၇၊ ၃၂၃]

ရွှေပြည်စာရေး - ရွှေမြို့တော်ရပ်ကွက်များတွင် နေထိုင်သူတို့ထံမှ ဒသမဘာဂဆယ်ဖို့တစ်ဖို့ အခွန်တော်စစ်ဆေးကောက်ခံရသည့် စာရင်းရေး စာရင်းကိုင်အရာရှိ [ROB, VI, p. 565]

ရွှေပြည်စိုး - ရာဇဌာနိရွှေမြို့တော်တွင် မင်းဧကရာဇ်က ခန့်ထားသော ရှေ့ရုံးအရာရှိ (မင်းဧကရာဇ် ထွက်တော်မူ၊ ဝင်တော်မူသောအခါ တပ်ဦးတွင် ရှေ့ရုံးအရာရှိတို့နှင့်အတူ ရွှေပြည်စိုးက မောင်းတီး၍ လိုက်ရသည်။ မိဖုရားခေါင်ကြီး မီးဖွားသောအခါတွင် ရွှေပြည်စိုးက ဝတ်ကောင်းဝတ်သန့်နှင့် အိမ်ရှင်စည်ကြီးကို တီးရသည်။ အခွန်တော် ကောက်ခံရိုးအစဉ် လက်စွဲစာရင်းများကို စွဲကိုင်၍ ထိုစာရင်းအတိုင်း ကောက်ခံရန်လည်း စီစဉ်ညွှန်ကြားရသည်။ ရွှေကြိုးသတ်နယ်အတွင်း ရောင်းဝယ် ပေါင်နှံမှုများမှာ ရွှေပြည်စိုးခေါ် ရှေ့ရုံးအရာရှိ၏ တံဆိပ်လက်မှတ် ရမှသာလျှင် အတည်ဖြစ်သည်။ ရွှေပြည်စိုးသည် ချိန်ခွင်ဖြင့်ရောင်းဝယ်သောဌာန ဆယ်နှစ်ခုမှ ကောက်ခံရရှိသည့်အခွန်ကို စားသုံးရသည်။) [ရွှေစာရင်းသုံး၊ စာ ၆၅-၆ နှင့် အုပ်ချုပ်၊ စာ ၂၂ နှင့် ROB, I, p. 160]

ရွှေပြည်တံခွန်မြင်းဝန် - မြင်းအစုအမှုထမ်းတို့ကို စီရင်အုပ်ချုပ်၍ မင်းဧကရာဇ် စေခိုင်းတော်မူရာ အဝေးအနီးအမှုများကို မြင်းရှိ၊ မြင်းမဲ့ ထမ်းဆောင်ရသော အမှုထမ်းကြီး [ROB, VIII, p. 663]

ရွှေပြည်မြင်း - နန္ဒဘုရင်(၁၅၈၁-၉၉) လက်ထက် ၁၅၉၃-ခုနှစ်တွင် ကျေးစားရွာစား သားမြေးတို့ဖြင့် ဖွဲ့သည့် မြင်းတပ် [ROB, II, p. 202]

ရွှေပြည်မှန်ကင်း - အလုံမြို့၊ မိပေါက်ရွာ၊ မအူရွာ၊ ကူတောရွာ၊ ဝန်ပို့ရွာ၊ ကွမ်းအုံရွာ၊ မြို့သစ်ရွာ၊ အရာတော်ရွာ၊ စရစ်ရွာ၊ ကဲပါရွာ၊ မလဲသာရွာ၊ မင်းရွာ၊ ရှားကုန်းရွာ စသောရွာများမှ သန်မာသော လူငယ်တို့ကို ရွေးချယ်၍ ဖွဲ့စည်းထားသော အစုအမှုထမ်း (ထိုအစုအမှုထမ်းတို့၏ လက်ယာလက်ဖမိုးတွင် ခြင်္သေ့ရုပ်ထိုးထားသည်။) [ရွှေစာရင်းသုံး၊ စာ ၂၁၇]

ရွှေပြည်ရန်အောင်မြင်း - ပင်းတလဲ၊ လှိုင်းတက်၊ သာဂရ၊ မိတ္ထီလာ၊ ယင်းတော်၊ ရနောင်၊ ထရံကာ၊ ညောင်ရမ်း၊

ရမည်းသင်း၊ တိုက်ထီးလှိုင်၊ တောင်ငူ၊ ပြင်စည်၊ ကျောက်ဆောက်၊ ညောင်အုပ်၊ တောင်သာ၊ ပင်း၊ နတ်မောက်၊ ကျောက်ပန်းတောင်း၊ ပုပ္ပား၊ တောင်တွင်းကြီးနယ်များမှ မြင်းစီးကျွမ်းကျင်သော လူငယ်များဖြင့် ဖွဲ့စည်းသော မြင်းတပ် (ထိုမြင်းတပ်အမှုထမ်းတို့၏ လက်ယာနံတွင် မြင်းရုပ်ထိုးထားသည်။) [ကုန်းဘောင်၊ စာ ၅၅၁-၂]

ရွှေပြည်ရန်အောင်အနောက်လက် - ရွှေပြည်ရန်အောင်အနောက်ပိုင်းဒေသ- ပြင်စည်၊ ကျောက်ဆောက်၊ ညောင်အုပ်၊ တောင်သာ၊ ပင်း၊ နတ်မောက်၊ ကျောက်ပန်းတောင်း၊ ပုပ္ပား၊ တောင်တွင်းကြီး [ကုန်းဘောင်၊ စာ ၅၅၂]

ရွှေပြည်ရန်အောင်အရှေ့လက် - ရွှေပြည်ရန်အောင်အရှေ့ပိုင်းဒေသ- ပင်းတလဲ၊ လှိုင်းတက်၊ သာဂရ၊ မိတ္ထီလာ၊ ယင်းတော်၊ ရနောင်၊ ထရံကာ၊ ညောင်ရမ်း၊ ရမည်းသင်း၊ တိုက်ထီးလှိုင်၊ တောင်ငူ [ကုန်းဘောင်၊ စာ ၅၅၁]

ရွှေမျက်ပါး - အလွန်ပါးလွှာအောင် ခပ်လုပ်ထားသည့် ရွှေရွက် [ယုဒသန်၊ စာ ၈၇၇]

ရွှေမြို့တော် - နန်းမြို့တော်နှင့် များမတ်၊ သူဌေး၊ သူကြွယ်၊ အမှုထမ်း အရပ်အကွက်ကိုင့်၍ တံတိုင်း၊ ပြအိုး၊ ပြာသာဒ်၊ မြို့တံခါး၊ တုရိဏ်တိုင်၊ ပစ္စင်၊ ရင်တား၊ မီးကာတို့ဖြင့် အခိုင်အခံ တည်ဆောက်၍ ကျုံးပတ်လည်ဝန်းရံလျက်ရှိသော မြို့တော် [ကုန်းဘောင်၊ စာ ၅၈၀၊ ၅၈၃-၄၊ ကုန်းဘောင်၊ ဒု၊ စာ ၃၁၅-၇၊ ကုန်းဘောင်၊ စာ ၁၅၁၊ ၂၄၈၊ ၂၇၇-၈]

ရွှေမျိုး(ရွှေခွန်မျိုး) - ရွှေထွက်သောနယ်ကို ကြီးမျိုးအုပ်ချုပ်၍ ဘုရင့်ထံ ရွှေခွန်တော်ဆက်သရန် တာဝန်ယူရသော အကြီးအကဲ [ယုဒသန်၊ စာ ၈၇၇]

ရွှေမျိုး၊ သံမျိုး၊ ငွေခွန်မျိုး - ရွှေခွန်တော်ဆက်ရသော နယ်မြေကို စီရင်အုပ်ချုပ်ရသော အကြီးအမှူး၊ သံခွန်တော်ဆက်ရသောနယ်မြေကို စီရင်အုပ်ချုပ်ရသော အကြီးအမှူး၊ ငွေခွန်တော်ဆက်ရသော နယ်မြေကို စီရင်အုပ်ချုပ်ရသော အကြီးအမှူး (၎င်းတို့မှာ မြို့ရွာသူကြီးများနှင့်ထပ်တူ အခွင့်အာဏာ ရှိကြသည်။) "...ရွှေမျိုး၊ သံမျိုး၊ ငွေခွန်မျိုးတို့မှာ ...မြို့ရွာသူကြီးတို့ ဆောင်ရွက်နိုင်သည့် အခွင့်နှင့်ထပ်တူ သဿမေမေ အခွန်တော်ငွေ ကောက်ခံသည့် အမှုများကို

ဆောင်ရွက်စေရမည်” [လွတ်တော်မှတ်၊ စာ ၅၉]

ရွှေဖျော်ကြ - ရွှေဖြင့် ပန်းချီအပြောက်အမွမ်းဖော်သည်။
[အုန်းအဘိဓာန် မအက္ခရာ]

ရွှေယက်ပြား - အပြားခတ်ထားသောရွှေ

ရွှေလွန် သားရေခုနစ်မျိုး - ဆင်ရိုင်းကြော့ဖမ်း ချည်
နှောင်ရန်အတွက် အလွန်ခိုင်ခံ့သောကြိုး ကျစ်လုပ်သည့်
သားရေခုနစ်မျိုး (၁-စာမရီ၊ ၂-သစ်နက်၊ ၃-ပြောင်၊
၄-ဆတ်၊ ၅-ကျဲ၊ ၆-နွား၊ ၇-ဝံ သတ္တဝါတို့၏
သားရေများ) [ROB. X, p. 127]

ရွှေလွန်အမှုထမ်း - တောဆင်ရိုင်းများကို ချည်နှောင်
ဖမ်းဆီးရန်အတွက် စာမရီရေ၊ သစ်နက်ရေ၊ ပြောင်
ရေ၊ ဆတ်ရေ၊ ကျဲရေ၊ နွားရေ၊ ဝံရေ ဟူသော
သားရေခုနစ်မျိုးဖြင့် ကြိုးကျစ်ပေးရသော အမှုထမ်း
[ရွှေစုန်းသုံး၊ စာ ၁၉၀]

ရွှေဝေယန်တပ် - ရွှေချထားသော ဝေယန္တန်တပ်နန်း

သဏ္ဍာန် မွမ်းမံမှု။ “ခင်ဒုယင်ရွှေပိန်း၊ အမိုးယွန်း
ဆက်ရွှေပိန်း၊ ရွှေဝေယန်တပ်” [ကုန်းတောင်၊ တ၊ စာ ၁၇၈]

ရွှေသတိ - ရွှေသားအတိ၊ ရွှေချည်းသက်သက်။ “ခွက်
ကြုတ်သနွေး စသောအသုံးအဆောင်မှစ၍ ကစားဘွယ်
အသွယ်သွယ်များကိုလည်း ရွှေသတိ လုပ်ဆောင်၍
ခင်းကျင်းပြင်ဆင်ထားရခြင်း” [ကုန်းတောင်၊ တ၊ စာ ၅၂၉]

ရွှေသွားဒေသ - ယူနန်နယ်အနောက်ပိုင်း မဲခေါင်မြစ်နှင့်
သံလွင်မြစ် နှစ်သွယ်အကြားရှိဒေသ (ပလောင်၊ ဝနှင့်
ရိအန်တို့ကို ရွှေသွား၊ ငွေသွား လူမျိုးစုများဟု ရှေးအခါ
က ခေါ်ခဲ့ကြသည်။) [ရှည်စိန်၊ ရှင်ဒီသာ၊ စာ ၄၅]

ရွှေအစုသား - ရွှေရှာဖွေတူးဖော်စုဆောင်း ဆက်သွင်း
ရသော အစုအမှုထမ်း [ROB, I, p. 165]

ရွှေအရှေ့ကြောင်း - ရွှေနှင့်ခဲထွက်သည့် မော်နိုင်၊ မော်ထိပ်၊
မော်ခါး၊ မန်အင်၊ မော်ခွင်ရွာများ ပါဝင်သောဒေသ
[ROB, IX, p. 717]

လ

လမိုင်းဝန် - မင်းဧကရာဇ်ပိုင်ဆိုင်တော်မူသော အရာတော်
လယ်မြေများရှိ လယ်ယာလုပ်သားတို့အား ဆင့်ဆို
လုပ်ကိုင်စေ၍ လယ်ထွက်သီးနှံ၏ ဆယ်ပုံတစ်ပုံကို
သိမ်းရုံး ဆက်သွင်းရသော အရာရှိ [ရွှေစုန်းသုံး၊ စာ
၈၁-၂]

လလိတမုဒြာ (ပါ+သက်) - ခြေနှစ်ဖက်ကို ကွေး၍ထိုင်ပြီး
လက်ယာဘက်ဒူးကို အနည်းငယ်ထောင်၍ ဒူးခေါင်း
ပေါ်တွင် လက်ယာလက်ကိုတင်ကာ လက်ဝဲဒူးခေါင်း
ပေါ်တွင် လက်ဝဲလက် ဖဝါး
ဖြင့် အုပ်လျက်တင်ထား ဟန်
(လောကနတ် ထိုင်နေပုံမှာ
လလိတ မုဒြာဟန် ဖြစ်
သည်။) [မုဒြာ၊ စာ ၇၂]



လလိတမုဒြာ

လဝန်းမြို့ - ထိုင်းနိုင်ငံရှိ နကောန်လမ်ပန်း (Nakon
Lampang)မြို့ [ရာဇဝင်သစ်၊ တ၊ စာ ၅၁]

လသဗ္ဗကြုတ် - လအပြည့်အဝကြုတ်သည်။ [ရာဇဝင်သစ်၊ တ၊
စာ ၁၇၆]

လသိယံ (ကျောက်) (၁) လကွယ်နေ (၂) ...ပါတော့
(စေခိုင်းခြင်းအနက်ရှိ၏။) [ရွှေဟင်္သာ၊ စာ ၈၈]
“ဗြဟ္မသိဝ်လသိယံ” [၁၂၄၂ စုနှစ်ထိုး အပ္ပာဒိန္နန်မိ ကျောက်စာ
/၁] “စောင်မမူလသိယံဟုမှာ ခရကာ” [၁၂၄၃ စုနှစ်
ထိုးဘိုးကလုန်စုဘုရားကျောက်စာ /၁၁]

လသိယံသတင် (ကျောက်) လကွယ်ဥပုသ်နေ။ “နတ္တာဝ်
လဆုတ် ၁၄ ရျက် ကြသပတိယနိယံ လသိယံ
သတင် အကိုဝ်သွိုင်ကက်သူ ပျံတာဝ်မူပြီ” [၁၂၄၂
စုနှစ်ထိုး ဆောင်ရမ်းကြီးသစ်ကျောက်စာ /၁-၂]

လာဇာလော - ပေါက်ပေါက်ပွင့်ကဲ့သို့ အတွန့်အလိမ်စီရင်၍
ဦးဘက်ကနိမ့်ပြီး ပဲ့ပိုင်းမြင့်မြင့် တည်ဆောက်ထားသော
(လင်းဇင်းမင်းတို့ စီးနင်းသည့်) လော၊ (လင်းဇင်းလော
ဟုလည်း ခေါ်သည်။) [ရွှေဘုံ၊ စာ ၆၈] “လင်းဇင်းမင်းတို့၊
စီးနင်းစိုးထွေ၊ လာဇာလောလည်း၊ ဦးနေပဲ့နှင့်၊

ပေါက်ပေါက်ပွင့်သို့၊ နိမ့်မြင့်ပြုပြု” [ရွှေဘုံ၊ စာ ၁၀၈]
 လာဘသက္ကာရ (ပါ) - လာဘ်ပူဇော်ခြင်း ဦးဟုတ်၊ စာ ၈၂၉]
 လာလိတာသန - လက်ဝဲခြေကိုကွေး၍ ပလ္လင်ပေါ် ခင်း
 ထားပြီး လက်ယာခြေကို တွဲလျားချ၍ ထိုင်နေဟန်
 [အာသန၊ စာ ၁၂၁]



လာလိတာသန



လား - (၁) မြင်းနှင့်တူသော်လည်း ကိုယ်ခန္ဓာသေးငယ်၍
 တောင်တန်းကုန်းမြင့်ဒေသတွင် ကုန်စည်သယ်ဆောင်
 ပေးနိုင်သော သတ္တဝါ (၂) သွားသည်။ (တစ်လား-
 တစ်ခါသွား၊ မြင်းတလား- မြင်းတစ်ခါပြေး) [ယုဒသန၊
 စာ ၉၀၆]

လိခိတ (ပါ) - ရေးသားသည်။ (စာဝင်လိခိတ- စာထဲတွင်
 ရေးသားဖော်ပြထားသည်။) [ဦးဟုတ်၊ စာ ၈၂၉]
 “ပေါင်ရောင်းသူ အပေါင်အရောင်းခံသူ တိုင်ခံသူတို့နှင့်
 စာဝင်လိခိတပါသူတို့ကို လွှတ်တော်တွင်... အရာရှိတို့
 အစုံအညီ စစ်ဆေးမေးမြန်း...” [ကုန်းဘောင်၊ တ၊ စာ
 ၆၀၇]

လိပိဒိပိကာကျမ်း - ကြေးနန်းရိုက်သင်္ကေတများကို လမ်း
 ညွှန်ဖော်ပြသောကျမ်း (ယောအတွင်းဝန် ဦးဘိုးလှိုင်
 စီရင်သည်။) [ROB, X, p. 127 နှင့် မြန်မာမင်း၊ စာ ၆၀]

လုလင်တိုင် - (၁) လှော်ကားတွင် ဗုံမောင်းစသည်တို့
 ချိတ်ရာတိုင် [မြန်မာနိ၊ စာ ၃၂၆] (၂) ထမ်းစင်ထိုင်ခုံ
 ထောင့်များတွင် စိုက်ထူထားသောတိုင်

လုလင်ဝတ် - အမှုသည်နှင့် သက်သေတို့ကို ဆင့်ခေါ်
 သည့်စာများ သွားရောက်ပေးပို့ရသည့် အမှုထမ်း
 လုလင်အား ချီးမြှင့်ရသည့် အခကြေးငွေ [ROB, IV,
 p. 230]

လုလင်သမဲ - လုလင်သူငယ် [ဝိပုဏ္ဏ၊ စာ ၃၃] “ရွှေမြူ
 တာပိုက်စေ၍ ...လုလင်သမဲများ ခြံရံလျက် ကမ္ဘာသိုက်
 မည်သော မင်္ဂလာကန်သို့ ကြီးစဉ်ငယ်လိုက် သွား
 ရသည်” [ဦးကုလား၊ ဒ၊ စာ ၂၈၇]

လူပျိုစု - များမတ်တို့၏ ဂုဏ်အဆင့်အတန်းရှိသော ဇနီး
 မယားမှ မွေးမြင်သည့်သားများဖြင့် ဖွဲ့စည်းထားသည့်
 အစုအမှုထမ်း (လူပျိုစုသည် သွေးသောက်စုနည်းတူ
 အမှုတော်ထမ်းရသည်။) [ROB, III, p. 135]

လူပြန်တော် - ရဟန်းဘဝမှထွက်၍ လူအဖြစ် ပြန်လည်
 ရောက်ရှိသူ၊ ရဟန်းလူထွက် [မြန်မာနိ၊ စာ ၃၂၇]

လူမျိုး ၁၀၀ပါး - (၁) [မုံရွေးမှု] မြန်မာ ၇ မျိုး၊ ရှမ်းလူမျိုး
 ၃၀၊ မွန် ၄မျိုး၊ ကုလားလူမျိုး ၆၀- စုစုပေါင်း လူမျိုး
 ၁၀၀ ပါး၊ (၂) [ရခိုင်ရာစဝင်မှု] မြန်မာ ၇ မျိုး၊ ရှမ်း
 ၂၃ မျိုး၊ မွန် ၃ မျိုး၊ ကုလား ၅၆ မျိုး၊ တရုတ် ၉
 မျိုး၊ ချင်း ၃ မျိုး၊ (၃) မြန်မာ ၇မျိုး၊ မွန် ၃မျိုး၊
 ရှမ်း ၂၇မျိုး၊ ကုလား ၆၄ မျိုး [ROB, II, p. 219]
 (၄) လူမျိုး ပေါင်းစုံ [အုပ်ချုပ်၊ ဒ၊ စာ ၂၄]

လူသူလေးပါး - (၁) မင်းမျိုး (၂) ပုဏ္ဏားမျိုး (၃) ကုန်
 သွယ်လယ်လုပ်မျိုး (၄) သူဆင်းရဲမျိုး (အချို့က
 ရဟန်း၊ ပုဏ္ဏား၊ မင်းနှင့် ဆင်းရဲသားတို့ကို လူသူ
 လေးပါးဟု ဆိုကြသည်။) [သုတေသန၊ စာ ၄၈၀]

လူသုံးပါး - (၁) လူ (၂) နတ် (၃) ဗြဟ္မာ [သုစမှတ်၊ စာ
 ၅၁] “လူသုံးပါးတို့၏ အထွတ်အထိပ်ဖြစ်တော်မူသော
 မြတ်စွာဘုရား” [ကုန်းဘောင်၊ တ၊ စာ ၆]

လူလူ - (အင်္ဂလိပ်) လူးဝစ် (Lewis) [ကုန်းဘောင်၊ တ၊
 စာ ၉၄]

လူး ၁၂၀နား - လူးရှမ်းလူမျိုးတို့ နေထိုင်ရာ နယ် ၁၂နယ်
 (ယခု ယူနန်ပြည်နယ်ရှိ Cheli ပတ်ဝန်းကျင်ဒေသ
 ဖြစ်သည်။) [ရာစဝင်သစ်၊ တ၊ စာ ၁၂၉ အောက်] လူး ၁၂
 ပနားမှာ- (၁) မိုင်းလ၊ မိုင်းပန် တစ်ပနား၊ (၂) မိုင်း
 ဘုန်း၊ မိုင်းယွန်နှင့် မိုင်းမင်း တစ်ပနား၊ (၃) မိုင်း
 ဟိန်းနှင့် မိုင်းပန်တစ်ပနား၊ (၄) မိုင်းလားနှင့် မိုင်းဝင်း
 တစ်ပနား၊ (၅) မိုင်းဘူးနှင့် အူတိုက် တစ်ပနား၊
 (၆) ကျိုင်းတောင်း၊ တော်လနှင့် အီဂူ တစ်ပနား၊
 (၇) ကျိုင်းရုံးကြီး၊ မိုင်းဟန်း၊ မိုင်းဆုံနှင့် မိုင်းနွန်
 တစ်ပနား၊ (၈) မိုင်းစဲ၊ မိုင်းဘောင်းနှင့် ကျိုင်းလူး
 တစ်ပနား၊ (၉) မိုင်းဟွန်နှင့် မိုင်းပန် တစ်ပနား၊
 (၁၀) မိုင်းလုံ တစ်ပနား၊ (၁၁) ကျိုင်းလေ၊ မိုင်းမန်၊

မိုင်းခံနှင့် လံနိုး တစ်ပန်း၊ (၁၂) မိုင်းဟဲ၊ မိုင်းစိန်၊ မိုင်းယည်၊ မိုင်းဝင်၊ မိုင်းညှင်း၊ မိုင်းငတ်နှင့် မိုင်းခွန် တစ်ပန်း၊ [မြို့စောင့်၊ စာ ၁၀-၁၁]

လူးတား - အသံကို ရှည်လျားစွာဆွဲငင်၍ သီဆိုရသော လေးလုံးစပ်ကဗျာ (ပျူတဟူသော ပါဠိမှ ဆင်းသက်၍ လူးတားဖြစ်လာသည်ဟု ဆို၏။ လူးတားကဗျာတွင် အဆုံးစကားကို အစထား၍ ရေးစပ်သည်) [စာပေသမိုင်း၊ စာ ၁၃၈-၉]

လေခကလက္ခဏာအင်္ဂါခြောက်ပါး - စာရေးတော်တို့၏ အင်္ဂါလက္ခဏာခြောက်ပါး။ (၁) သင်္ကဏ္ဍာ ဂဟိဒက္ခ- တစ်ကြိမ်ပြောဆိုရုံဖြင့် မှတ်မိခြင်း၊ (၂) သိမ်လေခ- လက်ရေးမြန်ခြင်း၊ (၃) သုလက္ခိတ- လက်ရေး ကောင်းမွန်ခြင်း၊ (၄) မေဓာဝီ- လျင်သောပညာရှိခြင်း၊ (၅) ဝါကျပဋ္ဌက- စကားတတ်ခြင်း၊ (၆) ဒက္ခ- စာပေစီကုံးမှု၌ ကျွမ်းကျင်ခြင်း [သုစမှတ်၊ စာ ၂၀၄]

လေသာဆောင် - မင်းဧကရာဇ်တို့ လေညှင်းလေသာခံ၍ စံတော်မူရာ အကာအရံဟူ၍မရှိသောအဆောင် (အရှေ့ ဧတဝန်ဆောင်၏ တောင်ဘက်တွင် တည်ရှိသည်။ လေသာဆောင်တွင် ခရသင်းခံသော သင်္ခါသနရာဇ ပလ္လင်ရှိသည်။ ဤအဆောင်တွင် မင်းဧကရာဇ်သည် ဆရာတော်ကြီးကိုပင့်၍ သာသနာတော် အရေးကိစ္စ များကို လျှောက်ထားတိုင်ပင်တော်မူလေ့ရှိသည်။ တစ်ခါတစ်ရံ ဤလေသာဆောင်တွင် ဗောင်းတော်၊ သရဖူတော်နှင့် မကိုဋ်တော်များကို ပရိတ်တော်ခံလေ့၊ နာလေ့ရှိသည်။ ထိုကြောင့် ပရိတ်နာဆက်ဆောင် ဟု လည်းခေါ်သေးသည်။) [မန္တလေး၊ စာ ၈၅]

လေးဆူဓာတ်ပုံရွှေတိဂုံ - ပွင့်လေပြီးသော ဘုရားလေးဆူတို့ သုံးဆောင်သော ပစ္စည်းလေးခုကို ဌာပနာ၍ တည် ထားသော ရွှေတိဂုံစေတီတော် [(၁) ကကုသန်ဘုရား၏ မေကရိဏ်တော်ဓာတ်၊ (၂) ကောဏဂုံဘုရား၏ ရေ သနပ်တော်ဓာတ်၊ (၃) ကဿပဘုရား၏ တောင်ဝှေး တော်ဓာတ် (၄) ဂေါတမဘုရား၏ ဆံတော်ဓာတ်တို့ကို ဌာပနာ၍တည်သည်ဟု ယုံကြည်ကြ၏။] [ကုန်းဘောင်၊ ပ။ စာ ၄၉၃]

၄၉လုံးမိုင်းအင်္ဂါမြို့ - အင်္ဂါမြို့ပေါင်း ၄၉မြို့ (မိုင်းမှာ ရှမ်း ဘာသာဖြစ်၍ မြို့ဟု အဓိပ္ပာယ်ရသည်။)

လေးဆယ်တော် ငါးဆယ်တော် - သင်္ကြန်တော် ရေခပ် ရာတွင်လည်းကောင်း၊ အခြားအကြံအယူ အခမ်းအနား

များတွင်လည်းကောင်း၊ ဗောင်းနားတောင်း ဝတ်လုံ စလွယ်ဆင်ယင်၍ ယပ်ရိုးရှည်စွဲကိုင်ကာ ဝဲယာ နှစ်ဖက် စိတန်း၍ လိုက်ရသော အမှုထမ်းများ (မင်းဧကရာဇ်၏ လက်သည်းတော် ခြေသည်းတော် သန့်စင်သောအခါ တွင်လည်း လေးဆယ်တော် ငါးဆယ် တော်ဓားလိုက်က ဆတ္တာပုဏ္ဏား၏ လည်ကုပ်ပေါ်တွင် ဓားမိုးထားရသော တာဝန်ကိုယူရသည်။ ယုံကြည် စိတ်ချရသော မင်းဆွေ မင်းမျိုးတို့ဖြင့် ၄၀တော် ဖွဲ့လေ့ရှိသည်။ ၄၀တော် သားမြေးတို့ကို ၅၀တော်တွင် ထမ်းရွက်စေသည်။ ၅၀တော် သွေးသောက်မှာ မိဖုရား ကြီးနှင့် ရင်းချာသော ဆွေမျိုးတော်အမှုထမ်း ဖြစ်လေ့ရှိသည်။ လေးဆယ်တော် ငါးဆယ်တော် အမှုထမ်းများမှာ သာလွန်မင်း (၁၆၂၉- ၄၈) လက်ထက်တွင် စတင်ဖွဲ့စည်းခဲ့ဟန်တူသည်) [ရွှေနန်းသုံး၊ စာ ၃၂-၃ နှင့် အုပ်ချုပ်၊ စ၊ စာ ၉၉၊ ROB, I, p. 203-5; ROB, IX, p. 600]

လေးတန်သောစကား - (၁) သုဘာသိတ- အကျိုးစီးပွား နှင့်ယှဉ်သည့် ကောင်းမြတ်သောစကား၊ (၂) ပီယ ဝါစာ- ချစ်ခင်နှစ်လိုဖွယ်ဆိုသောစကား၊ (၃) ဓမ္မဝါစာ- တရားတော်နှင့် ညီညွတ်သော စကား၊ (၄) သစ္စဝါစာ- ပြောဆိုမှန်သောစကား [သုစမှတ်၊ စာ ၇၃]

လေးနှစ်မျိုး - (၁) စာပ- အလယ်၌ ကိုင်းသောလင်းလေး၊ (၂) ကောဒဏ္ဍ- လုံးလျောင်းသောလေးကိုင်း ရှိသော ခူးလေး [ဗေးတော်ဖြူ၊ စာ ၆၂၃]

လေးပစ်နန်းတော် - ပဒုံမင်း (၁၇၈၂- ၁၈၁၉) လက်ထက် တွင် လေးပစ်လေ့ကျင့်ရန်အတွက် မင်းကွန်းအလယ် ကျွန်းရှိ နန်းတော်၏ အရှေ့တောင်ဘက် သောင်ပြင်တွင် တည်ထားသော နန်းတော် [ROB, VI, pp. 618, 741]

လေးမြို့ကာ၊ ကာလေးမြို့ - ကာလေးမြို့ကိုကာရံလျက် ရှိသော မြို့လေးမြို့ (၁-ရွှေတောင်မြို့၊ ၂-စဉ့်တုံမြို့၊ ၃-မဲလုန်မြို့၊ ၄-ခန်းပတ်မြို့ သို့မဟုတ် ၁-တိန်ငြင်း မြို့၊ ၂-တင်သားမြို့၊ ၃- မဲလုန်မြို့၊ ၄- အိတ်စွပ်မြို့) (ကာလေးမြို့ ၊ စာ ၄၆-၄၇)

လေးမြို့ပဲပွဲခွန် - မန္တလေး၊ အမရပူရ၊ အင်းဝ၊ စစ်ကိုင်း မြို့ လေးမြို့တွင် ပဲကြီး၊ ပဲကျား၊ မတ်ပဲ စသော ပဲအမျိုးမျိုးကို ရောင်းဝယ်ရာတွင် ကောက်ခံသည့်အခွန် [လွှတ်တော်မှတ်၊ စာ ၂၄၇]

လေးလံကျ - အလဲအလှည့်ပြု၍ လေးကြိမ်လေးလှည့် တာဝန်ချသည်။ [ROB, VI, p. 506]

လေးသောင်းမှူး - အင်းဝခေတ်တွင် အမြင့်မြို့နယ်၌ လယ်ယာစိုက်ပျိုးလုပ်ကိုင်သူ၊ ဆည်ရေသုံးစွဲ သူတို့အား ကြီးကြပ်စီရင်၍ အခွန်တော်ကောက်ခံသော အကြီးအမှူး [ROB, I, pp. 246-7]

လေးသည်ကျော်လေးမျိုး - (၁) ဝါဠဝေဓိ- မြင်သည့်နေရာမှ သားမြီးများကို မှန်အောင်ပစ်နိုင်သော လေးသမား၊ (၂) အက္ခဏဝေဓိ- လျှပ်တစ်ပြက်အတွင်း အချက်ပေါင်းများစွာ ပစ်နိုင်သော လေးသမား၊ (၃) သဒ္ဒဝေဓိ- အသံကြားရုံနှင့် ထိအောင်ပစ်နိုင်သော လေးသမား (၄) သရဝေဓိ- ပစ်ပြီးမြားကို နောက်မြားဖြင့် မှန်အောင်ပစ်နိုင်သော လေးသမား၊ [ရတနာဘိဇ္ဇာ၊ စာ ၁၅]

လဲချားအုပ် - လဲချားမြို့တွင် စီရင်ပြုလုပ်သော ယွန်းအုပ်။ “ယွန်းကြီးမင်း စစ်သူကြီးများကိုပေးရန် လဲချားအုပ်လေး၊ လဲချားအစ်ကြီးလေး” [ကုန်းဘောင်၊ ဒု၊ စာ ၄၇၄]

လောကဝံတရားရှစ်ပါး - လူတို့တွေ့ကြုံခံစားရသော တရားရှစ်ပါး၊ (၁) လာဘော - လာဘ်ရ၍တက်ကြွခြင်း (၂) အလာဘော - လာဘ်မရ၍ ညှိုးငယ်ခြင်း (၃) ယသော - အခြံအရံများ၍ ဝမ်းမြောက်ခြင်း (၄) အယသော - အခြံအရံနည်း၍ ညှိုးငယ်ခြင်း (၅) ပသံသာ - ချီးမွမ်းခံရ၍ ဝမ်းမြောက်ခြင်း (၆) နိန္ဒ - အကဲ့ရဲ့ခံရ၍ ဝမ်းနည်းခြင်း (၇) သုခံ - ချမ်းသာသဖြင့် ဝမ်းမြောက်ခြင်း (၈) ဒုက္ခံ - ဆင်းရဲသဖြင့် ညှိုးငယ်ပူပန်ခြင်း [သုတေသန၊ စာ ၄၈၆] “စန္ဒသူရိယ မင်းအား လောကဝံတရားရှစ်ပါးကို ဟောကြားဆုံးမတော်မူ၏” [ဧညသစ်၊ စာ ၆၉]

လောကဓာတ် (ပါ၊ လောကဓာတ်) - ကမ္ဘာလောက၊ စကြာဝဠာ၊ လောကသုံးပါး၏ တည်ရာဌာန [ဦးဟုတ်၊ စာ ၈၃၃]

လောကနတ် - (၁) ခြေဖြင့်စည်းစုပ်ကိုတီး၍ ရန်မာန်ကို ပြေငြိမ်းစေသောနတ် (၂) လောက၏ကိုးကွယ်ရာ မြန်မာန်၊ စာ ၃၃၂]

လောကပါလတရားနှစ်ပါး - (၁) ဟိရိတရား - မကောင်းမှု ပြုရမည်ကိုရှက်ခြင်း (၂) သြတ္တပွတရား - မကောင်းမှု ပြုရမည်ကို ကြောက်လန့်ခြင်း [အုပ်ချုပ်၊ ပ၊ စာ ၃၆-၈]

လောကဗိမာန်လှေ - ဦးပိုင်းတွင်လည်း ဗိမာန်၊ ပဲ့ပိုင်း

တွင်လည်း ဗိမာန်လုပ်ဆောင်ထားသော မင်းဧကရာဇ် စီးသည့်လှေ [ရွှေဘုံ၊ စာ ၇၂]

လောကသမ္မုတိနတ် (ပါ၊ လောကသမ္မုတိနာထ) - ပြည်သူလူအပေါင်းတို့ ကိုးကွယ်ရာဖြစ်သောမင်း ဦးဟုတ်၊ စာ ၈၃၃] “ရွှေထီးရွှေနန်း...ကို ဆက်ခံသိမ်းမြန်း၊ စိုးအုပ်စံပယ်တော်မူလျက်၊ လောကသမ္မုတိနတ် မြတ်သောမင်းအဖြစ်ကို ယူတော်မူလျက်...” [လွှတ်တော်မှတ်၊ စာ ၁၉၃]

လောကသုံးပါး - (၁) သင်္ခါရလောက (၂) သတ္တ လောက (၃) သြကာသလောက [ROB, VI, p. 768]

လောကီယတြာ - ဖြစ်ပေါ်လာနိုင်သည့် မကောင်းကျိုးကို ပျက်ပြယ်စေရန် လောကီလူသားတို့ ယုံကြည်သော ဗေဒင်ပညာအရ ဆောင်ရွက်သည့် အစီအရင် [မြန်၊ “ဘေးရန်ဖြစ်ပွားလာတတ်သည် ဟူ၍ ရှေးပညာရှိတို့ ဆိုကြသော အသိတိကိန်းခန်း များနှင့်အညီ လောကီယတြာ... ဖြစ်ရာဖြစ်ကြောင်းတို့ဖြင့် ပွားများ အားထုတ်လျက်” [ကုန်းဘောင်၊ တ၊ စာ ၇၀၅]

လောကီယဝိဇ္ဇာ - ဈာန်သမာပတ်ရသောပုဂ္ဂိုလ် [ရွှေမြန်၊ စာ ၈၁]

လောကတ္ထစရိယ (ပါ၊ လောက + အတ္ထ + စရိယ) - လူတို့၏ အကျိုးစီးပွားအလိုငှာ ကျင့်တော်မူခြင်း [ဦးဟုတ်၊ စာ ၈၃၂] “မင်းတရားကြီးဘုရားသည် တိုင်းနေပြည်သူ၊ ရှင်လူသတ္တဝါအပေါင်းတို့ ချမ်းသာစွာ ရွှေဘုန်းတော်ရှိပုံကို ခိုလှုံစေကြောင်း၊ လောကတ္ထစရိယတရားကို ရည်သန်တော်မူ၍...” [လွှတ်တော်မှတ်၊ စာ ၁၉၃]

လောကီသရ အဝိသရ ဘူမိသရ (ပါ) - လောကကို အစိုးရသော၊ ပညာကိုအစိုးရသော၊ မြေကို အစိုးရသော [ဦးဟုတ်၊ စာ ၁၃၀၊ ၁၉၆၊ ၇၃၈] “လောကီ သရ အဝိသရ ဘူမိသရအစစ် ဖြစ်တော်မူသော အရှင်ဧကရာဇ် တရားမင်းမြတ်” [ကုန်းဘောင်၊ တ၊ စာ ၃၇၈]

လောထီးမ (တရုတ် + မြန်မာ) - တရုတ်ဘာသာဖြင့် လို (馬廄) ဟုခေါ်သော မြည်းသတ္တဝါ အထီးနှင့်အမ [ဝင်း] “ရာသေလက်ဆောင်တော် ရွှေဇာပွင့်ကြီး လိပ်ရေ တဆဲ့ခြောက်...လောထီးမ ကကြိုးစုံနှစ်... လက်ဆောင်တော်များနှင့် လာရောက်သည်ကို ကောင်းမွန်စွာ ကြိုဆိုဆောင်ယူ၍...” [ကုန်းဘောင်၊ တ၊ စာ ၃၄]

လောနတိုင်း - မြိတ်တနင်္သာရီပြည် [ROB, VIII, p. 394]

လောရစ်ပန်း (အင်္ဂလိပ်) - လောဒ်ရစ်ပွန် (Lord Rippon)

လောလငါးတန် - အမျိုးသမီးတို့ လျှပ်ပေါ်လော်လည်ခြင်း ငါးမျိုး-(၁) လင်မှတစ်ပါး အခြားယောက်ျားနှင့် ထွေးရောယှက်တင်လော်လည်ခြင်း (၂) သေရည်သောက်စားခြင်း (၃) အချိန်မဟုတ် အခါမဟုတ်ဘဲ ခရီးသွားလာခြင်း (၄) စည်းကမ်းမရှိ ဝတ်စားဆင်ယင်ခြင်း (၅) အတိုင်းထက်လွန်၍ သုံးဖြုန်းစားသောက်ခြင်း [ရွှေစာ၊ စာ ၂၂၅]

လောလဟတ္ထ (ပါ) - မတ်ရပ်ပုံတွင် လက်နှစ်ဖက်ကို ဘေးသို့ အလိုက်သင့်ချကာ လက်ဖဝါးကို အပြင်ဘက်သို့ လှန်ပြထားဟန်



(အမျိုးသမီးရုပ်တုများတွင် ဤဟန်ကို အများဆုံး တွေ့ရသည်။) [မုဒြာ၊ စာ ၇၂]

လောလဟတ္ထ

လောလုပ္ပတဏှာ (ပါ) - လျှပ်ပေါ်လော်လည်မှုကို တပ်မက်သောတဏှာ [ဦးဟုတ်၊ စာ ၈၃၆]

လောဟကုမ္ဘိဇရဲအိုး - ကြေးနီဇရဲအိုး [ဦးဟုတ်၊ စာ ၈၃၆]

လောဟိတစန္ဒန (ပါ) - စန္ဒကူးနီ (ထိုစန္ဒကူး၏ အာနိသင်မှာ ကျိုက်ကျိုက်ဆူနေသော ရေပူ၊ ဆီပူ၌ ထိုစန္ဒကူးရည်ကို ချလိုက်သည်ရှိသော် တစ်ခဏချင်း အေးစေတတ်သည်ဟုဆို၏။) [ဦးကုလား၊ ပါ စာ ၃၀၀ အောက်]

လံပါး (ပါ၊ လမ္မ) - ရှည်လျားသောအိုး၊ ဖျဉ်းအိုး [ဦးဟုတ်၊ စာ ၈၂၇] “တီးပြင်အိုးကျဉ်း၊ လံပါးဖျဉ်းနှင့်” [ဆုတောင်းခန်း၊ စာ ၂၉]

လက်ကြပ် - တတောင်ဆစ်၏အထက်၌ ဝတ်ဆင်သော လက်ကောက် [ကိုးစဏ်း၊ စာ ၄၀၄ ယုဒသန၊ စာ ၈၈၀]

လက်ချပ် - စည်းနှင့်တွဲဖက်၍ တီးရသော သစ်သားလက်ခုပ်ငယ် [ယုဒသန၊ စာ ၈၈၂]

လက်ဆောင်စာရေး - ကန်တော့ပွဲတက် အခမ်းအနားတွင် စော်ဘွား၊ မြို့စား၊ မြို့ဝန်၊ ရွှေခွန်မှူး၊ ငွေခွန်မှူးတို့ ဆက်သသည့် ကန်တော့လက်ဆောင်များကို စနစ်တကျ စာရင်းရေးမှတ်ကောက်ယူ၍ သက်ဆိုင်ရာသို့ အပ်နှင်းရသောစာရေး [ရွှေစာ၊ စာ ၅၇]

လက်ဆောင်ယူမှူး - မင်းဧကရာဇ်ထံ ဆက်သသော ကန်တော့လက်ဆောင်တို့ကို ကောက်ယူရသော အမှုထမ်းတို့၏ အကြီးအမှူး [ရွှေစာ၊ စာ ၁၅၄] “လက်ဆောင်ယူမှူး၊ မကျူးရာအင်၊ တွင်းပြင်စာရေး၊ တဝေးမပြား၊ ဝန်ငယ်သားကို၊ မမှားမသွေ၊ ကောက်ယူစေလော့” [ဆုစာ၊ စာ ၁၇၂]

လက်တီး - အရှေ့သို့မျက်နှာမူသော အိမ်တွင် အနောက်မြောက်ထောင့်ရှိ နောက်ဖိဆောင် [ROB, X, p. 128] (လက်တီးတွင် မိုင်းငင်ဝါဖန် အလုပ်လုပ်သော အမျိုးသမီးတို့ နေလေ့ရှိသည်။) [အုပ်ချုပ်၊ ပဉ္စ၊ စာ ၅၅]

လက်တင် - ဘေးတစ်ဖက်တစ်ချက်တွင် စီးနင်းသူ၊ ထိုင်နေသူတို့ လက်တင်နိုင်သော အကာ [ဥမ္မာ၊ စာ ၁၇၇]

လက်တင်ကြား - လက်တင်နိုင်သော ကွမ်းခွက်တစ်မျိုး။ “ရွှေနန်းဘုံထက်၊ ဥကင်ချက်ဝယ်၊ ကွမ်းခွက်ရောင်ကြား၊ လက်တင် ကြားတွင်၊ အောက်ကားရောင်လျှံ၊ ခြင်္သေ့ခံတည့်” [သုတေသန၊ စာ ၂၆]

လက်ထက်ပွား - လင်နှင့်မယား အိမ်ထောင်ပြုချိန်မှစ၍ တိုးပွားလာသော ဥစ္စာပစ္စည်း။ “ငနောင်းပါရင်း၊ မိရောက်နှင့်လက်ထက်ပွား... ဥစ္စာပစ္စည်းများကို ခွဲဝေသာမည်ဖြစ်၍...” [လွတ်တော်မှတ်၊ စာ ၁၁၁]

လက်နားကျောက် - အပြင်ဘက်အနားသပ် တစ်လျှောက်တွင် စီသည့်ကျောက် [ROB, VI, p. 454]

လက်နက်ကြီးလေးပါး - (၁) ဝေဿဝဏ္ဏနတ်မင်း၏ တင်းပုတ်သံချောင်းလက်နက် (၂) ယမမင်း၏ မျက်စောင်းလက်နက် (၃) သိကြားမင်း၏ မိုးကြိုးလက်နက် (၄) အာဠာဝကဘိလူးမင်း၏ ဘွဲ့ဖြူပုဆိုး လက်နက် [သုတေသန၊ စာ ၄၇၁-၂] “ဝေဿဝဏ္ဏ ယမကသိကြား အာဠာဝကဘိလူးတို့၏ လက်နက်ကြီးလေးပါး” [ROB, III, p. 100]

လက်နက်ကြီးလေးပါး - (၁) မုတ္တလက်နက်- လက်မှလွတ်ပစ်ရသော လှံရှင်ကဲ့သို့သော လက်နက်၊ (၂) အမုတ္တလက်နက်- လက်မှမလွတ်ရသော ဓား၊ သန်လျက်ကဲ့သို့သော လက်နက်၊ (၃) မုတ္တာမုတ္တလက်နက်- လွတ်၍လည်းပစ်ရ၊ မလွတ်ဘဲလည်း ရိုက်ရသည့်တုတ်၊ တောင်ဓားကဲ့သို့သောလက်နက်၊ (၄) ယန္တမုတ္တလက်နက်- ယန္တယားဆင်၍ ပစ်လွတ်ရသောမြား၊ သေနတ်အမြောက်ကဲ့သို့သော လက်နက် [သုစမှတ်၊ စာ ၁၁၅ နှင့် ROB, III, p. 100]

လက်နက် ၅ပါး - (၁) ဓား (၂) လှံ (၃) ဒူးလေး (၄) သေနတ် (၅) အမြောက်ငယ် [အုပ်ချုပ်၊ စ၊ စာ ၁၅၈ အောက်]

လက်ပါးစေ - အရှင်အနီးတွင်နေ၍ အရှင်စေခိုင်းသမျှကို ပြုစုလုပ်ကိုင်ပေးရသူ [ပေါစာ၊ စာ ၃၃၃] “တောင်ငူစား စောဦးမယားသည် တန်ဆောင်းမိဖုရား စောမင်းလှ လက်ပါးစေဖြစ်စဉ်ကာလ တရဖျားနှင့် ရည်ငံရင်း ဖြစ်၍...” [မှန်နန်း၊ ဒု၊ စာ ၇၉]

လက်ပံကွင်း - လက်ပံပွင့်သဏ္ဍာန် ပြုလုပ်ထားသော ပစ္စည်း။ “ဆွဲကြိုး မုဒယက် ကန်တော့ လက်ပံကွင်း အနား ပတ္တမြား တရစ်စီ” [ကုန်းဘောင်၊ ဒု၊ စာ ၅၅၆]

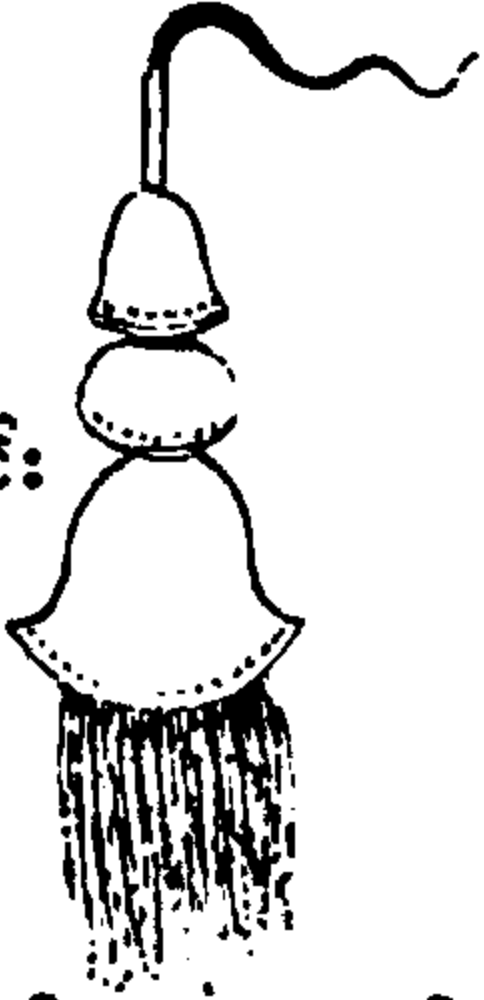

လက်ပန်ဖွတ် - အဝတ်ပုဆိုး၊ ခေါင်းပေါင်းအင်္ကျီတို့ကို ဖြူစင်အောင်လျှော်ဖွင့်သူ

လက်ရတောင် - ဝန်ကြီးဝန်ထောက်တို့ သွားလာသောအခါ လမ်းရှင်းရန်အတွက် မောက်တို့ကို တည့်တည့် ဆောင်း၍ ကြိမ်ကို ထောင်လျက်ကိုင်ပြီး ရှေ့ဘက် ဝဲယာမှ လိုက်ရသောအမှုထမ်း [အုပ်ချုပ်၊ စ၊ စာ ၁၆၇]

လက်ပမ်းသည် - နပန်းသမား၊ အားပြိုင်လုံးထွေး သတ်ပုတ်သူ။ “ထိုတကျိပ်သော ညီနောင်တို့သည် လက်ရေ့ သတ်ခြင်း၊ လက်ပမ်းလုံးခြင်း၌ ကြူးကုန်၏” [ဧညသစ်၊ စာ ၁၆]

လက်ပြင် - (၁) အနောက်ဘက် (ဘေးစပ်)အနီး (၂)ပခုံးနောက်ဘက်ကျောပြင် [ယုဒသန်၊ စာ ၈၈၇] “ဗညားဒလ စောဗြတို့မှာ ဥပရာဇာနေသည့် လက်ပြင်က နီးခေါက်ပေါ်တွင် သင်ဖြူးခင်း၍နေရသည်” [ကုန်းဘောင်၊ ပ၊ စာ ၂၂၁]

လက်ပွေ - (တစ်ဖက်လူ လဲသွားရုံသာ ပြုလုပ်အနိုင်ယူသည့်) နပန်းလုံးအတတ် [စိပ္ပလ္လာ၊ စာ ၁၇၁ နှင့် အုပ်ချုပ်၊ စ၊ စာ ၂၀၂]

လက်ဖက်ချောင်း - လက်ဖက်အညွန့်အဖူးများကို ရွေး၍ ထည့်ထားသော ခပ်ရှည်ရှည်လုံးလုံး ခြင်းငယ် ဦးကုလား၊ ပ၊ စာ ၂၇၃-၄ အောက် နှင့် ယုဒသန်၊ စာ ၈၉၅]

လက်ဖက်စား - တရားမမှုတွင် ရုံးတော်၏ ဆုံးဖြတ်

ချက်ကို တရားလိုနှင့် တရားခံနှစ်ဖက်တို့ စုံညီကျေနပ်လက်ခံသဖြင့် လက်ဖက် အတူစားသည်။ [ရွှေဝတီ၊ စာ ၄၃]

လက်ဖက်ရည်တော် - မင်းမိဖုရားတို့ထံ လက်ဖက်ရည်တော် ဆက်သရသောအမှုထမ်း [ဘကြီးတော်မင်းတရား (၁၈၁၉-၃၇) လက်ထက်မှစ၍ လက်ဖက်ရည်တော်များကို ခန့်ထားထမ်းရွက်စေခဲ့ကြောင်း သိရသည်။]

လက်ဖက်လှမ်းစားကြသည် - တရားသူကြီး၏ ဆုံးဖြတ်ချက်ကို တရားလိုနှင့် တရားခံတို့ ကျေနပ်လက်ခံသဖြင့် အမှုပြီးပြတ်သောအခါ နှစ်ဖက် အမှုသည်တို့က လက်ဖက်ကို လှမ်းယူ စားသုံးကြသည်။ [ရေစကြိုဖြတ်၊ စာ ၄]

လက်မထောက် - ရာဇဝတ်ပြစ်မှု ကျူးလွန်သူတို့အား ရှေ့ရုံးတော်ကစစ်ဆေးနေဆဲအခါတွင် အကြမ်းတမ်းဆုံး ပြုမှုချုပ်နှောင်ရာ လက်မထောက်တန်း အမှုထမ်းများ၏အကြီးအကဲ [အုပ်ချုပ်၊ စ၊ စာ ၃၃-၄] လူသတ်ရသော အမှုထမ်းတို့၏ အထက်အရာရှိ [ရွှေဝတီ၊ စာ ၄၂]

လက်မထောက်တန်း - ရာဇဝတ်မှုကြီးများ ကျူးလွန်သူတို့ကို ရှေ့ရုံးတော်က အမှုစစ်ဆေးနေဆဲကာလတွင် ကြမ်းတမ်းကြပ်တည်းစွာ ချုပ်နှောင်ထားရာ အချုပ်ကြီး (ရှေ့ရုံးတော်အနီးတွင် လက်မထောက်တန်းရှိသည်။) [အုပ်ချုပ်၊ စ၊ စာ ၃၃-၄]

လက်မရွံ့ - လူသတ်ရန်ဝန်မလေးသော လက်မထောက်တန်း အမှုထမ်း [အုပ်ချုပ်၊ စ၊ စာ ၃၄]၊ လူသတ်ရသော အမှုထမ်း [ရွှေဝတီ၊ စာ ၄၂]

လက်ယာမင်းခမ်းတော် - (၁) ရတနာ ပန်းတောင်း၊ (၂) ကွမ်းခွက်ရှစ်ထောင့်၊ (၃) စလင်းကြာ၊ (၄) ကွမ်းလောင်း၊ (၅) ကွမ်းချပ်၊ (၆) ကွမ်းတောင်၊ (၇) မကန်းကရား၊ (၈) ရွှေအိုးပျစ်၊ (၉) သောက်ရေတင်၊ (၁၀) ပြတို့၊ (၁၁) တကောင်း၊ (၁၂) ဖလား၊ (၁၃) မြူတာနှစ်လုံး [မြဝတီ မင်းကြီးဦးစ၏ မင်းခမ်းဖွဲ့၊ ရွှေဘုံ၊ စာ ၉၄-၅] (၁) သန်လျက်၊ (၂) သားမြီးယပ် (၃) ရတနာပန်းတောင်း၊ (၄) ကွမ်းခွက် ရှစ်မြောင့်၊ (၅) ခြင်္သေ့ခံကွမ်းခွက်၊ (၆) စလင်းကြာ၊ (၇) ကွမ်းထည့်၊ (၈) ကွမ်းချပ်၊ (၉) ကျပ်၊ (၁၀) ကရား၊ (၁၁) တကောင်း၊ (၁၂) မြူတာ၊ (၁၃) မြူတာ [ရွှေဘုံ၊ စာ ၁၆-၇] (မြဝတီမင်းကြီးဦးစ၏ မင်ခမ်းတော်ဖွဲ့ စာတမ်းပါ လက်ယာမင်းခမ်းတော်သည် မုံရွေး

ဧတဝန်ဆရာတော်၏ ကုသပျို့ (စာ ၁၂)ပါ လက်ယာ မင်းခမ်းတော်နှင့် တိုက်ဆိုင်ညီညွတ်သည်။ ခေတ်ကာလ အလျောက် အနည်းငယ် အပြောင်းအလဲ ရှိမည်ဟု ယူဆရ၏။

လက်ရ - စစ်အတွင်း ဆိုင်ပြိုင်တိုက်ခိုက်နေစဉ် ဓား အောက်လှံအောက်၌ လက်နက်ချ၍ သိမ်းပိုက်ရရှိသူ [အုပ်ချုပ်၊ တ၊ စ ၃၁]

လက်ရတောင် - ဝန်ကြီး၊ ဝန်ထောက်တို့ ခရီးသွားလာ သည့်အခါ ရှေ့ဘက်အတောင်သုံးဆယ် (၁၅ ကိုက်) ကွာခန့်မှ မောက်တိုဆောင်း၍ အင်္ကျီဖြူထိုင်မသိမ်း ဝတ်ပြီး ပုဆိုးခါးတောင်းကျိုက်ကာ ကြိမ်လုံးထောင် လျက် ကိုင်ဆောင်လိုက်ပါရသည့် အမှုထမ်း [အုပ်ချုပ်၊ တ၊ စ ၁၆၇]

လက်ရသုံးတန်း - (၁) သူရဲတန်း (၂) လက်ရတန်း (၃) ကောင်ဟန်တန်း [မြန်မာမင်း၊ စ ၈]

လက်ရအမှုထမ်း - အသုံးစာရေးနှင့် မြေတိုင်းစာရေးများ စေခိုင်းရာနာခံ၍ ကြိုးနှင့်တာဝါများကို စွဲကိုင်ကာ မြေအကျယ်အဝန်း တိုင်းတာပေးရသည့် အမှုထမ်း [ရွှေနန်းသုံး၊ စ ၁၇၇]

လက်ရန်း - အနားစပ်တစ်လျှောက်တွင် တပ်ဆင်ထားသော ထိန်းကိုင်စရာတန်း [မြန်မာ၊ စ ၃၃၇]

လက်ရုံးစွန်းညောင်ရွက် (စောင်း)- စောင်းကောက် လက်ရုံး ၏အဖျားစွန်းတွင် ညောင်ရွက်ပုံသဏ္ဍာန် ပြုလုပ် ထားသော အစိတ်အပိုင်း [စောင်း၊ စ ၄၆]

လက်ရုံးမြင်းခေါင်း - လက်ရုံးလက်ဖန် ခြေထောက် ဒူး ခေါင်း ကိုယ်လုံးကိုယ်ထည်။ “ထိုမင်းကား အမျက်ကြီး ၏။ လက်ရုံးမြင်းခေါင်းကြီး၏” [မှန်နန်း၊ ဒု၊ စ ၈၀]

လက်ရွေး - လက်မရွံ့ခေါ် လူသတ်အမှုထမ်း ဦးကုလား၊ ဒု၊ စ ၄၀၆ အောက်]

လက်ဝါးပြကာ အောင်မြင်သည် - စစ်ရေးပြရုံဖြင့် အလွယ် တကူ အောင်မြင်သည်။ [မြန်မာညွန့်၊ တ၊ စ ၄၄၅]

လက်ဝဲမင်းခမ်းတော် - (၁)လက်တင်ကြား (၂) ခြင်္သေ့ခံ ကွမ်းခွက် (၃) ကွမ်းလောင်း (၄) သလင်းမြောင် (၅) သစ်တိုင် (၆) ကြက်လျှာ (၇) ခြေနင်းဖိနပ် (၈) သားမြီးယပ် (၉) သန်လျက် (၁၀) တောင်ငှေ (၁၁)ခြင်္သေ့ခံကရား (၁၂)မေးထောက် (၁၃)ကျီးခြေ [မြဝတီမင်းကြီးဦးစ၏ မင်းခမ်းဖွဲ့၊ ရွှေဘုံ၊ စ ၉၅] (၁) ဖိနပ် (၂) တောင်ငှေ (၃) လှံ (၄) လွှား (၅)လက်တင်ကြား

(၆)နဂါးခံကွမ်းခွက် (၇)ကွမ်း လောင်းကြီး (၈)ဖလား (၉)ကရား (၁၀)သလင်းမြောင် (၁၁)သစ်တိုင် (၁၂) မြူတာနှစ်လုံး [ရွှေဘုံ၊ စ ၁၇] [မြဝတီမင်းကြီး ဦးစ၏ မင်းခမ်းတော်ဖွဲ့စာတမ်းပါ လက်ဝဲမင်းခမ်း တော်သည် မုံရွေးဧတဝန်ဆရာတော်၏ ကုသပျို့ (စာ ၁၂) ပါ လက်ဝဲမင်းခမ်းတော်နှင့် တိုက်ဆိုင်ညီ ညွတ်သည်။ မင်းခမ်းတော်ထားသို့ပုံမှာ ခေတ်ကာလ အလျောက် အပြောင်းအလဲရှိမည်ဟု ယူဆရ၏။]

လက်သင် - လှေလှော်သင်ကြားလေ့ကျင့်ရန် လှေငယ် [ရွှေဘုံ၊ စ ၇၆ နှင့် မြန်မာညွန့်၊ ပ၊ စ ၂ အောက်]

လက်သစ် - (၁) မုယောစပါး လေးလုံး၏အရှည် (တစ် လက်မခန့်အရှည်) [ခြောက်လက်သစ်= တစ်မိုက်၊ သုံးမိုက်= တစ်တောင်]။ (၂) အလျား တစ်ဆယ့်ရှစ်လံ (၁၀၈ ပေ)၊ လှေဝှစ်တောင် (၁၂ ပေ) ရှိ ရွှေအပြည့် ချထားသောလှေ [ရွှေဘုံ၊ စ ၈၂]

လက်သည်ခိုဝ် (ကျောက်) - လက်သည်ခြေသည်းလှီး ဖြတ်သူ [ခေတ်ဟောင်း၊ စ ၁၈၉] “လက်သည်ခိုဝ် တယောက် သမိအိစုတယောက်... ငါလှူသတေ” [၁၃၃၇-စုနှစ်ထိုး ရွှေခေတ်ကျောက်စာ၊ ကျော/ ၂-၁၄]

လက်သန်း (ကျမ်း) - အဘိဓမ္မာပါဠိတော်များကို ချုံး၍ အကျဉ်းအမြစ်မျှ ရေးသားထားသောကျမ်း (လက္ခဏ်)

လက်သုံးတော် - ဘုရင့်အပါးတော်တွင် အနီးကပ်ခစား ထမ်းရွက်၍ ဘုရင့်ကိုင်ဆောင်သော လက်နက်များကို စွဲကိုင်လိုက်ပါ ထမ်းရွက်ရသောလူယုံတော်အမှုထမ်း [အုပ်ချုပ်၊ စ၊ စ ၁၀၀]

လက်သုံးတော်ကြီး - မင်းမိဖုရားတို့အား အနီးကပ် စောင့်ရှောက်ကာ မင်းကိုင်ဆောင်သော လက်နက် များကို စွဲကိုင်လိုက်ပါ ထမ်းရွက်ရသော လူယုံတော် အမှုထမ်းကြီး (လက်သုံးတော်ကိုင်ဟုလည်း ခေါ် သည်။) [မန္တလေး၊ စ ၉၀] “လက်သုံးတော်ကိုင် ရနောင်မြို့စား မင်းထင်ရာဇာကို မြောက်ဒဝယ် သေနတ် ဗိုလ်ခန့်” [ROB, IX, p. 920]

လက်အလုပ် - ဘုရားတည်၊ ကျောင်းဆောက်၊ ကျုံး၊ မြို့ရိုး၊ နန်းတော်၊ အိမ်တော်၊ ကျိုတော်၊ လမ်း၊ တံတား၊ ခံမြို့၊ ခံတပ်၊ ကန်ချောင်း၊ ဆည်မြောင်း တည်ဆောက်ခြင်း စသော အလုပ်အဆောင်များ [မြန်မာမင်း၊ စ ၅၅ နှင့် အုပ်ချုပ်၊ ပ ၂၊ စ- ၃၉]

လိက္ခိတသက်သေ - စာဖြင့်ရေးမှတ်ထားအပ်သော သက်သေ

(စာပေအထောက်အထားသက်သေ) [ညွှန်]
လိုက်သိပ် - ဖိ၍ လိုက်လံတိုက်ခိုက်သည်။ [ဆေးနာ၊ စာ ၁၄၅]

လင်္ကာ (ပါ၊ အလင်္ကာ) - နားကို တန်ဆာဆင်သော အဖွဲ့အနွဲ့ (ကောင်းမွန်အောင် တန်ဆာဆင်၍ တည်ဆောက်တတ်သော ဗိသုကာအမှုထမ်းတို့အား လင်္ကာတပ်သောဘွဲ့များ ပေးလေ့ရှိသည်။ သမန္တလင်္ကာ၊ ဂုဏ်လင်္ကာ၊ ဝေယျလင်္ကာဟူ၍ ဖြစ်သည်။) [လီနတ္ထ၊ စာ ၃၁၈-၂၀]

လင်္ကာဒီပ (ပါ) - သိဟိုင့်ကျွန်း (ယခု သီရိလင်္ကာနိုင်ငံ) [လောက၊ စာ ၁၇၅] “လင်္ကာဒီပ၊ သိဟဋ္ဌဟု၊ နာမပြဇာန်း၊ သိန်းယိုင့်ကျွန်း၌” [လောက၊ စာ ၁၇၄]

လင့်ဝတ်ငါးပါး - (၁) မိမိ၏မယားကို စိမ်းစိမ်းကားကား မဆက်ဆံမနေထိုင်ခြင်း (၂) ရှာဖွေ၍ရသမျှ ပစ္စည်းဥစ္စာတို့ကို မယားအား အပ်နှင်းခြင်း (၃) အခြားသောမိန်းမသားများနှင့် မဖောက်ပြားခြင်း (၄) မိမိမယားအတွက် အဝတ်တန်ဆာပစ္စည်းများကို ဝယ်ပေးခြင်း (၅) မိမိ၏မယားကို ချစ်ခင်မြတ်နိုးခြင်း။ “မထိမဲ့ကင်း၊ အပ်နှင်းဥစ္စာ၊ မိစ္ဆာမမှား၊ ဝတ်စားဆင်ယင်၊ မြတ်နိုးကြင်၊ ငါးအင်လင်ကျင့်ရာ” [သာသနာ၊ စာ ၄၇၅]

လင်းကင်းစား - ကချင်လူမျိုးအကြီးအကဲတို့ ကိုင်ဆောင်သည့်စား (ကချင်အကြီးအကဲတို့သည် မိမိတို့နှင့် ချစ်ကြည်ရင်းနှီး မဟာပိတ်ဖြစ်သူတို့အား လင်းကင်းစားကို လက်ဆောင်ပေးလေ့ရှိသည်။) “ကချင်ပေါမိုင်းတို့က...လင်းကင်းထားများကို လက်ဆောင်ပေးကမ်းပြောဆို ရှေးကကဲ့သို့ အကြံအစည် အငြိုးခုထားမရှိ” [လွှတ်တော်မှတ်၊ စာ ၁၆၃]

လင်းဇင်း - လာအိုနိုင်ငံ ဗီယင်ချန်း (Vientchang) မြို့ [ရာဇဝင်သစ်၊ တ၊ စာ ၅၂ အောက်]

လင်းဇင်းလှေ - ပေါက်ပေါက်ပွင့်ကဲ့သို့ အတွန့်အလိမ်များပါပြီး ဦးဘက်ကနိမ့်ကာ ပဲ့ဘက်ကမြင့်၍ တည်ဆောက်ထားသောလှေ (လင်းဇင်းမင်းတို့၏ အသုံးအဆောင်လှေဖြစ်၍ လင်းဇင်းလှေဟု ခေါ်ဝေါ်ခြင်းဖြစ်သည်။) [ရွှေဘုံ၊ စာ ၆၈]

လင်းနို့တောင် (လိပ်ပြာတောင်) - မုခ်ပေါက်တံခါးပေါက်တို့၏ အပေါ်ဘက်ထောင့်ချိုးများ ပြေပြစ်တင့်တယ်စေရန် ပန်းခက် ပန်းနွယ် အပြောက်အမွမ်းများ ဖော်

ဆောင်ဖြည့်ဆည်းထားသော အဆင်တန်ဆာ [ဖြန့်ဟူ၊ ၅၊ စာ ဃ]

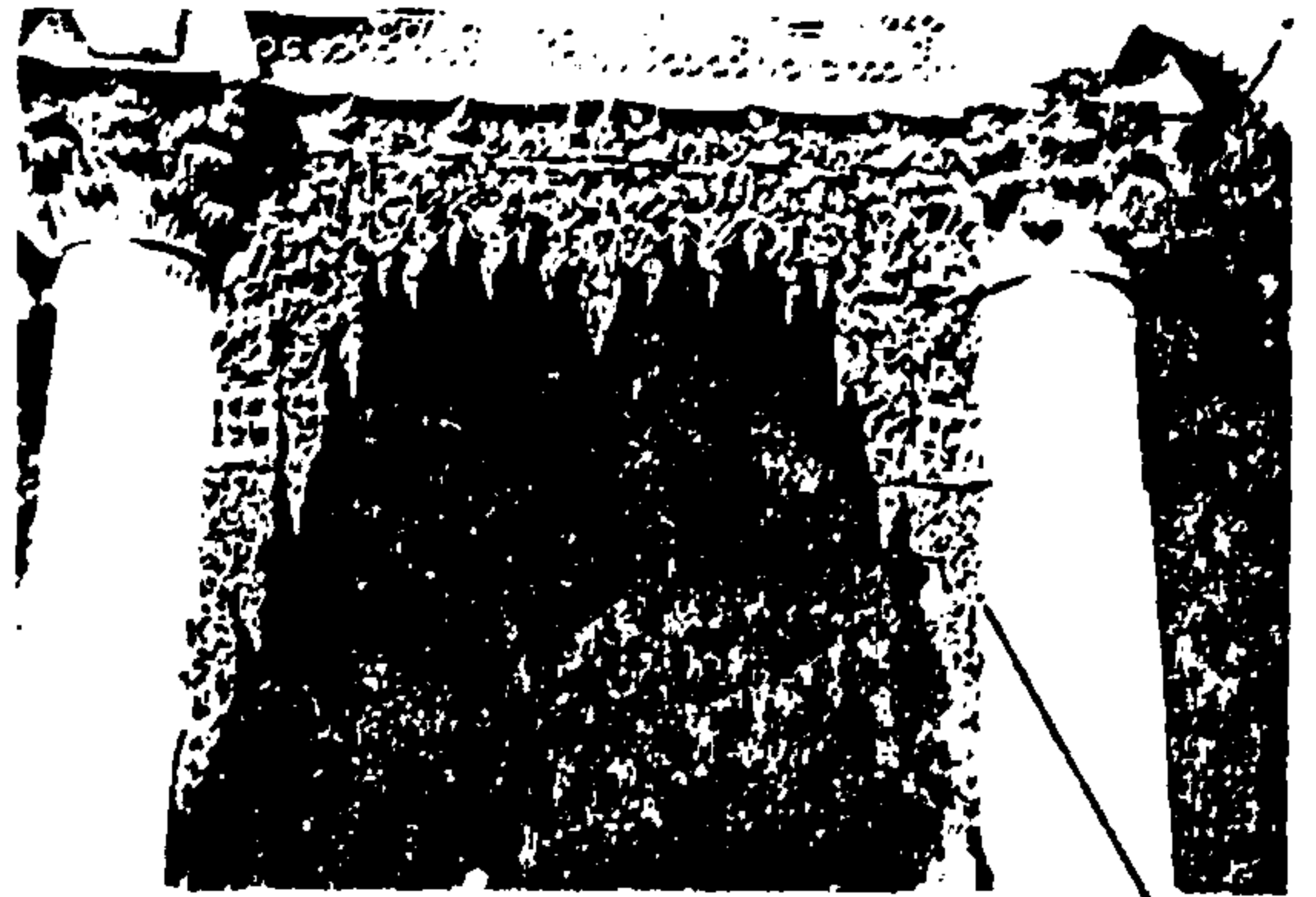

လင်းနို့တောင်

လင်းယဉ် - လှေသင်္ဘောရွက်၊ ပုင်လယ်ကူးလှေ သင်္ဘောကြီးများ၏ ရွက် [ပေါစာနီ၊ စာ ၃၃၇] “လှိုင်းမလှိုင်းခုန်၊ ဝေမှုန်မှုန်နှင့်၊ မုတ်သုန်ချိန်သင့်၊ လင်းယဉ်ပွင့်က၊ ရွက်နှင့်ဖွေးဖွေး၊ လေဟုန်သွေးသည်” [မဟာစနကာ၊ စာ ၁၄]

လင်းလေး - လေးကြိုးကို လက်နှင့်သာတင်၍ မြားကိုလည်း လက်နှင့်ကိုင်၍ ပစ်လွှတ်ရသောလေး [ဗိဗ္ဗလ္လာ၊ စာ ၂၈၁]

လိင်အံဝိဘတ် - သဒ္ဒါကျမ်းတွင်ဖွင့်ဆိုသော ဣတ္ထိလိင်၊ ပုလ္လိင်၊ နပုလ္လိင်တို့၏ သဘောနှင့် အံဝိဘတ်၊ သိဝိဘတ်၊ ယောဝိဘတ်တို့၏ သဘောသရုပ်။ “လိင်အံဝိဘတ် သဘောသရုပ် အဓိပ္ပာယ်များကို ကောင်းမွန်စွာ ဖြေဆိုနိုင်သူ” [လွှတ်တော်မှတ်၊ စာ ၁၆]

လောင်မီးကိုးချက် - မိုးကြိုးပစ်ခြင်းကိုးမျိုး - (၁) အသညာ- အသံမမြည်သောမိုးကြိုး (၂) ဝိစက္ကာ- စက်ဝန်းကဲ့သို့ ကျသောမိုးကြိုး (၃) သတေရာ- အမှိုက်ပုံကဲ့သို့ ကျသောမိုးကြိုး (၄) ဂဂ္ဂရာ- ဂျက်ဂျက်မြည်၍ကျသောမိုးကြိုး (၅) ကပိသီသာ- မျက်ခုံးပင့်သော မျောက်ခေါင်းနှင့်တူသည့် မိုးကြိုး (၆) မစ္ဆဝိလောလိကာ- ငါးမြူးသကဲ့သို့ကျသောမိုးကြိုး (၇) ကုက္ကုဒ္ဒကာ- ကြက်တောင်ဖြန့်သကဲ့သို့ ကျသောမိုးကြိုး (၈) ဒဏ္ဍမဏိကာ- ထွန်တုံးကဲ့သို့ကျသော မိုးကြိုး (၉) သုက္ကာသနိ- လောင်မီးမိုးကြိုး [သမန္တကျ၊ ပ၊ စာ ၁၉] “ပြက်လျှပ်ညီးညီး၊ လောင်မီးကိုးချက်၊ မိုးကြိုးစက်လည်း” [ဘလ္လာ၊ စာ ၃၅]

လောင်းရိုးလက်သင် - စနစ်တကျလှော်တတ်အောင် လေ့ကျင့်၍ အလှော်သင်ရသော ရိုးရိုးလောင်းလေ့ [မြန်မာ့ဗျူဟာ၊ ၁၊ ၈၂]

လန့် (၁) - ဒုစရိုက်ပြုခြင်းကိုရှက်သဖြင့် ဝိနည်းတော်နှင့်အညီ ကျင့်ကြံနေထိုင်သော [ဦးဟုတ်၊ ၈၊ ၈၂၅]

လန့်ပေသလ (၁) - ဝိနည်းတော်နှင့်အညီ ကျင့်ကြံနေထိုင်၍ သီလတရားကို ချစ်မြတ်နိုးသော [ဦးဟုတ်၊ ၈၊ ၈၂၅] “လန့်ပေသလသိက္ခာကာမ ဖြစ်တော်မူသော တံဆိပ်တော်ရဆရာတော်” [ကုန်းဘောင်၊ ၈၊ ၅၁၅]

လည်ကပ်တော် - လည်ဆွဲတန်ဆာ [ယုဒသန်၊ ၈၊ ၈၉၉]

လည်ပေါ် - အဆောက်အအုံတွင် အမိုးတစ်ထပ်နှင့် တစ်ထပ်ကြား၌ လည်ပင်းကဲ့သို့ ပုံပေါ်နေသော အစိတ်အပိုင်း [ယုဒသန်၊ ၈၊ ၉၀၀]

လည်မာ - ကျောက်မျက်ခြယ်လှယ်ထားသော လည်ဆွဲ၊ လည်ဆွဲတန်ဆာ [နန်းဖူး၊ ၂၊ ၈၊ ၂၄] “ရွှေဖြင့်ပြီးသော ဘယက်လည်မာ၊ ဒွါဒရာခါးကြိုး” [၁၄၄၂-စုနှစ်ထိုးပုဂံမြို့တက်နွယ်ကျောင်းကျောက်စာ]

လည်သည်း (ဗိသုကာ) - လည်ပေါ်ဆင့် [ယုဒသန်၊ ၈၊ ၉၀၀] “မှန်နန်းတော် ဒုတိယလည်သည်းက နတ်ငိုသံကြား၏” [ကုန်းဘောင်၊ ၈၊ ၄၄၂]

လိတ္တာ - (၁) ရှေးမြန်မာတစ်နာရီ - ၂၄မိနစ်တာကာလ (၂) လောင်ဂျီတွဒ် ၆ ဒီဂရီ အကွာအဝေးကို ကမ္ဘာလည်ပတ်ရန် လိုအပ်သောအချိန် [ဇေးတော်ဖြေ၊ ၈၊ ၄၈၁-၂]

လန်နား (ထိုင်း: Lanna) - ဇင်းမယ်ဒေသ (လန်နား ဟူသည်မှာ လယ်ကွင်းတစ်သန်းဟု တိုက်ရိုက်အဓိပ္ပာယ်ရသည်။ ဆန်စပါးပေါကြွယ်သော ဒေသဟူ၍ ဆိုလိုသည်။) [Chiang Mai, p. 119]

လန်ဖိကျောက်(လံဘီ) - ခင်းထားသည့် သင်ဖြူးများ၏ ထောင့်နှင့်အနားတို့ မလန်အောင်ဖိသည့် ကျောက်တုံးငယ် [ဇွာဘုံ၊ ၈၊ ၂၇] “လံဘီတင်သင်ဖြူးထက် ပုဆစ်တုပ်ပျပ်နေသူနာခံတော်” [ကုန်းဘောင်၊ ၈၊ ၄၇၀]

လိပ်ပြာသွင်း - အသက်သွင်းသည်။ ဝိညာဉ်သွင်းသည်။ [ယုဒသန်၊ ၈၊ ၉၀၈] “ပဇာပတိစသော နတ်ရုပ်များကို လိပ်ပြာသွင်းစေရသည်” [ကုန်းဘောင်၊ ၈၊ ၂၆၄]

လိပ်လည်း - မှားယွင်းယိမ်းယိုင်သည်။ ချွတ်ချော်တိမ်းယိမ်း [ဝိပဗ္ဗာ၊ ၈၊ ၂၇] “တစွန်းတစ လိပ်လည်းခဲ့လျှင် စစ်ဦးမညှိုးပြီလော” [ကုန်းဘောင်၊ ၁၊ ၈၊ ၃၃]

“လိပ်လည်းမှားယွင်းခြင်း မရှိရအောင်၊ ကျနပီပြင်စွာ ခံယူဆောက်နှင်းတော်မူပြီးလျှင် ... မင်းလုပ်တော်မူသတည်း” [ဧည့်သစ်၊ ၈၊ ၆၂]

လုပ်ခွန် - လုပ်ကိုင်ရရှိသော ပစ္စည်းပေါ်တွင် ကောက်ခံသော ဆယ်ဖိုတစ်ဖိုအခွန် [အုပ်ချုပ်-၊ ၁၊ ၈၊ ၂၄၂]

လုပ်ငန်းအတတ်ပညာသည်ငါးမျိုး - (၁) လက်သမား၊ (၂)ရက်ကန်းသည် (၃)ကုဟာသည် (၄) ဆတ္တာသည် (၅) သားရေသမား [ဇေးတော်ဖြေ၊ ၈၊ ၂၈၇]

လုပ်တိုင်း - သူသေမြုပ်နံ့ရာအရပ်၊ သင်္ချိုင်း [မြန်မာ့ဗျူဟာ၊ ၃၊ ၈၊ ၃၁၅-၇] “စည်သူမင်ကြီလှူသော ကွန်ကတင်ဖုရာသွိုင်ကိုလှူသော ဓမ္မ ၃၀၊ ပန္နလင်ဖုရာသွိုင်ကို စည်သူမင်မယာလှူသော ပန္နလင်ဓမ္မ ၃၀။ ကွန်ကတင်ရွာနောက်လုပ်တိုင်ဓမ္မ ၅၀” [၁၁၇၂-စုနှစ်ထိုး ကွန်ကတင်ရွာဘုရားကျောက်စာ] “တစပြင်၊ လုပ်တိုင်း၌၊ ရေအိုးဘူး၊ တကောင်း၊ ခွက် စသည်ကို မခွဲမဖောက် မထားရာ။ ကမ္ဘာဥဒါဏ်တည်း” [မနုကျယ်၊ ၈၊ ၁၃၀]

လုပ်ဝန်ဘဏ္ဍာ - အလုပ်တာဝန်နှင့် အခွန်ဘဏ္ဍာ [မှန်နန်း၊ ၃၊ ၈၊ ၃၆၇]

လမ်းလျှောက်ရာဇသံစာ - သံအဖွဲ့စေလွှတ် ပေးပို့သော ရာဇသံစာမဟုတ်ဘဲ အကြောင်းကြားစာအဖြစ် အဆင့်ဆင့်ပေးပို့ ရောက်ရှိလာသော ရာဇသံစာ။ “တရုတ်ပြည် ရှင်ဟုံဥဒည်မင်းက... အဘအရာ ဆက်ခံစိုးအုပ်ရကြောင်း... ပြည်သူပြည်သားတို့ကို ခမည်းတော်လက်ထက်ကထက် တိုး၍ချီးမြှင့် ပြုစုကြောင်း... များနှင့် မိုးမျဉ်းမြို့ဝန်တို့က လမ်းလျှောက်ရာဇသံစာ အရပါကြောင်း... လျှောက်ထားလာ၏” [ကုန်းဘောင်၊ ၈၊ ၈၀၊ ၈၂]

လုံးတင်ဆံထုံး - ဆံထုံး၏ထိပ်တွင် လုံးတင်ပုံသဏ္ဍာန်ထုံးဖွဲ့ထားသော ဆံထုံး။

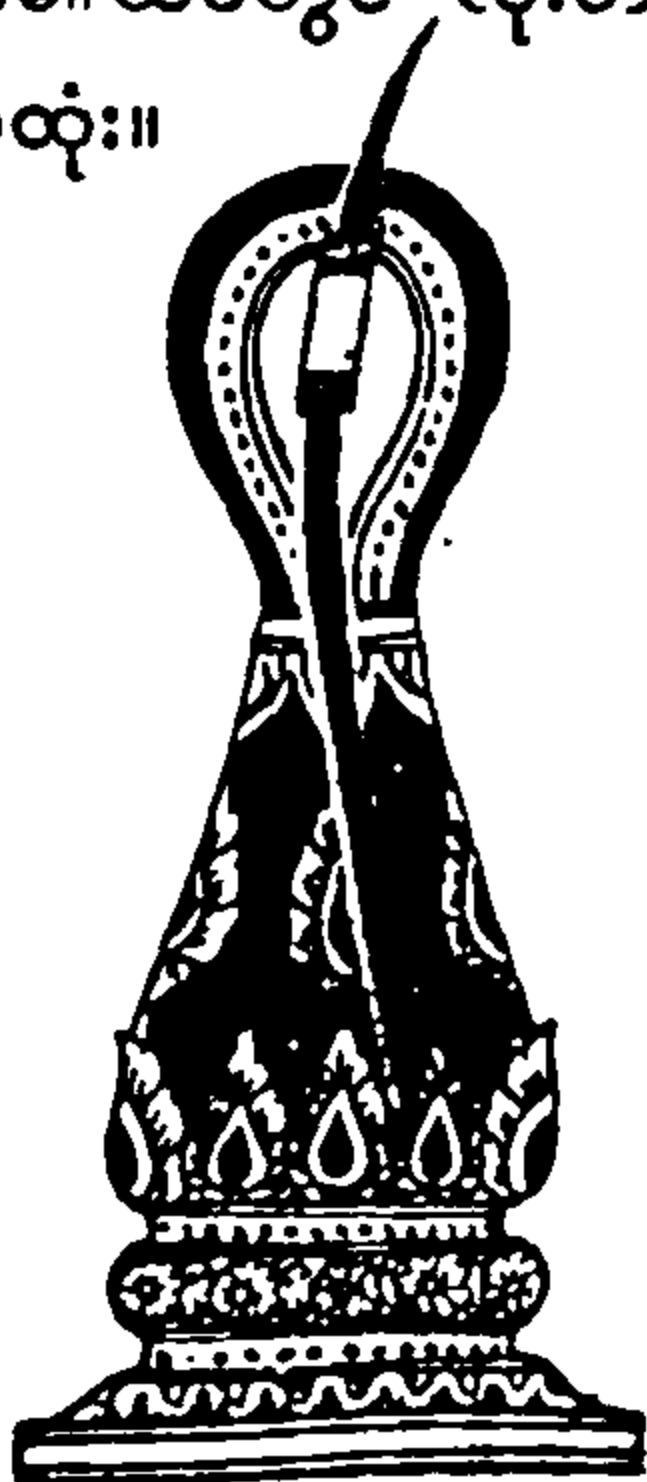

ရတနာလုံးတင်ဆံထုံး

လယ်ကိုင်းလေးမြို့ - (၁) လယ်ကိုင်း (၂) စလင်း (၃) ကျ
ပင်း (၄) စကု [သမိုင်းစာနိ၊ စာ ၂၁၀]

လယ်တွင်းကိုးစရိုင်း - (၁) ပင်လယ် (၂) မြစ်သား
(၃) ပျဉ်းမနား (၄) စောလှ (၅) မြင်းခုံတိုင်
(၆) မကွရာ (၇) ပနံ (၈) မြင်စိုင်း (၉) မြောင်လှ
[ကိုးစရိုင်း၊ စာ ၁၆-၁၇]

လယ်တွင်း ၁၁ ရွာ - (၁) ပင်လယ် (၂) မြစ်သား (၃) မြစ်
မနား (၄) မြင်းခုံတိုင် (၅) ယမုံး (၆) ပနံ (၇) မကွရာ
(၈) တပြက်သာ (၉) သင်တောင် (၁၀) တမုတ်ဆိုး
(၁၁) ခံလူး [သုသာ၊ ပ၊ စာ ၂၆၅]

လျှောက် - အဆောက်အအုံတွင် ဒိုင်းများတင်ရန် ခေါင်
တိုင်အချင်းချင်း လက်ခံတိုင်အချင်းချင်း အလျားလိုက်
ဆက်သွယ်ထားသောတန်း [အုပ်ချုပ်၊ ပဉ္စ၊ စာ ၅၁]

လျောင်းတော်ဦး - ပတ်ဝန်းကျင်သဘာဝရှုခင်းတို့ကို ကြည့်
မျှော်ရာအဆောင် [ရွှေဘုံ၊ စာ ၃၃] ။ အိမ်မျက်နှာမူရာ
အိမ်ရှေ့ဘက်ကျသောအဆောင် [အုပ်ချုပ်၊ ပဉ္စ၊ စာ ၅၄]

လွေ့လွေ့ရမ်းရမ်း - ရက်ရောများပြား၊ အားပါးတရ [ပေါစာနိ၊
စာ ၃၅၇] “လှူဒါန်းပေးကမ်း စွန့်ကြဲခြင်း စသည်
တို့၌လည်း လွေ့လွေ့ရမ်းရမ်း ရှိတော်မူ၏” [ကုန်းဘောင်၊
တ၊ စာ ၅၂]

လွန် - (၁) လိမ်ကျစ်ထားသောကြိုး။ “ဆင်ကိုကြော့မိလျှင်
ငင်၍ထုတ်ရာတွင် ပေါင်တော်ကို လွန်ချုပ်မိလေ၏”
[မှန်နန်း၊ ဒု၊ စာ ၅၂] (၂) အပေါက်ဖောက် သောက်ရိယာ
(၃) ရှိသင့် ဖြစ်သင့် ပြောသင့်သည်ထက် ပိုကဲသည်။

လွန်တင်း - တင်းနေသောကြိုးတန်း [ရွှေတော်၊ စာ ၇၇]

လွန်းကြင် - (၁) လွမ်းကြင်ငှက်ဖိုမသဏ္ဍာန် တည်ဆောက်
ထားသောလှေ(ရွှေဘုံနိဒါန်း) (၂) ဝမ်းပြား တစ်ပင်တိုင်
သင်္ဘောငယ် [အင်္ဂလိပ်ဘာသာဖြင့် Launchဟုခေါ်၍
မလေးဘာသာဖြင့် လန်ချင်ဟုခေါ်သော ရွက်သင်္ဘော
ငယ် (အချို့ပညာရှင်တို့၏ အယူအဆ)] [ရွှေဘုံ၊ စာ
၇၉ နှင့် မြန်မာ့ + ဖြည့်၊ စာ ၁၁၉]

လှစွဲ - ထီး၊ မျက်နှာကြက်တို့၏ အနားစပ်တစ်လျှောက်
တွင် အလှအပ ချိတ်ဆွဲထားသော ညောင်ရွက်ပုံ
သတ္တုပြားငယ်များ [ရွှေဘုံ၊ စာ ၄၂] “စံနန်းတော်ပါ
ဆောက်လုပ်ပြီးလျှင်...ခါသာ၊ မျက်နှာကြက် ကြာယပ်
လှစွဲ မွမ်းမံခြယ်လှယ်၍ ပွဲသဘင်... ခံရ၏”
[ကုန်းဘောင်၊ တ၊ စာ ၂၃၃]

လှမစောက် (ကျောက်) လှန်မစောက် - မသွေမတိမ်း၊

မဖောက်မပြန် [တွင်းသင်းပေါ၊ စာ ၁၀၆] ၊ စူးစိုက်
ဖြောင့်မတ် [ကျောက်ပျံ၊ စာ ၁၅၇] “လှမစောက်
နာထောင်ရယ်နာအပ်၏” [၁၂၄၉-ခုနှစ်ထိုး ကျဇာမင်း
အစိန်တော် / ၁၀]

လှေကားတော်မှူး - နန်းတော်အရှေ့ပိုင်း လှေကား
တော်စောင့် အမှုထမ်းများကို ကြီးမှူးအုပ်ချုပ်ရသူ
[အုပ်ချုပ်၊ စ၊ စာ ၇၆]

လှေတော်စကြီး - လှေတော်သူကြီး။ “လက်ရွေးကြီး
လှေတော်စကြီး ငပေ၊ ငတော်၊ ငချင်းဖြူ၊ လက်သစ်
လှေတော်စကြီး ငစ... တို့ကို ငွေသပြာငါးဆယ်စီ
ပေးတော်မူသည်” [ကုန်းဘောင်၊ ဒု၊ စာ ၂၂၅]

လှေတော်လေးစင်း - ပင်းတလဲမင်း (၁၆၄၈-၆၁) လက်ထက်
တွင်ဖွဲ့သော လှေတော်လေးစင်း (၁) သာရဗိမာန်
(၂) ကမကော် (၃) သာရကာ(၄) အိကင်း [ROB, II,
p. 134] ရွှေဘုံနိဒါန်း၌ သထုံမင်းတို့လက်ထက်တွင်
သစ်ပင်ကြီးတစ်ပင်၏ အကိုင်းလေးကိုင်းဖြင့် လှေကြီး
လေးစင်းလုပ်သည်ဟု ဖော်ပြသည်။ [ရွှေဘုံ၊ စာ ၆၅-၆]

လှေတုံး - လှေထွင်းရန်သစ်တုံး [ROB, X, p. 128]

လှေလှော်ခြင်းတစ်ဆယ့်နှစ်ပါး - (၁) ရေပေါက်ကြိဟန်
(၂) ပုလဲသိဟန် (၃) ပန်းဝတ်ချွေဟန် (၄) ဟင်္သာ
ဖိုဝဲဟန် (၅) ဟင်္သာအဖော်ခေါ်ဟန် (၆) ဇင်ယော်
သုတ်ဟန် (၇) ဇင်ယော်ဝဲဟန် (၈) အိမ်မိုးခြင်တင်ဟန်
(၉) နတ်သမီးပန်းကုံးဟန် (၁၀) နတ်သမီးပန်းကုန်း
ဆင်ဟန် (၁၁) ပန်းဆွတ်ဟန် (၁၂) ပန်းတောင်းချီဟန်
[ကဝိ၊ စာ ၂၇၇]

လှေသင်း - လှေတပ် [ROB, X, p. 129]

လှော်ကား - ခေါင်းနှင့်အမြီးတို့ကို ထောင်၍နေသော ကင်း
သဏ္ဍာန် တည်ဆောက်ထားသည့်လှေ [ရွှေဘုံ၊ စာ ၇၃-
၄]

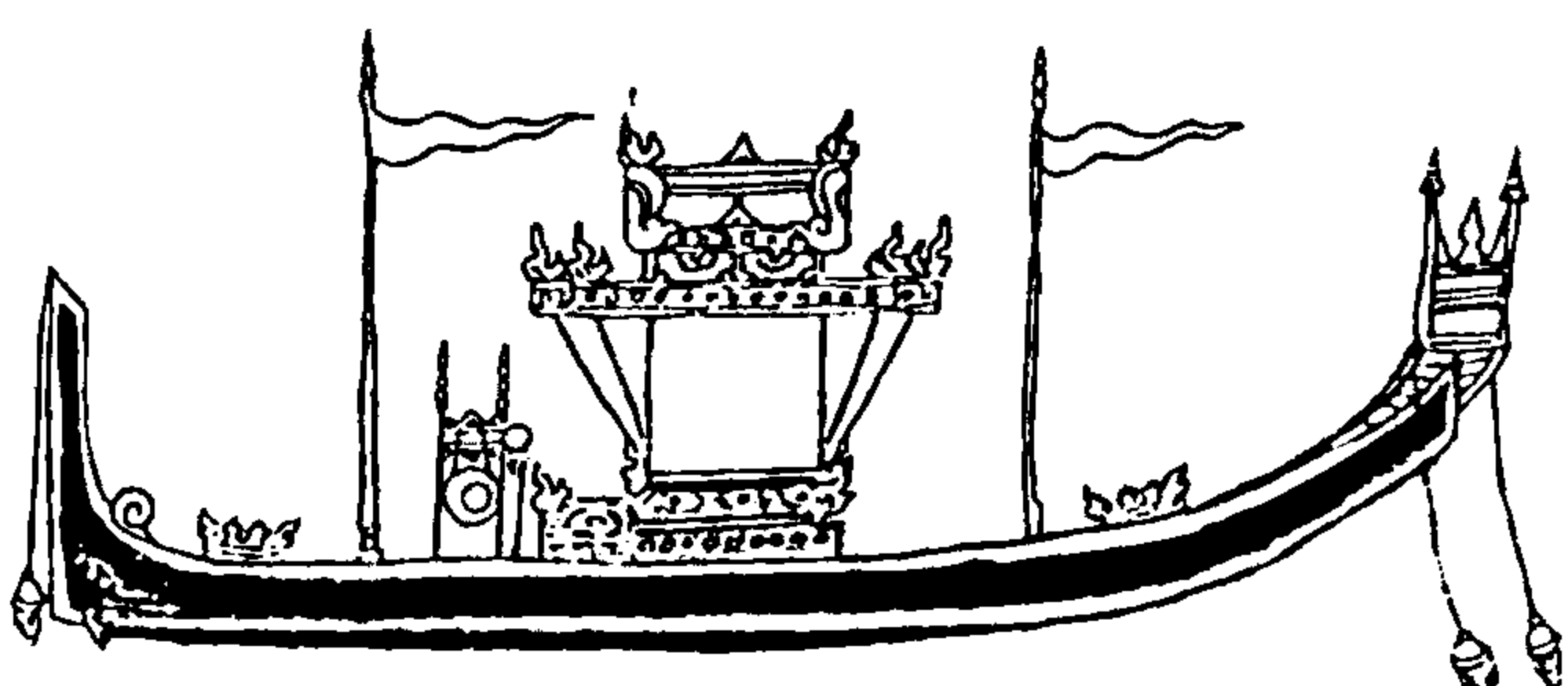

လှော်ကား

လှော်ကားသံလှေ - ကိုယ်ထည်ကို သံပြားပတ်၍ ဦးတွင် သံချွန်တပ်ကာ တည်ဆောက်ထားသော သူရဲစီး လှော်ကားလှေ [ဦးကုလား၊ ပ။ စာ ၂၀၇ အောက်] “လှော်ကားသံလှေငါးရာ၊ ရိက္ခာတင် ကုန်လှေတရာ၊ စစ်သည်သူရဲ သုံးသိန်းငါးသောင်းနှင့်... ချီတော် မူသည်” [မှန်နန်း၊ ဒု၊ စာ ၂၂၈]

လုံကန် - တုတ်ချောင်း [ပေါစာ၊ စာ ၉၀] “မြို့တွင်းက အုတ်ကျောက်လုံကန်ချသောကြောင့် ရှုနသေပျောက် သည်များ၏” [မှန်နန်း၊ ဒု၊ စာ ၂၂]

လုံကျည် - လုံထည့်ရန်အတွက် စီစဉ်ပြုလုပ်ထားသော ကျည်တောက်။ “အလုံကျည် လုံကျည်ရင်းဖျား ရွှေ ဝိ” [နန်းသုံးယဉ်၊ စာ ၃၃]

လုံလေးမျိုး - စစ်သည်ရဲမက်တို့ ကိုင်ဆောင်သော လုံလေးမျိုး (၁) လုံလျင် (၂) ခြေသည်ကိုင်လုံ (၃) မြင်းသည်ကိုင်လုံ (၄) ဆင်သည်ကိုင်လုံ [အုပ်ချုပ်၊ စ၊ စာ ၇၄-၅]

လှင်ကန် - တုတ်ချောင်း [ဝိပဗ္ဗာ၊ စာ ၄၁]

လှင်ကန်တောင်း - တုတ်တို [ရွှေမြန်၊ စာ ၉၄]

လှော်တံ (ကျောက်) - ပေးလှူပူဇော်သည် [အုပ်ချုပ်၊ တ၊ စာ ၁၄၉] “သွိုင်ခမ္မဂုရုအံမှောက်နှိုက်အာလှော်တံ တုမ်အံတေ” [၁၁၄၇-ခုနှစ်ထိုး တုရင်ပုထိုးကျောက်စာ၊ ကျာ/ ၁၅-၆]

လျှာဖိတ် (ကျောက်) - စားသုံးဖွယ်ပစ္စည်းအပါအဝင် လိုအပ်သောပစ္စည်းတန်ဖိုး။ “ထင်ဖိတ်လျှာဖိတ်၊ မကြောင်ကြစိယ်စွမ်တေ။” [၁၂၉၁-ခုနှစ်ထိုး သွိုင် ရာသေနှင့် အမိဘွားစောကျောက်စာ၊ ကျာ/ ၂၄-၅]

လျှပ်စားပေါက်စား - ကြားမှနေ၍ မတရားသဖြင့် တောင်းခံ စားယူသည်။ ကြားပေါက်ဝင်ရောက်၍ ကြေးငွေ တောင်းခံစားယူသည်။ [လွတ်တော်မှတ်၊ စာ ၂၅၄] “ဆင်းရဲသား ကျွန်တော်မျိုးတို့ကိုလည်း တယောက် တယောက် လျှပ်စားပေါက်စားပြု၍ မနှိပ်မစက်စေနှင့်” [လွတ်တော်မှတ်၊ စာ ၂၁]

လွှာသစ် - လွှဖြင့်တိုက်ခွဲရန်အတွက် လျှာထားသော သစ် [ROB, VI, p.726]

လွှား - အထက်ကား၍ အောက်သို့ အနည်းငယ်ရှူးသွား သော လေးထောင့်ပုံသဏ္ဍာန် အကာအကွယ် ကိရိယာ (လွှား၏အထက်ဘက် အနားစပ်တွင် အချွန်းများဖော်၍

ပြုပြင်ထားသည်။) [မြန်စာ၊ စာ ၇ နှင့် ဆေးနန်း၊ စာ ၁၆၃]

လွှားမောက် - မိုမောက်နေသောလွှား

လွှတ် (ကျောက်) - (၁)ပေးလှူပူဇော်သည် (၂) လွှတ် တော် [ရွှေမြန်၊ စာ ၉၅ နှင့် မြန်စာညွှန်း၊ ပ။ စာ ၂၉ အောက်]

လွှတ်စေလေးစု - လွှတ်တော်က စေခိုင်းသမျှကို နာခံ၍ ဆောင်ရွက်ပေးရသော အမှုထမ်းလေးစု (၁) ခင်ဦး တစ်စု (၂) တည်တော်တစ်စု (၃) စည်ပုတ္တရာတစ်စု (၄)မြို့သစ်တစ်စု (လွှတ်စေလေးတန်းဟုလည်း ခေါ် သည်။ တရားမမှုနှင့် စပ်လျဉ်း၍ ချုပ်နှောင်ရန်ရှိလျှင် ထိုတန်းတွင် ချုပ်နှောင်သည်။) [အုပ်ချုပ်၊ တ၊ စာ ၁၈၃ နှင့် မြန်မာမင်း၊ စာ ၈]

လွှတ်တော် - သာသနာတော်မှု၊ မြို့တော်နန်းတော် တည် လုပ်မှု၊ စစ်လက်နက်ကိုင် ခန့်ထားစီရင်မှု၊ နိုင်ငံခြား ရေးအမှု၊ မင်းခမ်းမင်းနားဆိုင်ရာအမှု၊ ၁၂ရာသီမင်းမှု၊ ဝတ္ထုကံမြေမှု၊ ကြီးရိုးစီးရိုးမှု၊ အယူခံတရားမှု၊ အပြစ် အလျောက်သေဒဏ်ပေး ရသည့်အမှု၊ စော်ဘွားမြို့စား အဝေးမြို့ဝန်တို့ကို ဆင့်ဆိုမှာထားရန်အမှုတို့ကို ညှိနှိုင်း စီရင်ဆုံးဖြတ်ရသော အဆင့်အမြင့်ဆုံးရုံးတော် (ရဲဖန် ရဲခါ မင်းဧကရာဇ်ကိုယ်တော်တိုင် လွှတ်တက်စီရင်တော် မူသည်။ မင်းဧကရာဇ် လွှတ်မတက်လျှင် အိမ်ရှေ့ မင်းက ဝန်ကြီးများနှင့် ညှိနှိုင်းစီရင်သည်။ အိမ်ရှေ့မင်း မရှိလျှင် မင်းသားကြီးတို့က ဝန်ကြီးများနှင့် ညှိနှိုင်း စီရင်သည်။) [အုပ်ချုပ်၊ တ၊ စာ ၁၅၃-၈၊ ၁၈၅-၇ နှင့် အုပ်ချုပ်၊ စ၊ စာ ၈-၁၃၊ ROB, I, p. 268]

လွှတ်တော်သွင်းစာ - မင်းဧကရာဇ်ထံ လွှတ်တော်က တင်သွင်းသည့်စာ (အထူးသဖြင့် ပုဂ္ဂိုလ်တစ်ဦးဦးကို ရာထူးမှနှုတ်ပယ်သင့်ကြောင်း မင်းဧကရာဇ်ထံ လျှောက် ကြားတင်သွင်းသည့်စာဖြစ်သည်။) [ROB, X, p. 129]

လွှတ်တော်သွင်းမှာတမ်း - တည်ဆောက်ရေးလုပ်ငန်း များအကြောင်း၊ အစီအမံများကို ပြုပြင်သင့်ကြောင်း၊ ပွဲသဘင်ကျင်းပရန် ဆောင်ရွက်ထားမှု ပြီးပြေကြောင်း တို့ကို မင်းဧကရာဇ်ထံ လွှတ်တော်က တင်သွင်းသော အစီရင်ခံစာ [ROB, X, p. 129]

လွှတ်ရုံးငါးရပ် - (၁) လွှတ်တော် (၂) ဗြိတိုက် (၃) ရှေ့ ရုံးတော် (၄) နောက်ရုံးတော် (၅) တရားရုံး [အုပ်ချုပ်၊ စ၊ စာ ၉၀]



ဝကွင်း - တစ်စုံတစ်ခုပြုရန်၊ ရွေးချယ်ရန် ရည်ရွယ်သော ပုဂ္ဂိုလ်၏အမည်ရှေ့တွင် ဝကွင်း၍ အမှတ်အသား ပြခြင်း [ROB, X, p. 129]

ဝစီပယောဂ (ပါ) - နှုတ်ဖြင့် လုံ့လပြုခြင်း၊ ပြောဆို တိုက်တွန်းခြင်း [ဦးဟုတ်၊ စာ ၆၁၂၊ ၈၄၁] “ရဟန်း သာမဏေတို့နှင့် မလျော်...သည့်...ဇာတ်၊ ရုပ်စုံ ပွဲသဘင်မှစ၍၊ အရပ်ရပ်ပွဲသဘင်များကို ... ဝစီ ပယောဂပြု၍... မပြုမလုပ်စေရအောင်... တားမြစ် ကြရမည်” [လွှတ်တော်မှတ်၊ စာ ၂၀၅]

ဝစီဝိညတ် (ပါ - ဝစီဝိညတ္တိ) - နှုတ်ဖြင့်သိစေခြင်း၊ နှုတ် ကြောင့်ဖြစ်သော ရုပ် သို့မဟုတ် ပစ္စည်း (ရုပ်အဋ္ဌဝိသ ၂၈ ပါးတွင် ဝစီဝိညတ်ရုပ် ပါဝင်သည်။) [ဦးဟုတ်၊ စာ ၈၄၁၊ ၈၇၈]

ဝစီရဗုဒ္ဓိ (ပါ) - စိန်ကျောက်ရတနာကဲ့သို့ ထူးကဲသော တန်ဖိုးရှိခြင်း၊ သိကြားမင်း၏ လက်နက်ကဲ့သို့ ထက်မြက်သောဉာဏ်ပညာရှိခြင်း (ရတနာကဲ့သို့ မြတ်နိုးဖွယ်ကောင်းသော၊ ဉာဏ်ပညာထက်မြက်သော အမတ်ကြီးတို့အား ဝစီရဗုဒ္ဓိဟူသောဘွဲ့ကို ချီးမြှင့် လေ့ရှိသည်။) [လီနတ္ထ၊ စာ ၃၆၆]

ဝစီရာဟုက်ရမုဒြာ (ပါ+သက်) - ရင်ဘတ်ရှေ့တွင် လက် နှစ်ဖက်ကို ကြက်ခြေခတ်ယှက်၍ လက်ယာလက်တွင် မိုးကြိုးသွားကိုင်ထားပြီး လက်ဝဲလက်တွင် ခေါင်း လောင်းငယ် ကိုင်ထားဟန် (ဘုန်းတန်ခိုး ကြီးမားလိုသူ၊ ဩဇာအာဏာ ထက်မြက်လိုသူတို့သည် ဤမုဒြာဟန် ရုပ်တုကို ကိုးကွယ်ကြသည်ဟု ဆို၏။) [မုဒြာ၊ စာ ၇၃]

ဝတီလေးရုပ် - (၁) ဓညဝတီ-မြောက်ဦးမြို့ သို့မဟုတ် မဟာမုနိဘုရားတည်ရာအနီးတွင် ထွန်းကားခဲ့သောမြို့ (၂) ဒွါရဝတီ-သံတွဲမြို့ဝန်းကျင်ဒေသ (၃) ရမ္မာ ဝတီ- ရမ်းဗြဲမြို့ဝန်းကျင်ဒေသ (၄) မေဃဝတီ- မာန်အောင်ကျွန်း [ဇေးတော်ဖြေ၊ စာ ၄၈၀ နှင့် ROB, V, p. 856] (ဝတီလေးရုပ်ကို တစ်ခါတစ်ရံ ရုနိုင်းလေးမြို့ ဟုလည်း ပဒုံမင်းလက်ထက် အမိန့်တော်များတွင်တွေ့ ရသည်။) [ROB, VI, pp. 536, 566 နှင့် ROB, V, p. 954]

ဝနဝါသီ (ပါ) - (၁)သီးခြားဖြစ်သောတိုင်း (၂)တော၌ နေသည်။ [ဦးဟုတ်၊ စာ ၈၅၁]

ဝနပ္ပဂုဗ္ဗေ (ပါ၊ ဝနပ္ပဂုဗ္ဗ) - တောအုပ်၊ တောချုံ [ဦးဟုတ်၊ စာ ၈၅၁] “ဝနပ္ပဂုဗ္ဗေ၊ ခက်ချင်းညှာဆိုင်နှင့်၊ ဂေါ်ငုံ ခိုင်ထုံလှိုင်ပျံ့ပါပီ၊ ညှင်းညံ့လေပြေ” [သီချင်း၊ ပါ စာ ၈၇]

ဝရကမ္ဘာ - ဘုရားသုံးဆူပွင့်သောကမ္ဘာ [ရုနိုင်းရာသစ်၊ ပါ စာ ၁၃]

ဝရဒမုဒြာ (ပါ+သက်) - လက်ယာဘက်လက်ကို အောက် သို့ချကာ လက်ဝါးကို အပြင်ဘက်သို့လှည့်၍ လက် ချောင်းကလေးများကို ဖြန့်ချထားသောဟန် (ဆုပေး ဟန်၊ စွန့်ကြဲပေးကမ်းနေဟန် ဖြစ်သည်။ စည်းစိမ် တိုးပွားလိုသူ၊ လိုအင်ဆန္ဒပြည့်ဝ လိုသူတို့ ပူဇော် ကိုးကွယ်သော ဆင်းတုတော်ဟန် ဖြစ်သည်ဟု ယုံကြည် ကြ၏။) [မုဒြာ၊ စာ ၇၄-၅]



ဝရဒမုဒြာ

ဝရဗုဒ္ဓသာသနာ - မြတ်စွာဘုရား၏ အဆုံးအမ [လွှတ်တော် မှတ်၊ စာ ၂၆၄] “ဝရဗုဒ္ဓသာသနာ... စည်ပင်ထွန်းလင်း ရှိပါအောင်... မစတော်မူပါမည့်အကြောင်း” [လွှတ်တော် မှတ်၊ စာ ၁၈၂]

ဝရဏမဏ္ဍလ (ပါ) - ဝရဏနတ်မင်းစောင့်သည့် အချိန် ကာလအတွင်း [ဦးဟုတ်၊ စာ ၇၅၁၊ ၈၅၄] “ဝရဏမဏ္ဍလ ကြိုက်သည်ဖြစ်၍...” [ကုန်းဘောင်၊ တ၊ စာ ၂၄၆]

ဝသုန္ဒရာ (ပါ) - ဥစ္စာကိုဆောင်တတ်သော မြေကြီး၊ မြေမျက်နှာ [ဦးဟုတ်၊ စာ ၈၅၇] “ဝသုန္ဒရာ၊ မြေမျက်နှာထက်၊ သမ္ဘာရင့်ဘုန်း၊ ကုသိုလ်မှုန်း၍” [လောက၊ စာ ၁၆၄]

ဝါကား (အင်္ဂလိပ်) - ဝေါကာ (F. Walker)

ဝါကျွတ်ကန်တော့ခံ - သီတင်းကျွတ်လပြည့်ကျော် တစ်ရက်နေ့တွင် မင်းဧကရာဇ်သည် လွှတ်တော်တွင် ဝါကျွတ်ကန်တော့ခံခြင်း [အင်ရုံ၊ စာ ၃၄၊ ၃၁၅]

ဝါစုဂ္ဂတ (ပါ) - နှုတ်ရအာဂုံဆောင်သည်။ နှုတ်ရလေ့ကျက်သည်။ [ဦးဟုတ်၊ စာ ၈၆၁] “ပါဠိတော်မြတ်ကို ဝါစုဂ္ဂတ နှုတ်ရလေ့ကျက် ရွက်ဆောင်ပြန်ဆိုနိုင်မည်” [လွှတ်တော်မှတ်၊ စာ ၁၃]

ဝါဆိုစဉ် - မြတ်စွာဘုရားသခင် ဝါဆိုတော်မူခဲ့သည့် နေရာစဉ်

ဝါဆိုသင်္ကန်း - ဝါဆိုပြီးသော သံဃာတော်များအား ရည်စူး၍ ကပ်လှူသောသင်္ကန်း [ဓမ္မတော်ဖြေ၊ စာ ၈၀-၁]

ဝါပိုင် (ကျောက်) - ဝါပွမ်း။ “ဝါပိုင်တလှည်ကိုပင် ဖုတ်ရယ် အကျွံမြွဲရသကယ်သိုဝ်” [၁၃၀၆-ခုနှစ်ထိုး ချံသာပတေး လင်မယား ကျောက်စာ၊ ကျောက်/ ၁၈]

ဝါရမိတ္တရက် (ဗေဒင်) - အမှုကိစ္စဆောင်ရွက်ရန် မသင့်လျော်သောရက်၊ အန္တရာယ်တွေ့တတ်သောရက် (“နေ့နှင့်ရက်နှင့်လုံး ၁၃” ဖြစ်လျှင် ထိုရက်သည် ဝါရမိတ္တရက်ဖြစ်သည်။ အဓိပ္ပာယ်မှာ တနင်္ဂနွေ၊ တနင်္လာစသော နေ့နံသင့်ဂဏန်းနှင့် လဆန်း၊ လဆုပ် ၆ ရက်မှ ၁၂ ရက်အတွင်းရှိ ရက်ကို ပေါင်းလိုက်၍ ၁၃ ဖြစ်လျှင် ထိုနေ့ထိုရက်သည် ဝါရမိတ္တရက် ဖြစ်သည်။) [လောကီ၊ စာ ၉]

ဝါရိတ္တသီလ (ပါ) - မကောင်းမှုကို တားမြစ် ရှောင်ကြဉ်သော သီလ [ဦးဟုတ်၊ စာ ၈၆၅၊ ၁၀၄၁] “စာရိတ္တသီလ၊ ဝါရိတ္တသီလ ရဟန်းတို့သည် ပရိယတ္တိ၊ ပဋိပတ္တိမှ လျော့၍ သာသနာတော် ယုတ်လေရာသည်” [မှန်နန်း၊ ဒု၊ စာ ၃၇၉]

ဝါဝင်ကန်တော့ခံ - ဝါဆိုလပြည့်ကျော် တစ်ရက်နေ့တွင် မင်းဧကရာဇ်သည် လွှတ်တော်တွင် ကန်တော့ခံခြင်း [အင်ရုံ၊ စာ ၃၀၇]

ဝါဟ - လှည်းတစ်စီးတိုက်ရှိသော အခြင်အတွယ်၊ တင်းပေါင်းရှစ်ဆယ်ရှိသော အခြင်အတွယ် (တင်းပေါင်း

လေးဆယ် = တစ်ဝါဟဟူသော မူကွဲလည်းရှိသည်။) [သမန္တကျော်၊ ဒု၊ စာ ၉၈]

ဝါးနွယ်ကုန်းမြို့ - လယ်ဝေးမြို့ [တောင်တွင်း၊ စာ ၁၀၁]

ဝါးလတ်စည်း (သဘင်) - စည်းတစ်ချက်၊ ဝါးတစ်ချက် တီးရသော စည်း၊ အလယ်အလတ်စည်း [ဇာဇာင်]

ဝိကုဗ္ဗနိဒ္ဓိ (ပါ၊ ဝိကုဗ္ဗန + ဣဒ္ဓိ) - အထူးထူးအပြားပြား ဖန်ဆင်းနိုင်သော တန်ခိုး [ရခိုင်ရာသစ်၊ ပ၊ စာ ၁၅၈]

ဝိစာရဏ (ပါ) - စိစစ်ဆင်ခြင်ခြင်း၊ သုံးသပ်ခြင်း [ဦးဟုတ်၊ စာ ၈၇၄] “အဆင်အခြင် ဝိစာရဏပညာတော်နှင့် ယှဉ်ခြင်း” [ကုန်းဘောင်၊ ဒု၊ စာ ၄၁၀]

ဝိဇယ (ပါ) - အောင်မြင်ခြင်း [ဦးဟုတ်၊ စာ ၈၇၆]

ဝိတတ - နှစ်ဖက်ပိတ်သောစည်မျိုး [မြန်မာညွန့်၊ စ၊ စာ ၂၂၁ အောက်]

ဝိတက္ကမုဒြာ (ပါ+သက်) - လက်ယာလက်ကိုကွေးပြီး လက်ဝါးကို အပြင်ဘက်သို့လှန်၍ထောင်ကာ လက်ညှိုးနှင့်လက်မထိပ်တို့ကို ထိထားဟန် (အကြံအစည် အောင်မြင်လိုသူနှင့် ဉာဏ်ပညာထက်မြက်လိုသူတို့ ကိုးကွယ်သော ရုပ်တုမျိုးဖြစ်သည်ဟု ဆို၏။) [မုဒြာ၊ စာ ၇၆-၇]



ဝိတက္ကမုဒြာ

ဝိနယေဋ္ဌိတေ သာသနံဋ္ဌိတံ (ပါ) - ဝိနည်းတည်မှ ဘုရားရှင်၏ အဆုံးအမဖြစ်သော သာသနာတော်တည်မည်။ [ဓမ္မတော်ဖြေ၊ စာ ၅၉၀]

ဝိနာဘာဝ (ပါ) - သေကွဲကွဲရခြင်း [ဦးကုလား၊ ပ၊ စာ ၃၀၀]

ဝိပလ္လာသ (ပါ) - ဖောက်ပြန်ခြင်း [ဦးဟုတ်၊ စာ ၈၈၈] “ဝိပလ္လာသဖြစ်လျက် သောင်းကြမ်းပုန်ကန် လုယက် တိုက်ခိုက်ရှိလေရာ... အဝရွှေနန်းရှင်... သည် ... ပြည်ကြီးသို့ ချီစေတော်မူသည်” [ဧညသစ်၊ စာ ၂၄၆]

ဝိပဿနာ (ပါ) - တရားစစ်တရားမှန်ကို အထူးလေ့လာ

ကြည့်ရှုပွားများခြင်း၊ အထူးထူးအပြားပြားကို မြင်သော တရား [ဦးဟုတ်၊ စာ ၈၈၈] “ဝိပဿနာ ဘာဝနာ တရားမြတ်ကို မပြတ်လေ့လာပွားများတော်မူသည်” [လွတ်တော်မူ၏၊ စာ ၃]

ဝိပဿနာစုရ (ပါ) - ဝိပဿနာလုပ်ငန်းကို ဆောင်ရွက် ရသည့်တာဝန် [ဦးဟုတ်၊ ၈၈၉]

ဝိမုတ္တိရသ (ပါ) - အရဟတ္တဖိုလ်အရသာ (သံသရာဝဋ် ဆင်းရဲမှ လွတ်မြောက်ခြင်းအရသာ) [ဦးဟုတ်၊ စာ ၈၉၅] [သမန္တကျော်၊ ဒု၊ စာ ၂၀]

ဝိမုတ္တိသုခ (ပါ) - အရဟတ္တဖိုလ်ချမ်းသာ (ကိလေသာ မှ လွတ်မြောက်သောချမ်းသာ (ဦးဟုတ်၊ စာ ၈၉၅) “မြတ်စွာဘုရားသည်... လင်းလွန်းပင်၌ ဝိမုတ္တိသုခကို ခံစားလျက် နေတော်မူ၏” [ကုန်းဘောင်၊ ပ၊ စာ ၄၉၂]

ဝိမှယမုဒြာ (ပါ+သက်) - လက်နှစ်ဖက်ကို အနည်းငယ်



ဝိမှယမုဒြာ

ကွေးမြောက်၍ လက် ဖဝါးများကို အနောက် သို့လှန်ပြီးလက်ချောင်း ကလေးများကို ဖြန့် ထောင်ထားဟန်(အံ့ဩ နေဟန်ဖြစ်သည်။ ဤ မုဒြာရုပ်တုကို ပူဇော် လျှင်အံ့ဩဖွယ်ကောင်း အောင်ပင် ချီးမွမ်း ခံရ ခြင်း၊ အောင်မြင်ခြင်း စသော အကျိုးထူးများ ခံစားရသည်ဟု ယုံ ကြည် ၏။) [မုဒြာ၊ စာ ၇၇-၈]

ဝိလင်ဝါလစ် (အင်္ဂလိပ်) - ဝိလျံဝေါလေ့(စ) [William Wallace] [ROB, X, p. 129]

ဝိလုပ္ပနနိဓင်္ဂလ (ပါ) - ထီးနန်းဆက်ခံ စိုးစံထိုက်သည့် မင်းမျိုးမဟုတ်ဘဲ ရာပေလွင်ကို လုယူစိုးစံသောမင်း [ဧညသစ်၊ စာ ၁၉၉]

ဝိဝါသုချိန် - နှစ်ဖက်မိဘတို့ သဘောတူထိမ်းမြားခြင်း မပြုဘဲ ရသောသားသမီး [မနုကျယ်၊ စာ ၃၁၁]

ဝိဝါဟာဘိသိက် (ပါ၊ ဝိဝါဟ+ အဘိသေက) - ထိမ်းမြား လက်ထပ်ပွဲတွင် ခံသောဘိသိက် [ဦးဟုတ်၊ စာ ၁၁၆၊ ၉၀၃]

ဝိဝဋ္ဌကပ် - ကမ္ဘာပြုမိုးကြီး စတင်ရွာသွန်းချိန်မှ နေနှင့်လတို့ ပေါ်လာသည့်တိုင်အောင်သောကာလ[ဇောဒိဇ္ဈာ၊ စာ ၁၂]

ဝိဝဋ္ဌဏ္ဍာယီကပ် - နေနှင့်လတို့ ထင်ရှားစွာပေါ်ထွန်းလာ ချိန်မှ ကမ္ဘာပျက်မိုးကြီး ရွာသည့်တိုင်အောင်သော ကာလ [ဇောဒိဇ္ဈာ၊ စာ ၁၃]

ဝိသဘာဂ (ပါ) - မတူညီသော သဘောထား၊ ဆန့်ကျင် ဘက်သဘောထား [ROB, V, p. 496]

ဝိသာခါနှစ် - နှစ်အမည်ဖြစ်သည်။ (ကောဇာ သက္ကရာဇ်ကို တည်၍ ၂-ခုနုတ်၊ အကျန်ကို ၁၂-ဖြင့်စားသောအခါ ၂-ကြွင်းသော နှစ်ကို ဝိသာခါနှစ်ဟု ခေါ်သည်။ ကျောက်စာများတွင် ပိသျက်နှစ်၊ ပိတ်သျက်နှစ်၊ ပိသျက်နှစ်၊ ဗိသျက်နှစ်ဟူ၍ ဖော်ပြသည်။) [မဟာမုနိ၊ စာ ၄၁၀]

ဝိသာရဒ (ပါ) - ကျွမ်းကျင်ခြင်း [ဦးဟုတ်၊ စာ ၉၀၇] “ပရိယတ္တိ၊ ပဋိပတ္တိ၊ ဝိသာရဒဖြစ်သော တံဆိပ် တော်ရ ဆရာတော်ဆယ်ပါး” [ROB, X, p. 916]

ဝိသေသီကာ (ပါ) - အဋ္ဌရသ ၁၈-ရပ်တွင် ပါဝင်သည့် ယာယီယတြာတို့ကို ဟောကြားသောအတတ် [ဦးဟုတ်၊ စာ ၉၀၉]

ဝိသုဒ္ဓိနတ် - ကိလေသာတို့မှ စင်ကြယ်ပြီးဖြစ်သော ဘုရား ရဟန္တာတည်းဟူသောနတ် [ဦးဟုတ်၊ စာ ၉၀၈ နှင့် မြင့်]

ဝိသုဒ္ဓိမင်္ဂကျမ်း - သီဟိုဠ်ကျွန်း၊ သဗ်ပါလမဟာထေရ် ပေးသော “သီလေပတိဋ္ဌာယ” စသောဂါထာကို အရှင် ဗုဒ္ဓဃောသမထေရ်က အနက်အဓိပ္ပာယ် ဖွင့်ဆို ဖော်ပြ သောကျမ်း (“စင်ကြယ်ခြင်း၏ အကြောင်း သို့မဟုတ် နိဗ္ဗာန်သို့ရောက်ကြောင်းခရီး” ကို ဖော်ပြ သောကျမ်းဖြစ် သည်။) [ဦးဟုတ်၊ စာ ၉၀၈ နှင့် သာသနာ၊ စာ ၄၁]

ဝိသုဂါမသိမ် - အသီးအခြားပိုင်းခြား၍ ပေးအပ်သော မြေ နေရာ၌ သမုတ်သောသိမ် [ဇောတော်ဖြေ၊ စာ ၁၈၂-၃]

ဝိထိသုံးပါး - (၁) အန္တောဝိထိ- နေသွားရာ အတွင်းလမ်း ကြောင်း (၂) ဗာဟိယဝိထိ- နေသွားရာ အပြင်လမ်း ကြောင်း (၃) မဇ္ဈေဝိထိ- နေသွားရာ အလယ်လမ်း ကြောင်း [ဇောဒိဇ္ဈာ၊ စာ ၃၅]

ဝိရာသန (ပါ) - ပေါင်နှစ်လုံးကိုပူးထားပြီး လက်ဝဲ ခြေထောက်ကို လက်ယာပေါင်ပေါ်တင်၍ လက်ယာ ခြေထောက်ကို လက်ဝဲပေါင်အောက်တွင် ထားဟန် (ရဲစွမ်းသတ္တိနှင့် ပြည့်စုံသောသဘောကို ဆောင်သည်။) [အာသန၊ စာ ၁၂၈]

ဝိလပ်ကျွန်း - ဘိလပ်ကျွန်း၊ ဗြိတိသျှကျွန်းစု။ “အင်္ဂလိပ် လူမျိုးတို့ပိုင်သည့်အရာ ဝိလပ်ကျွန်းသာဖြစ်သည်” [ROB, VII, p. 487]

ဝူထိုက်ရှုံ (တရုတ် 五台山) - တောင်ငါးဆင့် (ဝင်း) ဝေဇယန္တာ - သိကြားမင်း၏ နန်းဘုံဗိမာန် [ပေါစာနိ၊ စာ ၃၆၈]

ဝေဒလ္လဝိဇ္ဇာ - ဗေဒင်လေးပုံကျမ်းကျင်သူ[ရွှေမြန်၊ စာ ၈၁] ဝေနာယကီမုဒြာ (ပါ+သက်) - ဝိနာယကဗြဟ္မာမင်းသည် လက်ကို အပေါ်သို့ ဆင်နာမောင်းသဏ္ဍာန် ထောင်ထား ဟန် (ဟိန္ဒူဘာသာနှင့် နီးနွယ်သော ဆင်းတုများတွင် တွေ့ရလေ့ရှိသည်။ ရဲစွမ်းသတ္တိနှင့် ပြည့်စုံလိုသူများသည် ဤမုဒြာဟန်ရုပ်တုကို ကိုးကွယ်ကြသည်ဟု ဆို၏။) [မုဒြာ၊ စာ ၇၈]



ဝေနာယကီမုဒြာ

ဝေရ (ပါ) - (၁) ရန်ပြုခြင်း (၂) ရဲရင့်ခြင်း၊ လုံ့လ ဝီရိယ ရှိခြင်း၊ အားထုတ်ခြင်း [လုံ့လဝီရိယရှိ၍ ရဲရင့်သော မင်းမူထမ်းတို့အား ဝေရတပ်သော ဘွဲ့မည်ကို အပ်နှင်း လေ့ရှိသည်။ သီမိဝေရမှာ သူရဲတကာတို့၏ဦးစွန်း၊ ပျံချီဝေရမှာ ရဲရင့်၍ ရန်သူကို ခုန်ပျံတိုက်ခိုက်နိုင် သောသူရဲ၊ ဝေရကျော် မှာ ရဲစွမ်းလုံ့လရှိသော လူကျော် ဟူ၍ အဓိပ္ပာယ်ရသည်။) [လီနတ္ထ၊ စာ ၃၄၆]

ဝေရီ (ပါ) - ရန်သူ၊ ရန်ပက်၊ ရန် [ဝါဠိသင်္ဂါ၊ စာ ၃၀၄] “ယခုသတ္တဝါအပေါင်းတို့သည် ဝေရီဖြစ်၍ အသက် ဆုံးရှုံးခြင်းနှင့် ငရဲဝိပါက် အစည်ဆက်၍ ပါကြလေ တော့မည်” [ROB, III, p.158]

ဝေရီက္ခယ (ပါ၊ ဝေရီ+ ခယ) - ရန်သူဟူ၍ မရှိတော့ ခြင်း [ဦးဟုတ်၊ စာ ၃၄၅၊ ၂၂၄] “ဟံသာဝတီ ဝေရီက္ခယ ရာမညနေစာရင်းပါ ဆင်းရဲသား အများတစုတို့ ... ရှိခိုးသံတော်ဦး တင်ပါသည်ဘုရား” [ကုန်းဘောင်၊ တ၊ စာ ၃၇၆]

ဝေလာ (သဘင်) - ရေကြောင်းခရီး သွားလာခန်းတွင် တီးမှုတ်ပေးရသော အမြူးအကြွတ်တီးလုံး [အောင်]

ဝေလု (ပါ- ဝေဠု) - ဝါး (ဝါးအမျှင်တို့ဖြင့် ပြုလုပ်သော ပုရပိုက်ကိုကိုင်စွဲ၍ အမှုထမ်းရသော စာရေး စာချိတို့ကို ဝေလု၊ ဝေသော်၊ ဝေသာ၊ ဝေသူ ဟူသောဘွဲ့မည်များ ပေးလေ့ရှိသည်။ အနှစ်သာရနှင့် ပြည့်စုံ၍ သတိပညာ ရှိသော စာရေးကို ဝေလုသာရဟူသောဘွဲ့ကို ပေးလေ့ ရှိသည်။) [လီနတ္ထ၊ စာ ၂၉၃- ၄]

ဝေသာလီ - (၁) အိန္ဒိယနိုင်ငံမြောက်ပိုင်းတွင် ရှေးအခါ က ထွန်းကားခဲ့သောမြို့ (၂) အေဒီ ၄- ရာစုနှစ်ခန့်က ရခိုင်ပြည်နယ်မြောက်ပိုင်း၊ ယခု မြောက်ဦးမြို့မှ ၆- မိုင်ခန့်အကွာတွင် ထွန်းကားခဲ့သောပြည် (၃) ပဒုံမင်း (၁၇၈၂-၁၈၁၉) လက်ထက်တွင် အာသံနယ်ကို ခေါ်ဝေါ်သော အမည်တစ်မျိုး (ထိုစဉ်က အာသံကို ဝဇ္ဇီတိုင်းဖြစ်သော ဝေသာလီပြည်ကြီးဟု မြန်မာတို့က ခေါ်ဝေါ်ခဲ့ကြသည်။) [ROB, VII, p. 428; ကုန်းဘောင်၊ ၃၊ စာ ၁၉၇၊ India, p. 47]

ဝေသာလီအမှုထမ်း - ဖျာ၊ ရိုင်၊ ခြင်းကြားစသော ဝါးထည် ပစ္စည်းများ ရက်လုပ်သည့် အမှုထမ်း [မြန်မာမင်း၊ စာ ၆၈]

ဝဲလင်း - အရှေ့ဘက်သို့ မျက်နှာမူသောအိမ်တွင် အရှေ့ တောင်ဘက်စွန်းရှိ ဧည့်ခန်းဆောင် [ROB, X, p. 129]

ဝေါတော် - လူအများထမ်းရသော သဗ္ဗာလီတင် ရွှေပြာသာဒ် တော်ကြီး [မြန်မာမင်း၊ စာ ၁၆၀]

ဝေါပလာ - အမိုးမပါသောဝေါ [မြန်ဖွင့်၊ ပြည့်၊ စာ ၂၅၀]

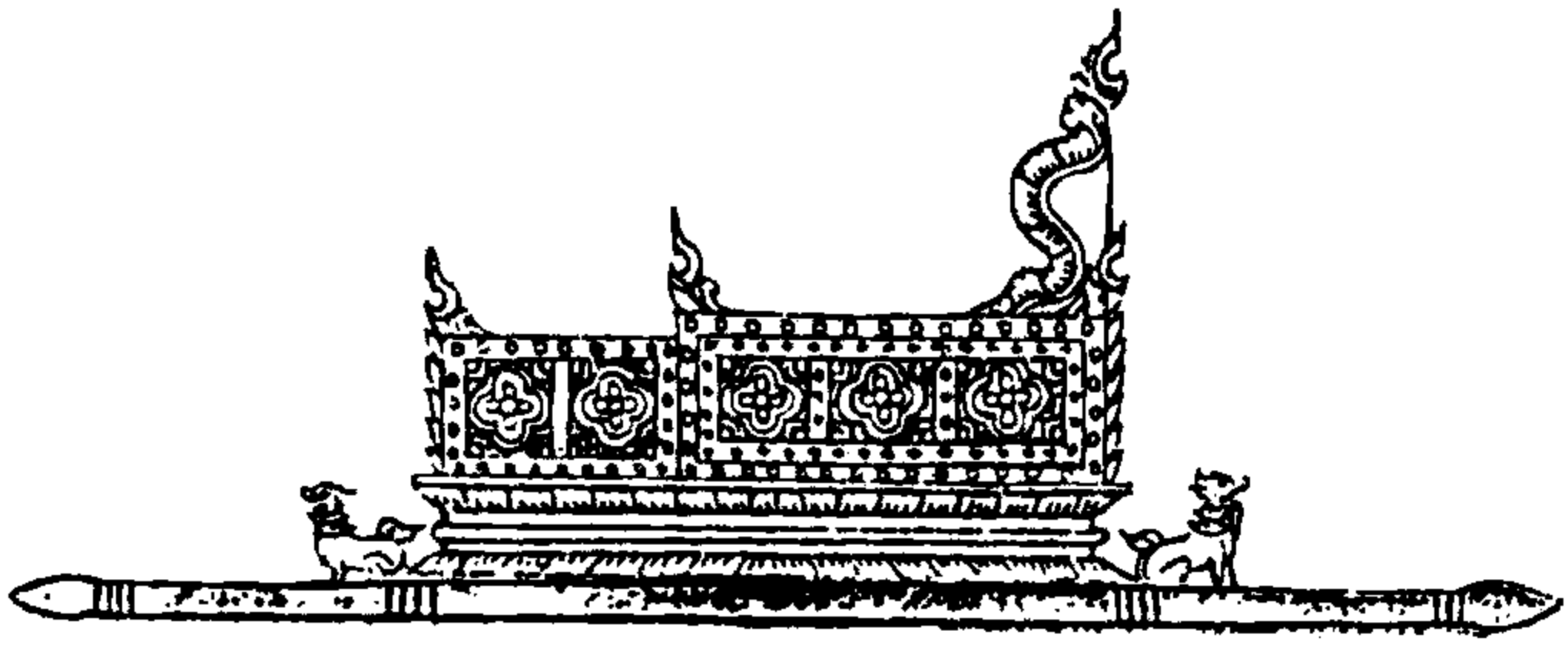

ဝေါပလာ

ဝေါပလာမှူး - ဝေါ၊ ယာဉ်၊ ရထားများကို စီစဉ် ကြည့်ရှု ထိန်းသိမ်းပြင်ဆင်ရသော အမှုထမ်း အစုသားတို့၏

အကြီးအမှူး [အုပ်ချုပ်၊ ၈၊ ၈၊ ၈၁]

ဝေါပြာသာဒ် - အမိုးပြာသာဒ်တင်ထားသော ဝေါ မြန်ဖွင့်၊
ဖြည့်၊ ၈၊ ၂၅၀]

ဝက်ကွဲ (ကျောက်) - ဝါဂွမ်း

ဝက်ခေါင်း - (၁) ဝက်၏ဦးခေါင်းသဏ္ဍာန် (၂) ဝက်၏
ဦးခေါင်း။ “တပ်ဝက်ခေါင်း ထောင့်ချိုးများကလည်း...
အမြောက်များကို ခင်းထား၍...” [ကုန်းဘောင်၊ ၁၊ ၈၊
၄၁၇]

ဝက်ချုပ် - ခါးပန်း

ဝင်ကစွပ် - မိမိကိုယ်ပိုင်အခွဲအိမ် မရှိသဖြင့် ခရခွဲများ
အတွင်း ဝင်ရောက်လှုပ်ရှား သွားလာသော (ပင်လယ်
ကမ်းစပ်နေ) သတ္တဝါငယ်။ “ဝင်ကစွပ်၊ မြင်ဆွတ်က
ကြည့်ဖို့ရာ၊ ဟိုသို့လာသည်သို့သွားနှင့်၊ အငှားခန္ဓာ
မြှောင်ရတယ်၊ ဆန်းခေါင်ထိမျိုး” [သီချင်း၊ ၁၊ ၈၊ ၉၇]

ဝက်ဝုတ္တီ (ပါ၊ ဝက် + ဝုတ္တီ) - ကောက်ကျစ်သော နည်းကို
သုံးခြင်း။ “တစ်တစ်ခုသော ဝက်ဝုတ္တီဖြင့် စီရင်မှသာ
အောင်မြင်လွယ်မည်” [မှန်နန်း၊ ၁၊ ၈၊ ၇၃]

ဝင်နေကပွား - တစ်ရပ်တစ်ကျေးမှ ဝင်ရောက်လာ၍ ကပ်
မြှောင်နေထိုင်သော မင်းမှုထမ်းမဟုတ်သူ [လွှတ်တော်မှတ်၊
၈၊ ၂၆၁] “သူကြီး၊ ခေါင်း၊ အကြီးတို့နှင့် အသည်အလာ၊
ဝင်နေကပွား၊ ကြေးထမ်း ကြီးငယ်တို့...” [လွှတ်တော်
မှတ်၊ ၈၊ ၁၁၇]

ဝင့်သီး - ဝါကို ဝွမ်းဖြစ်အောင်၊ ဝွမ်းကို ချည်ဖြစ်အောင်
ရစ်နှင့်ဝင့်၍ လုပ်ကိုင်ကာ ချည်ဖြစ်သောအခါ
ရက်ကန်းတော် အမှုထမ်းတို့အား ပေးအပ်ရသည့်
အမှုထမ်း [ရွှေနန်းသုံး၊ ၈၊ ၁၆၃]

ဝင်းစင် - ဝင်းတော်အတွင်းတွင်ရှိသော ရုပ်သေးစင် [ရွှေမြန်၊
၈၊ ၇၁]

ဝင်းဆင် - ရွှေနန်းတော် သစ်တပ်၏ မြောက်ဘက်၊ လက်ဝဲ
ဝင်းတံခါးအဝင်ရှိ ဆင်တင်းကုပ်တွင် ထားသောဆင်
[ရွှေနန်းသုံး၊ ၈၊ ၁၉၆]

ဝင်းဒိုင်း - ရာဇဝတ်ပြစ်မှု သင့်သူဟူ၍ သံသယရှိသူတို့ကို
သွားရောက်ဖမ်းဆီးရန်အတွက် နန်းတော်သစ်တပ်
ဝင်းအတွင်း အသင့်စောင့်နေ ထမ်းရွက်ရသော
ဒိုင်းကိုင်သူရဲ [ROB, X, p. 129]

ဝင်းဒိုင်းခုနစ်စု - (၁) ရှေ့ဝင်းအမှုထမ်း (၂) လက်ယာဝင်း
(၃) လက်ဝဲဝင်း (၄) နောက်ဝင်း (၅) စို့ ၄၀ ဒိုင်း
(၆) ကောင်ဟန် (၇) ယွန်းစု [ရွှေဟောင်းမှတ်၊ ၈၊ ၈]

ဝင်းမှူး - နန်းတော်ဝင်းအတွင်း လုံခြုံရေးနှင့် အမှုတော်
ပြေကုန်ရေးအတွက် ခစားထမ်းရွက်ကြသော စားစွဲ၊
ကိုယ်ရံတော်၊ ခေါင်း၊ စကြီး၊ အဝန်းငယ်သားတို့ကို
ကြီးကြပ်နှိုးဆော် စီရင်ရပြီး လက်ရုံးရည် နှလုံးရည်နှင့်
ပြည့်စုံ၍ ယုံကြည်စိတ်ချရသည့် အကြီးအမှူး [(၁)
အရှေ့ဝင်းမှူး (၂) အနောက် ဝင်းမှူး (၃) တောင်ဝင်းမှူး
(၄) မြောက်ဝင်းမှူး ဟူ၍ ဝင်းမှူးလေးဦးရှိသည်။]
[အုပ်ချုပ်၊ ၈၊ ၈၊ ၅၇]

ဝင်းရည်ဆင်တော် - ဝင်းတော်အတွင်းတွင် ထားရန်
အတွက် အရည်အသွေးရှိသော ဆင်တော်

ဝင်းအလံ - နန်းတော်ပတ်လည်တွင် ဝင်းလေးမျက်နှာ ရှိ
ရာ ဝင်းတစ်ခုစီအတွက် ခွဲခြားသတ်မှတ် စီရင်ထား
သော အလံ [(၁)အရှေ့ဝင်း-အလံဖြူ(၂) နောက်ဝင်း-
အလံချိပ် (၃) တောင်ဝင်း- အလံစိမ်း (၄) မြောက်ဝင်း-
အလံဝါ] [အုပ်ချုပ်၊ ၈၊ ၈၊ ၅၉ နှင့် ရွှေဘုံ၊ ၈၊ ၆၂]

ဝိဇ္ဇာမယ - အတတ်ဖြင့်ပြုသောပညာ၊ ဆေးဝါး အင်းအိုင်၊
ထိုးကွင်း၊ လက်ဖွဲ့ အစီအရင်ဖြင့် ဝိဇ္ဇာ ဇော်ဂျီတို့၏
ဘုန်းတန်ခိုးတေဇော် အာနုဘော် ရအောင် ဆောင်ရွက်
သောပညာ [ဦးဟုတ်၊ ၈၊ ၈၇၇] “ဆေးဝါးအင်းအိုင်
ထိုးကွင်းလက်ဖွဲ့ စသော ဝိဇ္ဇာမယအရာ၌ ကျွမ်းကျင်
လေ့လာသော မွန် ရဟန်း” [ကုန်းဘောင်၊ ၁၊ ၈၊ ၂၀၂]

ဝုမိဝိရဋ္ဌ (ပါ) - ကြီးပွားခြင်း၊ အထူးစည်ပင် တိုးတက်
ခြင်း [လွှတ်တော်မှတ်၊ ၈၊ ၂၆၆] “သာသနာတော် ဝုမိဝိရဋ္ဌ
... ဖြစ်ရန်အကြောင်း” [လွှတ်တော်မှတ်၊ ၈၊ ၁၉၀]

ဝုမိဝေပုလ္လ (ပါ) - ကြီးပွားတိုးတက် စည်ပင်ပြန့်ပွား
ခြင်း [ဦးဟုတ်၊ ၈၊ ၉၁၇၊ ၉၂၃] “သာသနာတော်
သည်... ဝုမိဝေပုလ္လအဖြစ်သို့ ရောက်သဖြင့် ထွန်းလင်း
တောက်ပခြင်းဖြစ်၍ အခွန်ရှည်စွာ ဖြစ်ထွန်း စည်ကား
ပြန့်ပွားခြင်းဖြစ်မည်” [ROB, IX, p. 1030]

ဝဏ္ဏ - (ပါ) - (၁) အကွရာ (၂) ချိုးမွမ်းဖွယ်ကောင်း ခြင်း
(၃) အဆင်းလှပခြင်း (လက်ရေးလှပ လျင် မြန်သော
စာရေးစာချိ အမှုထမ်းတို့အား ဝဏ္ဏ ပါသောဘွဲ့မည်
ပေးလေ့ရှိသည်။ ဥပတိရုပ်ကောင်း၍ အမျိုးအနွယ်
မြင့်မြတ်ပြီး တရားဓမ္မ နှင့် ပြည့်စုံသော မှူးကြီးမတ်ကြီး
အတွင်းဝန်တို့အား ဝဏ္ဏဓမ္မကျော်ထင် ဟူသောဘွဲ့ကို
ချီးမြှင့်လေ့ရှိသည်။ အလုံးအရပ် တင့်တယ်ချောမော
လှပသော မိဖုရား၊ ကိုယ်လုပ်တော်နှင့် အပျိုတော်
တို့အား ဝဏ္ဏမဟော၊ ဝဏ္ဏဝတီ၊ ဝဏ္ဏာသီရိ ဟူသော

ဘွဲ့အမည်များကို ချီးမြှင့်လေ့ရှိသည်။) [လီနတ္ထ၊ စာ ၃၀၁-၅]

ဝတ္ထု - မထင်မရှားသောမိန်းမနှင့် ပေါင်းဖော်၍ ရသောသား [သုံးဆုံခြောက်၊ စာ ၂၉၊ ၅၄]

ဝတ်ထိစပါး - အဆီးအတားမရှိ၊ လွတ်လပ်စွာ [ယုဒသန၊ စာ ၉၅၇] “ညိုငယ်၊ ဝရသူရငယ်တို့သည် ခမည်းတော် ဖုရား အမြတ်အစွန်းတော်ဖြစ်၍ နောင်တော်ဖုရား ဝတ်ထိစပါး စေပါးတော်မူသည်” [ရာဇဝင်သစ်၊ တ၊ စာ ၇၀]

ဝတ္ထုကံမြေ - သာသနာတော် နှင့် သက်ဆိုင်သော မြေ [(၁) ဘုရားမြေ (၂) ပိဋကတ်မြေ (၃) ကျောင်းမြေ သို့မဟုတ် သံဃာတော်ပိုင်မြေ] [ယုဒသန၊ စာ ၉၅၇]

ဝတ်မြေဝန် - သာသနာ့မြေနှင့် သာသနာရေးဆိုင်ရာ ကျွန်တို့ကို ထိန်းသိမ်းကြီးကြပ် စီရင်ခြင်း၊ သာသနာ တော်ပိုင် ဝတ္ထုကံမြေတို့မှ ကောက်ခံရမည့် အခွန် အတုတ်များကို နှိုးဆော်စီရင် ကောက်ခံ၍ သာသနာပြု ဆရာတော်ထံ လျှောက်ထားပြီးလျှင် မင်းဘဏ္ဍာ နှင့် မရောမစပ်ရအောင် ကသောင်းမြှောင်တိုက်သို့ သွင်းရခြင်း စသော တာဝန်များကို ယူရသည့် အရာရှိ [ရွှေနန်းသုံး၊ စာ ၁၁၆-၇ နှင့် ယုဒသန၊ စာ ၉၅၆၊ ROB, IV, p. 435]

ဝန်စုမြို့ရွာ - မြို့ဝန်တစ်ဦး စီရင်အုပ်ချုပ်ရသော မြို့ရွာ နယ်ပယ်

ဝန်စောင် - ဝန်ကြီးအဖြစ်ခန့်ထားရန် လျာထားခြင်း ခံရ သောပုဂ္ဂိုလ်၊ အရန်ဝန်ကြီး။ “သီရိဇေယျသင်္ခယာ အမည်ကိုမှည့်သည်။ ဝန်စောင်ခန့်သည်။ ... သက္ကလပ် တင်ရန်း၊ ထမ်းစင်လက်ခတ်ပေးသည်။ ဝန်ကြီး ခန့်သည်” [အင်ရုံး၊ စာ ၂၆၆]

ဝန်တော်သေ - ထန်းရည်ခါး [ဦးကုလား၊ ပ၊ စာ ၂၃၈]

ဝန်တောင်ဘဏ္ဍာတော် - မသယ်မဆောင်သဖြင့် တောင် ကဲ့သို့စုပုံနေသော ဘဏ္ဍာတော်ပစ္စည်းများ [ROB, V, p. 536]

ဝန်ထောက် - ဝန်ကြီးအား ထောက်မကူညီ၍ နိုင်ငံတော် အမှု၊ မင်းဧကရာဇ်၏ အမှုကိစ္စအဝဝကို စီရင်ဆောင် ရွက်ရသောမှူးမတ် [ROB, IX, p. 354]

ဝန်နီမုဒြာ (ပါ+သက်) - လက်အုပ်ချီ၍ ရှိခိုးဖူးမြော်ဟန်

(အဉ္စလီမုဒြာ၊ နမက္ကာရမုဒြာတို့နှင့် ဆင်တူသည်။) [မုဒြာ၊ စာ ၇၄-၅]



ဝန်နီမုဒြာ

ဝန်မင်း - တိုင်းပြည်၏ဝန်ကို ထမ်းဆောင်ရသော အကြီးအကဲ (မင်းတရားရွှေထီးလက်ထက်မှ အစပြု၍ ဝန်ဟူသော အကြီးအမှူးရာထူးဆိုင်ရာ အသုံးအနှုန်း ပေါ်လာခဲ့ခြင်း ဖြစ်သည်ဟု ခေါဟာရလီနတ္ထီပနီကိုစီရင်သည့် မဟာ ဇေယျသင်္ခယာက ဆိုသည်။) [လီနတ္ထ၊ စာ ၂၈၈-၉၀]

ဝန်ရည်ဆင်တော် - မင်းမှုကိစ္စဖြင့် ဝန်ကြီး၊ အတွင်းဝန်၊ ဝန်ထောက်၊ မြို့ဝန်၊ အဝေးဝန်တို့ ခရီးထွက်ရန်ကိစ္စ ပေါ်၍ ဆင်ဝန်ထံတောင်းဆိုခဲ့လျှင် ပေးအပ်ရန် ရည်ရွယ် သတ်မှတ်ထားသော ဆင် [ရွှေနန်းသုံး၊ စာ ၁၉၇]

ဝန်ရှင်တော် - ဝန်ကြီး။ “ဝါကျွတ်သဘင်တော်တွင် အိမ်ရှေ့ မင်း လွတ်တော်သို့တက်ရမည်၊ မတက်ရမည်ကို ဝန် တို့က ဝန်ရှင်တော်တို့မှာ အစီရင်ခံရမည်” [အင်ရုံး၊ စာ ၃၅]

ဝန်သမိုင်း - ဝန်ကြီး [ပေါစာန၊ စာ ၃၇၃]

ဝမ်းစာကျောက် - စေတီတော်၏ ဝမ်းပိုက်အတွင်း ဖြည့်သွင်း သည့်ကျောက် [ROB, VI, p. 454]

ဝမ်းပွ၊ ရွက်စို၊ ရွက်သေး - အရည်အသွေး ပြည့်မီခြင်း မရှိသော ငွေအခေါ်အဝေါ်များ [ROB, IV, p. 369]

ဝမ်းမနည်းဘူး - စိတ်မဆိုးဘူး [ဦးကုလား၊ ဒု၊ စာ ၃၆] “ရာဇာဓိရာဇ်လည်း ငါ့သား မင်းသူငယ်ဖြစ်သသူကို ငါဝမ်းမနည်းဘူး၊... ကိုယ်ကိုသာ ကျန်းအောင် ပြုပါ ဟူ၍ဆေးလည်းပေးတော်မူ၏” [ဦးကုလား၊ ဒု၊ စာ ၃၆]

ဝလ္လံ (ပါ၊ ဝလ္လီဖလ) - နွယ်ပင်မှ သီးသော အသီး [သမန္တကျေ၊ စာ ၇]

ဝင်ပိုင် (ကျောက်) - ဝါဂွမ်း

ဝှက်သဒ္ဒါ (အင်္ဂလိပ်) - စိန့်ဒေးဗစ်ခံတပ်မြို့ (Fort St. David) [ROB, X, p. 130]

သ

သကလတိတ် - ပြီးပြည့်စုံသော အတိတ်နိမိတ် [ဦးဟုတ်၊ စာ ၉၃၇] “သူသေလက်ဝဲ၊ စစ်ပွဲအောင်မြင် ဟု သကလတိတ်ထွက်ကြောင်းနှင့် ညီတော်က လျှောက်ထားသည်” [ကုန်းဘောင်၊ စာ ၁၁၇] “သကလတိတ် ကြိုက်ကြိုညီညွတ်သဖြင့် ပြည်ထောင်မင်း အပေါင်းတို့ ပျပ်ဝပ်ကျိုးနွံ၍ ဆင်ကြီးမြင်းကြီး ... များစွာ ဆက်သ ဘုန်းတန်ခိုး ... မီးတောက်မီးလျှံကဲ့သို့ ဖြစ်မည်... လျှောက်ထားကြ၏” [ကုန်းဘောင်၊ စာ ၂၄၆]

သကလာဘိသိက် - ဘိသိက် ၁၃ပါးကြည့်
သကန္တနတ် - မဟာပိန္နဲနတ်၏ ညီတော်ဖြစ်သော ကတ္တိကေယနတ် [အုပ်ချုပ်၊ စာ ၁၂၈]

သကျမုနိ (ပါ) - သာကီဝင်ဖြစ်သော မြတ်စွာဘုရား [ဦးဟုတ်၊ စာ ၉၄၀]

သကျသာကီယ (ပါ) - သကျသာကီဝင်မင်း [ဦးဟုတ်၊ စာ ၉၄၀]

သကျင်မြို့ - ရွှေကျင်မြို့ဖြစ်မည်ဟု ယူဆကြ၏။ [ဦးကုလား၊ ပါ စာ ၂၈၈]

သကျညီ - (၁) အမိုးတွင် စိုက်ထူအပ်သော အဆော် (၂) ပလ္လင်၊ သလွန်နှင့် ညောင်စောင်းတို့၏ ထောင့်စွန်းတွင် စိုက်ထောင်ထားသော အချွန်အတက်များ [မြန်မာ့၊ ဒု၊ စာ ၃၂၃] “ရုပ်စောင်းရုပ်တည့်၊ သကျညီ ထောင့်ယွန်း၊ ပလ္လင်ဝန်းထက်” [နေမိဘုံ၊ စာ ၆၇]

သဇီဝက (ပါ) - အသက်ရှင်လျက်ရှိခြင်း [ပါဠိဘိချုပ်၊ စာ ၅၄၁] “သဇီဝကသည် နိဇီဝကသို့ ရောက်ကြောင်း” [ROB, I, p. 405]

သဇင်ဓမ္မ - ပန်းပွင့်၊ ပန်းနွယ်ပုံ ရစ်ခွေသွယ်တန်းလျက် ရေးခြယ်ထုလုပ်ထားသော အဆင်တန်ဆာ [မြန်မာမှု၊ ၄၊ စာ ဃ]

သဇင်ဓမ္မလက်ရုံး (စောင်း) - သဇင်ပန်းခက်၏ အထက်ပိုင်း ကွေးညွတ်နေသော ပုံသဏ္ဍာန်နှင့် ဆင်တူအောင် ပြုလုပ်ထားသည့် စောင်းကောက်၏လက်ရုံး [စောင်း၊ စာ ၄၅]

သဇိုင်း (မွန်) - မျိုးမတ်၊ [ပေါစာ၊ စာ ၉၂]

သညာသည်အစု - တိုးနယားအက၊ ကိန္နရာအက တို့ကို ကပြ၍ သီချင်းကြီး၊ သီချင်းခံ၊ ပတ်ပျိုး၊ ဘွဲ့၊ ကြိုးတို့ကို သင်ကြားသီဆိုကြရသော အစုအမှုထမ်း [အုပ်ချုပ်၊ စာ ၂၀၄]

သတိုး - လုံ့လဝီရိယ၊ အစွမ်းသတ္တိ၊ ပညာအမြော်အမြင်တို့နှင့် ပြည့်စုံခြင်း (လုံ့လဝီရိယ အစွမ်းသတ္တိ ဉာဏ်ပညာနှင့်ပြည့်စုံသော မင်းမျိုးမတ်တို့အား သတိုးတပ်သောဘွဲ့ကို အပ်နှင်းလေ့ရှိသည်။) [လီနတ္ထ၊ စာ ၃၂၀-၁]

သတက်၊ သတီ - ငွေဝယ်ကျွန်၏မြေး၊ ငွေဝယ်ကျွန်၏မြစ် (ငွေဝယ်ကျွန်မှ မွေးသောသားကို သပေါက်၊ သပေါက်မှ မွေးသောသားကို သတက်၊ သတက်မှ မွေးသောသားကို သတီဟုခေါ်သည်။) [မနုကျယ်၊ စာ ၁၉၁]

သတောင်းလည် - အဆောက်အအုံ၊ အရာဝတ္ထု၊ အသုံးအဆောင်တို့၏ ပတ်လည်တွင် ပန်းချို၊ ပန်းပု၊ ပန်းထိမ်၊ ပန်းတဦး၊ ရွှေချည်ထိုးလက်ရာ တစ်ခုခု ဖြင့်ဖြစ်စေ၊ ပေါင်းစပ်၍ဖြစ်စေ လှပအောင် ရေးခြယ်ထုလုပ် ဆင်မြန်းထားခြင်း [မြန်မာ့၊ ဒု၊ စာ ၃၃၈-၄၁] “ရွှေခြည်ရက်၍၊ နှစ်ဖက်အနား၊ ရွှေမြိတ်ထားလည်း၊ များများမရည်၊ သံတောင်းလည်လျက်၊ အခြည်တွန့်တွန့်၊ အညွန့်ထွက်ထွက်၊ ခြူးရွက်ခြူးသီး၊ ရုပ်ကြီးရုပ်ငယ်၊ ခြယ်လှယ်သင့်မြတ်၊ မင်းသာဝတ်ဝတ်၍” [နေမိမဂ္ဂစိုး၊ စာ ၈၆]

သတြ၊ (ကျောက်) - [ပါ၊ သတ္တု၊ သက်၊ ဂတြ] - ရန်သူ၊ အန္တရာယ် [ဦးဟုတ်၊ စာ ၉၆၀] “ဖိုယ် အန်တရယ်က စသော သတြခပ်သိမ်ပျောက်သော ဖြစ်ရယ်။ နှစ်လုံချံသာ။ ကိုဝ်ချံသာရသော ဖြစ်စိယ်ဇာ” [၁၂၇၂-စုနှစ်ထိုး သွင်ဖွားစင်ကျောက်စာ]

သန - သစ်ချွန်၊ ဝါးချွန် [အုန်းအဘိဓာန်၊ သ အက္ခရာ]

သနထော - (၁) တောက်ပြောင်အောင် သနထောပင်၏ သစ်စေးသုတ်ထားသောစက္ကူ [ROB, X, p.130] (၂) စက္ကူပေါ်သုတ်လိမ်းလျှင် အဝါရောင်တောက်ပသည့် အစေးထွက်သော သနထောပင် [ယုဒသန၊ စာ ၉၉၆]

သနိသနဲ(သနိသနဲ) - ခွဲခြမ်းစိတ်ဖြာသည်။ [မြန်မာ့ကျမ်း၊ စာ ၂၀၆ အောက်]

သနိ - အနိရောင်အသွေးရှိသောဆင်။ “ပေါင်းလောင်း တဘက်၌ တောဆင်ကိုခြံရံသည်။ သနိသုံးအုပ်ရ၏” [မှန်နန်း၊ ၃၊ စာ ၁၆၅]

သနဲ [ဟိန္ဒူ၊ ၅၅နဲ] - နဲ [မြန်မာ့ကျမ်း၊ စာ ၂၆၁-၂] “ကြေး နင်းမောင်းလည်း၊ ခြောင်းခြောင်းဝှန်ကဲ၊ ကောင်းကဲ ကွဲမျှ၊ သနဲပိတ်ကျည်” [နေမိဘုံ၊ စာ ၁၃၄]

သနင်း - အထွတ်အမြတ်ပုဂ္ဂိုလ်၊ မင်း [ယုဒသနိ၊ စာ ၉၉၆ နှင့် မြန်မာ့ကျမ်း၊ ပ၊ စာ ၆၃ အောက်] “ခမည်းတော်ရင်း၊ သနင်းဓမ္မရာဇ်၊ မင်းကောင်းစစ်ဖြင့်၊ မင်းမြစ်မင်းမြေး၊ မင်းရင်သွေးလျှင်” [မင်္ဂလာစေတီ ၂၊ စာ ၈၅]

သပေါက် - ကျွန်မှမွေးသောသားသမီး [မနုကျယ်၊ စာ ၁၉၁]

သပြာရိုး - တံငါသည်အရပ်အကွက်ကို စီရင်အုပ်ချုပ် သောသူကြီးမျိုးရိုး [ROB, X, p. 130]

သပြေ - (၁) တောင်သို့ မျက်နှာမူသောအိမ်တွင် အနောက် တောင်ဘက်ထောင့်တိုင် (၂) သပြေပင် သပြေရွက် [ROB, X, p. 130]

သပြေစံ (သဘင်) - မင်္ဂလာရှိသော အခမ်းအနားတီးလုံး၊ အကြိုတီးလုံးတစ်မျိုး [အောင်]

သပြေငါးရွာ - မင်းတုန်းမင်း (၁၈၅၃-၇၈)က ကင်းဝန် မင်းကြီးအား အပိုင်စားပေးခဲ့သော သပြေငါးရွာ - (၁) သပြေပင် (၂) ခွေးမြုပ် (၃) သိမ်ကုန်း (၄) မြစ် လှချောင် (၅) ထန်းတို ?

သပြေသာ (တူရိယာ) - နဲနှင့်ဆင်ဆင်တူ၍ သာယာ သောအသံထွက်သည့် လေမှုတ်တူရိယာ [မြန်မာ့ကျမ်း၊ စာ ၂၆၃-၄] “ထီးမြောက်စည်နှင့်၊ တံရည်တံမြွာ၊ သပြေသာနှင့်ယ” [ကုသ၊ စာ ၁၁၄]

သဖြန် (တဖြန်) - (၁) အသံဖြန်၍ သီဆိုရသော ဒွေးချိုး သီချင်း (၂) ရုတ်တရက် ကောက်ကာငင်ကာ ဆိုရသော တောတောင်ဘွဲ့ သီချင်းတိုကလေး [ရွှေဝေ၊ စာ ၁၁၆]

သဘာဂ (ပါ) - မဆန့်ကျင်သော သံဃာ၊ သဘောတူညီ သောသံဃာ [ဦးဟုတ်၊ စာ ၉၇၉] “အုပ်ထုတ် ဒေါက်ချာကို ပယ်၍ ဝိသဘာဂအဖြစ်မှသည် သဘာဂသို့ ဝင်၍ ကျင့်ဆောင်စေ” [ROB, V, p. 496]

သဘာဂကတိကဝတ် - အပေါင်းအသင်းအဖြစ် ကတိထား ခြင်း၊ သဘောထားချင်း တူညီသူအဖြစ် ကတိထားခြင်း [ဦးဟုတ်၊ စာ ၉၇၉] “ဆရာတော်တို့နှင့် သဘာဂ ကတိ

ကဝတ် ရှိပြီးမှ သဘာဂမဟုတ်...” [ROB, V, p. 406]

သဘင်နန်း - အနောက်အတွင်းတော်တွင် ပွဲသဘင် ခံလျှင် သဘင်ရှုတော်မူရာ နန်းဆောင်၊ မြင်းခင်း ကာလတွင် စက်ထိုးမြင်းရေးရှုတော်မူရာ နန်းဆောင်

သဘင်လေးမျိုး - (၁) အနိမ့်သဘင် (၂) အမြင့် သဘင် (၃) အတီးသဘင် (၄) အဆိုသဘင် [ROB, VIII, p. 382]

သဘင်ဝန် - သဘင်အက ဟူသမျှကို စိုးပိုင်စီရင် အုပ်ချုပ်ရသောဝန် (သဘင်ဝန်သည် ဗေဒင်၊ ဓာတ်ရိုက် ဓာတ်ဆင်၊ ဆေးကျမ်း၊ ပန်းပု၊ ပျို့ကဗျာ၊ တရား ဓမ္မသတ်နှင့် ပိဋကတ်တော်တို့ကို တတ်ကျွမ်းသူ ဖြစ်ရသည်။) [ROB, VIII, p. 381]

သမကဋီဗန္ဓ (ပါ) - သမပိုင်းစုံ [ROB, X, p. 130]

သမကောဏာသန (ပါ) - ခြေနှစ်ချောင်းကို ဘေးတစ် ဖက်ဆီသို့ အစွမ်းကုန် ကားဖြန့်ဆန့်တန်းထားဟန် (ကိုယ်ခန္ဓာအောက်ပိုင်းတွင် ရောဂါဝေဒနာ ကင်းရှင်း သောသဘောကို ဆောင်သည်။) [အာသန၊ စာ ၁၃၂]

သမဏသာရပုပါသာဒိက (ပါ) - ရဟန်းတို့၏ တင့် တယ်မှုဖြင့် ကြည်ညိုဖွယ်ကိုဆောင်ခြင်း [ဦးဟုတ်၊ စာ ၆၆၈၊ ၉၈၁၊ ၁၀၂၉] “မြို့တွင်းရွာတွင်းသို့ ထွက် ဝင် သွားလာသည့်အခါတို့နှိုက်လည်း... သမဏ သာရပု ပါသာဒိက ဖြစ်အောင် ထွက်ဝင်သွားလာခြင်း အမှုတို့ကို ပြုစေကြရမည်” [လွှတ်တော်မှတ်၊ စာ ၂၀၂]

သမာဓိမုဒြာ (ပါ+သက်) - ထက်ဝယ်ဖွဲ့ခွေ ထိုင်နေတော် မူသော ရုပ်တုတွင် ခြေဖနောင့်နှစ်ခုပေါ်၌ လက်ယာ လက်ဝါးကို လက်ဝဲလက်ဝါးပေါ်တွင် ထပ်၍ တင်ထား ဟန် (သောကမီးငြိမ်းအေးလိုသူတို့ ကိုးကွယ် ပူဇော် သော မုဒြာဟန် ရုပ်တုဖြစ်သည်။) [မုဒြာ၊ စာ ၈၀-၁]



သမာဓိမုဒြာ

သမာနသံဝါသက (ပါ) - အပေါင်းအဖော်တူ၍ သံဃကံကို တစ်စုတစ်ဝေးတည်းပြုခြင်း [ဦးဟုတ်၊ စာ ၉၃၁၊ ၉၈၈]

သမာနတ္တာ - မိဘနှစ်ပါး၏ အဆုံးအမကို မနာခံဘဲ မိဘကို ရန်သူကဲ့သို့ ကျင့်ကြံပြောဆိုသော သားသမီး [မနုကျယ်၊ စာ ၃၁၁]

သမာပတ် (ပါ၊ သမာပတ္တိ) - (ဈာန်) ဝင်စားခြင်း [ဦးဟုတ်၊ စာ ၉၈၉]

သမားယောင်မောင်းထောင် - သမားတု သမားယောင် သမားငယ်တို့က သူတစ်ပါးမြင်လျှင် သမားတော်ကြီးဟူ၍ ထင်မှတ်အောင် ဆေးထောင်းသည့် မောင်းကို ထူထောင်ထားသည်။ [ဝိပုဗ္ဗာ၊ စာ ၅၆]

သမုတိထီး - (၁) ဆင်ယာဉ် မြင်းယာဉ်တို့၌ ဆောင်းသောထီး (၂) ပလ္လင်၏ လက်ဝဲဘက်တွင် စိုက်ထူသော ထီးတော်လေးစင်းအနက် တစ်စင်းဖြစ်သော မင်းဆောင်းထီး [ရနီင်ရာသစ်၊ ပါ စာ ၉၃]

သမုတိသင်္ဘော (ပါ) - သိမ်ဝင်၍ ဥတ္တိစတုတ္ထကမ္မဝါ ဖြင့် ရဟန်းအဖြစ် သမုတ်သောသင်္ဘော (သီမ၊ ပရိသ၊ ဥတ္တိ၊ ဝတ္ထု၊ အနုသာဝန ဟူသော သမ္ပတ္တိ ငါးပါးနှင့် ပြည့်စုံသော သင်္ဘော) [အုပ်ချုပ်၊ စာ ၂၀၇]

သမဲ - လုလင် [မြန်မာညွန့်၊ စာ ၂၇၁ အောက်]

သမဂ္ဂသမောဓာနသဘာဂရဟန်း (ပါ) - သံဃအဖွဲ့အစည်းနှင့် တပေါင်းတည်း ညီညွတ်သော ရဟန်း [ဝါဒီပဒ၊ စာ ၄၂၀၊ ၆၁၂]

သမင်ချို - သမင်ချိုနှင့်တူအောင် တိုင်များကိုယှက်၍ စိုက်ထူထားသော အကာအရံ။ “တပ်ကို သုံးလုံးပြုပြီး အခိုင်စိုက်၍ ကျုံးပတ်လည်နှင့် သမင်ချိုမြင်းတား၊ ဆင်ခလုတ်မြင်းခလုတ်ရံပြီးလျှင် ... ဆူးငြောင့်အများစိုက်သည်” [ကုန်းဘောင်၊ ပါ စာ ၁၁၈]

သမုဒ္ဒဇာထီး - အရိုးမပါဘဲ မျက်နှာကြက်ကဲ့သို့ ဆွဲကြက်သည့် ထီးဖြူ [မေးတော်ဖြေ၊ စာ ၁၉၁] (မင်း၏သလွန်တော်အထက်တွင် ဆွဲကြက်သော ထီးဖြစ်သည်။) [ROB, I, p. 196]

သမန္တစက် (ပါ၊ သမန္တ စက္ခု) - ထက်ဝန်းကျင်ကို နက်နဲစွာ မြင်နိုင်စွမ်းသောမျက်စိ [ဦးဟုတ်၊ စာ ၉၈၄] “သမန္တစက်၊ အမြင်နက်သား၊ ပွားတက် ပညာ” [လောက၊ စာ ၁၅၂]

သမန္တရာဇ် (ပါ၊ သမန္တ + ရာဇ) - ဝန်းကျင်ဒေသရှိ မင်း [ဦးဟုတ်၊ စာ ၈၁၂၊ ၉၈၃] “ထက်ဝန်းကျင် သမန္တရာဇ်

မင်းအပေါင်းတို့၏ မကိုဋ်ဥသျှောင်” [ကုန်းဘောင်၊ ဒု၊ စာ ၁၈၅]

သမိန်ထောလွတ်တရ (မွန်) - ဝင်စည်တော် တီးသည့် အသံ (သမိန်ထောမှာ မင်းတရားဟု အဓိပ္ပာယ်ရသည်။ လွတ်တရမှာ ဝင်တော့သည်ဟု အဓိပ္ပာယ်ရသည်။ ထို့ကြောင့် မင်းတရားကြီး ဝင်တော်မူပါတော့ဟု ဆိုလိုသည်။)

သယောက် - လင်မြောင် [မြန်မာနိ၊ စာ ၃၆၆] “မယားဖြစ်သူ မိနှောင်းသည် ငမိုးဆိုသူနှင့်... ပျော်မြူး ယွင်းဖောက် သယောက်အမြောင်ထားရာ...” [ကဝိသေနိ၊ စာ ၁၁၀]

သယောင်လှေ (သုယောင်လှေ) - ဦးပိုင်းတွင် ဓား၊ လှံ၊ တုတ်၊ ဒိုင်း၊ လေး လက်နက်တို့ကို ကိုင်ဆောင်ထားသော သုယောင်ရုပ်တုလုပ်ထား၍ ပဲ့တွင် လှော်ကားပဲ့သဏ္ဍာန် တည်ဆောက်ထားသောလှေ [ရွှေဘုံ၊ စာ ၇၀]

သယမ္ဘဉာဏ် - ကိုယ်တိုင်ကျင့်ကြံ အားထုတ်သဖြင့် ဘုရား၊ ပစ္စေကဗုဒ္ဓါတို့ ရသောဉာဏ် [ဦးဟုတ်၊ စာ ၁၀၀၉]

သရဏ (ပါ) - ကိုးကွယ်ခြင်း [ဦးဟုတ်၊ စာ ၁၀၀၉] “သဒ္ဓါယုံကြည် တည်ကြည်သီလ သရဏနှင့် ဓမ္မတရား” [ROB, I, p. 171]

သရပဋ် (အာရဗစ်၊ ဆရာပါ) - ခေါင်းမှခြေအထိ ဖုံးလွှမ်းသော အဝတ်ကို ချုပ်လုပ်သည့် ပိုးထည် [မြန်မာ့၊ ဒု၊ စာ ၁၈၅]

သရပတ် (ပရပတ်) - ဘောင်တော်လှေတော်များ ရေမယိုအောင် ဖာထေးသောအမှုထမ်း [ရွှေဘုံ၊ စာ ၇၀]

သရဖီပွင့် - ဦးဆောင်းဖြစ်သော ဗောင်းတော်နှင့် မောက်ရူတော်တွင် စီခြယ်သည့် သရဖီပွင့်ပုံ အဆင်တန်ဆာ [အုပ်ချုပ်၊ စာ ၁၂၅ နှင့် မြန်မာမှု၊ စာ ၈]

သရဝဏ်နှစ် - နှစ်အမည် (ကောဇာသက္ကရာဇ်ကို တည်၍ ၂-ခု နတ်၊ အကျန်ကို ၁၂ဖြင့် စားသောအခါ ၅ ကြွင်းသော နှစ်ဖြစ်သည်။ ကျောက်စာများတွင် သရဝဏ်နှစ်၊ သုဝဏ်နှစ်၊ သရဝန်နှစ်၊ သြန်နှစ်၊ သြဝန်နှစ်၊ သာရဝန်နှစ်ဟူ၍ ဖော်ပြသည်ကို တွေ့ရ၏။) [မဟာမုနိ၊ ပါ စာ ၄၁၀]

သရီရဈာပန (ပါ) - ကိုယ်ကောင်ကို ဖုတ်ကြည်းသင်္ဂြိုဟ်ခြင်း [ဦးဟုတ်၊ စာ ၁၀၁၁]

သရီရဇာတ် (ပါ၊ သရီရဇာတု) - မြတ်စွာဘုရား၏ ကိုယ်တော်မှဖြစ်သော စွယ်တော်စသော ဇာတ် မြတ် [မြန်မာညွန့်၊ ပါ စာ ၅]

သရေစည်သူ (ပါ၊ သီရိဇေယျသူရ) - ဘုန်းကျက်သရေ ရှိ၍ ရန်အပေါင်းကိုအောင်မြင်သည့် သူရသတ္တိ ရဲဝံ့ခြင်းနှင့် ပြည့်စုံသူ [ဦးဟုတ်၊ စာ ၄၁၉၊ ၁၀၃၇၊ ၁၀၆၄]

သရောခိုင်းသည် - မိုးခေါင်သဖြင့် လယ်ယာအသီးအနှံ ခြောက်ခန်းရှားပါး၍ ငတ်မွတ်ခေါင်းပါးသော ဘေးကြီး ဆိုက်ရောက်သည်။ “၁၉၃၀-၃၁ခုနှစ်ထဲမှာ... နထိုးကြီး မြို့နယ်မှာ သရောကြီးခိုင်းပါတယ်။ မကြိုဘူး အောင် ငတ်မွတ်ခေါင်းပါးတာကို အညာအခေါ်နဲ့ ပြောတာပါ”

[ကျွန်တော်ဖြူရီ၊ စာ ၁၃၄နှင့် မြန်မင်းဖြည့်၊ စာ ၂၆၉-၇၃]

သရက်ကင်း (ဗိသုကာ) - သရက်သီးအကင်း၏ ပုံသဏ္ဍာန် ပြုလုပ်ထားသော အဆင်တန်ဆာ

သရက်ကင်းမျဉ်းနားစာဖောက်ပန်းတပ် - သရက်ကင်းပုံ အတန်းလိုက် အနားသတ်ဖော်၍ စာဖောက် ပန်းတပ်

သရက်ကင်းလှေကား - ခြေရင်းထိပ်တစ်ဖက်တစ်ချက် တွင် သီးကင်းစ သရက်သီးပုံသဏ္ဍာန် ပြုလုပ်ထား သော လက်ရန်းပါသည့်လှေကား



သရက်ကင်းလှေကား

သရက္ခန် (ပါ၊ သာရဂန္ထ) - စန္ဒကူး (ပင်စည်၏အနှစ် မှရရှိအပ်သော နံ့သာတုံး) [ဦးဟုတ်၊ စာ ၁၀၂၇]

သရက်ထည် - အပွင့်ရိုက်ချည်ထည် [လန်ဒန်သွား၊ ပါ စာ ၂၄၅ နှင့် ယုဒသန်း၊ စာ ၁၀၀၈] “သံအမတ်ကြီး အဆော်ရဲကို ... သရက်ထည်အုပ်တစ် ... ပေး တော်မူသည်” [ကုန်းဘောင်၊ ဒု၊ စာ ၄၆]

သရက်ပြောင်း (အင်္ဂလိပ်) - သရက်မြို့တွင် တာဝန် ထမ်းဆောင်ခဲ့သော ကာနယ်ဟော်ရေ့စ်အယ်လဗတ် ဗရောင်း (Col. Horace Albert Browne)

သရဇ္ဈာယ် (ပါ၊ သရ+ အဇ္ဈာယ) - နှုတ်ဖြင့်ရွတ်ဆို ခြင်း [ဦးဟုတ်၊ စာ ၁၉၊ ၁၀၀၉]

သလာကဘတ် (ပါ၊ သလာကဘတ္တ) - စာရေးတံ ဆွမ်း

[ဦးဟုတ်၊ စာ ၁၀၁၃] “ဝါခေါင်လပြည့်ကျော် ရှစ်ရက် ဗုဒ္ဓဟူးနေ့ သလာကဘတ် စာရေးတံ လှူတော်မူသည်” [ကုန်းဘောင်၊ ပါ စာ ၅၄၇] “သလာကဘတ် စာရေးတံဆွမ်း လှူတော်မူသည်” [ကုန်းဘောင်၊ ဒု၊ စာ ၂၂၉]

သလေး - ဟေမန္တ ရတု (နတ်တော်လနှင့် ပြာသိုလ) တွင် အသီးဖြစ်ထွန်းသော ကောက်ကြီးမျိုးဝင်စပါး

သလင်း - ဖြူသောအရောင်အဝါ [တွင်းသင်းပေါ၊ စာ ၉၂]

သလင်းစိတ် (သလင်းထောင်ပြည့်) - မင်းခမ်းဝင် လင်ပန်းတွင် ကြာဖက်ကြီးနှင့် ကြာဖက်ငယ်ပုံ တို့ကို တစ်လှည့်စီရောစပ် ပုံဖော်ထားသော အခြယ် အလှယ် [အုပ်ချုပ်၊ ပဉ္စ၊ စာ ၆၁]

သလင်းတောင် - မင်းခမ်းတော် ကွမ်းအုပ်နှင့် သလွန် တို့တွင် ကြာဖက်သဏ္ဍာန် ခြယ်လှယ်ထုလုပ်ထား သော အဆင်တန်ဆာ [အုပ်ချုပ်၊ ပဉ္စ၊ စာ ၆၁]

သလုံးမြင်းခေါင်း - ခြေသလုံး [ဝိပုဏ္ဏ၊ စာ ၃၈၉]

သလွဲ (မွန်၊ သွယ်) - ခဲသတ္တု (သလွဲစင်- ခဲမဖြူ) [ဝိပုဏ္ဏ၊ စာ ၃၈၉ နှင့် ဦးပုည၊ စာ ၁၁၂ အောက်]

သလွန်တော် - အုံးတားတွင် ပန်းကပ်ထား၍ ခြေ လေးချောင်းကို ငှက်ခြေပုံဖော်ပြီး မှန်စီရွှေချထား သော ခုတင် [မြန်မာမင်း၊ စာ ၁၅၉]၊ ငှက်၊ ဝက်၊ ဘီလူး၊ ပူး၊ ရှူးပျံ၊ ကျားတို့၏ ခြေတစ်ချောင်း စီပုံဖော်ထားသော ခြေခြောက်ချောင်းတပ်၍ အလျား ခုနစ်တောင်၊ အနံ့ခုနစ်တောင်ရှိသော ခုတင်ကြီး [ရွှေဘုံ၊ စာ ၄၃]

သဝါသန (ပါ) - လူသေပုံကဲ့သို့ ပက်လက်လန်၍ လဲနေ ဟန် (အမောပြေစေသော သဘောကို ဆောင်သည်။) [အာသန၊ စာ ၁၃၄]

သဝိညာဏက (ပါ) - အသက်ရှိသောပစ္စည်း [ဦးဟုတ်၊ စာ ၁၀၁၅] “သဝိညာဏကဖြစ်သော ငါတို့မှာမူကား ဆိုဖွယ်မရှိ” [ကုန်းဘောင်၊ ပါ စာ ၃၉၈]

သဝန် (ပါ၊ သဝန်၊ သုဝဏ္ဏ) (၁) နာခံတတ်သော၊ ကြားလျှောက်တတ်သော (၂) လှပတင့်တယ်သော (၃) သဝန်စာ [သဝန်တပ်ဘွဲ့မည်တို့မှာ ရာဇသဝန်၊ သဝန်လင်္ကာ၊ သဝန်ကြီး၊ သဝန်ငယ် စသည်တို့ ဖြစ်သည်။] [လီနတ္ထ၊ စာ ၃၆၂-၃]

သဟောထ - ဝယ်ယူမွေးစားသော သားသမီး [မနုကျယ်၊ စာ ၃၁၀]

သဟောဒါ (ပါ၊ သဟောဒရ) - ဥစ္စာဖြင့် ဝယ်ယူရရှိသော သား [မနုဓမ္မ၊ စာ ၂၁]

သဟတ္တက - လင်မပေးစားဘဲ ကိုယ်ဝန်ရှိ၍ ရသော သား [သုံးဆဲ့ခြောက်၊ စာ ၅၃]

သဟန် - ပိုးထည်တစ်မျိုး [ဦးကုလား၊ ပါ စာ ၂၇၃ အောက်]

သာခါနုက (ကျောက်) (ပါ၊ ဝဋ္ဋခါဏ) - ငရဲသစ်ငုတ် [မရွှေ့မပြောင်းဘဲ တစ်နေရာတည်းတွင် ခံစားနေ ရသောငရဲ] [ဦးဟုတ်၊ စာ ၃၄၇၊ ၈၄၃] “ဖုရာတကာ ချတ်ရွယ် မချတ်နိုင်သော သာခါနုက ငြယ် သစ်ငုတ်” [၁၃၀၅ ခုနှစ်ထိုး သူကြွယ် ငွေညီရသင် ကျောက်စာ/ ၁၂- ၁၃]

သာချင်း - ရှေးအဖြစ်အပျက် အကြောင်းအရာများကို သာယာချေငံစွာ ဖွဲ့ဆိုထားသောကဗျာ [စာပေသမိုင်း၊ စာ ၁၀၉]

သာဇွာ - ငွေစင်ငွေကောင်း၊ ငွေခဲ [ပေါစာနိ၊ စာ ၃၉၁]

သာပတ္တိက (ပါ) - အာပတ်သင့်သောရဟန်း [ဦးဟုတ်၊ စာ ၁၀၂၅] “တပည့်ပရိသတ်တို့ကို သာပတ္တိက အနာပတ္တိက စသော ဝိနည်းအဆုံးအဖြတ်နှင့်တကွ ပြသ ဆုံးမ လောက်အောင် ဥဘတောဝိဘင်းကို လေ့ကျက်ကြရ မည်” [လွှတ်တော်မှတ်၊ စာ ၂၀၁]

သာမုက္ကံသိက (ပါ) - မြတ်စွာဘုရား ကိုယ်တော်တိုင် ဟောတော်မူအပ်သော၊ ထူးမြတ်လွန်ကဲသော [ဦးဟုတ်၊ စာ ၁၀၂၇] “သာမုက္ကံသိက ပါဝစနဖြစ်သော မြတ်စွာ ဘုရား၏ နှုတ်တော်မြက် ပိဋကတ်သုံးပုံ” [လွှတ်တော် မှတ်၊ စာ ၁၃]

သမန္တရာဇ် (ပါ၊ သာမန္တရာဇ) - ပြည်နီးချင်းမင်း၊ ဝန်းကျင်ဒေသကို အစိုးရသောမင်း [ဦးဟုတ်၊ စာ ၁၀၂၆]

သာရကာမျိုး - ဇော်ဘွားမြို့စား ဝန် စစ်ကဲတို့အား သစ္စာတော်ရေတိုက်ရန် နားထောက်နားခံ ငယ်သား တို့ကို ကြပ်မကွပ်ကဲရသော အကြီးအမှူး [ROB, I, p. 151]

သာရကမ္ဘာ - ဘုရားတစ်ဆူသာ ပွင့်သောကမ္ဘာ [ရရှိင်ရာသစ်၊ ပါ စာ ၁၃]

သာရကျစ် (အိတလီ) - ဆာကစ်မနု(ခ) [Sarkies Manook] [ROB, VIII, p. 491]

သာရဏီယ (ပါ) - အောက်မေ့ဖွယ် [ဦးဟုတ်၊ စာ ၁၀၂၈] “ပြည်ကြီးနှစ်ပြည် မဟာမိတ်အဖြစ် ခြေငံ သာယာစွာ သာရဏီယ၊ သမ္မောဒနီယ မင်းထိုက် စိုးတန် စကား များပါသည်” [ကုန်းဘောင်၊ ဒု၊ စာ ၃၅၅]

သာရမိမာန်လှေ - သစ်ကြောအဆင့်ဆင့်ရှိသော သစ်ဖြင့်

ဘုံမိမာန်ကဲ့သို့ ထူးဆန်းတင့်တယ်စွာ စီရင် တည် ဆောက်ထားသောလှေ [ရွှေဘုံ၊ စာ ၆၅]

သာရမဏ္ဍကမ္ဘာ - ဘုရားလေးဆူပွင့်သောကမ္ဘာ [ရရှိင်ရာသစ်၊ ပါ စာ ၁၃]

သာလကြမ်းကျောက် - ပုဏ္ဏားတို့ ပူဇော်ကိုးကွယ်သော ကျောက် [ဇေးတော်ဖြေ၊ စာ ၆၅၁-၂]

သာလိကာလှေ - ရှေးအခါက သာလိကာငှက် နား သော အကိုင်းအပင်ဖြင့် စီရင်တည်ဆောက်ခဲ့ သော လှေဖြစ်၍ သာလိကာလှေဟု ဆက်လက် ခေါ်ဝေါ်ခဲ့သောလှေ (ထိုလှေ၏ဦးတွင် သိကြား နတ်မင်း ခရသင်းကိုင်သည့် အရုပ်ကို စီရင်၍ ပဲ့တွင် မြဟွာရုပ် စီရင် ထုလုပ် ထားသည်။) [ရွှေဘုံ၊ စာ ၆၆]

သာလူ (ဟိန္ဒီ) - ကမ္မလာနီ၊ နှင်းဆီရောင် သို့မဟုတ် ပန်းရောင်တွင် အပွင့်ဖော်ထားသော အထည် [မြန်မင်း၊ ဒု၊ စာ ၃၂၀]

သာသနဒါယဇ္ဇ (ပါ၊ သာသန+ ဒါယဇ္ဇ) - သာသနာ အမွေခံ [ဦးဟုတ်၊ စာ ၄၆၆၊ ၁၀၃၁]

သာသနပစ္စတ္တိကအဓမ္မဝါဒီ (ပါ) - သာသနာတော်၏ ဆန့်ကျင်ဘက်ဖြစ်သော မသူတော်ဝါဒရှိသည့် ပုဂ္ဂိုလ် [ဦးဟုတ်၊ စာ ၄၃၊ ၅၆၂၊ ၈၆၃၊ ၁၀၃၁]

သာသနဝံသ (ပါ) - သာသနာတော်အစဉ်အဆက် [ဦးဟုတ်၊ စာ ၈၃၉၊ ၁၀၃၁]

သာသနာတော်ကွယ်ခြင်းအကြောင်းငါးပါး - (၁) စာပေ ကျမ်းဂန် ပိဋကတ်ကွယ်ခြင်း (၂) ကျင့်ကြံ အားထုတ် ခြင်းဟူသော ပဋိပတ်ကွယ်ခြင်း (၃) မဂ်ဖိုလ်ဟူသော ပဋိဝေဓကွယ်ခြင်း (၄) ရဟန်း အသွင်အပြင်ကွယ်ခြင်း (၅) ဘုရားရှင်၏ ကိုယ်တော်မှဖြစ်သော ဓာတ်တော် မွေတော်ကွယ်ခြင်း [ဇေးတော်ဖြေ၊ စာ ၅၄၂]

သာသနာတော်မြတ်သုံးပါး - မြတ်စွာဘုရား၏ သာသနာ တော်မြတ်သုံးရပ် (၁) ပရိယတ္တိ- ပိဋကတ်စာပေ သင်ကြားခြင်း (၂) ပဋိပတ္တိ- ကျင့်ကြံအားထုတ်ခြင်း (၃) ပဋိဝေဓ- ဈာန်တရား၊ မဂ်တရား၊ ဖိုလ်တရားတို့ကို ရရှိခြင်း [ဇေးတော်ဖြေ၊ စာ ၃၃၆] “သဗ္ဗညုရှင်တော်ဘုရား သာသနာတော် မြတ်သုံးပါးကို အတိုင်းထက်အလွန် စည်ပင်ထွန်းလင်းစေကြောင်း” [လွှတ်တော်မှတ်၊ စာ ၁၃]

သာသနာနုဂ္ဂဟ (ပါ၊ သာသန+အနုဂ္ဂဟ) - သာသနာတော် ကို ချီးမြှောက်ထောက်ပံ့ခြင်း [ဦးဟုတ်၊ စာ ၆၂၊ ၁၀၃၁]

သာသနာနှစ် - ဗုဒ္ဓမြတ်စွာဘုရား ပရိနိဗ္ဗာန်ပြုချိန်မှစ၍

ရေတွက်ခဲ့သောနှစ် (ဘိုးတော်အဋ္ဌန ဖြူကြွင်းနှစ် ၁၄၈-ကို ပထမနှစ်(၁နှစ်)ပြု၍ စတင်ရေတွက်ခဲ့သော နှစ်) [ရခိုင်ရာသစ်၊ ပ။ ၈၁၀၂-၃] (သာသနာနှစ်ကို သိလို လျှင် ကောဇာသက္ကရာဇ်တွင် ၁၁၈၂-ကို ပေါင်းရသည်။ ခရစ်နှစ်တွင် ၅၄၄- ကို ပေါင်းလျှင်လည်း သာသနာနှစ် ကို ရသည်။) “သက္ကကောဇာ၊ တည်ပြီးခါဝယ်၊ တစ် တစ်ရှစ်နှစ်၊ နှောတုံလစ်က၊ တိတ်ဖြစ်သာသနာ၊ မှတ်ကြရာ၏” ဟူသော လင်္ကာရှိသည်။

သာသနာပိုင် - သာသနာရေး၊ သာသနာမှုနှင့် စပ်လျဉ်း သမျှ ဆုံးမစီရင်ရန် ရှိသည်များကို လည်းကောင်း၊ သံဃာတော်အပေါင်းကိုလည်းကောင်း အုပ်ချုပ် စီရင် ရသော သာသနာအာဏာပိုင် ဆရာတော်ကြီး။ “မုနိန္ဒာ ဘိသိရိသဒ္ဓမ္မဓမ္မဟာဓမ္မ ရာဇာဓိရာဇာ ဂုရုဆရာတော် ကို ရွှေပြည်တော်မှစ၍ နိုင်ငံတော်အတွင်း သီတင်း သုံးနေသည့် သင်္ဃာတို့တွင် စီရင်ဆုံးမရန် ရှိသမျှ သာသနာရေးကို ဝိနည်းဓမ္မဂန်နှင့်အညီ စီရင်ဆုံးမစီမံ မည် သာသနာပိုင် အပ်တော်မူသည်” [ROB, VIII, p. 374] သာသနာပိုင်ဆရာတော်ကိုပင် သာသနာပြု ဆရာတော်ဟုလည်း ခေါ်သည်။ [ROB, VIII, pp. 657-8] ကုန်းဘောင်ခေတ် ပဒုံမင်းလက်ထက် (၁၇၈၂- ၁၈၁၉) တွင် သာသနာတော်ပိုင် ဆရာတော်လေးပါး ခန့်ထားခဲ့သည်ဟုဆို၏။ [သာသနာ၊ စာ ၁၉၇]

သာသနာပြုဆရာတော် - ကုန်းဘောင်ခေတ်တွင် သာသနာ တော် ဖွံ့ဖြိုးတိုးတက်စေရန် သာသနာတော်ရေး နှင့် စပ်လျဉ်းသမျှ စီရင်ဆုံးမရန်ရှိသည်တို့ကို ထိန်းသိမ်း အုပ်ချုပ် စီရင်ဆုံးဖြတ်ရန် အာဏာ နှင်းအပ်ခြင်း ခံရသော ဆရာတော်ကြီး [ROB, V, p. 393, ROB, VIII, pp. 657, 767] နှင့် [ROB, IX, p. 338] သာသနာပြု ဆရာတော်သည်ပင် သာသနာပိုင် ဆရာတော်ဖြစ်သည်။ [ROB, VIII, pp. 657-8] “သာသနာပြု ဆရာတော်ကြီးထံ ဖယ်ရာနှင့် အင်္ဂလိပ် အရာရှိတို့ အဖူးအမြော်သွားကြပြီးလျှင် နှစ်တိုင်း နှစ်ပြည် ဆင်းရဲသားကုန်သည်တို့ အကျိုးဖြစ်အောင် မေတ္တာစာ ဆက်သွင်းပါမည့်အကြောင်းနှင့် လျှောက် ထားသည်တွင် သာသနာပိုင် ဆရာတော်ဘုရားက စာဆက်သွင်းသောကြောင့် နှစ်တိုင်းနှစ်ပြည် ဆင်းရဲသား ကုန်သည်တို့ အကျိုးစီးပွား ဖြစ်ထွန်းအောင် အမိန့်တော် နှင့် စာချုပ်ထားစေ၏” [ကုန်းဘောင်၊ တ။ စာ ၃၀၅]

ပဒုံမင်း(၁၇၈၂-၁၈၁၉) လက်ထက်တွင် သာသနာပြု ဆရာတော်လေးပါး ရှိခဲ့သည်။ [ရွှေဝတီ၊ စာ ၄၈]

သားဖျား - မွေးစားသောသား [ဓနုဓမ္မ၊ စာ ၂၀]

သားရိုးကိုင်း - လူသို့မဟုတ် တိရစ္ဆာန်တို့၏ အရိုးကို မီးရှို့ပြာချပြီး သစ်စေးနှင့် ရောနှောကြိတ်နယ်၍ ဝါးထည်၊ သစ်ထည်ပေါ်တွင် သုတ်လိမ်းမွမ်းမံကာ ခြူးပန်းခြူးနွယ်၊ နဂါးလိမ်စသည့် ပုံအမျိုးမျိုး ဖော်ခြင်း [အုပ်ချုပ်၊ ပဉ္စ၊ စာ ၆၀]

သားရုပ်ငှက်ရုပ်လှေ - ခြင်္သေ့၊ တိုး၊ ကရဝိက်၊ စာမရီ၊ ဇော် စသော တိရစ္ဆာန်ရုပ်များဖော်လျက် တည်ဆောက် ထားသော စစ်လှေများ [ရွှေဘုံ၊ စာ ၈၁]

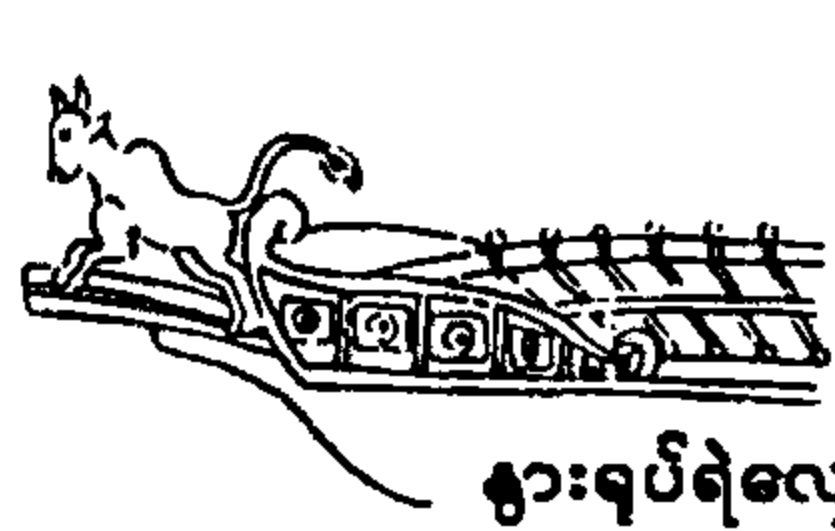

နွားရုပ်ရဲလှေ



ကရဝိက်ရုပ်လှေ



ဥဒေါင်းရုပ်လှေ



စာမရီရုပ်လှေ

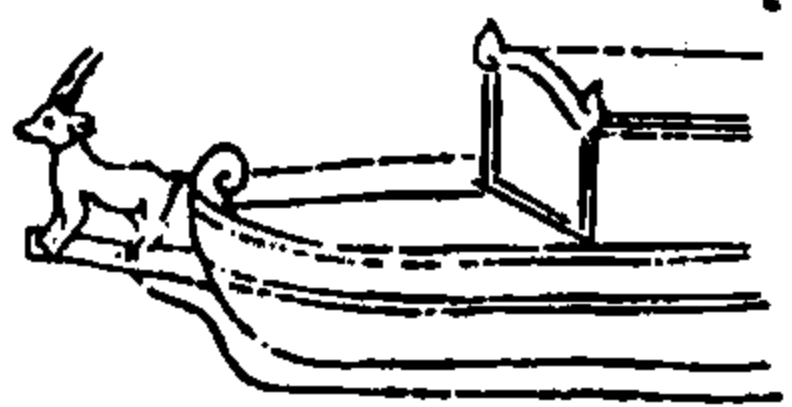

မိုင်ရုပ်လှေ

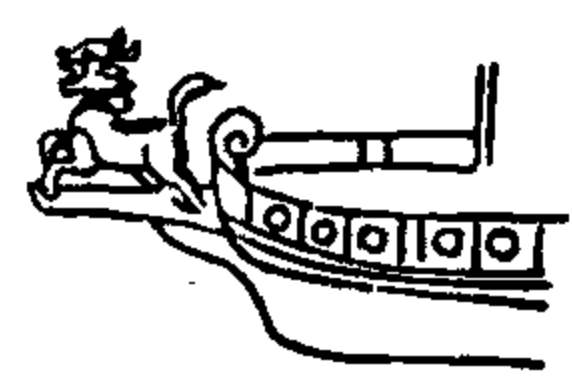

နရားရုပ်လှေ

သားရုပ်ငှက်ရုပ်လှေ

သားသမီးဝတ်ငါးပါး - သားသမီးများက မိဘတို့အား ပြုစုရသည့် ဝတ်တရားငါးပါး- (၁) မိဘနှစ်ပါးအား လုပ်ကျွေးသမှုပြုခြင်း (၂) အလုပ်အကိုင်များကို ဦးစီး၍ လုပ်ကိုင်ခြင်း (၃) မိဘနှစ်ပါး၏ ဆိုးမွေ ကောင်းမွေကို ခံယူခြင်း (၄) အလှူဒါန ပြုသောအခါ မိဘနှစ်ပါးအား အမျှပေးဝေခြင်း (၅) မိမိ၏ အမျိုး အနွယ်ကို စောင့်ရှောက်ခြင်း [ကျွေးမွေးမပျက်၊ ဆောင်ရွက်စီမံ၊ မွေခံထိုက်စေ၊ လှူမျှဝေ၍၊ စောင့်လေ မျိုးနွယ်၊ ဝတ်ငါးသွယ်၊ ကျင့်ဖွယ်သားတို့တာ] [အုပ်ချုပ်၊ ပ။ စာ ၂၂၄-၅]

သိကြားပေါက် - ဘုံခုနစ်ဆင့်ရှိသော ပြာသာဒ်တွင်

တတိယဘုံ၏ မြောက်ဘက်မျက်နှာ၌ ဟောက်ထားသော အပေါက် (ထိုအပေါက်ကို မင်းဘုန်းပေါက် ဟုလည်း ခေါ်သည်။) [ရွှေဘုံ၊ စာ ၃]

သိနိဒ္ဒသိနောဟမေတ္တာ (ပါ) - သိမ်မွေ့နူးညံ့သော ချစ်ခြင်းမေတ္တာ။ “သိနိဒ္ဒသိနောဟမေတ္တာ ချစ်ကြည်ခြင်းဖြင့်” [မေးတော်ဖြေ၊ စာ ၅၇၉]

သီလက် (သီလပ်) - သီလက် (Silhet) [အုပ်ချုပ်၊ စာ ၁၆၈]

သိသိရွပ်ရွပ် - စိစိညက်ညက်ကြေအောင်၊ ရွပ်ရွပ်ချွံချွံ [ဦးပုည၊ စာ ၄၂၊ ၁၁၈ အောက်] “သူရဲတော်တို့ ဆင်ပါမြင်းပါ သိသိရွပ်ရွပ် ဘိစီးတိုက်ပြန်လေလျှင် တရုတ်ဗိုလ်မှူး ရည်တာလောရဲ ကျလေသည်” [ကုန်းဘောင်၊ ပါ စာ ၄၁၄]

သီတကဋိဗန္ဓ (ပါ) - အအေးပိုင်းစုံ [ROB, X, p. 130]

သီတဇူ - နရားရုပ်ခြေလေးချောင်းခံ၍ ပြုလုပ်ထားသော ခုတင် [မြန်မာမင်း၊ စာ ၁၅၉]

သီတင်း - (၁) အဝတ်အထည်ကို အနီရောင်ဆေးဆိုးရာတွင် အသုံးပြုသော သီတင်းပင်၏ အစေ့ [ယုဒသန်၊ စာ ၁၀၂၇] (၂) ပြည့်စုံသောသီလ၊ ရက်သတ္တတစ်ပတ် [မြန်မာန်၊ စာ ၃၇၀]

သီရိ (ပါ၊ သီရိ) - ဘုန်းကျက်သရေရှိသော [ဦးဟုတ်၊ ဒု၊ စာ ၁၀၃၇]

သီရိသေဋ္ဌဘဝအဂ္ဂရာဇာ (ပါ) - ကျက်သရေရှိ၍ မြင့်မြတ်သော ဘဝပိုင်ရှင်ဖြစ်သည့် မြတ်သောမင်း [ဦးဟုတ်၊ စာ ၈၊ ၈၁၂၊ ၇၂၆၊ ၁၀၃၇၊ ၁၀၆၅] “သီရိ သေဋ္ဌဘဝအဂ္ဂရာဇာ ဖြစ်တော်မူသော မင်းတရားကြီး ဆရာတော်” [မေးတော်ဖြေ၊ စာ ၅၇၉]

သီရိသမ္ပတ္တိ (ပါ) - ကျက်သရေမင်္ဂလာနှင့် ပြည့်စုံခြင်း [ဦးဟုတ်၊ စာ ၉၉၈၊ ၁၀၃၇] “တက်သစ်သော နေလုလင်၊ ဆန်းသစ်သောလက်သို့ သီရိသမ္ပတ္တိတို့သည် ကိုယ်တော်မြတ်၌ အမြဲတည်သည် ဖြစ်၍ ... ” [ကုန်းဘောင်၊ ပါ စာ ၁၉၃]

သီလဝိသုဒ္ဓိ (ပါ) - သီလ၏စင်ကြယ်ခြင်း [ဦးဟုတ်၊ စာ ၉၀၈၊ ၁၀၄၁] “အကျင့်၊ အာစရ သီလဝိသုဒ္ဓိ ဂုဏ်ထူးရှိသော ပုဂ္ဂိုလ်မွန်ပုဂ္ဂိုလ်မြတ်တို့ကို ရွေးချယ် စိစစ်၍ သာသနာပြုအပ်မြဲဖြစ်သည်” [ROB, IX, p. 916]

သီလဝန်ဂုဏဝန် (ပါ၊ သီလဝန္တ ဂုဏဝန္တ) - သီလရှိခြင်း၊ ဂုဏ်ရှိခြင်း၊ သီလရှိသော ပုဂ္ဂိုလ်၊ ဂုဏ်ရှိသော

ပုဂ္ဂိုလ် [ဦးဟုတ်၊ စာ ၃၆၈၊ ၁၀၄၁ နှင့် ဦးပုည၊ စာ ၅] “သီလဝန်၊ ဂုဏဝန်နှင့် ပြည့်စုံတော်မူသော သခင်မြတ်တို့အား အပ်၍ ကိုးကွယ်ရ၏” [စုန်နန်း၊ ပါ စာ ၈၄]

သီလဝန္တ (ပါ) - သီလရှိသော ပုဂ္ဂိုလ်၊ သီလရှိခြင်း [ဦးဟုတ်၊ စာ ၁၀၄၁]

သီလာစန္ဒနပင် - မင်းကွန်းစံနန်းတော်တည်ရာ အလယ်ကျွန်းတွင် စိုက်ပျိုးထားသော သီလာစန္ဒနခေါ်ပင်မြင့်ကြီး။ “အလယ်ကျွန်း စံနန်းတော်မြောက်ဝယ် သီလာစန္ဒနပင်ကလည်း ထိုအတူ ရေထွက်သည်” [ကုန်းဘောင်၊ ဒု၊ စာ ၁၈၇-၈]

သီဝိရဋ္ဌတိုင်း - သိန္နီမြို့ တည်ရာဒေသ [ROB, VIII, pp. 543, 562]

သီသံမျှာသံ - ပျဉ်ချပ်များကို သိသောသံနှင့် ခိုင်မြဲအောင် စွဲရိုက်ကုပ်တွယ်သောသံ [ယုဒသန်၊ စာ ၈၀၉၊ ၁၀၁၃၊ ၁၀၂၆ နှင့် ဇော၊ စာ ၅၂]

သီဟကဏ္ဍမုဒြာ (ပါ+သက်) - ခြင်္သေ့၏ နားရွက်ပုံသဏ္ဍာန်နှင့်တူအောင် လက်ချောင်းကလေး များကို ကွေး၍ပြထားဟန် (ကဋကဟတ္ထဟုလည်း ခေါ်သည်။ ခြင်္သေ့မင်းကဲ့သို့ ရဲရင့်လိုသူ၊ ရန် အပေါင်းကို အောင်မြင်လိုသူတို့သည် ဤမုဒြာဟန် ရုပ်တုတော်ကို ကိုးကွယ်ကြသည်ဟု ဆို၏။) [မုဒြာ၊ စာ ၈၁]



သီဟစာရီ (ပါ) (၁) မြတ်သောအကျင့်ရှိခြင်း (၂) အမှုကြီးငယ်တို့ကို လုံ့လထုတ်၍ ဆောင်ရွက်ခြင်း [ဦးဟုတ်၊ စာ ၃၈၈၊ ၁၀၄၃]

သီဟစာသွားခြင်း (နက္ခတ်) - ကောင်းကင်ရှိ ဂြိုဟ်

များသည် လ၊ ရက် အချိန်မစေ့သေးဘဲ ခြင်္သေ့ ကဲ့သို့ ရှေ့ရာသီသို့ ခုန်၍ပြောင်းခြင်း။ “အနိစ္စ ရောက်တော်မူ လိုသော် ကြာသပတေး၊ စနေ၊ ဗုဒ္ဓဟူး သီဟဇာသွား၏”

[မှန်နန်း၊ ဒု၊ စာ ၁၈၂]

သီဟဋ္ဌ - သီဟိုဠ် (ယခု သီရိလင်္ကာနိုင်ငံ) [သမန္တကျော်၊ ဒု၊ စာ ၈၇၊ ၉၈]

သီဟာသန (ပါ) - (၁) ခြေနှစ်ချောင်းကို ကန့်လန့်ဖြတ် တစ်ခုပေါ်တစ်ခုထပ်၍ ပေါင်ရင်း တစ်ဖက်စီ ပေါ်တွင် ခြေဖဝါးများ တင်ထားပြီး လက်နှစ်ဖက်ကို ရှေ့မြေကြီး ပေါ်သို့ လှမ်းထောက်ကာ ခြင်္သေ့ထိုင် ရင်ကော့၍ ထိုင်နေဟန် [လောကဝံတရားကို ကြံကြံ ခံနိုင်သော သဘောကိုဆောင်သည်။] (၂) ခြင်္သေ့ခံပလ္လင် [အာသန၊ စာ ၁၃၆]

သုကန္တရာ - ပန်းခက်ပါသော ပိတ်ချော၊ ပိုးချော ပဝါ တစ်မျိုး [ဦးကုလား၊ ပ၊ စာ ၂၇၃ အောက်]

သုခမိန့် (ပါ၊ သုခမိန္ဒ) - ပညာရှိ၊ အသိအမြင် ကြီးမား ထက်မြက်သူ (သုခမိန္ဒ - ချမ်းသာကို ခံစားတတ်သော ပုဂ္ဂိုလ်) [ညွန့်] ရင့်ကျက်သောပညာရှိ၊ ပဏ္ဍိတ [မြန်မင်း၊ ဒု၊ စာ ၃၅၀]

သုခသံဝတ္တနိက (ပါ) - ချမ်းသာစွာ အသက်မွေးခြင်း [ဦးဟုတ်၊ စာ ၉၃၀၊ ၁၀၄၅] “ဘုန်းတော်ကြီးခြင်း၊ သက်တော် ရှည်ခြင်း စသော ဒီဃာယုက၊ သုခ သံဝတ္တနိက ဒီဋ္ဌဓမ္မအကျိုးနှင့်တကွ နိဗ္ဗာန်တိုင်အောင်သော အကျိုး ထူးကို ပေးစွမ်းနိုင်သော...” [လွတ်တော်မူ၏၊ စာ ၁၉၄]

သုခါသန (ပါ) - လက်ဝဲခြေကို ကွေး၍ ထိုင်ခုံပေါ်တွင် လှဲချထားပြီး လက်ယာခြေကို ကွေး၍ ဒူးထောင် ထိုင်ကာ ထိုဒူးပေါ်တွင် လက်ယာလက်ကို ဆန့်တန်း လျက် တင်ထားဟန် (ကိုယ်စိတ် နှစ်ဖြာ ချမ်းသာသော သဘောကို ဆောင်သည်။) [အာသန၊ စာ ၁၃၈]

သုဂတိဘုံ (ပါ၊ သုဂတိ+ဘူမိ) - ကောင်းမှုပြုသော သူတို့ ရောက်ရှိရာဘုံ [ဦးဟုတ်၊ စာ ၁၀၄၈]

သုဂန်ပုဆိုး (သုဂန္ဓ+ ပုဆိုး) - မွေးကြိုင်သော ပုဆိုး “ပန်းနှစ်ပုဆိုး၊ သုဂန်ပုဆိုး၊ ဖဲပုဆိုး ဝတ်ဆင်သည်” [အင်ရုံ၊ စာ ၂၉၄]

သုတကာမ (ပါ) - အကြားအမြင်ကို လိုချင်တောင့်တ ခြင်း [ဦးဟုတ်၊ စာ ၃၀၆၊ ၁၀၅၀]

သုဘမယ (ပါ) - ကြားသိပြီးခြင်း [ဦးဟုတ်၊ စာ ၇၆၀၊ ၁၀၅၀]

သုတသန္နိစယ (ပါ) - အကြားအမြင်ကို ဆည်းပူးခြင်း

[ဦးဟုတ်၊ စာ ၉၇၁၊ ၁၀၅၀]

သုတိစ္ဆိတ (ပါ၊ သုတ+တိစ္ဆိတ) - အကြားအမြင်ကို လိုလားသည်။ [ဦးဟုတ်၊ စာ ၁၉၀၊ ၁၀၅၀]

သုဓမ္မာဇရပ် - မွန်မြတ်သော တရားစာတို့ကို နာယူရန်၊ ပထမပြန် စာတော်မေးမြန်း ပြန်ဆိုပွဲများ ကျင်းပရန်၊ ဆရာတော် သံဃာတော်များအား အလှူဒါနပြုရန်၊ သံဃာ့ကိစ္စ ကံကြီးကံငယ် ကျူးလွန်သော ပုဂ္ဂိုလ်တို့ကို ဆုံးမစီရင်ရန်အတွက် တည်ဆောက်ထားသော ဇရပ် [ကုန်းဘောင်၊ ပ၊ စာ ၅၃၁၊ ကုန်းဘောင်၊ တ၊ စာ ၁၅၉၊ ၂၁၉ နှင့် ကဝိသေန၊ စာ ၁၆၉-၈၇]

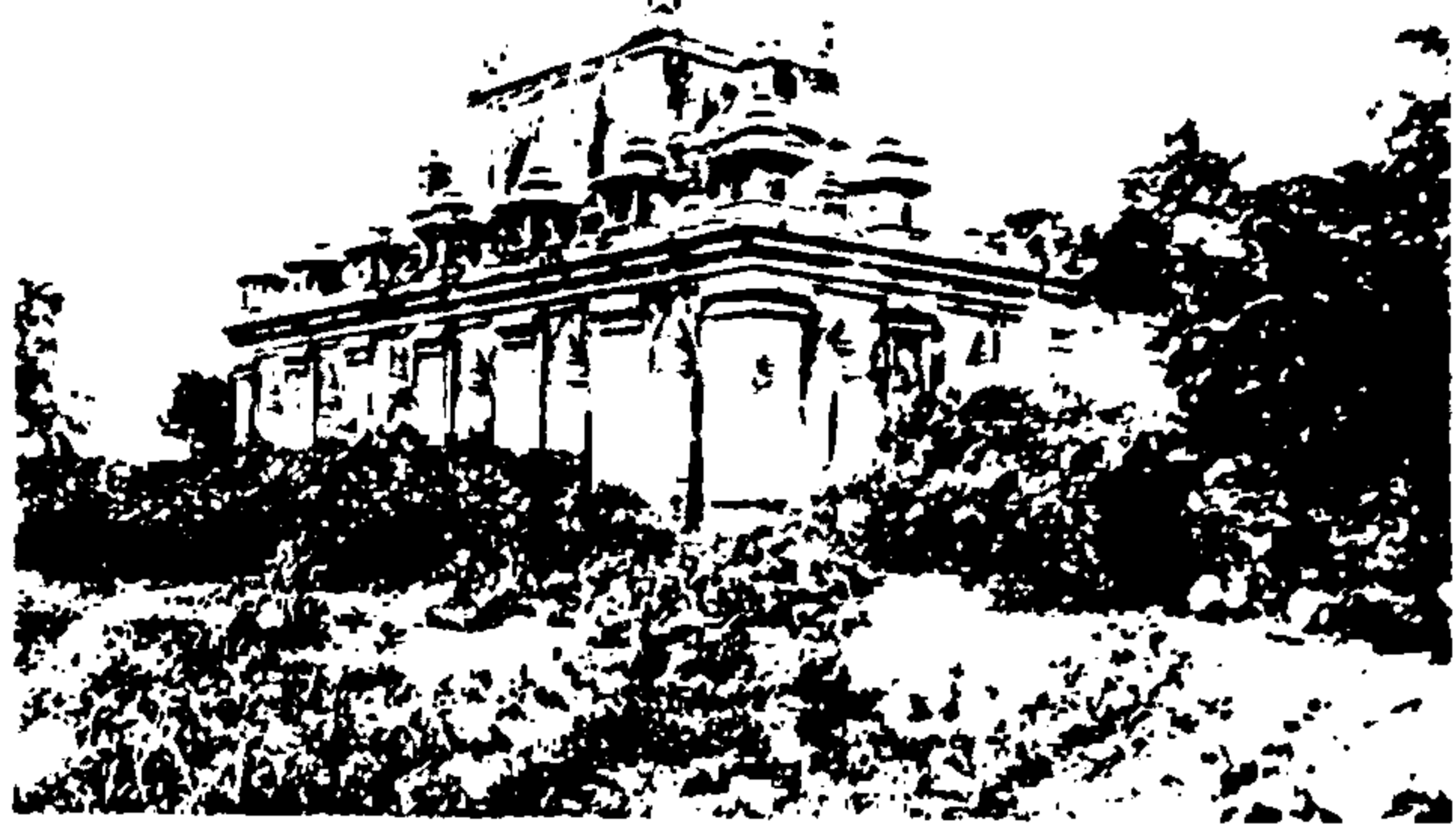

အမရပူရခေတ်သုဓမ္မာဇရပ်

သုနာပရန္တ - ဧရာဝတီမြစ်မြောက်ဘက်နှင့် အနောက် ဘက်ဒေသရှိ ကလေး၊ သောင်သွပ်၊ လယ်ကိုင်း၊ ဖောင်းလင်း၊ စကု၊ စလင်း၊ မဖဲ၊ မင်းတုန်းမြို့ စသည်တို့ တည်ရာဒေသ [အုပ်ချုပ်၊ ဒု၊ စာ ၈၀]

သုဘရာဇာ - လူသေတို့ကို မြုပ်နှံသင်္ဂြိုဟ်သူ [ယုဒသန်၊ စာ ၁၀၃၁]

သုဘရာဇ် (ပါ၊ သုဘ+ ရာဇ) - တင့်တယ် လျောက်ပတ် ကောင်းမြတ်သော အမတ်မင်း [ဦးဟုတ်၊ စာ ၈၁၂၊ ၁၀၅၆]

သုရဏ္ဍိကမြေ - အိန္ဒိယနိုင်ငံ အနောက်ဘက်ကမ်းရိုးတန်း စုရတ်မြို့အနီးရှိ တောင်မှရသည့် အနီရောင်၊ အနက် ရောင် ဆေးဘက်ဝင်မြေ (ထိုမြေဖြင့် သလိပ်၊ သည်းခြေ၊ ရေယုံ၊ အမာပေါက်နာတို့ကို ပျောက်ကင်းအောင် ကုသနိုင်သည်ဟုဆို၏။) [ဗေးတော် မြေ၊ စာ ၆၈၁-၂]

သုရဘိ (ပါ) - မွေးကြိုင်သည်၊ ရနံ့ကောင်းသည်။ [ဦးဟုတ်၊ စာ ၁၀၅၇]

သုရဏ် - အိန္ဒိယနိုင်ငံ အနောက်ဘက် ကမ်းရိုးတန်း၊

ဘုံဘေမြို့ မြောက်ဘက်ရှိ စုရတ်မြို့ (Surat) [ပေးတော်
ဖြေ၊ စာ ၆၈၂ နှင့် Hammond's Atlas, p.29]

သုရှောက်သုရွာ (ကျောက်) - သူ့ရပ်သူ့ရွာ။ “သုရှောက်
သုရွာ သုမိယာ သုဥစ္စာကိုဝ် အပျက်အစိ နိုင်ထက်မူ
သော” [၁၂၄၉-ခုနှစ်ထိုး ကျစွာမင်း အမိန့်တော်၊ ၁၅]

သုရှောင်(ကျောက်) - အချိန်အခါ [ရွှေဟင်္သာ၊ စာ ၁၁]
“သိယံခမူနာ သုရှောင်နှိုက်တေဟ်” [ရာဇကုမာရ
ကျောက်စာ]

သုဝဏ္ဏဘုမ္မိတိုင်း - (၁) သထုံမြို့ ဝန်းကျင်ဒေသ [သာသနာ၊
စာ ၂၂] (၂) ဇင်းမယ်မြို့ဝန်းကျင်ဒေသ [ဇင်းမယ်၊ စာ
က/ကျော] (၃) အိန္ဒိယပြည်၏ အနောက်တောင်ပိုင်း၊
ယခု ဘုံဘေမြို့တည်ရာအရပ် [ရခိုင်ရာသစ်၊ ပါ၊ စာ ၁၆၅]

သုဝဏ္ဏလိပ်(ကျောက်) - ရွှေပေလိပ်၊ သဝဏ္ဏလွှာ [သဝဏ္ဏမှာ
သုဝဏ္ဏလိပ်၏ အတိုကောက်ဖြစ်ပေမည်။ လိပ်ကို
ပယ်ကာ သုဝဏ္ဏကို သဝဏ္ဏဟု အတိုရေးခဲ့ဟန် တူ
သည်။] [မြန်မာ့၊ ပါ၊ စာ ၂၇၂] “သုဝဏ္ဏလိပ်ပွရယ်
တရက်မင်ကိုဝ်လွတ်၏” [၁၂၈၅ ခုနှစ်ထိုး သျှင်ဒိသာ
ပါမောက္ခ ကျောက်စာ၊ မျက်/၇]

သုဝန်ခလောက် - ထိုင်းနိုင်ငံ စဝန်ခလောက်မြို့
(Sawankhalok) [ရာဇဝင်သစ်၊ တ၊ စာ ၄၉]

သုသတ္တကိမင်းသား - မွန်ဂိုမင်းသား ရွယ်ရွယ်တိကျင်
(Hsueh-hsueh Ti Chin- 雪雪地芹) [ဝင်းနှင့်
ROB, X, p. 130]

သုဦစောင့်ဦစာ (ကျောက်) - သူတစ်ပါး၏ ဥစ္စာ ပစ္စည်း
[ကျောက်ပျံ၊ စာ ၁၆၀]

သုငယ်တော် - မိဖုရားအဆောင်တော်များ (အထူးသဖြင့်
အိမ်သာတော်)ကို သန့်ရှင်းစင်ကြယ်အောင် ရှင်းလင်း
သုတ်သင်ရသော အမှုထမ်း [ROB, X, p. 130]

သုစိမုဒြာ (ပါ+သက်) - မတ်ရပ်ပုံတွင် လက်ယာလက်ကို



ကွေး၍ ထောင်ပြီး
လက်သန်း တစ်ချောင်း
ကို အပေါ်သို့ ထောင်
ပြုလျက် လက်ဝဲလက်
ကို အောက်သို့ စိုက်
ချကာ လက်ညှိုး တစ်
ချောင်းကို အောက်သို့
ထိုးပြထားဟန် (အမှား
နှင့် အမှန်ကို ဝေဖန်

သုစိမုဒြာ

ခွဲခြားနိုင်စွမ်း ရှိလိုသူ၊ ရန်သူနှင့်မိတ်ဆွေ ခွဲခြားနိုင်စွမ်း
ရှိလိုသူတို့ ကိုးကွယ်သော မုဒြာဟန် ဖြစ်သည်ဟု
ဆို၏။) [မုဒြာ၊ စာ ၈၂]

သုတော်ဥစ္စာခုနှစ်ပါး - (၁) သဒ္ဒါ- ရတနာသုံးပါး ဂုဏ်
ကို ယုံကြည်ခြင်း၊ ကံတရား၏အကျိုးကို ယုံကြည်ခြင်း
(၂) သီလ- သီလနှင့် ပြည့်စုံခြင်း (၃) သုတ-
အကြားအမြင်များခြင်း (၄) စာဂ- ပေးကမ်းစွန့်ကြဲခြင်း
(၅) ပညာ- လောကီ လောကုတ္တရာ ပညာနှစ်ပါးနှင့်
ပြည့်စုံခြင်း (၆) ဟိရိ- သုတော်ကောင်းတို့ ကဲ့ရဲ့မည်ကို
ရှက်ခြင်း (၇) ဩတ္တပ္ပ- မကောင်းမှုပြုရမည်ကို
ကြောက်လန့်ခြင်း [သုစမှတ်၊ စာ ၂၅၇]

သုမိုက်အင်္ဂါလေးမျိုး - (၁) အိပ်ခြင်း (၂) စားခြင်း
(၃) မေထုန်မှီဝဲခြင်း (၄) ဥစ္စာရအောင်ရှာမှီးခြင်း
[ဧညသစ်၊ စာ ၂၃၉]

သုရကန်ကျောက် (ပါ၊ သူရိယကန္တ) - မိုးကုတ်
ကျောက်သလင်း (နှစ်လိုဖွယ်အလွန်ကောင်းသော
ကျောက်) [ရွှေဝတ်၊ စာ ၃၅၃]

သုရတန်ပြည် - စူလတန်မင်း အုပ်ချုပ်သော တိုင်းပြည်
(sultanate) [မြန်မာ့ညွန့်၊ ပါ၊ စာ ၁၁ အောက်] “စူဠတိုင်း
စန္ဒရားမင်းကြီး... တိုင်းလှည့်တော်မူအံ့ဟု အနောက်
ဘက် သုရတန်ပြည်သို့ ချီတော်မူလေ ၍...” [ဧညသစ်၊
စာ ၉၁]

သုရိယမာသ (ပါ) - နေအဝင်အထွက် အသွားအလာ ကို
အခြေခံ၍တွက်သော ပြက္ခဒိန်လ။ “သုရိယ မာသထက်
စန္ဒြမာသ တစ်လလွန်ခြင်း” [လွှတ်တော်မှတ်၊ စာ ၁၀]

သုရိယအဿ (ပါ၊ သုရိယ+အဿ) - နေဗိမာန်သို့
ရောက်သောမြင်း [ဦးဟုတ်၊ စာ ၁၅၀၊ ၁၀၅၈]

သုရဲကြီးမှူး - ဘုရင်စစ်ချီစစ်တက်၊ ထွက်တော်မူ ဝင်တော်
မူသောအခါ ရှေ့တော်မှ ခင်းကျင်းလိုက်ပါရသော
အရှေ့ခြောက်တပ်၏ နောက် (ကိုယ်ရဲတော်တပ်၏ရှေ့)
တွင် လွှတ်တော်အရာရှိစုံ လိုက်ပါရသော သုရဲကြီးတပ်
ဟူ၍ရှိရာ ထိုတပ်၏တပ်မှူး [ရွှေနန်းသုံး၊ စာ ၁၄၄]

သုရဲကြီးလမ်း - စစ်သည်သူရဲတို့အတွက် ဥယျာဉ်ခြံ
လယ်မြေများကို ကြိုးတား သတ်မှတ်ချထားပေးသော
အပိုင်းအခြား။ “၄၅ ခု ၆၃ ခု သုရဲကြီးလမ်း မထွက်
မရှိ၊ ၆၅ခု သုရဲဗညား အမှုထမ်းတို့ကို ပေးချသည့်
ကြိုးလမ်းတွင်လည်း မပါမရှိဖြစ်သည်” [ROB, IX,
p. 506]

သုရဲစို - စစ်သည်သုရဲတို့



အကွယ်အကာအဖြစ်ခို၍
နေနိုင်ရန်အတွက် မြို့ရိုး
အထက် အပြင်ဘက်
အစပ် တစ်လျှောက်တွင်
စီစဉ်ပြုလုပ်ထားသော
အုတ် စိန် တောင် များ
(မန္တလေးမြို့ရိုးရှိ သုရဲ
ခိုမှာ အမြင့် ၆-ပေခန့်၊
ဗျက် ၅-ပေနှင့် ထု ၄-
ပေ ခန့် ရှိသည်။) [ရွှေဘုံ၊
စာ ၉၈ နှင့် မန္တလေး၊
စာ ၁၅၄]

သုရဲပလ္လာပဝှက်အစု (သုရဲပလာပဝှက်အစု) - မဟာ
ဓမ္မရာဇာဓိပတိ (၁၇၃၃-၅၂) လက်ထက်တွင် ဖွဲ့တော်
မူသည့် လှေသင်း စု။ “လမိုင်းငယ်တို့ကို လှေသင်းစု
၂-စုဖွဲ့၍ တစ်စုကို သုရဲပလ္လာပဝှက်အစု မှည့်တော်
မူသည်” [ROB, III, p. 186]

သုရဲပြေး - စစ်သည်သုရဲတို့



ပြေးလွှားသွားလာ နိုင်အောင်
မြို့ရိုးထိပ်တစ်လျှောက်
တွင် ညီညာစွာ စီရင်ပြု
လုပ်ထားသော စင်္ကြံလမ်း
(မန္တလေး မြို့ရိုးပေါ်ရှိ
သုရဲပြေး စင်္ကြံလမ်း
အကျယ်မှာ ၆- ပေခန့်
ရှိသည်။) [ရွှေဘုံ၊ စာ ၈၉
နှင့် မန္တလေး၊ စာ ၁၅၄]

သုရဲပြေး

သုရဲမိုးမြေ (သုရဲမိုးသုရဲမြေ) - ကင်းတပ်အမှုထမ်း
စစ်သည်သုရဲတို့ တိကျင်းထွန်ယက် စိုက်ပျိုး စား
သောက်သော ကင်းစခန်းအနီးရှိမြေ [ROB, X, p.
130] [အုပ်ချုပ်၊ ပဉ္စ၊ စာ ၃၃]

သုရဲလေးစုသေနတ်စွဲ - လေးစုသော သေနတ်စွဲ သုရဲ။
(၁) ထုတ်ရဲ (၂) ဝင်စည် (၃) ဗညား (၄) ရွှေပန်းပန်
[ROB, X, p. 130]

သုရဲဝန် - သီးခြားဖွဲ့ထားသော စစ်သည် သုရဲအမှုထမ်း
များ၏ အကြီးအမှူး [အုပ်ချုပ်၊ စ၊ စာ ၇၃]

သုရဲင်း - မင်းမှုထမ်းမဟုတ်သော ကုန်သွယ်၊ လယ် လုပ်၊

ကုန်ပစ္စည်းထုတ်လုပ်သူ (အသည်)၊ မူလ ရှိရင်းစွဲလူ
[ROB, X, p. 131 နှင့် အုပ်ချုပ်၊ တ၊ စာ ၄၁]

သုရဲင်းငှား - အခကြေးငွေပေး၍ ငှားရမ်းထားသော
အလုပ်သမား။ “ထိုမြက်ရိတ် သုရဲင်းငှားလည်း
ရှောင်လွှဲ၍... နေသော်... ထုံးစံရှိရာ အခကို တွက်၍
သုရဲင်းငှားကပေးစေ” [မနုကျယ်၊ စာ ၂၄၂]

သုရဲစုစုတ် (ဗေဒင်) - တနင်္ဂနွေနေ့ဖြစ်သော စုတ်လာဘ်
များ [ဗေဒစိစွာ၊ စာ ၉၀]

သုရဲစုဇာတ် (ဗေဒင်) - နေထွက်ရာအရှေ့စူးစူး အရပ်တွင်
အဓိကတည်သော ဇာတ် (သုရဲစုဇာတ် သည် ၁၂-
ရာသီခွင်တွင် မိဿ၊ သိဟ်နှင့် ဓနု ရာသီများကို
ပိုင်ဆိုင်သည်။ သုရဲစုဇာတ်သက် ၁၂-နှစ်ဖြစ်သည်။)
[ဗေဒလင်္ကာ၊ စာ ၅၆]

ဇာတ်ကြီးလေးပါးတည်နေပုံ

	အရှေ့	
	သုရဲစု	
	၁၂	
အမြို့တ္ထ		ကောလိ
၁၆		၃၀
	ပါပ	
	၂၂	

[ဗေဒစိစွာ၊ စာ ၁၈၁]

သုရဲရိန် (ပါ၊ သုရ) - (၁) နေမင်း (၂) သုရဲလည်ကုပ်တွင်
နတ်ရုပ်ထိုးထားသော နတ်စုစစ်သည် အမှုထမ်းတို့ကို
ကြီးကြပ်အုပ်ချုပ်ရသည့် ရဲရင့်သော တပ်မင်း၊ များကြီး၊
မတ်ကြီးတို့အား ချီးမြှင့်သောဘွဲ့ [သုရိန်တပ်သော
ဘွဲ့အမည်တို့မှာ သုရိန်တန်ဆောင်၊ နေမျိုးသုရိန်၊
မဟာသုရိန် စသည်တို့ ဖြစ်သည်။] [လိနတ္ထ၊ စာ
၃၅၈-၉]

သုဝင် - သူစိမ်း၊ လက်အောက်ခံအဖြစ်ဝင်လာသူ။ “မက္ခရာ
တွင် သုဝင်တို့တွေ့လျှင် ဘမ်း၍ ဘဝရှင် မင်းတရားကြီး
ဘုရားသို့ဆက်လာ၏” [မှန်နန်း၊ ဒု၊ စာ ၂၉၀]

သေဓိယသိက္ခာပုဒ် (ပါ) - ရဟန်းတော်များနှင့် ရှင်သာမဏေ
များ ကျင့်ကြံအားထုတ်ရသော သိက္ခာပုဒ် [ဦးဟုတ်၊
စာ ၁၀၃၂၊ ၁၀၆၅]

သေဆွဲမှု - ဆွဲကြီးချ၍သေသည်။ “မည်သူသေဆွဲ မှကြောင်း နှင့်အစီရင်ခံလျှင်...” [ROB, IV, p. 437]

သေဋ္ဌ (ပါ) - မြင့်မြတ်သော ဦးဟုတ်၊ စာ ၁၀၆၅ (ရန်အောင်မြင်၍ မြင့်မြတ်သောမင်းမှုထမ်းကို သေဋ္ဌ ဝေယျ၊ မြင့်မြတ်သောမင်းမှုထမ်းကို သေဋ္ဌနရာ၊ မြင့်မြတ်သောမင်းချင်းယောက်ျားကို သေဋ္ဌရာစာ ဟူသော ဘွဲ့များချီးမြှင့်လေ့ရှိသည်။) [လီနတ္ထ၊ စာ ၃၆၅]

သေတန်းစာ (ခွဲတမ်းစာ) - ပစ္စည်းရှင်မသေမီ မိမိ ဆန္ဒ အတိုင်းမည်သူ့ကို မည်မျှပေးရန် ခွဲခြားဝေငှ ပေးကမ်း ရန် ရေးသားထားသောစာတမ်း [အုပ်ချုပ်၊ တ၊ စာ ၅၅၅] “ရွှေငွေသက်ရှိသက်မဲ့များကို မိထွန်းစံရှိစဉ် သေတန်းစာ နှင့်ပေးသည့်အတိုင်း စလင်းမြို့ သူကြီးဟောင်း ငသာ ထွန်းအောင်က ရယူခံစေ” [ROB, IX, p. 447]

သေန (ပါ၊ သေနာ) - စစ်သည် (စစ်သည်ရဲမက်တို့၏ အကြီးအချုပ်ကို သေနာပတိ၊ စစ်မက်ကျွမ်းကျင်သော မင်းမှုထမ်းတို့အား ဥဂ္ဂါသေန၊ ပျံချီသေန၊ ဝေယျသေန ဟူသော ဘွဲ့များကို ချီးမြှင့်လေ့ရှိသည်။) [လီနတ္ထ၊ စာ ၃၁၃]

သေနတ် ၁၄ စု - သိပေါမင်း (၁၈၇၈-၈၅) လက်ထက်က သေနတ် ၁၄စု-(၁) နတ်စုလက်ဝဲ (၂) နတ်စုလက်ယာ (၃) ရွှေလက်ဝဲ (၄) ရွှေလက်ယာ (၅) လက်ဝဲကြောင်း (၆) လက်ယာကြောင်း (၇) နတ်ရှင်ရွှေ (၈) ရွှေပြည် (၉) နောက်ဝန်းကျင် (၁၀) လင်းဇင်း (၁၁) သူရဲ (၁၂) ဘုန်းတော်ဖြစ် (၁၃) တောင်မာရဘင် (၁၄) ကင်းတား [ROB, IX p. 958]

သေနတ်နား - တူမီးသေနတ်ရှိ နားခွက်။ “သေနတ်နား ဆေးဘူးငယ် ၅၀၀၀လုပ်စေ” [ROB, VI, p. 625]

သေနတ်ဝန် - သေနတ်စု အမှုထမ်းအားလုံးကို ကြီးကြပ်စီရင် အုပ်ချုပ်ရသော များမတ် [အုပ်ချုပ်၊ စ၊ စာ ၆၄]

သေသ - အသေးငယ်ဆုံးသော အချိန်ကာလအတိုင်း အတာပြယူနစ် (ရာသီ-လ၊ အသံ-ရက်၊ လိတ္တာ- မြန်မာနာရီ၊ သေသ-နာရီအောက်သေးငယ်သော အချိန် ယူနစ်) “ဤကဲ့သို့ ရာသီသုဉ်း၊ အသံသုဉ်း၊ လိတ္တာ သုဉ်း၊ သေသသုဉ်းမြင်ကာမျှနှင့် ပြုသော် သာသနာ၏ နှစ် လ နာရီ ဝိနောတို့သည် မယိုယွင်းခဲ့ပြီလော” [ROB, II, p.105]

သောမဂြိုဟ်လေးလုံး - ကောင်းကျိုးချမ်းသာ ပေးတတ်သော ဂြိုဟ်ကြီးလေးလုံး။ (၁) တနင်္လာဂြိုဟ် (၂) ဗုဒ္ဓဟူးဂြိုဟ်

(၃) ကြာသပတေးဂြိုဟ် (၄) သောကြာဂြိုဟ် [သုတေသန၊ စာ ၅၇၅]

သောသောထ - လူအများ ဆူဆူညံညံပြု၍ လှုပ်ရှားလာ သည်။ [မြန်မာ့ဗျူဟာ၊ တ၊ စာ ၄၄၆]

သောဋ္ဌသ (ပါ) - တစ်ဆယ့်ခြောက် ဦးဟုတ်၊ စာ ၁၀၇၄ “သောဋ္ဌသ - ၁၆ ပြည်၏ အဖြစ်အပျက် အကြောင်း အရာများကို ကြားသိခဲ့သမျှ မှတ်သားခဲ့သည်” [ထောက်လှမ်းချက်တင်လွှာ၊ အုပ်ချုပ်၊ တ၊ စာ ၆၇]

သောဋ္ဌသာမိမာသ် (ပြက္ခဒိန်) - သက္ကရာဇ်ကိုတည်၍ ၁၉ဖြင့်စားသောအခါ ၁၆ခုကြွင်းသောနှစ်တွင် လထပ် ရက်ငင်ပြုခြင်း [ပက္ခဒိန်၊ စာ ၆၉]

သော့ပနောက် - သော့ခလောက် [ဝိပဗ္ဗာ၊ စာ ၁၃၆] “သော့ပနောက်နှင့်တကွ ရွှေမယ်နွဲ့လျက် မြမြစွာ ထားတော်မူသည်” [ကုန်းဘောင်၊ ပ၊ စာ ၂၇၆]

သော်ပြား - တရုတ်ဒင်္ဂါးပြား [ROB, X, p. 131]

သော်မော် - (၁) အမွှေးရည်၊ နံ့သာရည် [မြန်မာ့၊ ပြည့်၊ စာ ၂၈၀-၂] “နန်းသူတို့လည်း၊ အမွှေးအထုံသော်မော် များနှင့် လိမ်းသပ်ကြစေ” [အိမ္မာဇီ၊ စာ ၅၆]၊ (၂) ပန်းကြွ [ရေသည်၊ စာ ၈၀] “သီဂီသော်မော်၊ ရွှေအိမ်ပေါ်မှာ၊ ဖြေဖျော်စေရန်” [ရေသည်၊ စာ ၄၈]

သံကူငြင် (တရုတ် 三姑娘) - မင်းသမီးအငယ် (တတိယမင်းသမီး) [ကုန်းဘောင်၊ ဒု၊ စာ ၆၈]

သံကောက် - (၁) သံဖြင့်ပြုလုပ်သော ခရာကောက်၊ သံဖြင့်ပြုလုပ်သော တပိုးကောက် (၂) သော့သံကောက် [မြန်မာ့၊ ပြည့်၊ စာ ၂၆၄-၉] “အိုးနှင့်သိုမြုပ်၊ ကျိုကြချုပ် လျက်၊ မင်းထုပ်သံကောက်၊ တယောက် မဖွင့်” [ဇေမိဘုံစန်း၊ စာ ၈၈]

သံခဲတင် - သံခဲကဲ့သို့ မာကျောတောင့်တင်း သန်စွမ်းသော လက်ရွေးစင်လူ။ “ထိုတပ်တွင် သံခဲတင်ဆို၍ လူပျို တော် ငါးကျိပ်ငါးယောက်ကိုလည်း ထည့်တော်မူ လိုက်၏” [ကုန်းဘောင်၊ ပ၊ စာ ၁၂၉]

သံချက်ဝန် - သံခွန်ထမ်းမြို့ရွာများက ဆက်သွင်းသည့် သံကျောက်များကို အရည်ကျို၍ သံသတ္တုရရှိအောင် လုပ်ဆောင်ကြရသော အမှုထမ်းတို့ကို ကြီးကြပ်အုပ်ချုပ် စီရင်ရသော များမတ် [ရွှေနန်းသုံး၊ စာ ၁၁၄]

သံချပ် - သံ၊ ကြေး၊ ငွေ၊ ရွှေပြားငယ်များကို နန်းကြိုးဖြင့် ဆက်သွယ်၍ ချုပ်လုပ်ထားသော စစ်ဝတ်အင်္ကျီ [အုပ်ချုပ်၊ စ၊ စာ ၁၂၂]

သံဃာဘေဒ (ပါ) - သံဃာဂိုဏ်းကွဲခြင်း [ဦးဟုတ်၊ စာ ၉၄၇]

သံဃာဘေဒကရဝတ္ထု (ပါ) - သံဃာတော်များ ဂိုဏ်းကွဲပြားခြင်းကို ဖြစ်စေတတ်သောအကြောင်း [ဦးဟုတ်၊ စာ ၂၉၇၊ ၈၄၉၊ ၉၄၇] “သံဃာဘေဒကရ ဝတ္ထုများကို ပြဆိုဟောပြောခြင်းသည် သံဃာကွဲပြားခြင်းအကြောင်း ဖြစ်သည်” [ROB, IX, p. 1075]

သံဃာရာဇီ (ပါ) - သံဃာတော်များ ဂိုဏ်းကွဲခြင်း [ဦးဟုတ်၊ စာ ၉၄၇] “တဦးနှင့်တဦး အရှိန်အစော်မဲ့ပြု၍ ကြဉ်ရှောင်တားမြစ်ပိတ်ပင်ခြင်းများသည် သံဃာဘေဒ၊ သံဃာရာဇီ၊ သံဃာအဓိကရဏဖြစ်ပွားရန် အကြောင်းရှိသည်ဖြစ်၍ တားမြစ်ပိတ်ပင် ကြဉ်ရှောင်ခြင်း မရှိစေရ” [ROB, IX, p. 1074]

သံဃာအဓိကရဏ (ပါ) - သံဃာတို့တွင်ဖြစ်သော အဓိကရဏ်း [ဦးဟုတ်၊ စာ ၄၄၊ ၉၄၇]

သံတော်ဆင့် - ဗြဟ္မိတိုက်အမှုထမ်းဖြစ်၍ မင်းဧကရာဇ် သီးခြားစေခိုင်းတော်မူသောအမှုကို ရွက်ဆောင်ရခြင်း၊ မင်းဧကရာဇ်၏ ရှေ့တော်သို့ဝင်၍ တင်စာလျှောက်စာများကို ဖတ်ရွတ်လျှောက်ထားရခြင်း၊ အမိန့်တော်များကို မှတ်သား၍ အတွင်းဝန်များထံ လျှောက်ကြားပြီး နားခံတော်သို့ပေးအပ်ကာ လွှတ်တော်သို့ ထုတ်ပြန်ခြင်း စသော အတွင်းတော်မှုများကို ဆင့်ဆိုအုပ်ချုပ် စီရင်ရသော အရာရှိ [ရွှေစုန်းသုံး၊ စာ ၆၂၊ ကုန်းဘောင်၊ ပ။ စာ ၃၄၆]

သံတော်ဦးတင်စစ် - မင်းဧကရာဇ်ကြားသိအောင် ဆက်သွင်းရမည့် တရားစကား အမှုအခင်းများကို အသေးစိတ် စုံစမ်းစစ်ဆေးမေးမြန်းစီရင်ပြီး ဝန်တို့ထံ သံတော်ဦးတင်ရသော အမှုထမ်း [အုပ်ချုပ်၊ စ။ စာ ၁၉]

သံတောင် - ၁၉.၀၅ လက်မရှိသော အတိုင်းအရှည် [ရွှေမြန်၊ စာ ၁၅၄ နှင့် နယ်လှည့်၊ ဒု။ စာ ၇၄]

သံတောင်း - တပေါင်း၊ တန်ခူးလအခါ နွေဦးပေါက်ရာသီ [မြန်မာ့ဒု။ စာ ၃၃၈-၉] “နွေလသံတောင်း၊ ဆောင်းလည်း နောက်ကြွင်း၊ နှင်းလည်းခပ်ပြေ၊ စုံတောခြေ၌၊ ညာကြွညွန့်ညောင်း၊ ရွက်ရင့်ဟောင်းသည်” [ဆောင်းလရက်လျှင်ချီရတု၊ နဝဒေး၊ စာ ၂၈၂-၃]

သံတွေ - သံခဲ [ယုဒသန်၊ စာ ၁၀၁၂] “သံတွေတံဆိပ်တုံးတော်ကို အကွရာဝဠိ မှန်ကန်သေချာစွာ အတွင်း ပန်းဘဲ

ခေါင်းတို့ ထုလုပ်စေရ၏” [ကုန်းဘောင်၊ တ။ စာ ၅၅၃]

သံပ - ကြိုးဝါးသည်။ [တွင်းသင်းဇော်၊ စာ ၁၀၇]

သံပုရာခွံ - သံပုရာခြမ်းပုံသဏ္ဍာန်၊ အပိတ်အဖုံး၊ ထိပ်အုပ် [ယုဒသန်၊ စာ ၁၀၁၅]

သံပိုင်း - အခွန်ရှည်စွာတည်တံ့ခိုင်မြဲသော မှတ်တမ်း စာ [တွင်းသင်းဇော်၊ စာ ၁၀၇] “သံပိုင်းဟူသား၊ အလှူကျောက်စာ၊ ကျယ်လွန်းစွာခဲ” [မင်္ဂလာစေတီ၊ စာ ၁၀၀]

သံပတ်ခုနစ်တန် - ဓားအိမ်စသည်ကို ခိုင်ခံ့အောင် ရစ်ပတ်ထားသည့် သံပတ်ခုနစ်ခု။ “လက်စွဲဓား အရိုးရွှေဆောက်ပြည့်၊ ခွေးမ-ခွေးငယ် ပတ္တမြားစိ၊ အိမ်မည်းသရီမွမ်း၊ သံပတ်ခုနစ်တန်ကျောက်ပါ” [ကုန်းဘောင်၊ တ။ စာ ၂၇၁]

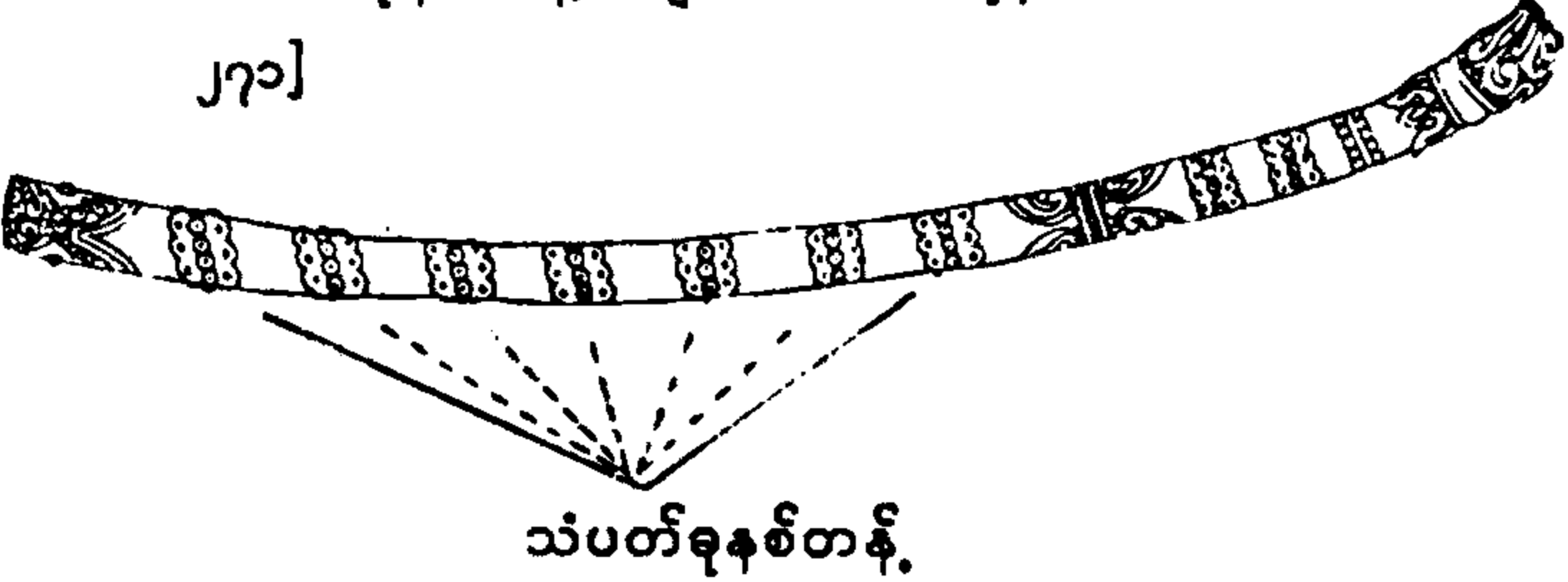

သံပတ်ခုနစ်တန်.

သံပျင် - မြို့သူကြီး၊ မြို့နယ်အုပ်ချုပ်ရေး အကြီးအကဲ [အုပ်ချုပ်၊ စ။ စာ ၁၀၅]

သံဖမ (ကျောက်) - ပုဂံခေတ်တရားသူကြီး [ဇေတီဟောင်း၊ စာ ၁၄၅] (သံဖမတို့သည် အမှုကိုကြားနာ၍ ဥပဒေကောက်ခြင်း၊ ကျင့်ထုံးမှီး၍ စီရင်ခြင်း၊ လယ်နှင့်ကျွန် အရောင်းအဝယ်ပြုရာတွင် သက်သေအဖြစ် ဆောင်ရွက်ရခြင်း စသောအမှုကိုစွဲတို့ကို ဆောင်ရွက်ကြရသည်။) “ရှိယ်တင်နိယ် အမှုဆင်ခြင်သော သံဖမတိုဝ်” [၁၂၁၀ ခုနစ်ထိုးကျောက်စာ (ပုံ ၅၇၄)]

သံရိုးသုံးမျိုး (ဂီတ) - (၁) ကြိုးသီချင်း (၂) ဘွဲ့သီချင်း (၃) သီချင်းခဲ ဟူသော သီချင်းသုံးမျိုး [သုတေသန၊ စာ ၅၁၇]

သံရောင်သံတုံး - သံတုံးသံခဲများ [ယုဒသန်၊ စာ ၁၀၁၂]

သံလွင်စည် - ကျယ်ပြောပြန့်လွင့်စွာ အသံမြည်သောစည် [မြန်မာ့ဒု။ ပ။ စာ ၂၇]

သံလှေ - လှေကိုသံပြားပတ်၍ ဦးတွင်သံချွန်တပ်သော

သူရဲစီးလှေ ဦးကုလား၊ ပ၊ စ ၂၆၇]

သံဝေဓနိယ၊ ဒဿနိယ (ပါ) - သတိရမ္မယ် ရှုချင်ဖွယ် ဖြစ်သောနေရာ ဦးဟုတ်၊ စ ၄၆၄၊ ၉၃၂၊ ဗုဒ္ဓမြတ်စွာ ဘုရားနှင့်ဆိုင်သော ဌာနကြီးလေးခု (၁) ဖွားတော်မူရာ ဌာန (၂) ပွင့်တော်မူရာဌာန (၃) တရားဦးဟောတော် မူရာဌာန (၄) ပရိနိဗ္ဗာန် ပြုတော်မူရာဌာန [ROB, X, p. 131]

သံဝစ္ဆရအလှူတော် - နှစ်စဉ်ပြုလုပ်သော အလှူတော် ဦးဟုတ်၊ စ ၉၂၉ “သံဝစ္ဆရ အလှူတော်ဟူသော တနှစ်အတွင်းတွင် မြတ်စွာဘုရားရှင်တို့အား လှူဒါန်း တော်မူသည့် အရပ်ရပ်အလှူတော်” [ကုန်းဘောင်၊ တ၊ စ ၆၈၉]

သံဝဋ္ဋကပ် - ကမ္ဘာကိုဖျက်သည့် မီးကြီးလောင်ကျွမ်း နေချိန်တွင် ကမ္ဘာဖျက်မိုးကြီး စတင် ရွာသွန်းချိန် မှ မီးတောက်မီးလျှံ ပြတ်စဲချိန်တိုင်အောင်သော ကာလ။ ရေဖျက်သော ကမ္ဘာတွင် ကမ္ဘာဖျက် မိုးကြီး စတင် ရွာသွန်းချိန်မှ ကမ္ဘာဖျက်ရေ ပြတ်စဲသည့် တိုင်အောင်သောကာလ။ လေဖျက်သော ကမ္ဘာတွင် ကမ္ဘာဖျက် မိုးကြီး ရွာသွန်းချိန်မှ ကမ္ဘာဖျက်လေ ပြတ်စဲသည့် တိုင်အောင်သောကာလ [ဗေဒစိစွာ၊ စ ၁၁-၂]

သံဝဋ္ဋဏှာယိကပ် - ကမ္ဘာဖျက်သည့် မီး၊ ရေ၊ လေ ပြတ်စဲချိန်မှ ကမ္ဘာပြုမိုးကြီးရွာသည့်တိုင်အောင်သော ကာလ [ဗေဒစိစွာ၊ စ ၁၂]

သံသုမာရလှေ - မွေ့လျော်ဖွယ်ရှိသော မိကျောင်းပုံလှေ [ရွှေဘုံ၊ စ ၇၂]

သံသော့နီ - သံချေးရည်တွင်စိမ်၍ ဆိုးထားသော အနီ ရောင် ပိတ်ထည်? [ရာမ၊ စ ၂၀၈] “သံသော့ နီအုပ် တဆယ်၊ သံသော့စိမ်းအုပ်တဆယ်၊ သံသော့ပြာအုပ် တဆယ်၊ သံသော့နက်အုပ်တဆယ်” [ကုန်းဘောင်၊ ပ၊ စ ၄၆၅]

သံသန္ဓန (ပါ) - ညီညွတ်အောင် နှီးနှောခြင်း ဦးဟုတ်၊ စ ၉၃၃ “အထွက်စကားနှစ်ရပ်သည် အချင်းချင်း သံသန္ဓန မဖြစ်၊ စကားအဓိပ္ပာယ် ကွဲပြားလျက်ရှိသည်” [ဓညသစ်၊ စ ၁၁၈]

သံသုံးတာ - သံထွက်သော (၁) အရှေ့တာရွာ (၂) အလယ် တာရွာ (၃) အနောက်တာရွာသုံးရွာ (မန်လည် စီရင်စုအတွင်း ပါဝင်သည်) [ROB, IX, p. 724] “ရွှေ အရှေ့ကြောင်း၊ အလယ်ကြောင်း၊ သံသုံးတာ ဝန် မင်းလှမင်းထင်ရာဇာကို ရွှေဘဝါးတော်အောက် လာ စေ” [ROB, IX, p. 806]

သိုရင်း - မျိုးမတ်တို့ ဝတ်ဆင်သည့် ခါးအောက် ဖား လျား

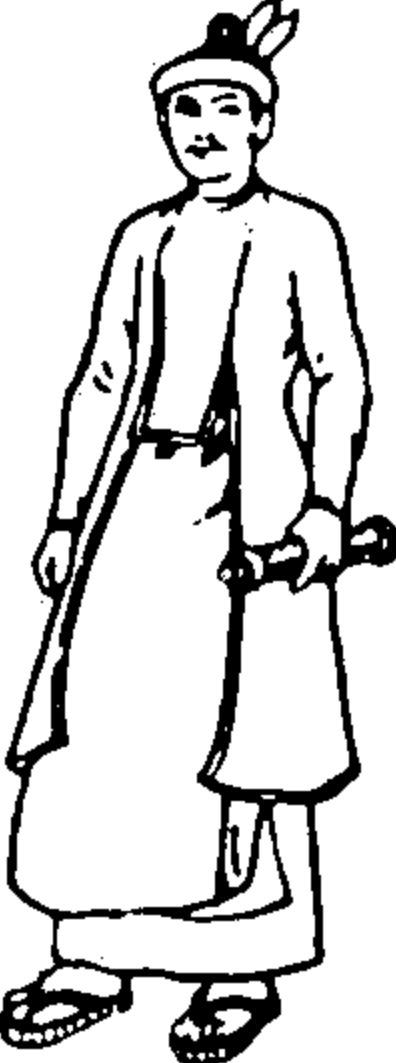

ကျသော လက် ရှည် လက်ကျယ် အင်္ကျီ ဖြန့်စာနီ၊ စာ၃၇၇ နှင့်အုပ်ချုပ်၊ စ၊ စ ၁၆]

သိုရင်း

သိုး (ခေါင်းဆောင်း) - ဥရောပတိုက်သားတို့ ဆောင်းသော သိုးမွေးဦးထုပ်၊ ခေါင်းဆောင်းတန်ဆာ [နန်းဖူး၊ ၁၊ စ ၁၂]

သိုးဆောင်းကုလား - ဥရောပတိုက်သား (သိုးမွေး ဦးထုပ်၊ သိုးမွေးခေါင်းဆောင်း ဆောင်းလှေ ရှိသော ဥရောပ တိုက်သားတို့ကို သိုးဆောင်းလူမျိုးဟု ခေါ်ခြင်း ဖြစ်သည်။) “သိုးဆောင်းကုလား သေနတ်နှင့် တကွ ငါးရာကျော်... ရတော်မူလိုက်၏” [ကုန်းဘောင်၊ ပ၊ စ ၁၂၃-၄]

သက္က (ပါ) - သိကြားမင်း ဦးဟုတ်၊ စ ၉၃၈ “သက္က သူရိန်၊ ဒေဝိန်နတ်ဖျား၊ မိုးသိကြားလျှင်” [လောက၊ စ ၁၈၃]

သက္ကဒေဝ - အာသံလူမျိုး [ROB, VII, pp. 428, 433]

သက္ကဒါနိ (ပါ၊ သက္ကဒါနိ) - (၁) သိကြားမင်းပေးသောပုံ၊ သိကြားမင်းပေးသည်ဟု ယုံကြည်သော သစ်အပူရှိသော ပစ္စည်းဖြင့် တည်ဆောက်ပြုလုပ်ထားသောလှေ၊ ထီး၊ လှေကား၊ အခင်း၊ ဓားအိမ်၊ ဆင်ကစသော အရာ ဝတ္ထုနှင့် ပစ္စည်းများ (ထိုဝတ္ထုနှင့်ပစ္စည်းများတွင် ထိပ်ချွန်သုံးစွန်းပုံ၊ သရက်ကင်း၊ သစ်ရွက် အချွန် အတက် အကောက်အကွေး ထွက်နေသည့် ပုံသဏ္ဍာန်

များကို ဖော်ဆောင်ထုလုပ်ထားတတ်သည်။) [ရွှေဘုံ၊ စာ ၇၇ နှင့် မြန်မာမှု၊ ၅ စာပေ]



သက္ကဒါန်ဦးလှေကား

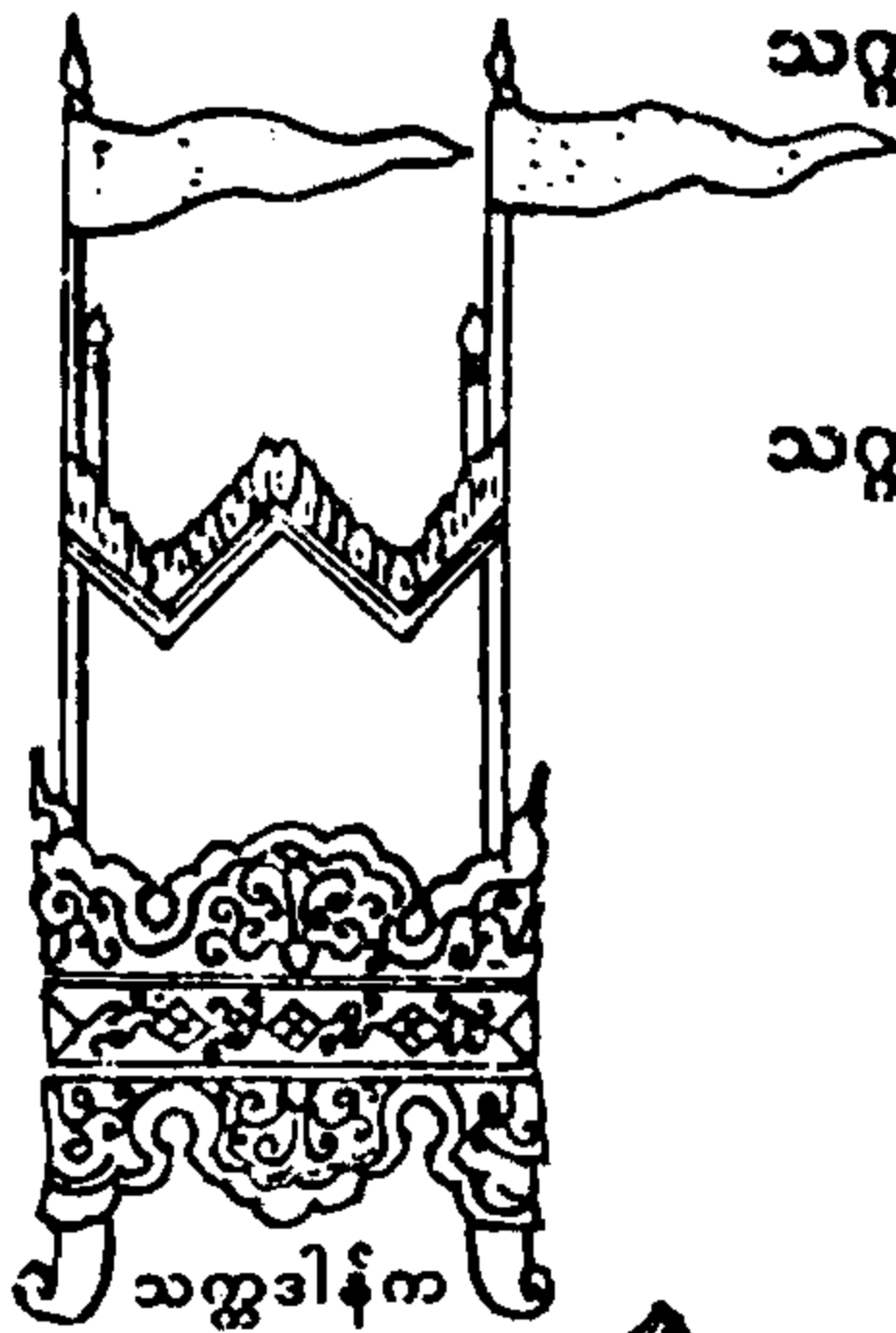

သက္ကဒါန်က



သက္ကဒါန်စီးနီး

ရင်းဖျားသက္ကဒါန်စား

သက္ကဒါန်စီးနီး - စီးတော်မြင်း၏ ကျောပေါ်တွင်ခွ၍ ခင်းရန် အတွက် လှပသော သရက်ကင်းသစ်ရွက် အချွန်အတွန်း၊ အလိပ်အကောက်အကွေး ပုံဖော်ပြုလုပ်ထားသည့် ကတ္တီပါအခင်း [နန်းသုံးယာဉ်၊ စာ ၅၅]

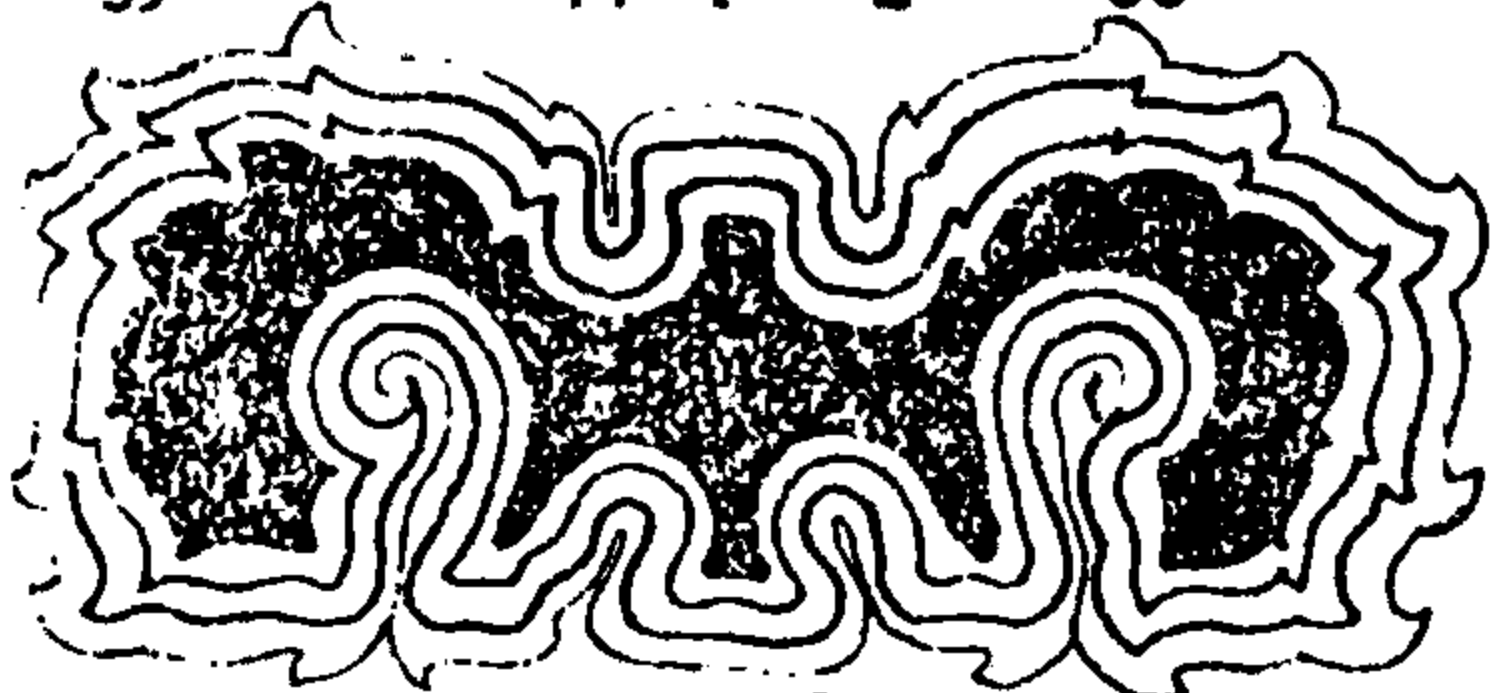

သက္ကဒါန်စီးနီး

သက္ကဒါန်လှေ - သိကြားမင်းပေးသော အိပ်မက် အရ ရှာဖွေတွေ့ရှိသောသစ်ဖြင့် တည်ဆောက်သော လှေ (ဦးတွင် သရက်ကင်း၊ ရွက်နု အချွန်အတက် ပဲ့တွင် ရွက်ရင့် အချွန်အတက်သဏ္ဍာန် အပြောက်အမွမ်း ဖော်၍ ပဲ့တွင် နားနေအိပ်စက်ရန် အဆောင်ဆောက် လုပ်ထားသောလှေ) [ရွှေဘုံ၊ စာ ၇၇-၈၃နှင့်၊ ကဝိ၊ စာ ၂၄၅၊

ROB, X, p. 131]

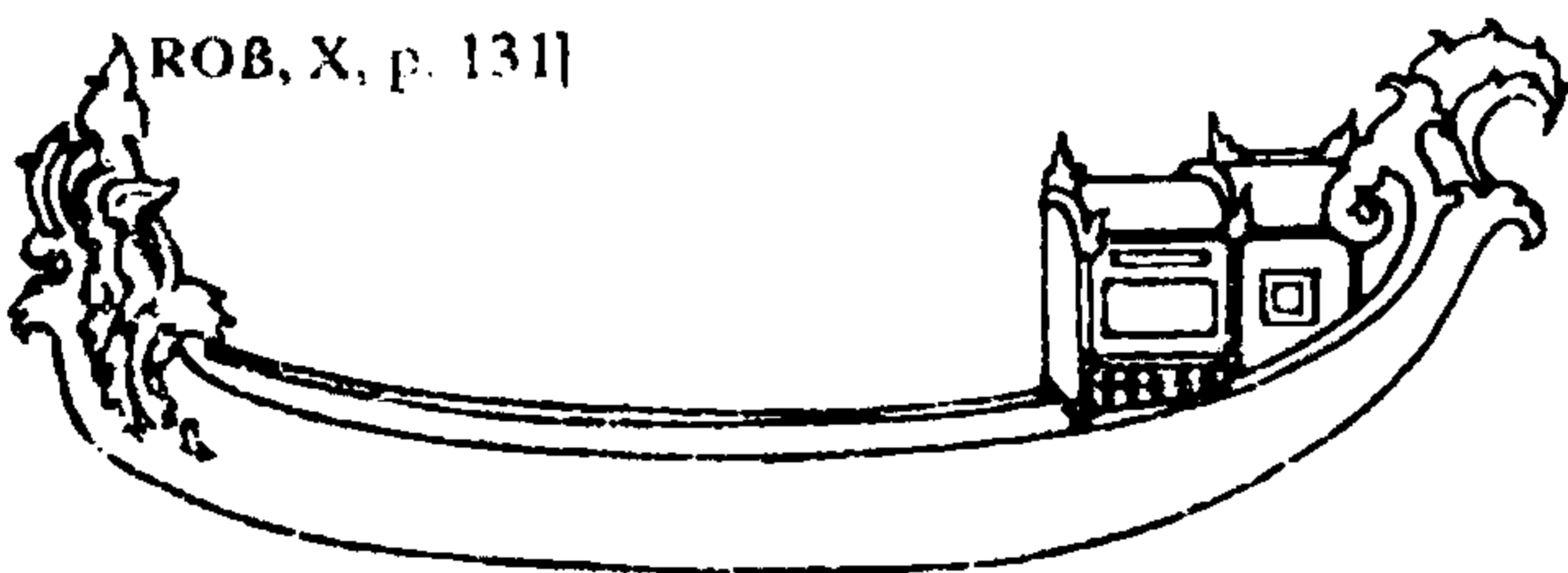

သက္ကဒါန်လှေ

သက္ကပူရိန် (ပါ၊ သက္ကပူရ) - သိကြားမင်း၏မြို့တော် ဦးဟုတ်၊ စာ ၉၃၈]

သက္ကမတ်တော် - သိကြားမင်း သို့မဟုတ် သကျသာ ကိဝင်မင်း စိုးစံရာတဲလော် [ရာဇဝင်သစ်၊ တ၊ စာ ၄၅ အောက်]

သက္ကရာဇ် - အိန္ဒိယမြောက်ပိုင်း ပက်ရှဝါဒေသရှိ သက လူမျိုးတို့ကို အစိုးရသော သာလိဝါဟနသကာ (Kanishka - ကနိသကာ) မင်းသည် ရှေးက ရေတွက် ခဲ့သော ၃၁၇၉ ခုနှစ်ကိုဖြို၍ အကြွင်းတစ်ခုထားကာ စတင် ရေတွက်ခဲ့ရာ ထိုသို့ သကရာဇာလက်ထက်မှ စတင်၍ ရေတွက်ခဲ့သောနှစ်ကို သကရာဇာ သို့မဟုတ် သကရာဇ် - သက္ကရာဇ်ဟု ခေါ်ဝေါ်ခဲ့ခြင်းဖြစ်သည်။

(သိကြားမင်း စီရင်သောနှစ်ဖြစ်၍ သက္ကရာဇ်ဟု ခေါ်ခြင်းဖြစ်သည် ဟူသောအဆိုမှာ ရှေးဆန်သည်။ ထိုအဆိုကို ရှေးအခါကပင် ပညာရှင်တို့ လက်မခံ ခဲ့ကြပေ။ အဇာတသတ်မင်းလက်ထက်တွင် မြတ်စွာ ဘုရား ပရိနိဗ္ဗာန် ပြုသောအခါ ဘိုးတော်အဉ္စနမင်း ဖြို၍ ရေတွက်ခဲ့သောနှစ်သည် ၁၄၈ ခုနှစ်သို့ ရောက် ခဲ့၏။ ရှင်မဟာကဿပ အမျိုး ပြုသော ရဟန်းတို့သည် အဇာတသတ်မင်းနှင့် တိုင်ပင်၍ ၁၄၈ ခုနှစ်ကိုဖြိုကာ တစ်ခုနှစ်မှ စ၍ ရေတွက်ခဲ့သည်။ သမုန္တရီမင်း လက်ထက်တွင် ထိုနှစ်သည် ၆၂၄ ခုနှစ်သို့ ရောက်ခဲ့ သည်။ သမုန္တရီမင်းက ဒေါဒေါရသ (၆၂၂) ကိုဖြို၍ အကြွင်း ၂ခုထားပြီး ရေတွက်ခဲ့သည်။ ကနိသကာမင်း ဖြို၍ရေတွက်ခဲ့သော သက္ကရာဇ်မှာလည်း အကြွင်း ၂ခု ထား၍ ရေတွက်သောနှစ်တွင် ၂နှစ် ဖြစ်ပြီး မြန်မာနိုင်ငံသို့ ရောက်လာခဲ့သည်ဟုဆို၏။ ထို့ကြောင့် သမုန္တရီမင်းဖြို၍ အကြွင်း ၂ခုထားပြီး ရေတွက်ခဲ့သော နှစ်သည် ကနိသကာမင်းဖြို၍ ရေတွက်ခဲ့သော နှစ် နှင့် တစ်ထပ်တည်း ကျလေသည်။ ပုပ္ဖား စောရဟန်း မင်း လက်ထက်တွင် ထိုသက္ကရာဇ်သည် ၅၆၂ ခုနှစ်သို့ ရောက်ခဲ့ပြန်သည်။ စောရဟန်းမင်းက ခဆပဉ္စာ (၅၆၀) ကို ဖြို၍ ရေတွက်ခဲ့ပြန်သည်။ ထို့ကြောင့် သာသနာနှစ်ကို သိလိုလျှင် ဒေါဒေါရသ (၆၂၂)နှင့် ခဆပဉ္စာ (၅၆၀)ကို ပေါင်း၍ရသည့် ၁၁၈၂ ကို ယခု ရောက်သည့် သက္ကရာဇ်တွင် ပေါင်းရသည်။ ယခု ရောက်သည့် သက္ကရာဇ်တွင် ၆၃၈ပေါင်းလျှင် ကမ္ဘာသုံး ခရစ်နှစ်ကို ရသည်။ [ရခိုင်ရာသစ်၊ ပ၊ စာ ၂၇၅-၇။

ကိုးစက်၊ စာ ၃၂၂-၃။ သုသော ၊ ပါ စာ ၁၇၈။
သမန္တဓမ္မ၊ ၃၊ စာ ၃၄၄-၅]

သက္ကရာဇ်ဦးခေါင်းပေါ်၍ - နှစ်သစ်ကူးပြီးနောက်၊ နှစ်သစ်
ကူး၍။ “သက္ကရာဇ် (၁၁၈၂)... သက္ကရာဇ် ဦးခေါင်း
ပေါ်၍ နယုန်လဆန်းသုံးရက်နေ့ ပြာသာဒ်ဥကင်တော်
သီဟာသနရာပေလွင်တော်ထက်... စံပယ်တော်မူလျက်
နှစ်သစ် ကန်တော့ခံတော်မူသည်။” [ကုန်းဘောင်၊ ၃၊
စာ ၂၇၅] “ထီးသိမ်းနန်းသိမ်း အခမ်းအနားမှာ သက္ကရာဇ်
ဥက္ကောင်းပေါ်မှ... ကောင်းမြတ်သည့် မင်္ဂလာအခါ
နေ့ရက်တွင် သိမ်းတော်မူမည်” [ROB, VIII, p. 634]

သက္ကလတ် - သိုးမွေးထည် (suclat, sack cloth)[ROB, X,
p. 131]

သက္ကလတ်ဖဲကွပ်ဆင်ကြိုး - သက္ကလတ်ဖြင့် ပြုလုပ်ပြီး
အနားစပ်တစ်လျှောက် ဖဲကွပ်တားသော ဆင်၏
လည်သိုင်းကြိုး

သက္ကာရ (ပါ) - ပူဇော်ခြင်း၊ အရိုအသေပြုခြင်း [ဦးဟုတ်၊
စာ ၉၃၉]

သက္ကစွ (ပါ) - ပူဇော်ခြင်း၊ ရိုခိုးခြင်း [ဦးဟုတ်၊ စာ ၉၃၈]
“သက္ကစွဂါရဝါနှင့်၊ စဉ်အလာပူဇော်ပွဲကို၊ ခဲကြပေ
တောင်း” [သီရင်း၊ ပါ စာ ၉၄]

သက်ခံ (ကျောက်) - အတွင်းခံအဝတ် [ဇေတ်ဟောင်း၊ စာ
၂၁၁]

သက်တော်ရှည် - ဉာဏ်ပညာနှင့် ပြည့်စုံ၍ အရည်အသွေး
ထက်မြက်ပြီး မင်းဧကရာဇ်ထံပါးတွင် သစ္စာရှိစွာ
ခစားထမ်းရွက်သော အသက်အရွယ်ကြီးသည့် များကြီး
မတ်ကြီးတို့အား မင်းဧကရာဇ်က ချီးမြှင့်တော်မူသည့်ဘွဲ့
(သက်တော်ရှည်ဘွဲ့ ရရှိသော များမတ်ကို မင်းဧကရာဇ်က
အမျက်ပင်ရှိအော်လည်း ကွပ်မျက်ခြင်းအမှုကို မပြုပေ။)
[GUBSS, pt. i, Vol II, p. 134]

သက်တော်ရှည်ရာသော ကုသိုလ်ခြောက်ပါး - (၁) ရေစစ်
လှူခြင်း (၂) သူနာတို့အတွက် ဆေးလှူခြင်း
(၃) ကျောင်းလှူခြင်း (၄) ကျောင်းဘုရားတို့ကို ပြင်ဆင်
ခြင်း (၅) ငါးပါးသီလဆောက်တည်ခြင်း (၆) ဥပုသ်
သီတင်း ဆောက်တည်ခြင်း [သာသနာ၊ စာ ၂၂၅]

သက်တင် (သက်တံ) - နေနှင့်ဆန့်ကျင်ဘက် ကောင်းကင်
တွင် အရောင်ခုနစ်မျိုးရှိ လေးကိုင်းသဏ္ဍာန် ပေါ်နေ
သောရောင်စဉ် [သက်တံသုံးမျိုးရှိသည်။ (၁) နံနက်ခင်း
တွင် အနောက်အရပ်၌ပေါ်သော သက်တံကို နို့ဟုခေါ်

သည်။ (၂) မိုးကောင်းကင် အလယ်၌ပေါ်သော
သက်တံကို ကြိတ် သို့မဟုတ် ကြိတ်ထွက်သည် ဟု
ခေါ်သည်။ (၃) ညနေချမ်းတွင် အရှေ့အရပ်၌ပေါ်သော
သက်တံကို သက်တံ သို့မဟုတ် စက်တံဟုခေါ်သည်။]

[မြန်မာန်၊ စာ ၃၇၈နှင့် မြန်မာညွန့်၊ ပါ စာ ၆၂ အောက်]
သိက္ခာ - ကျင့်ဝတ်၊ အကျင့် [ဦးဟုတ်၊ စာ ၁၀၃၂] “ရဟန်း
ဘာဝ၊ သိက္ခာချ၍၊ လုံ့လကြိုးလျော့၊ လူဖြစ်တော့အံ့”
[မုဒု၊ စာ ၄]

သိက္ခာကာမ (ပါ) - ကောင်းသောအကျင့်ကို အလိုရှိခြင်း
[ဦးဟုတ်၊ စာ ၃၀၆၊ ၁၀၃၃] “သိက္ခာကာမဖြစ်သော
ထေရ်ကြီးဝါကြီး ပုဂ္ဂိုလ်သူမြတ်အများ” [လွှတ်တော်မှတ်၊
စာ ၈]

သုက္ကာသနီ (ပါ) - မိုးရွာနေခိုက်ပင်ဖြစ်စေ မီးတောက်
မီးလျှံထွက်၍ပစ်သော လောင်မီးမိုးကြိုး [မိုးကြိုး
ကိုးမျိုးရှိသည်။ (၁) အသံမပြုဘဲ ကျသော မိုးကြိုး
(၂) စက်ဝန်းကဲ့သို့ကျသော မိုးကြိုး (၃) ပိုင်းဖြတ်
သကဲ့သို့ကျသော မိုးကြိုး (၄) ဂျက်ဂျက်မြည်လျက်
ကျသော မိုးကြိုး (၅) မျောက်မျက်နှာ မော်သကဲ့သို့
ကျသောမိုးကြိုး(၆) ငါးမြူးသကဲ့သို့ကျသော မိုးကြိုး
(၇) ကြက်တောင် ဖြန့်သကဲ့သို့ကျသော မိုးကြိုး
(၈) ထွန်တုံးကဲ့သို့ကျသော မိုးကြိုး (၉) လောင်မီး
မိုးကြိုး] [သမန္တဓမ္မ၊ ပါ စာ ၁၉]

သောက်ကတဲ - ထိုင်းနိုင်ငံရှိ စုကိုထိုင်းမြို့ (Sukhotai)
[ရာဇဝင်သစ်၊ တ၊ စာ ၄၉]

သိုက် - (၁) နောင်အနာဂတ်တွင် ဖြစ်ထွန်း ပေါ်ပေါက်
လတ္တံ့သော အကြောင်းကို သိရှိစေရန် ကြိုတင်မိန့်မြွက်
ထားခဲ့သော စကားဟောင်း (၂) အဖိုးတန် ပစ္စည်းအစု
အပုံရှိသောနေရာ [ROB, III, p. 269; မြန်မာန်၊ စာ ၃၇၉။
ယုဒသန်း၊ စာ ၁၀၄၂] “ဘုရားသာသနာ၊ ထိုအခါ၊ တေဇာ
အရောင် တောက်လတ္တံ့။ ရဟန်းသံဃာ၊ အရိယာ၊
ထိုခါအနံ့ များလတ္တံ့။ အယူဝါဒ၊ သဘောကျ၊ ဓမ္မဓန္ဒာ
မှန် လတ္တံ့... စသဖြင့် အရပ်ရပ်သိုက်ထွက် စကား...
လျှောက်ထားကြသည်” [ကုန်းဘောင်၊ တ၊ စာ ၂၄၃-၄]

သိုက်ဇာတ်ကိန်းခန်း - ဂြိုဟ်တာရာနက္ခတ်တို့၏ အနေ
အထားအရ ဖြစ်လာမည့်အခါကောင်း အခြေအနေ
ကောင်း။ “အသစ်တည်တော်မူရမည့်ကာလ အချိန်
အခါရောက်ကြောင်းကို သိုက်ဇာတ်ကိန်းခန်း... ထုတ်
ဖော် လျှောက်ထားကြသည်” [ကုန်းဘောင်၊ ၃၊ စာ ၃၁၃]

သဂ္ဂမောက္ခ (ပါ) - နတ်ရွာမဂ်ဖိုလ်၊ နတ်ပြည် နိဗ္ဗာန် ဦးဟုတ် စာ ၉၄၀] “အပါယ်ငရဲကင်း၍ သဂ္ဂမောက္ခ အကျိုးခံစားကြရမည်” [ကုန်းဘောင်၊ ဒု၊ စာ ၁၈၆]

သင်္ကနက်လှေ - အသားနက်၍ အလွန်မာသော သင်္ကန်း နက်သားဖြင့် တည်ဆောက်သောလှေ [ရွှေဘုံ၊ စာ ၆၈]

သင်္ကတိုင် - ငှက်အရိပ်ကို တိုင်းတာ၍ အချိန်မှတ်သား သောတိုင်၊ နေနာရီတိုင် [အုပ်ချုပ်၊ စ၊ စာ ၇၇]

သင်ကြီ (ကျောက်) - (၁) သံဃာတော်ကြီး၊ မဟာထေရ် (၂) အစုအဖွဲ့၏အကြီးအကဲ၊ အစုအဖွဲ့ ခေါင်းဆောင် ကြီး။ “မြင်ခေါင်သင်ကြီ ငါယာန်သင်” [၁၁၇၅ စုနှစ်ထိုး သင်ကြီးငါယာန်သင် ကျောက်စာ၊ မျက်/ ၁၀-၁၁]၊ “မြို့သင်းကြီး ငအောင်လာသည်၊ ခွေးများနှင့် တော လည်လတ်သော် ...ငိုသံကြားသဖြင့်၊ ကြောလန် ထွက်ပြေးလေ၏” [ရခိုင်ရာသစ်၊ ပ၊ စာ ၂၁၀]

သင်္ကြံ (ပါ၊ သင်္ဂါမ၊ သင်္ကြာမ၊ သင်္ဂရ) - စစ်ထိုးခြင်း (စစ်မှု၊ စစ်ရေး ကျွမ်းကျင်လိမ်မာသော များမတ် တို့အား ရာဇသင်္ကြံဟူသော ဘွဲ့ကိုပေးလေ့ရှိသည်။) [လီနတ္ထ၊ စာ ၃၁၀-၁၃]

သင်္ကြန် (သင်္ကြန္တ) - (၁) တစ်နှစ်ပြည့်သဖြင့် နှစ်သစ်သို့ ကူးပြောင်းခြင်း (၂) ပွဲသဘင်ကျင်းပ၍ ခေါင်းဆေး မင်္ဂလာပြုခြင်း [လောက၊ စာ ၈၇]

သင်္ခယာ (ပါ) - ရေဟွက်၍မကုန်နိုင်ခြင်း၊ မရေမတွက် နိုင်ခြင်း (အောင်မြင်မှုအကြိမ်ကြိမ်ရသော မင်းမှုထမ်း အား ဇေယျသင်္ခယာ၊ အလွန်ယဉ်ကျေး လှပသော မင်းမှုထမ်းအား မင်းလှသင်္ခယာဟု ဘွဲ့ပေးလေ့ရှိသည်။) [လီနတ္ထ၊ စာ ၃၂၄-၆]

သင်္ခါရ (ပါ) - ပြုပြင်စီရင်တတ်သော အကြောင်းတရား ဦးဟုတ်၊ စာ ၉၄၄]

သင်ချီ (ရခိုင်) - ဘုရား၌ အလုပ်အကျွေးပြုရသောသူ [ရခိုင်ညွန့်၊ စာ ၁၅၉]

သင်္ဂဏိကာရာမ (ပါ၊ သင်္ဂဏိကာ + အာရာမ) - အပေါင်းအဖော်၌ မွေ့လျော်ခြင်း ဦးဟုတ်၊ စာ ၁၇၆၊ ၉၄၅] “သင်္ဂဏိကာရာမ၊ ကမ္မာရာမစသော အကြောင်း တို့ဖြင့် ပေါင်းသင်းဆက်ဆံပျော်မွေ့ လိုသည်ဖြစ်၍... တကျောင်းမှသည်တကျောင်းသို့ သွားလာခြင်းအမှု တို့ကို မပြုမကျင့်စေရ” [လွတ်တော် မှတ်၊ စာ ၂၀၅]

သင်္ဂဟတရားလေးပါး (ပြည်သူ) - (၁) ပေးကမ်းစွန့်ကြဲ ခြင်း (၂) ချစ်ခင်ဖွယ်ပြောဆိုခြင်း (၃) သူတစ်ပါး

၏ အကျိုးစီးပွားဖြစ်ထွန်းအောင် ဆောင်ရွက်ခြင်း (၄) စာနာထောက်ထားခြင်း [အုပ်ချုပ်၊ ပ၊ စာ ၂၁၀]

သင်္ဂဟတရားလေးပါး(မင်း) - (၁) သဿမေဓ - သင့်တင့် မျှတစွာ အခွန်တော်ကောက်ခံခြင်း (၂) ပုရိသမေဓ - မင်းမှုထမ်းတို့အား စားသုံးလောက်အောင် လစာရိက္ခာ ပေးကမ်းခြင်း (၃) သမ္မာပါသ - အရင်းအနှီးမရှိသော တိုင်းသူပြည်သားတို့အား အတိုးမဲ့ ငွေချေးငှားခြင်း (၄) ဝါစာပေယျ - ချစ်ဖွယ်သောစကားကို ပြောဆိုခြင်း [အုပ်ချုပ်၊ ပ၊ စာ ၆၃-၆]

သင်္ဂါယနာ - မြတ်စွာဘုရားဟောကြားတော်မူသော သုတ္တန်၊ ဝိနည်း၊ အဘိဓမ္မာပိဋကတ်သုံးပုံတို့ကို စစ်ကြောကာ ရဟန်းသံဃာတော်တို့ ပေါင်းစု၍ ရွတ်ဖတ်ကြခြင်း [နန်းစဉ်ပုဏ္ဏ၊ စာ ၄၈]

သင်္ဂိတိပရိကံ (ပါ) - သင်္ဂါယနာတင်ရန် ပြုလုပ်အပ်သော ကျောက်ထက်အကွရာတင်ခြင်းစသော အမှု ဦးဟုတ်၊ စာ ၆၁၉၊ ၉၄၆-၇] “ထုလုပ်ရေးသားထားတော်မူခြင်း စသော သင်္ဂိတိပရိကံကိုပြည့်စေသဖြင့်” [RUB, IX, p. 902]

သင်္ဂြိုဟ် (သက်၊ သင်္ဂြဟ) - (၁) ကူညီထောက်ပံ့ ပြုစု ခြင်း (၂) လူသေကိုမြေမြှုပ်ခြင်း၊ မီးရှို့ခြင်း (၃) အဘိ ဓမ္မာခုနစ်ကျမ်းကို အကျဉ်းချုံးထားသော အခြေခံ သင်ရိုးကျမ်း။ “ကျွန်ုပ်မယ်တော် ဒမည်းတော်တို့ကို မင်းဧကရာဇ်တို့ လုပ်ကျွေးသင်္ဂြိုဟ်ခြင်းဖြင့် လုပ်ကျွေး သင်္ဂြိုဟ်ပါမည်” [ကုန်းဘောင်၊ ပ၊ စာ ၂၁]

သင်္ဂြိုဟ်ကိုးပိုင်း - (၁) စိတ်ပိုင်း (၂) စေတသိက်ပိုင်း (၃) ပကိဏ်းပိုင်း (၄) ဝိထိပိုင်း (၅) ဝိထိမုတ်ပိုင်း (၆) ရုပ်ပိုင်း (၇) သမုစ္စည်းပိုင်း (၈) ပစ္စည်းပိုင်း (၉) ကမ္မဋ္ဌာန်းပိုင်း [ဖြင့်]

သင်္ဂြိုဟ်ခြင်းလေးပါး - ချီးမြှင့်ထောက်ပံ့ခြင်း သင်္ဂဟ တရားလေးပါး (သင်္ဂဟတရားလေးပါးကြည့်)

သင်္ဃရာဇာ - သက်ဆိုင်ရာဒေသရှိ သာသနာ့မြေတို့ကို ကြီးကြပ်စီရင်၍ မြေခွန်တော်ကောက်ခံ သိမ်းဆည်း သော သင်္ဃာတော်အကြီးအကဲ (အကျင့်အမူကောင်း သော သင်္ဃရာဇာများရှိသကဲ့သို့ အကျင့်အမူမကောင်း သော သင်္ဃရာဇာများလည်းရှိသည် ဟုဆို၏။) [စစ်ကိုင်း၊ စာ ၂၉-၃၀]

သင်တွဲလွန် - သင်လျော်ဖြင့်ကျစ်ထားသောကြိုး။ “သင်တွဲ လွန်နှင့် ကျော့တော်မူသည်။ ဆင်ပေါက်မ ၇၀၀

ကျော် ရတော်မူ၏” [မှန်နန်း၊ ပ၊ စာ ၈၈]

သင်ပုတ် (ပါ၊ သံဃ + ဘတ္တ) - ရဟန်းကို သုံးဆောင်သော ဆွမ်း၊ ရဟန်းတို့အား ပေးလှူသော ဆွမ်း (ကျောက်စာများတွင် သံပုတ်ဟုလည်း တွေ့ရတတ်သည်။) [ဦးဟုတ်၊ စာ ၇၂၃၊ ၉၄၇]

သင်ပုတ်လယ် - ဆွမ်းအလိုမှာ လှူဒါန်းထားသော လယ် [ဝိပဿနာ၊ စာ ၇၇ နှင့် ဇေတိယာဇာနီး၊ စာ ၂၁၀]

သင်ပုန်းခေါင်း - ရှေးက စာသင်သားတို့ အသုံးပြုသော သင်ပုန်း၏ အပေါ်ဘက်တွင် အထွတ်တင်၍ ခေါင်းပိုင်းအဖြစ် သတ်မှတ်ထားသော အစိတ်အပိုင်း (အခြားပစ္စည်းများ၏ တိပ်ဘက်တွင် အထွတ်တင်၍ တန်ဆာခြယ်ထားသည့် အရာကိုလည်း သင်ပုန်းခေါင်းဟုပင် ခေါ်သည်။) [မြန်မာမှု၊ ၄၊ စာ ၄]

သင်ဖဝ (ကျောက်) - တရားဓမ္မနှင့်ပြည့်စုံသော ပုဂ္ဂိုလ်၊ စောင်မသောသူ။ “ငါလှူသော ပုဂ္ဂိုလ်ကို အရိယ အရိယုပိယသော သင်ဖဝတကာလေ ငါနှင့်ထပ်တူ ရစပါစိယံသတေ” [၁၂၃၈ ခုနှစ်ထိုး တကာကြီးမိနှင့် တကာကြီးကျောက်စာ]

သင်လျင် (ကျောက်) - (၁) အစုအဖွဲ့ခေါင်းဆောင်ငယ် (၂) သင်ကြီး၏လက်ထောက်။ “ဤယံ ငါပိယံသော သက်သိယံကာ။ သွင်မဟာထိ။ သင်ကြီငါသန္တာသင်။ သင်လျင်ကျောက်တောင်... ဤမျှသောကာ သက်သိယံတေ” [၁၁၇၅ ခုနှစ်ထိုး သင်ကြီ ငါယန်သင် ကျောက်စာ]

သင်းကျစ် - (၁) မြတ်စွာဘုရားနှင့် ဘုရားလောင်း တို့၏ နဖူးတော်ပြင်ကို ပြည့်ဖြိုးစေလျက်ရှိသော အသားလွှာ လက္ခဏာတော် (၂) လက်ယာနားပန်မှ လက်ဝဲနားပန် အထိ နဖူးပြင်ကိုလွှမ်းသော နဖူးစီး [ဓမ္မတော်ဖြေ၊ စာ ၁၄]

သင်းချော-ပြောင်ချောသည်။ [မြန်မာညွန့်၊ ၃၊ စာ ၄၆ အောက်]

သင်းချပ်တီး - ညီညွတ်သည်။ ညီညာဖြဖြရှိသည်။ [မြန်မာ့၊ ၃၊ စာ ၃၃၃-၄]

သင်္ဘောကော်မော - နိုင်ငံခြားဖြစ်ကော်မော။ “နားထွင်း မင်္ဂလာ အခမ်းအနားတွင်ခင်းရန် သင်္ဘောကော်မော ...၂၂၉...ကို... ဈေးနှုန်းပေါက်ရာ ချေပေးစေမည်” [ROB, VIII, p. 590]

သင်္ဘောလုပ်သေနတ် - (သင်္ဘောများစွာပိုင်ဆိုင်သော) အနောက်နိုင်ငံတိုင်းပြည်လုပ် သေနတ်။ “သင်္ဘောလုပ်သေနတ်ကို ပြေကုန်အောင် မရနိုင်ပါ။ ရွှေဘဝါး

တော်အောက်တွင် လုပ်ဆောင်ဆက်သွင်းရပါလျှင် ပြေကုန်အောင်ဆက်သွင်းနိုင်ပါမည်” [ROB, V, p.880]

သင်းဆောပြည်-(၁) ပင်လယ်ရပ်ခြားတိုင်းပြည် (၂) သင်္ဘောများစွာပိုင်ဆိုင်သော ပြည် (အင်္ဂလိပ်၊ ပြင်သစ်၊ ဟော်လန်၊ ပေါ်တူဂီ)။ “သင်းဆောပြည် ကာလကတ္တား ကလည်း မြင်းရှစ်စီးက ရွှေပြာသာဒ် ရထားနှင့်... လက်ဆောင်တော်ရောက်သည်” [ကုန်းဘောင်၊ ၃၊ စာ ၉၀] “သင်္ဘောပြည်ဘင်္ဂလားမြို့က ဆက်ရန် လက်ဆောင်တော်များနှင့် ရွှေဘဝါးတော်အောက်လာသည့် သံတို့ကိုအကြို... နန္ဒကျော်သူ တို့ကို ခန့်ထားမည်” [ROB, V, p.566] (ဤနေရာတွင် အင်္ဂလိပ်တို့ သိမ်းပိုက်ထားသော အိန္ဒိယပြည်ကို ဆိုလိုသည်။)

သင်းမျိုး - နန်းတွင်းလုံခြုံရေးအတွက် စောင့်နေ ထမ်းရွက်ရသော သင်းစုအမှုထမ်းများနှင့်စပ်ဆိုင်သည့် ကိစ္စအဝဝကို ကြီးကြပ်စီရင်ရသော အကြီးအမှူး [ROB, I, p. 151]

သင်းသီး (၁) တစ်သီးတခြား၊ တစ်သီးတသန့် [တွင်းသင်း၊ ပါ၊ စာ ၉၂] (၂) လက်ဆောင်လက်ဖွဲ့အဖြစ်ရရှိသော ဥစ္စာပစ္စည်း [မနုကျယ်၊ စာ ၃၁၂]

သင်းသီးပိုင် - လက်ဆောင်၊ လက်ဖွဲ့၊ ခဲ၊ အမွေနှင့် အခြားချီးမြှင့်ခံရခြင်းစသည်ဖြင့် တစ်သီးတသန့် လက်ခံရရှိပိုင်ဆိုင်သော ဥစ္စာပစ္စည်း [အုပ်ချုပ်၊ ပဉ္စ၊ စာ ၂၂] “အဆိုပါ ၇၀ စိုက်လယ်မြေကို ငမိုးက သင်းသီးပိုင် ရသင့်သည်မဆိုသာ” [လွတ်တော်မူ၏၊ စာ ၁၁၂]

သင်းသီးယွန်းပေါင်ပါမြေ - မိဖုရားကြီး မဖြစ်မီက လက်ဆောင်လက်ဖွဲ့အဖြစ် ရထားသောမြေ၊ ခဲအဖြစ် ရထားသော သီးခြားပိုင်မြေ (ထိုမြေကို ယွန်းပေါင် ပုရပိုက်တွင် ရေးမှတ်ထားသဖြင့် သင်းသီးယွန်းပေါင်ပါ မြေဟု ခေါ်ခြင်းဖြစ်သည်။) [အုပ်ချုပ်၊ ပဉ္စ၊ စာ ၂၂]

သင်းသေနတ် - စစ်ရေးမင်းမှုပေါ်လျှင် အမှုထမ်းရန်အတွက် မြို့ရွာနယ်ပယ်များတွင် အစုအသင်းခွဲ၍ နေထိုင်ကြသော သေနတ်အမှုထမ်းများ [အုပ်ချုပ်၊ စ၊ စာ ၂၂၉]

သိင်္ဂါနိတ်ဖိုမ - ရွှေသမင်အဖိုအမ ဦးမောင်မောင်တင် စာစု “ရတနာခါးစည်း၊ ရွှေယက်အုပ်၊ ငွေယက်အုပ်၊ သိင်္ဂါနိတ်ဖိုမအစုံ... ခြေတော်ဦးခိုက်ဆက်သ၏” [ကုန်းဘောင်၊ ၃၊ စာ ၂၀၁]

သိင်္ဂါသံ (သဘင်) - လွမ်းဆွတ်ဖွယ်ကောင်းအောင် သီဆိုရသောသီချင်း၊ လွမ်းဆွတ်ဖွယ်အသံ [အောင်]

သီကိသံဃာ - အဝါရောင်ပါးလွှာချောမွတ်သော အထည်နှင့် သံချေးရောင်အထည် [ဦးကုလား၊ ပ။ စာ ၂၇၄ အောက်]

သီကိတိပရိကံ (ပါ) - အခမ်းအနားကျင်းပ၍ အညီအညွတ် တစ်ပြိုင်တည်း ရွတ်ဖတ်သရဇ္ဈယ်ငြင်း [ဦးဟုတ်၊ စာ ၆၁၉၊ ၉၄၆-၇] “ဓမ္မက္ခန္ဓာရှစ်သောင်း လေးထောင်ကို... သီကိတိပရိကံကိုပြည့်စေသဖြင့် ပဉ္စမသင်္ဂါယနာတင် တော်မူ၍...” [လွှတ်တော်မှတ်၊ စာ ၃]

သောင်သွပ် - ပုဂံခေတ် အနော်ရထာမင်း (၁၀၄၄-၇၇) လက်ထက်တွင် ဗိုလ်ခြေတစ်သောင်း စေလွှတ်၍ ရှင်းလင်းသုတ်သင်ကာ တည်ထောင်ခဲ့သော မြို့ (စစ်ကိုင်းတိုင်း၊ ဟုမ္မလင်းမြို့နယ်၊ ချင်းတွင်းမြစ် အနောက်ဘက်တွင် သောင်သွပ်ရွာတည်ရှိသည်။ မြို့ တည်စတွင် ဆယ်တော်ဟုခေါ်ခဲ့၍ နောက်ပိုင်းတွင် ဆယ်စဟုခေါ်ခဲ့သည်။) [ရာဇဝင် သစ်၊ တ၊ စာ ၈၆ နှင့် GUBSS, I, ii, pp. 175-6]

သောင်းလေးရပ် - ယူနောတစ်သောင်းစီကျယ်ဝန်းသော အရပ်ကြီးလေးပါး (၁) ဇေယျဒိပ်ကျွန်း (၂) တာဝတိံသာ နတ်ပြည် (၃) အသူရာပြည် (၄) အဝိစိငရဲ [သုတေသန၊ စာ ၅၇၅]

သောင်းသောင်း - အုတ်အုတ်ကျက်ကျက်။ “သောင်းသောင်း ကြော်ငြာလျက်မြို့ကိုတက်မည် နေ့ညမပြတ်မြို့ရင်းသို့ ချဉ်းကပ်လုပ်ကြံကြ၏” [ကုန်းဘောင်၊ ဒု၊ စာ ၄၃၇]

သိုင်း - မင်းမိဖုရားတို့ထွက်တော်မူသောအခါ၊ မင်းဆိုင်ရာ အသုံးအဆောင်များ ဆောင်ယူသောအခါ၊ မှူးမတ်တို့ သွားလာသောအခါ လမ်းရှင်းရန် နှင့် အသံဗလံ ငြိမ်သက်စေရန်အတွက် ဝင်းခင်းတော်၏ ရှေ့ဆုံးတွင် စမြောင် နှစ်ဦးတို့ ကိုင် ဆောင်ကြသော ပဝါစ ချည် ကြိမ်လုံး။ [အုပ်ချုပ်၊ တ၊ စာ ၁၆၇-၈] “ရှေ့ဖျား စမြောင်သိုင်းနှင့် နှစ်၊ ယင်းနောက် စည်တော်စုံ လိုက်ရသည်” [ကုန်းဘောင်၊ ဒု၊ စာ ၂၉၁] “တိုင်တိုင်း အလံထူလို့၊ သိုင်းဘွဲ့ဖြူ ယမထာနှင့်၊ တော်မဟာ စင်ညွန့်ပေါင်း တွင်မှ” [ရွှေဝတီ၊ စာ ၇၉]



သိုင်း

သစ်ကျပ် - ကွက်စိပ်ကွက်သေး မဲပြာပုဆိုး [ဦးမောင်မောင် တင်စာစု] “၅သွယ်နေတို့ ပုဆိုးမဲသေးသစ်ကျပ် ဝတ်၍ လိုက်ရသည်” [အင်ရုံ၊ စာ ၃၂၆]

သစ်ကြီးခုနစ်ပင် - (၁) အရှေ့ကျွန်းရှိကုက္ကိုပင် (၂) တောင် ကျွန်းရှိ ဇေယျသပြေပင် (၃) အနောက်ကျွန်းရှိ ထိမ်ပင် (၄) မြောက်ကျွန်းရှိ ပဒေသာပင် (၅) တာဝတိံသာရှိ ကသစ်ပင် (၆) အသူရာပြည်ရှိ သခွတ်ပင် (၇) ဂဠုန် ပြည်ရှိလက်ပံပင် [ရွှေမြန်၊ စာ ၇-၈]

သစ္စာတရားနှစ်ပါး - (၁) သမုတိသစ္စာ - လောက ဝေါဟာရအားဖြင့်ခေါ်ဝေါ်သမုတိကြသော အမည်နာမ များ၊ ဥပမာ-အမိ၊ အဖ၊ ယောက်ျား၊ မိန်းမ၊ လူ၊ နတ်၊ ဗြဟ္မာဟူသော အခေါ်အဝေါ်များ (၂) ပရမတ္ထ သစ္စာ - မဖောက်မပြန်မှန်ကန်သော သဘောတရား [သုတေသန၊ စာ ၅၃၂]

သစ္စာတရားလေးပါး - အမှန်သိအပ်သော တရားလေးပါး (၁) ဒုက္ခသစ္စာ - တဏှာလောဘကြောင့် ဖြစ်သော ဆင်းရဲခြင်းတရား (၂) သမုဒယသစ္စာ - ဒုက္ခကို ဖြစ်ပေါ်စေသော စွဲလန်းတပ်မက်သည့် သဘောတရား (၃) နိရောဓသစ္စာ- ဆင်းရဲအပေါင်း၏ ချုပ်ငြိမ်းရာ မဂ္ဂသစ္စာ ၏ အကျိုးဖြစ်သော နိဗ္ဗာန် (၄) မဂ္ဂသစ္စာ - နိဗ္ဗာန်သို့ ရောက်ကြောင်းဖြစ်သော မဂ္ဂင်ရှစ်ပါး [သုတေသန၊ စာ ၅၃၂]

သစ္စထား (သဘင်) - မြိုင်ထနှစ်ပါးသွားတွင် မင်းသား မင်းသမီးတို့သိဆိုသောသီချင်း [အောင်]

သစ္စာပဋိရမ်းနီတော - “သစ္စာပဋိညာဉ်နိုးနော” ကို ရှေးအခါ က ရှမ်းလူမျိုးအချို့ ပြောဆိုသော အသံထွက် [လွှတ်တော် မှတ်၊ စာ ၂၆၄]

သစ္စာပန်း - အိမ်ရှေ့မင်း၊ မင်းညီမင်းသား အမှူးအမတ် တို့၏ ဦးဆောင်းဖြစ်သော ဗောင်းတော်များ၏ ဘောင်းရစ်တွင် အဆင့်အတန်းအလိုက် အပွင့် အနည်း အများ ခြယ်လှယ်ထားသော ပန်းပွင့်အဆင်တန်ဆာ [ရွှေဘုံ၊ စာ ၁၃၉ နှင့် အုပ်ချုပ်၊ စ၊ စာ ၁၂၅၊ ကုန်းဘောင်၊ ပ၊ စာ ၅၅၂]

သစ္စာရေး - သစ္စာပေးရာတွင် ဖတ်ကြားသော စာများကို ရေးသားရသည့် မင်းမှုထမ်း။ “သစ္စာရေး ငရွှေအောင်” [ကုန်းဘောင်၊ တ၊ စာ ၃၉၃]၊ “သစ္စာ ဆိုရပုံကျိန်စာဂျိန်ရပုံ စာတမ်းကို စက္ကူဝါတွင် တရုတ်မင်နှင့် သေချာလှပစွာ အကွရာပင့်ရစ် သတ်ပုံ အလုံးစုံမှန်ကန်စွာ သစ္စာရေး

စာရေးများကသာ ရေးရသည်” [အုပ်ချုပ်၊ ၈၊ ၈ ၁၅၉]
သစ်ဆင်း - တော်သလင်းလ၊ တော်သလင်းလအခါတွင်
သစ်တိုင်ထိပ်ဖျားမှ ရေထဲသို့ခုန်ဆင်းသောပွဲ [အုန်း
အဘိဓာန်၊ သအကွရာနှင့် မြန်မာလ၊ ၈ ၅၀၊ ၅၇]

သစ်တောလေးရပ် - ရာဇဝတ်ပြစ်မှု ကျူးလွန်သူအား
နယ်နှင့်ဒဏ်ပေးလေ့ရှိသော သစ်တောကြီးလေးရပ်-
(၁) မိုးကောင်းသစ်တော (၂) ဗန်းမော်သစ်တော
(၃) မဲဇာ (၄) ရွှေလီသစ်တော [ROB, X, p. 132]

သစ်တောဝန် - သစ်တောများတွင် သင့်ရာအခွန်တော် ချ
ထား၍ သစ်များခုတ်ယူစုန်မျှောစေခြင်း၊ သစ်တောထွက်
ပစ္စည်းများအပေါ် အခွန်တော်ကောက်ခံခြင်း၊ သစ်တော
ဆိုင်ရာ အခြားကိစ္စများကို စီရင် ဆောင်ရွက်ခြင်းတို့ကို
လမ်းညွှန်စီရင်ရသော မှူးမတ် [ရွှေနန်းသုံး၊ ၈ ၁၁၉]

သစ်တပ် - နန်းတော်ပတ်လည်၌ အချင်း ၁၀ လက်မခန့်
(တစ်ထွာကျော်)၊ လုံးပတ်လက်မ ၃ပ (တစ်တောင့်
ထွာကျော်)ခန့်ရှိသော သစ်လုံးများကို အဖျားချွန်၍
ပူးကပ်စိုက်ထောင်ထားသော ဝင်းအကာအရံစည်းရိုး
[မန္တလေး၊ ၈ ၁၃၀]



သစ်တပ်

သစ်နက်ရေ - စည်းကမ်းရှိ၍ တဏှာရာဂအလွန် နည်းပါး
သော ကျား၊ ကျားသစ်တို့နှင့်မျိုးတူသော အနက်ရောင်
သတ္တဝါ၏အရေခွံ [စုဒ္ဓယဉ်၊ ၈၃၉]

သဗ္ဗာလီ - ရွှေကွန်ရက်ကဲ့သို့ ဆန်းကြယ်တောက်ပသည့်
အကာအရံများဖြင့် ပြုလုပ်ထားသောထိုင်ခုံ [ဗေးတော်ဖြေ၊
၈ ၂၃-၄]

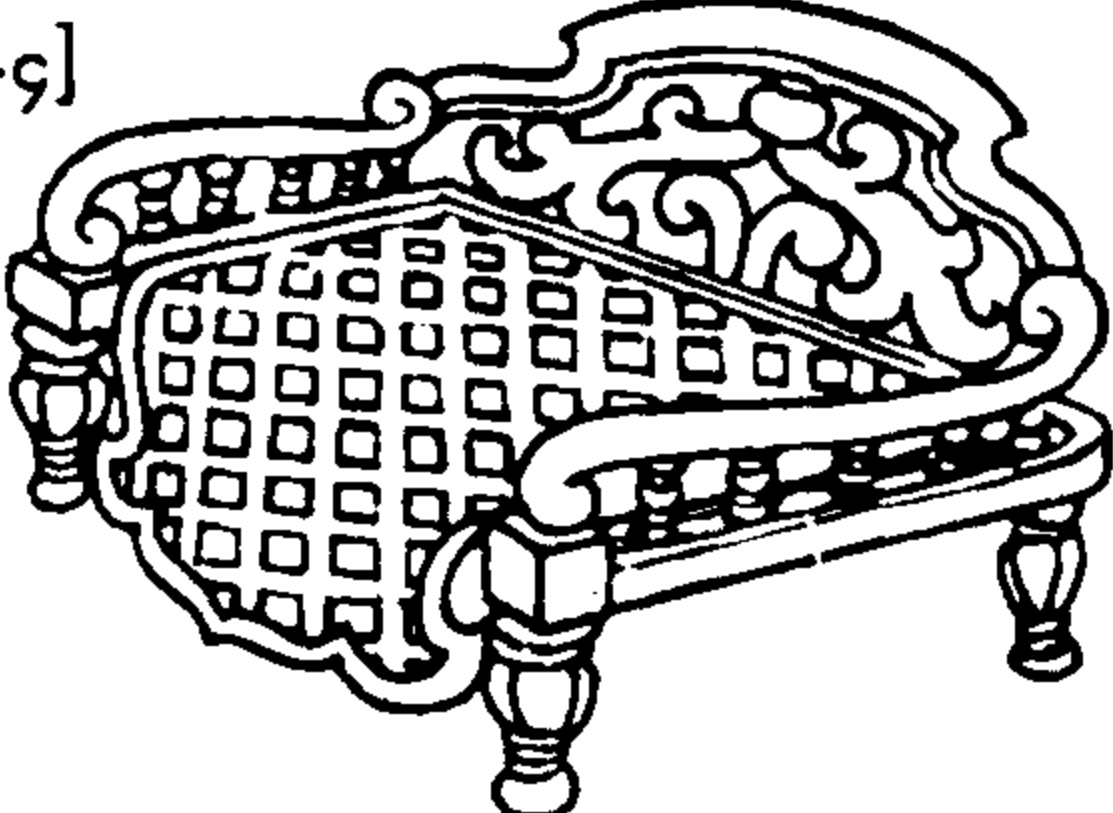

သဗ္ဗာလီ

သဗ္ဗာလီက - ဆန်းကြယ်တောက်ပသည့် အပြောက်
အမွမ်းခြယ်လှယ်ထားသော ထိုင်ခုံသဖွယ် စီရင်
ထားသည့် ဆင်က။ “ဆင်ပေါက်နှစ်စီးကိုလည်း
သဗ္ဗာလီကနှင့်တကွ လက်ဆောင်လက်နက် အများ
နှင့်... လက်ဆောင်ဆက်၍ သစ္စာတော်ခံရ၏” [မှန်နန်း၊
ဒု၊ ၈ ၂၅၁]

သည့်ထွေး - အဆောက်အအုံတွင် အပြင်ဘက်ကျ သောတိုင်
(အလယ်တွင် ကွန်းတိုင်၊ ကွန်းတိုင်၏ အပြင်တွင်
သည့်မ၊ သည့်မ၏အပြင်ဘက်ရှိတိုင်ကို သည့်ရံ၊
သည့်ရံတိုင်၏အပြင်ဘက်ကျသော တိုင်ကို သည့်ထွေး
တိုင်ဟုခေါ်သည်။) [ROB, X, p. 131 နှင့် အုပ်ချုပ်၊ ပဉ္စ၊
၈ ၄၉]

သည့်ပင် - လင် သို့မဟုတ် မယား၊ လင်မယား [ရွှေမြန်၊
၈ ၉၆] “စံပယ်သာရွှင်၊ ရှေးအသွင်ကို၊ သည့်ပင်နှစ်ဆွေ၊
အောက်မေ့ချေက” [သု သူဌေး၊ ၈ ၃၉-၄၀]

သည့်မ - အဆောက်အအုံ၏ပင်မတိုင်၊ ကွန်းတိုင်၏
အပြင်ဘက်ကျသောတိုင် [ROB, X, p. 131နှင့် အုပ်ချုပ်
ပဉ္စ၊ ၈ ၄၉] “သည့်မဝဲယာတိုင်နှစ်စဉ် စီ... အမိုးစမြင်
လေးမျက်နှာလည်၍ အခန်းစေ့ မုတ်တံခါးနှင့်ချည်းထား
တော်မူသည်” [ကုန်းဘောင်၊ ဒု၊ ၈ ၆၃]

သည့်ရံ - အဆောက်အအုံတွင် သည့်မခေါ် အလယ်တိုင်၏
အပြင်ဘက်ကျသောတိုင် [ROB, X, p. 131 နှင့် အုပ်ချုပ်၊
ပဉ္စ၊ ၈ ၄၉]

သည့်ရင်း - မယား၊ လင် [မြန်မာစာညွှန်၊ ပ၊ ၈ ၄ နှင့်
ပါဏနိ၊ ၈ ၉၅]

သေည်တလေညီစု - သာလွန်မင်း (၁၆၂၉-၄၈) လက်ထက်
တွင် မိုင်းဆော်မြို့ကပါလာသည့် လူတို့ကို အဲမောင်း
လှံရှည်ကိုင်စေ၍ ဖွဲ့တော်မူသောအစု [ROB. I, p. 302]

သေည်တိုင် - ကောင်းမြတ်သောတိုင် [ဗေ၊ ၂၊ ၈ ၄၁၄]

သေည်လုံး၊ သံလုံး၊ ဘယား၊ ဒေါဗညား - ဇင်းမယ် မင်းထံ
တွင် ခစားထမ်းရွက်ကြသော မှူးကြီးမတ်ကြီးများ
[သာသနာ၊ ၈၇၇]

သေည်ဝိဘွား - ရှမ်းယွန်းလူမျိုးတို့နေထိုင်ရာ ကျိုင်း
ရုံးကြီးကဲ့သို့သော နယ်ကိုအုပ်စိုးသည့် ဖော်ဘွားကြီး
[အုပ်ချုပ်၊ ၈၊ ၈ ၁၆၅-၇၃] “ဇောတိနဂရ မဟာဝံသ
သီရိပဝရသုဓမ္မရာဇာကို ကျိုင်းရုံးကြီးမြို့ လူး ၁၂
ပန်းနှင့်တကွ၊ ဇောတိနဂရတိုင်းတတိုင်းလုံးကို သေည်
ဝိဘွားခန့်” [အုပ်ချုပ်၊ ၈၊ ၈ ၁၇၀]

သေည်ဟလစ်စာ - Sinhaleseခေါ် သီဟိုဠ်ကျွန်းသားတို့ ရေးသားသောစာ

သတ္တကဉ္စသဟာ (ပါ) - မြတ်သောလုံ့လဖြင့် အားထုတ်ခြင်း [လွတ်တော်မှတ်၊ စာ ၂၆၆]

သတ္တဌာန (ပါ) မြတ်စွာဘုရား သဗ္ဗညုတဉာဏ်ရတော် မူပြီးနောက် စံနေတော်မူသော အရပ်ဌာန ခုနစ်ခု- (၁) ဗောဓိပင်၏အရှေ့ဘက် ခြောက်ပေကွာရှိ အပရာဇိတပလ္လင်တော်တည်ရာဌာန (၂) ဗောဓိပင်၏ အရှေ့မြောက်ဘက် နှစ်ဆယ့်လေးပေကွာရှိ အနိမိသဌာနခေါ် ခုနစ်ရက်ပတ်လုံး စူးစိုက်၍ ကြည့်တော်မူရာအရပ် (၃) ပလ္လင်တော်နှင့် အနိမိသဌာနအကြားရှိ ရတနာစကြိုတော် (၄) ဗောဓိပင်၏ အနောက်အရပ် ၁၃၈ပေ အကွာရှိ ရတနာယရခေါ် ရွှေအိမ်တော်၌ အဘိဓမ္မာတရားကို သုံးသပ်ဆင်ခြင်တော်မူရာဌာန (၅) ဗောဓိပင်၏ အရှေ့တည့်တည့် ၁၉၂ပေကွာရှိ အပေါလခေါ် ဆိတ် ကျောင်းညောင်ပင်ရင်း၌ သမာပတ်ဝင်စားတော်မူရာဌာန (၆) ဗောဓိပင်၏ အရှေ့တောင်ဘက် ၁၇၄ပေ (၃၀၄ ၃/၂ ပေ)ကွာ မုစလိန္ဒအိုင်အနီးရှိ ကျည်းပင်ရင်း၌ ခုနစ်ရက် နေတော်မူရာ ဌာန (၇) ဗောဓိပင်၏ တောင်ဘက်ပေ ၂၄၀ ကွာတွင် ဖလသမာပတ် ဝင်စားတော်မူသည့် လင်းလွန်းပင်တည်ရာဌာန (တည်နေရာ အကွာအဝေးတို့မှာ ကျမ်းတစ်စောင် နှင့် တစ်စောင် မကိုက်ညီဘဲ ကွဲလွဲမှု အနည်းငယ် ရှိသည်။) [စိနတ္ထ၊ စာ ၄၇-၅၃ နှင့် ဖေးတော်ဖြေ၊ စာ ၄၁၃-၅]

သတ္တရူပဖောင် - ကရဝိက်၊ ဆင်၊ နွားလပို့၊ ငါးကြင်း၊ ကြက်တူရွေး၊ တိုး၊ မြင်းဟူသော သတ္တဝါခုနစ်ကောင်တို့၏ အစိတ်အပိုင်းတို့ဖြင့် ပုံဖော်တည်ဆောက်ထားသောဖောင် [ရွှေဘုံ၊ စာ ၈၁]

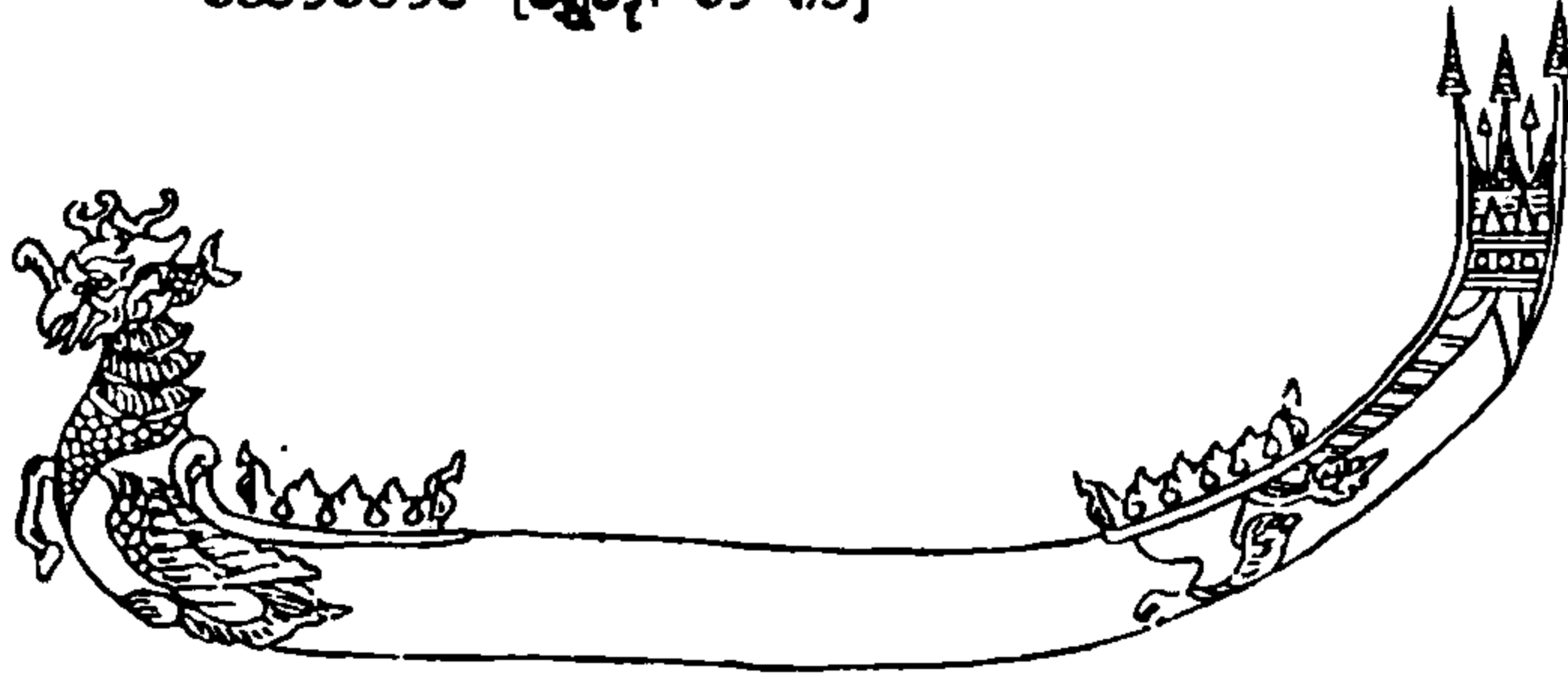

သတ္တရူပဖောင်

သတ္တိ (ပါ) - စွမ်းရည်၊ ရဲရင့်ခြင်း [ဦးဟုတ်၊ စာ ၉၆၀]

သတ္တိဗျတ္တိ (ပါ) - ရဲစွမ်းသတ္တိရှိခြင်း၊ လိမ္မာကျွမ်းကျင်ခြင်း [လွတ်တော်မှတ်၊ စာ ၂၆၆] “သတ္တိဗျတ္တိနှင့် ပြည့်စုံသည့် တံဆိပ်တော်ရဆရာတော်” [လွတ်တော်မှတ်၊ စာ ၁၉၀]

သတ္တိသုံးပါး (၁) ပဘာဝသတ္တိ - အထိုက်အလျောက် ဒဏ်ထားနိုင်သော စွမ်းရည် (၂) ဥဿာဟသတ္တိ - အမှုခပ်သိမ်း၌ လုံ့လပြုနိုင်သောစွမ်းရည် (၃) မန္တိသတ္တိ - ဆွေးနွေးတိုင်ပင်နိုင်သောစွမ်းရည် [ဖေးတော်ဖြေ၊ စာ ၆၁၅]

သတ္တိဘယ်မာန် (ကျောက်) - ရန်သူ့ဘေး။ “ဖုန် တာဝ် ကြိမ်ဖွယ် သက်တာဝ်ရွှေည်ဖိဖွယ် သတ္တိ ဘယ်မာန်လေ ပျောက်ဖိဖွယ်သောတေ” [၁၂၁၂ စုနှစ်ထိုး သင်ကြီး ဓမ္မပါလ် ကျောက်စာ/ကျော]

သုတ္တုဒ္ဓေသဉ္စပုသ် (ပါ၊ သုတ္တ + ဉ္စဒ္ဓေသ + ဉ္စပုသ်) - ပါတိမောက်ပါဌ်ကိုရွတ်ဆို၍ ပြုရသော သံဃဉ္စပုသ် [ညွန့်] “သင်္ဃာလုံ့လောက်သည့်အရာဖြစ်လျှင် အညီအညွတ်စည်းဝေး၍ သုတ္တုဒ္ဓေသသံဃဉ္စပုသ် ...ကို ပြု၍... တရားစကားတို့ကို ဆွေးနွေးမေးမြန်း ပြောဆို ကြရမည်” [လွတ်တော်မှတ်၊ စာ ၂၀၂]

သောတ္တသုမ် (မွန်အသံထွက်) - သုတသောမမင်း

သောတ္တိ (ကျောက်၊ ပါ) - ချမ်းသာခြင်း [ဦးဟုတ်၊ စာ ၁၀၇၁] “။ ။သောတ္တိ သကရစ် ၅၉၂ ခု ပိသျက်နှစ်” [၁၂၃၀-ပြည့်နှစ်ထိုး မင်းဖွားအိုရောက်လွယ် သင်ကျောက်စာ]

သောတ္တိကာသန (ပါ + သက်) - ထက်ဝယ်ဖွဲ့ခွေထိုင်ရာတွင် ခြေနှစ်ဖက်ကို ကြက်ခြေခတ်ချိတ်ပြီး ခြေဖဝါးနှစ်ခုကို အပေါ်သို့လှန်၍ ထိုင်နေသောဟန် (ဘုန်းတန်ခိုးနှင့်ပြည့်စုံသော သဘောကိုဆောင်သည်။) [အာသန၊ စာ ၁၄၁]

သဒ္ဓါန (ပါ) - အသံပေးလှူခြင်း [ဦးဟုတ်၊ စာ ၄၆၅၊ ၉၆၃]

သဒ္ဓန္တရိပ် (ပါ၊ သဒ္ဓ + အန္တ ရိက) - အသံ အနေအထား ကွဲပြားမှုကိုကြည့်၍ အဓိပ္ပာယ်ကောက်ယူခြင်း [ရာဇဝင်သစ်၊ တ၊ စာ ၁၇၇]

သဒ္ဓါပသန (ပါ) - သဒ္ဓါတရား၌ ကြည်ညိုသောသူ၊ သဒ္ဓါတရားပြည့်ဝသူ [ဦးဟုတ်၊ စာ ၆၅၀၊ ၉၆၃]

သိဒ္ဓါသန (ပါ) - ခြေနှစ်ချောင်းကိုကွေးထားပြီး ဒူးနှစ်ဖက်ကိုဆေးသို့ကား၍ ထုတ်ထားကာ လက်ယာခြေဖဝါးကိုလှန်လျက် လက်ဝဲ ခြေဖဝါးအပေါ်ထပ်တင်ဟန် (တန်ခိုးသိဒ္ဓိများရရှိစေသော သဘောကိုဆောင်သည်။) [အာသန၊ စာ ၁၃၅]

သိဒ္ဓိကာ (ပါ၊ သိဒ္ဓိကာ) - အမှုခပ်သိမ်းကို ပြီးစီးအောင် ဆောင်ရွက်နိုင်ခြင်း (မင်းမူရေးရာ အဖြာဖြာကို အောင်မြင်စွာ ဆောင်ရွက်နိုင်သော မင်းမူထမ်းအား သိဒ္ဓိကာဘွဲ့ကို ချီးမြှင့်လေ့ရှိသည်။) [လီနတ္ထ၊ စာ ၃၆၆]

သိဒ္ဓံ (ပါ) ပြီးစီးခြင်း (ပုဂံခေတ်နှောင်း ကျောက်စာ အချို့၏အစတွင် သိဒ္ဓံဟူ၍သာ အကျဉ်းချုံး၍ တစ်လုံး တည်းရေးသည်။ အပြည့်အစုံမှာ နမော ဗုဒ္ဓဿသိဒ္ဓံ ဖြစ်သည်။ ဗုဒ္ဓမြတ်စွာဘုရားအား ရှိခိုးခြင်းပြီးစီး၏ ဟုအဓိပ္ပာယ်ရသည်။) [ဦးဟုတ်၊ စာ ၁၀၃၅ နှင့် မြင့်] “။ ။ သိဒ္ဓံ။ ။ သကရစ် ၆၀၄ ခု ပိသျက်နှစ်”

[၁၂၄၂ ခုနှစ်ထိုး ညောင်ရမ်းကြီးသမီး ကျောက်စာ၊ မျက်/၁] သိဒ္ဓန္တသိရောမဏိကျမ်း (ဗေဒင်) ဂဏန်းသင်္ချာ တွက်ရိုးနှင့် သက်ဆိုင်သော နက္ခတ္တဗေဒကျမ်း။ “သိဒ္ဓန္တ သိရောမဏိ ကျမ်း ရာဇမတ္တံကျမ်းစသော... ကျမ်းဂန် အထောက် အထား အတိတ်ထုံးစံအထွက် အရှိများနှင့်မိန့်ဆိုသည် များကို စာဆက်သွင်းလျှောက်ထားကြရာ ၁၂၁၇ ခုနှစ် ပဌမ ဒုတိယ နှစ်လ ဝါထပ်ပြီးလျှင် နေပြည်တော် မှစ၍ နိုင်ငံတော် မြို့ ကျေးရွာအတွင်း သီတင်းသုံး နေကြသည့် ရဟန်းသံဃာတော်တို့ ဝါကပ်ဆိုရ၏” [ကုန်းဘောင်၊ တ၊ စာ ၂၁၇]

သုဒ္ဓဒိန် (ဗေဒင်) - အတာတက်သောနေ့မှစ၍ နေ့ရက်ဖြင့် သာ ရေတွက်ရသောနေ့များ [ROB, VII, p. 206]

သန္တကကျွန် - ကိုယ်ပိုင်ပစ္စည်းကဲ့သို့ မိရိုးဘလာ သားစဉ် မြေးဆက်ပိုင်ဆိုင်ခဲ့သော ကျွန်။ “မိလာ ဖလာ ကျွန် ခုနစ်ပါးဟူရာ၌၊ သန္တကကျွန်စည်ရိုး တပါး” [မနုကျယ်၊ စာ ၂၀၀၊ ၂၁၃]

သန္တိဒမုဒြာ (ပါ + သက်) လက်ယာဘက်လက်ကို အနည်းငယ်ကွေး၍ လက်ဖဝါးကို အပြင်ဘက်သို့

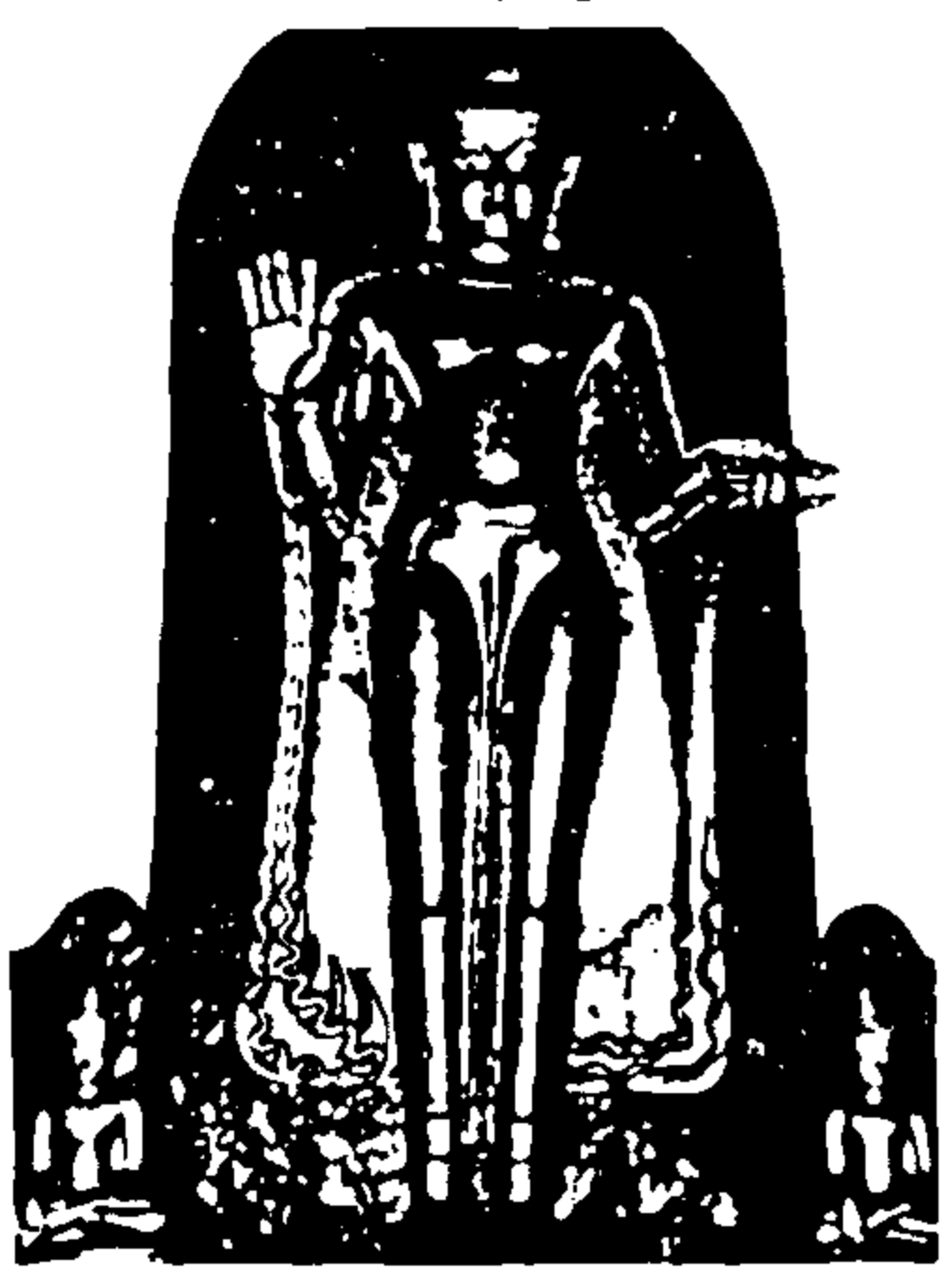

သန္တိဒမုဒြာ

လှန်ပြီး ထောင်ထား ဟန် (ဘေးရန် ကင်း ၍ ငြိမ်းချမ်း သာယာ ကိုယ် စိတ် နှစ်ဖြာ ကျန်းမာ ချမ်းသာ လိုသူတို့ ကိုးကွယ် သော ဆင်းတုတော် မျိုး ဖြစ် သည် ဟု ဆို၏။) [မုဒြာ၊ စာ ၇၈-၉]

သန်တူလ - သီတင်းကျွတ်လ [မြန်မာလ၊ စာ ၆၅၊ ၇၈]

သန္တေး - စင်ကြယ်အောင် ဆေးကျောသုတ်သင်သည်။ [ရွှေမြန်၊ စာ ၉၁] “အချိန်အခါတော်နှင့် ရွှေနန်းတော်ကြီး သစ်တော်များကို နေ့ကျော်သားတို့ သန္တေးဆေးကြော ရသည်” [ကုန်းဘောင်၊ တ၊ စာ ၂၅၉]

သန္တေသကထာ (ပါ) - သတင်းစကား [ဦးဟုတ်၊ စာ ၉၆၉] “ရေးသားပေးအပ်လိုက်သည့် သန္တေသကထာများကို ယူဆောင်ပြန်လေရာ” [ကုန်းဘောင်၊ တ၊ စာ ၂၆၂]

သန္တဿနမုဒြာ (ပါ + သက်) - လက်ဝဲလက်ကို ဒူးပေါ် တင်ထားပြီး လက်ယာလက်ကို ရင်ဘတ်အနီးသို့



သန္တဿနမုဒြာ

မြှင့်တင်ကာ လက်မ နှင့် လက်ညှိုးကို အပြင်ဘက်သို့ ညွှန်း လျက် ကျန် လက် ချောင်း များ ကို အတွင်း ဘက် သို့ ကွေး ထား ဟန် (စာပေတတ်မြောက် လိုသူ၊ အမှန် တရား ကို သိမြင်လိုသူတို့ ကိုး ကွယ် လေ့ ရှိ သော ရုပ် တု တော်

ဟန် ဖြစ် သည်ဟု ဆို၏။) [မုဒြာ၊ စာ ၇၉]

သန္တေး (ပါ) (သက်၊ ဝါဒိ) - ရေစင်တော်ထည့်သော ဖလား [ရွှေမြန်၊ စာ ၉၁] “မင်းသုံးမင်းဆောင်ဘလား သန္တေးလင်ပန်း ဘဏ္ဍာတော်များကိုရွေးချယ် စိစစ် ကြသည်” [ကုန်းဘောင်၊ ပ၊ စာ ၄၀၄]

သန္တိမိ (ပါ) - တစ်ညလွန်အောင် သိုမှီးထားသော ခဲဖွယ် ဘောဇဉ် [ညွန့်နှင့်ဦးဟုတ်၊ စာ ၉၇၁] “သန္တိမိ ဖြစ်သော ကာလိကတို့နှင့် အရောအနှော မရှိစေရ သန်ရှင်း စင်ကြယ်စွာပြု၍ သုံးဆောင်ကြရမည်” [ROB, IX, p. 1035]

သန္တိပါတသမဂ္ဂ (ပါ) - ညီညွတ်သော အဖွဲ့အစည်း၊ ညီညွတ်သော အစည်းအဝေး [ဦးဟုတ်၊ စာ ၉၇၁] “သန္တိပါတသမဂ္ဂဟူသော အစည်းအဝေး မြဲမြံခိုင်ခံ့ အောင် ဥပဒေစည်းကမ်းထား၍... ညှိနှိုင်းစည်းဝေး ရသည်” [ကုန်းဘောင်၊ တ၊ စာ ၄၇၅]

သန်ချင်သည် (ကျောက်) - သန်လျင်း၊ ထမ်းစင်တို့ကို

ထမ်းသူ [ရှေးဟောင်းကျောက်၊ ဒု၊ စာ ၅၁ အောက်]
“ငါစိသောသန်ရင်သည် ကုဟာသည်... လျှာသတေ”
[၁၂၄၂ စုနှစ်ထိုး သွင်ပွားကြီးမြေးစိုးမင်း ကျောက်စာ၊ ကျော/
၃-၄]

သန်လျက် - အသွားနှစ်ဖက်ရှိသော ထိုးခုတ်ရန် လက်နက်
[မြန်မာ့၊ ဒု၊ စာ ၃၃၇]

သန်လျင်း (၁) (သက် - သလ္လယ) ခြေထောက်ချ၍
ထိုင်နိုင်သော ထမ်းစင် (၂) (သက် - လျှ) ပြာသာဒ်
ဘုံဆောင်တို့၌ လှပအောင် မွမ်းမံထုလုပ် ပုံဖော်လေ့
ရှိသော အချွန်အတက် [မြန်မာ့၊ ပြည့်၊ စာ ၂၅၈-၆၁]
“စလစ်၊ သန်လျင်းချိုး၊ ရိုင်းစိုင်း၊ ဆပ်သွား...
တပ်စေ၏” [၁၅၁၀ ပြည့်နှစ် ထိုး အဝန်းတည်ကျောက်စာ]

သန်စင်တော်ဆက် - မင်း မိဖုရားတို့နံနက်မျက်နှာ
သန်စင်သောအခါ သွားကိုပွတ်တိုက်ရန်အတွက်
ဒန်ပူခေါ်သစ်ချောင်းငယ်ကလေးများ ပြုလုပ်ဆက်သွင်း
ရသော အမှုထမ်း [ရွှေစုန်းသုံး၊ စာ ၁၆၅]

သန်သက် - ရဟန်းသံဃာတော်တို့ ကျင်ကြီးကျင်ငယ်
စွန့်ရာတွင် သန်စင်တော်မူရန် အသုံးပြုသော ရေခွက်
[ယုဒသန်၊ စာ ၉၉၈] “ဆရာတော်တဆဲ့ လေးပါးကိုလည်း
ကတ္တိပါသင်္ကန်း... ပိတ်သင်္ကန်း၊ ရေစစ်၊ သန်သက်
လှူတော်မူ၏” [ကုန်းဆောင်း၊ တ၊ စာ ၁၆၈]

သန်းယိမ်းချိန် - သန်းခေါင်ကျော် အချိန် [ဦးကုလား၊ ပ၊
စာ ၂၄၂]

သိန္နရဋ္ဌ - ကိုင်းမားမြို့ [ဖေးတော်ဖြေ၊ စာ ၅၇၉]

သိန်းယိုဋ္ဌ (ပါ၊ သီဟဋ္ဌ) ခြင်္သေ့၏အနွယ်ဖြစ်သော
ဝိယေမင်းက ဘီလူးတို့၏ လက်တွင်းမှ သိမ်းယူနိုင်ခဲ့
သော ကျွန်း၊ သီဟိုဋ္ဌကျွန်း၊ (ယခု သီရိလင်္ကာနိုင်ငံ)
“လင်္ကာဒီပ၊ သီဟဋ္ဌဟု၊ နာမပြဇာန်၊ သိန်းယိုဋ္ဌကျွန်း
၌” [လောက၊ စာ ၁၇၄]

သိန်းဘော (ချင်းဖော) - ကချင်လူမျိုး [ကုန်းဆောင်း၊ ဒု၊ စာ
၁၁၈] “တောင်စားဗိုလ်နေမျိုး သိန်ပရာဇာနှင့် ကချင်
သိန်းပေါလူတထောင်ကို သိမ်းရုံးချိတက်ရာ အာသန်
နယ် ဇူရဟတ်မြို့သို့ဆိုက်ရောက်သည်” [ကုန်းဆောင်း၊
ဒု၊ စာ ၃၄၄]

သုန် - ကြောက်လန့်၍ မျက်နှာလွဲဖယ်သည်။ မျက်နှာ
မသာမယဖြစ်သည်။ [ယုဒသန်၊ စာ ၁၀၃၀] “ရာဇသင်္ကြံ
ဆင် သုန်၍ပြေးလေ၏” [မှန်နန်း၊ ဒု၊ စာ ၁၇၇]

သုန်သုန် - သွက်သွက်၊ မြန်ဆန်စွာ [ယုဒသန်၊ စာ ၁၀၃၀]
“စစ်မျက်နှာညှိုးသည်ကို ဒလပန်းမြင်လျှင် စစ်ရိပ်

စစ်ခြည်နားလည် လိမ္မာလှသည်ဖြစ်၍ ကွပ်သော်လည်း
မကွပ်နိုင်လေရာဟု သုန်သုန်လည်၍ ဆုတ်ပြေးလေ၏”
[ကုန်းဆောင်း၊ ပ၊ စာ ၉၀]

သပ္ပည (ပါ) - ပညာရှိသောပုဂ္ဂိုလ် [ဦးဟုတ်၊ စာ ၉၇၃]
သပ္ပရီသုပနိဿယ (ပါ၊ သပ္ပရီသု + ဥပနိဿယ) -
သူတော်ကောင်းတို့ကိုမှီ၍နေခြင်း [ဦးဟုတ်၊ စာ ၂၂၇၊
၉၇၅]

သပ္ပာယ် (ပါ၊ သပ္ပါယ) - တင့်တယ်ကြည်ညိုဖွယ်ဖြစ်သည်။
[ဦးဟုတ်၊ စာ ၉၇၄] “ရွှေဆင်းတုတော် ကို ငွေပလ္လင်ထက်
သပ္ပာယ်ကိန်းဝပ်တော်မူသည်” [ကုန်းဆောင်း၊ ပ၊ စာ ၂၆၆]

သုပ္ပဋိစ္စသိက္ခာပုဒ် (ပါ) - အနားပတ်သီးကိုတပ်ပြီးလျှင်
လည်ပင်း လက်ကောက်ဝတ်များ ဖုံးမိအောင် သင်္ကန်းကို
ရုံ၍ သွားလာရမည်ဟူသောသိက္ခာပုဒ် [ဝိနည်း၊ စာ ၂၄၇]

သဗ္ဗတောဘဒြတာဒိသ (ပါ) - အလုံးစုံကောင်းမြတ်ခြင်း
သဘောရှိသော [ဦးဟုတ်၊ စာ ၄၃၇၊ ၇၂၄၊ ၉၇၆]
“အလုံးစုံ သဗ္ဗတောဘဒြတာဒိသစစ်ဖြစ်သော လေး
ကျွန်းလုံးကိုအစိုးရသော စကြာမန္တဝတ်မင်း” [ကုန်းဆောင်း၊
တ၊ စာ ၄၈၁]

သဗ္ဗရာဇိန္ဒြမုဒြာ (ပါ + သက်) လက်အုပ်ချီ၍ ရှိခိုးနေဟန်
(သီဝနတ်မင်းကို သဗ္ဗရာဇိန္ဒြဟုခေါ်သဖြင့် သဗ္ဗရာဇိန္ဒြ
မုဒြာဆိုသည်မှာ သီဝနတ်မင်းကြီး၏ ဟန်ပန်ဖြစ်သည်။
ရန်အပေါင်းကို အောင်မြင်လိုသူ၊ ကျက်သရေမင်္ဂလာနှင့်
ပြည့်စုံလိုသူတို့ ကိုးကွယ်သော ရုပ်တုဖြစ်သည်ဟု
ဆို၏။) [မုဒြာ၊ စာ ၈၀]



သဗ္ဗရာဇိန္ဒြမုဒြာ

သဗ္ဗဓေတ (ပါ) - အလုံးစုံဖြူသည်။ ကိုယ်လုံးဖြူသည်။
[ဦးဟုတ်၊ စာ ၉၇၈]

သဗ္ဗိတိယောဝိဝဇ္ဇန္တု (ပါ) ခပ်သိမ်းသော ဘေးအန္တရာယ်
တို့ ကင်းစေကုန်သတည်း [မြင့်၊ “ပတ္တနာပြု အံ့သောဌာ
သဗ္ဗိတိယော ဝိဝဇ္ဇန္တုစသော ရှစ်ဂါထာကိုရွတ်တော်မူ
သည်” [ကုန်းဆောင်း၊ တ၊ စာ ၅၆၀]

သဗ္ဗတ္ထက (ပါ) - အလုံးစုံသော အကျိုးရှိခြင်း ဦးဟုတ်၊ စာ ၉၇၆]

သမ္မဒါနံ (ပါ၊ သမ္မဒါန) ကောင်းစွာပေးခြင်း၊ ပူဇော်ခြင်း ဦးဟုတ်၊ စာ ၉၉၈]

သမ္မရာဇံ - သံပုရာဇံကြည့်

သမ္မတ္တိစက်လေးပါး - ကောင်းမှုရေးရာအတွက် ပြီးပြည့်စုံခြင်းလေးမျိုး (၁) ဂတိသမ္မတ္တိ - လူ့ပြည်၊ နတ်ပြည်၊ ဗြဟ္မာပြည်တို့သို့ လားရောက်ရခြင်းမျိုး (၂) ဥပဓိသမ္မတ္တိ - ကိုယ်အင်္ဂါ၏ ပြည့်စုံတင့်တယ် လှပခြင်းမျိုး (၃) ကာလသမ္မတ္တိ - ကပ်သုံးပါးမှ လွတ်ကင်းသော ကာလမျိုး (၄) ပယောဂသမ္မတ္တိ - အကျိုးစီးပွားကို ဖြစ်ထွန်းအောင် ဆောင်ရွက်လုပ်ကိုင်ခြင်း၊ အားလုံလ လိမ်မာမှုနှင့် ပြည့်စုံခြင်းမျိုး [သုတေသန၊ စာ ၅၄၁-၂]

သမ္မတ္တိလေးပါး (၁) ကာလသမ္မတ္တိ - ကပ်ကြီးသုံးပါးမှ လွတ်ကင်းသောကာလဖြစ်ခြင်း (၂) ဂတိသမ္မတ္တိ - လူ့ပြည်၊ နတ်ပြည်၊ ဗြဟ္မာပြည်တို့သို့ လားရောက်ရခြင်း (၃) ပယောဂသမ္မတ္တိ - အကျိုးစီးပွား ဖြစ်ထွန်းအောင် ဆောင်ရွက်လုပ်ကိုင်နိုင်ခြင်း (၄) ဥပဓိသမ္မတ္တိ - ကိုယ်အင်္ဂါ၏ ပြည့်စုံတင့်တယ်လှပခြင်း [အချို့ကျမ်းများတွင် ဂတိသမ္မတ္တိအစား ဒေသသမ္မတ္တိ - ကောင်းသော အရပ်ဒေသသို့ ရောက်ရှိခြင်းဟု ဖော်ပြသည်။] [ရတနာဘဏ်၊ စာ ၁၄၃]

သမ္မပ္ပလာပဝါစာ (ပါ) သိမ်ဖျင်းသောစကား ဦးဟုတ်၊ စာ ၈၆၀၊ ၁၀၀၂]

သမ္မနံ - ပျဉ်ချပ်ချင်းစေ့စပ်အောင် တွယ်ဆက်၍ ဆောက်လုပ်သောလှေ၊ (တရုတ်တို့က Sampan ဟု ခေါ်ဝေါ်သုံးစွဲသောလှေမျိုးဖြစ်သည်ဟုလည်း ယူဆရသည်။) [ရွှေဘုံ၊ စာ ၇၆-၇]

သမ္ဘာ (ပါ၊ သမ္ဘာရ) ရှေးကုသိုလ်ကံပါရမီ ဦးဟုတ်၊ စာ ၁၀၀၄] “ဘုန်းတော် သမ္ဘာတော်ကြောင့် ရအပ်သော ဆင်ဖြူရတနာ” [ကုန်းဘောင်၊ ဒု၊ စာ ၁၄၁]

သမ္မပါသမ္မများ - ပြည်သူတို့အကျိုးဖြစ်ထွန်းစေရန် အတွက် အတိုးမယူဘဲ အမတော်ငွေအရင်းအနှီးများ ချေးငှားခြင်း အမှုများ [ROB, X, p. 132] “သမ္မပါသမ္မများကို... ဆင့်ဆိုစီရင်လုပ်ဆောင် ထမ်းရွက်စေရန် သင့်ကြောင်း” [လွတ်တော်မှတ်၊ စာ ၆-၇]

သမ္မာသမ္ပောမိ (ပါ) - အရဟတ္တမဂ်ဉာဏ်အရင်းခံသော သဗ္ဗညုတဉာဏ် ဦးဟုတ်၊ စာ ၁၀၀၇]

သမ္မုတိထိ - မင်းအဖြစ်တင်မြောက်ခြင်း၊ ခေါ်ဝေါ်

သမုတ်ခြင်း ခံရသူတို့ဆောင်းသည့်ထိး
သမ္မုတိနတ် - တိုင်းနိုင်ငံကို စိုးမိုးအုပ်ချုပ်သောမင်း ဦးဟုတ်၊ စာ ၁၀၀၇]

သံဗ္ဗူ (ကျောက်) - ကွမ်း။ “ဝါဆိုဝိဒ္ဓသောသံဗ္ဗူ ၁၀။ ကွံသီထုပ် ၄၀။ သတင်တိုင်ဒ္ဓသောကွံသီထုပ် ၂၀။ ဝါခေါင်ဒ္ဓသော သံဗ္ဗူ ၁၀” [၁၂၁၂ စုနှစ်ထိုး စောရဟန်သိမ် ကျောက်စာ]

သိမ်းစု - (၁) သိမ်းပိုက်ရရှိသောမြေ (၂) ပြန်လည် သိမ်းယူစုဆောင်းရရှိသော ချေးငွေ [ROB, X, p. 132]

သိမ်းစုသက္ကရာဇ်များ - စော်ဘွား မြို့စား များမတ်စသော မင်းမှုထမ်းတို့ သက်သာချောင်ချိစေရန် ရည်ရွယ်၍ သက္ကရာဇ်နေ့စွဲဖြင့် ရွှေတိုက်တော်က ထုတ်ချေးသော ငွေများနှင့် ရာဇဝတ်သင့်သူတို့ထံမှ သိမ်းဆည်းရန်ရှိနေသော ရွှေငွေများ။ “ဘေးတော်မင်းတရား လက်ထက် သိမ်းစုသက္ကရာဇ်များကို မီးငြိမ်းသည့်နည်း၊ ... လွတ်တော်ရှေ့တွင် စည်ယွမ်း၍ မီးငြိမ်းတော်မူ၏ [ကုန်းဘောင်၊ တ၊ စာ ၁၀၅]

သိမ်းစုအရာတော်မြေ - ရာဇဝတ်မှုကြီးများကို ကျူးလွန်သူတို့ထံမှ မင်းပိုင်အဖြစ် သိမ်းယူလိုက်သောမြေ [အုပ်ချုပ်၊ ပဉ္စ၊ စာ ၂၀]

သို့ပန်း - စစ်ပွဲတွင် ရန်သူဘက်မှ ကိုယ့်ဘက်သို့ဝင်လာသောသူ၊ ဖမ်းမိသူ [အုပ်ချုပ်၊ တ၊ စာ ၃၁]

သုံးဆက်အိမ် - အထက်အမိုးသုံးခုအနက် အလယ်အမိုးကို ကျန်အမိုးနှစ်ခုအပေါ် လွှမ်းငုံဆက်သွယ်၍ တည်ဆောက်ထားသောအိမ်။ “ဟံသာဝတီသို့ ရောက်တော်မူလျှင် ဒေဝမဉ္ဇယျာဉ်ရှေ့၌ သာယာလှစွာသော သုံးဆက်အိမ်ဆောက်၍နေရ၏” [မှန်နန်း၊ ဒု၊ စာ ၁၅၉]

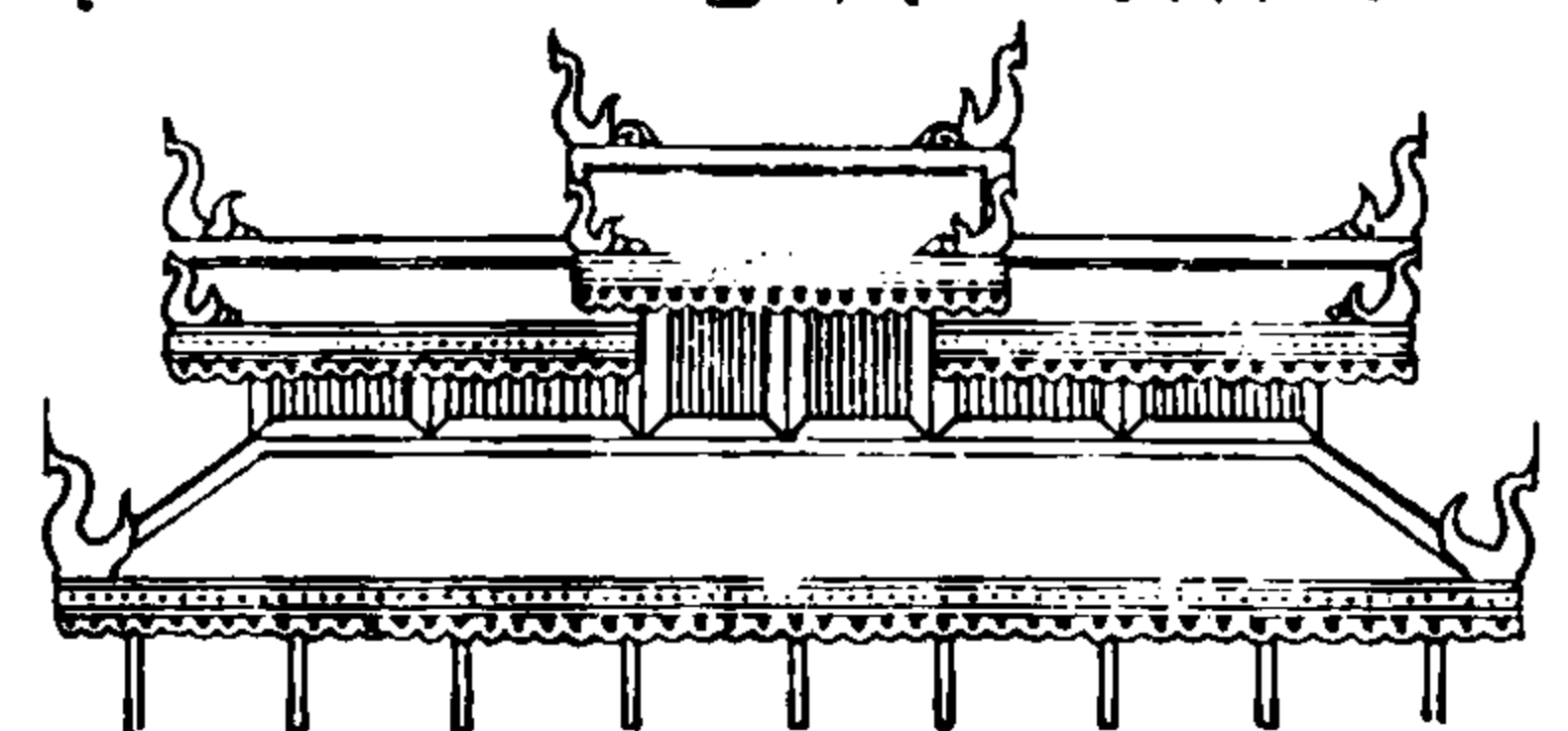

သုံးဆက်အိမ်



ကင်းဝန်မင်းကြီး၏သုံးဆက်အိမ်

သုံးဆယ့်ခုနစ်ပါးသောတက်ရေး (၁) ဘုရားရှိခိုး (၂) ရွှေလောင်းချို (၃) ရွှေလောင်းထွက် (၄) ရွှေဘောင်ရှည် (၅) တက်ကောက် (၆) တက်မြောက် (၇) တက်တန်း (၈) တက်စောင် (၉) တက်ထောင် (၁၀) တက်ယက် (၁၁) တက်ဝှက် (၁၂) တက်ခက် (၁၃) တက်လှ (၁၄) အိမ်မိုးခြင်တင် (၁၅) ဇင်ယော်သုတ် (၁၆) ဇင်ယော်ဝဲ (၁၇) ဝမ်းဘဲ တောင်ဖြန့် (၁၈) ဝမ်းဘဲကန် (၁၉) လက်မြန် (၂၀) ခေါ်တော်မူ (၂၁) နတ်သမီးပန်းဆွတ် (၂၂) နတ်သမီးပန်းလှမ်း (၂၃) နတ်သမီးပန်းတောင်း (၂၄) စပယ်ငုံ (၂၅) သန်လျက်ထမ်း (၂၆) ဆေးတံတော်ထိုး (၂၇) ရာဇမှတ်ကြီး (၂၈) ရာဇမှတ်ငယ် (၂၉) နေရောင်ကာ (၃၀) နေရောင်ပြေး (၃၁) တင်းတိမ်ရံ (၃၂) တင်းတိမ်လှစ် (၃၃) သုံးချက်ပေါက် (၃၄) သုံးဖန်ချိုသုံးဖန်ချို (၃၅) ဆင်စွယ်ဝန်းယက် (၃၆) ကိန္နရာတောင်ယက် (၃၇) ရွှေငှက်တောင်ခတ် [သုစမှတ်၊ စာ ၅၀၀]

သုံးဆယ့်ခုနစ်မင်း (ဗုဒ္ဓဘာသာ) (၁) ဣန္ဒ (၂) သောမ (၃) ဝရဏ (၄) ဘာရဒွါဇ (၅) ပဇာပတိ (၆) စန္ဒန (၇) ကာမသေဋ္ဌ (၈) ကိန္နယဏ္ဍု (၉) နိယဏ္ဍု (၁၀) ပနာဒ (၁၁) သြပမည (၁၂) ဒေဝသုတ (၁၃) စိတ္တသေန (၁၄) နဋ္ဌောရာဇ (၁၅) ဇနေသဘ (၁၆) သာတာဂီရိ (၁၇) ဟေမဝတ (၁၈) ပုဏ္ဏက (၁၉) ကရတိယ (၂၀) သိဝက (၂၁) မုဉ္ဇလိန္ဒ (၂၂) ဝေသာမိတ္တ (၂၃) ယုဂန္ဓရ (၂၄) ဂေါပါလ (၂၅) သုပ္ပရောဓ (၂၆) ဟိရိ (၂၇) နေတ္ထိ (၂၈) မန္ဒိယ (၂၉) ပဉ္စာလစဏ္ဍ (၃၀) အာဠာဝက (၃၁) ပဇ္ဇန္တ (၃၂) သုမန (၃၃) သုမုခ (၃၄) ဒဓိမုခ (၃၅) မဏိ (၃၆) မဏိခရ (၃၇) သေရိသက [ဦးဖိုးကျား၊ စာ ၁၂-၁၃]

သုံးဆယ့်ငါးလုံးမိုင်းတိုင်း - မိုးညှင်း (အာဠဝီရဋ္ဌတိုင်း) [ဦးမောင်မောင်တင် မှတ်စု]

သုံးဆယ့်နှစ်လံလှေ - သုံးဆယ့်နှစ်လံအလျားရှိ၍ ဦးတွင် ရုပ်စုံများ ဖော်ဆောင်ထုလုပ် တည်ဆောက်ထားသော လှေ (တင့်တယ်ကြည်ညိုဖွယ်ကောင်းသဖြင့် မဟာပါသာဒလှေဟုလည်းခေါ်သည်။) [ရွှေဘုံ၊ စာ ၇၃]

သုံးတန်း - (၁) လက်ရတန်း (၂) ကောင်ဟန်တန်း (၃) သူရဲတန်းဟူသော အချုပ်ခန်းသုံးရပ် (ကြီးလေးသော ရာဇဝတ်သားတို့အား ချုပ်နှောင်ရာတန်းများဖြစ်သည်) [ROB, V, p.112]

သုံးတန်းတောင်း၍ - ရာဇဝတ်မှုဖြင့် အဆုံးစီရင်ရန် ရှိသောအခါ သေဒဏ်စီရင်ခွင့်ပြုရန်(သူရဲတန်း၊ လက်ရတန်း၊ ကောင်ဟန်တန်းဟူသော) တန်းသုံးတန်း၏ စီရင်ခွင့်ကို လွှတ်တော်မှ တောင်းခံ၍။ “၃တန်းတောင်းမြဲတောင်း၍ ဝန်းရံယူသွား သုဿန်သို့ ရောက်လျှင်... လက်မရွံ့သားတို့က ချည်နှောင်၍... စီရင်ဘူး ချေသည်” [ROB, IV, p. 420]

သုံးတန်းပေးသည် - လွှတ်တော်က(တန်းသုံးတန်း) သေဒဏ်စီရင်ခွင့်ပေးသည်။ [ရွှေဝေ၊ စာ ၄၂] (ရာဇဝတ်မှုဖြင့် အဆုံးစီရင်ရန် ရှိသောအခါ သူရဲတန်း၊ လက်ရတန်း၊ ကောင်ဟန် တန်းဟူသော တန်းသုံးတန်း (အချုပ်ခန်း သုံးခု)အား လွှတ်တော်က စီရင်ခွင့်ပေးသည်။) [ဦးပုည၊ စာ ၆၁]

သုံးလူ့ပူဇော်လှေ - လူနတ်ဗြဟ္မာတို့၏ ရှိခိုးပူဇော်မှုကို ခံယူတော်မူသော မြတ်စွာဘုရားသခင်၏ ရုပ်တုတော်စီးတော်မူရန်အတွက် ခမ်းနားစွာ စီရင်တည်ဆောက်ထားသောလှေ (သုံးလူ့တောက်ပလှေ ဟုလည်းခေါ်သည်။ လှေဦးတွင် လူမင်း၊ သိကြား မင်း၊ ဗြဟ္မာမင်းတို့ ဗောင်းသရဖူမကိုဋ်ဆင်ယင်ထားသည့်ပုံပါ၍ ပဲ့တွင် ထီးသုံးစင်းစိုက်ထူထားသည်။) [ရွှေဘုံ၊ စာ ၆၇]

သိယံခမူနာ (ကျောက်) - သေလုနီးပါးဖြစ်နေသော ဝေဒနာ။ “ထိုင်မင်အနှစ်နှစ်ဆာယံဟေတ်နှစ် မင်မူဗြိရုယျံဒေသိယံခမူနာ သုရောဝ်နိက်တေဟ်” [၁၁၁၂ ခုနှစ်ထိုး ရာဇကုမာရကျောက်စာ]

သလ္လာဝတီ - ချင်းတွင်းမြစ် (ဆူးညှောင့်ရှိသောမြစ်ဟု အဓိပ္ပာယ်ရသည်။) [သံချို၊ စာ ၁၄၆၊ ကျည်း ကန်၊ စာ ၂ အောက်၊ နှင့် ဦးဟုတ်၊ စာ ၁၀၁၃]

သဿမေဓအခွန် အသက်အိုးအိမ် စည်းစိမ်ဥစ္စာတို့ကို ကာကွယ်စောင့်ရှောက်သဖြင့် တိုင်းသားပြည်သူတို့က ကျေးဇူးတုံ့၍ မင်းထံပေးဆက်သော အခွန်ဟု အဓိပ္ပာယ်ရသည့် ဆယ်ဖိုတစ်ဖိုအခွန် [မင်းတုန်းမင်း (၁၈၅၃-၇၈)လက်ထက် ၁၈၅၇ ခုနှစ်မှစ၍ တစ်အိမ်လျှင် တစ်ကျပ်နှုန်းကောက်ခံခဲ့ သော်လည်း ၁၈၆၆ ခုနှစ်မှစ၍ အိမ်တစ်အိမ်လျှင် ပျမ်းမျှငွေ တစ်ဆယ်ကျပ်နှုန်းဖြင့် ကောက်ခံသော အခွန်တော်ဖြစ်လာသည်။] [ROB, X, p. 132 နှင့် အုပ်ချုပ်၊ ပ။ စာ ၆၄-၅]

သိသာနုသိသာကံ (ပါ) တပည့် အဆက်ဆက်ကျင့်ဆောင်ခြင်း [ဓမ္မတော်ဖြူ၊ စာ ၅၈၀]

သိဟ်ရာသီ - ခြင်္သေ့အဆင်းနှင့်တူသော ကြယ်တာရာ နက္ခတ်ရုပ်ရှိသည့် ရာသီ။ ဝါခေါင်လ။ သရဝဏ် နက္ခတ်နှင့်ယှဉ်သည်။ နှစ်စဉ် ဇူလိုင်လ (၂၃) ရက်နေ့ ခန့်မှ ဩဂုတ်လ (၂၂)ရက်နေ့ခန့်အထိ ဖြစ်သောကာလ [မဟာမုနိ၊ ပ။ စာ ၄၁၄]

ဩ၊ ဇြီ - သီရိ၊ ကျက်သရေမင်္ဂလာ [ဓမ္မ၊ စာ ၄၄၀] သျှပရ - (အင်္ဂလိပ်) - ရှက်ပတ် (Shepard) [ကုန်းဘောင်၊ တ။ စာ ၉၄]

သွာနုတ္တာ (ဓမ္မသတ်) - မိဘစကားကို နားမထောင်သော သား [မနုဗျ၊ စာ ၂၁]

သွေးကြီး - မြို့ရွာအသစ် တည်ထောင်သည့်အခါတွင် လည်းကောင်း၊ နိုင်ငံတော်တည်ငြိမ် အေးချမ်းမှု မရှိ သဖြင့် မြို့ရွာအကြီးအကဲ လစ်လပ်သည့်အခါတွင် လည်းကောင်း သွေးတူသွေးနီးသော ပုဂ္ဂိုလ်များထဲမှ ရွေးချယ်တင်မြှောက်ခြင်းခံရသော အကြီးအကဲ (သွေး ကြီး၏လက်အောက်တွင် လက်ထောက်နှစ်ဦး ထားလေ့ ရှိသည်။ တစ်ဦးကို အစီရင် ဟုခေါ်၍ ကျန် တစ်ဦးကို အကိုင်ဟုခေါ်သည်။ [အုပ်ချုပ်၊ ဒု၊ စာ ၁၃၄-၅]

သွေးမစွန်း - ကုဋ္ဌနူနာစွဲကပ်နေသူများ [လွတ်တော်မှတ်၊ စာ

၂၄၀] “သွေးမစွန်းစဏ္ဍာလအစုများကို ဆင့်ဆိုရန် အမှု” [လွတ်တော်မှတ်၊ စာ ၆]

သွေးသောက် - အကြပ် ၅ ယောက် ဦးဆောင်သော တပ်သား(၅၀)တို့ကို ကွပ်ကဲရသူ [ဆေးနာ၊ စာ ၁၀၇ နှင့် ROB, X, p. 132]

သွေးသောက်ကြီး - သွေးသောက်စု၏ အကြီးအကဲ (မြို့သူကြီးနှင့်အဆင့်တူသည်။) [ROB, X, p. 132] “ရွှေပြည်မှန်ကင်းအစု ဆေးထိုးအိမ်တော်စုံ အကြပ် ငစ်လှော်ကို ရွှေပြည်မှန်ကင်းသေနတ်အစု တရော် တောရွာ သွေးကြီးခန့်” [ROB, IX, p. 829]

သွယ်ပျောင်း - ပျော့ပျောင်းသော ရွှေနန်းမျှင်များကို ဖွတ်မြီးလုံးသဏ္ဍာန်ပြုလုပ်ထားသော ဆွဲကြိုး [ဓမ္မ၊ စာ ၄၃၈] “မယားသားသမီးတောင်စား အမတ် တို့ကို လည်း လက်ကောက်လက်စွပ် သွယ်ပျောင်း... ပိတ်အုပ် ခေါင်းပေါင်းအုပ် သက္ကလတ် အထိုက်အလိုက် ပေးတော်မူ၍ ပြန်သွားရ၏” [ကုန်းဘောင်၊ တ။ စာ ၁၄၉]

သျှောင်ထုံးပေါက်ချပ် - (ဗောက်ခြိုက်) ဆံထုံးပေါ်တွင် ဆင်မြန်းသော ပေါက်ချပ်ခေါ် ဦးဆောင်းတစ်မျိုး [ယုဒသန်၊ စာ ၇၁၃]

ဟ

ဟစရာကြီး (ရခိုင်) - အခမ်းအနားတော်ကြီးများ ကျင်းပ ပုံနှင့် တိုင်းနိုင်ငံဆိုင်ရာ အကြောင်းအရာတို့ကို မေးမြန်း တိုင်ပင်နှီးနှောရသော များမတ်ပညာရှိ [ရခိုင်ညွန့်၊ စာ ၁၅၁]

ဟနုမာနာသန (ပါ) - ခြေနှစ်ချောင်းကို ဆန့်တန်းပြီး ပေါင်ကား၍ထိုင်ကာ ဆန့်တန်းထားသည့် ခြေတစ် ချောင်း ဘက်သို့ မျက်နှာမူနေဟန် (ဘေးအန္တရာယ် ကင်းငြိမ်းခြင်း သဘောကိုဆောင်သည်။) [အာသန၊ စာ ၁၄၃]

ဟမိကာ (ဟရီမိကာ) - သိဟိုဠ်ပုံစေတီတွင် သပိတ်မှောက် ၏ အထက်၌လေးထောင့်ပုံခံ၍ ဆောက်လုပ်ထားသော အစိတ်အပိုင်း [ဇေတ်ဟောင်း၊ စာ ၂၅၅-၆]

ဟယား (ရခိုင်) - မစင်တွင်းတူးသမား [ရခိုင်ညွန့်၊

စာ ၁၆၀]

ဟရာအစို့ (ရခိုင်) နန်းတော်အတွက်လိုအပ်သည့် သစ်ဝါး တို့ကိုခုတ်၍ ဆက်သရသော အမှုထမ်းစု [ရခိုင်ရာသစ်၊ ပ။ စာ ၃၅၅] “မိန်းမစိုးမှာ သစ်ခုတ်ဟရာစိအစို့မှာ ဖြည့်တော်မူလေသည်” [ဧညာသစ်၊ စာ ၁၇၁]

ဟရီဘူတိုင်း - ဇင်းမယ်၊ အနန်း၊ ဘယော၊ ကျိုင်းသေဉ် အစရှိသော ပြည်ကြီးတို့တည်ရာဒေသ [အုပ်ချုပ်၊ ဒု၊ စာ ၈၅]

ဟရီ (ရခိုင်) မြို့တွင်းမြို့ပြင် မသန့်မစင်ရှိသမျှကို သိမ်းယူ စွန့်ပစ်ကြရသော အမှုထမ်းစု [ရခိုင်ရာသစ်၊ ပ။ စာ ၃၅၅]

ဟရီမင်း - ဗိဿနိုးနတ်မင်းကဲ့သို့ ဘုန်းတန်ခိုးကြီးသော မင်း [လီနုဏ္ဏ၊ စာ ၃၇၁]

ဟရက် (မွန်) - မစင်၊ မစင်တွင်း [ပုဂံမြန်၊ ဒု၊ စာ ၁၈၀]
“သုခမိန်လိယျောက် ဟရက်မှာ ယူစိယျေ” [လောက
ထိပ်ပန်၊ မဟော်သဓာဓာတ် မင်စာ]

ဟိတကာရီ (ပါ) အစီးအပွားကိုပြုသော အမျိုးသမီး
[ဦးဟုတ်၊ စာ ၁၀၈၃]

ဟိရညကတောင် - တန့်ကြည်တောင် (ရွှေဓာတ်သတ္တု
ထွက်သောတောင်ဟု အဓိပ္ပာယ်ရသည်။) [ဦးဟုတ်၊
စာ ၁၀၈၄]

ဟိရိသြတ္တပ္ပ (ပါ) မကောင်းမှုပြုရန်ရှက်ခြင်း၊ ကြောက်
ခြင်း [အုပ်ချုပ်၊ ပ၊ စာ ၃၆]

ဟူစို (တရုတ်) - ဖဲပြောက်လိပ် (網 糸 段) [ဝင်း]

ဟူလီသားမွေးအင်္ကျီ (တရုတ်+မြန်မာ) - မြေခွေး၏
သားမွေးဖြင့် စီရင်ချုပ်လုပ်သောအင်္ကျီ (狐狸
皮衣) [ဝင်း]

ဟူးရား (ပါ၊ ဟောရာ) - မည်သည့်အချိန်တွင် မည်သို့
ဖြစ်မည်ကို အသေးစိတ်တွက်ချက် ဟောပြောတတ်
သော နက္ခတ္တပညာရှင် [ယုဒသန်၊ စာ ၁၀၅၉ နှင့် လောက၊
စာ ၁၃၇၊ ပေါ် ၊ စာ ၄၄၀]

ဟူးဟူး - (ဟူးဟူးဟူသော အသံမြည်အောင်) ပြင်းထန်သော
အရှိန်ဖြင့် [ယုဒသန်၊ စာ ၁၀၅၉] “စည် တော်တီးစေပြီး
လျှင် ဆင်တော်ကိုအပြင်းတို့၍ ဟူးဟူးလွှတ်တော်မူ၏”
[မှန်နန်း၊ ဒု၊ စာ ၂၄၅]

ဟောဋ္ဌိမာ (ပါ) - မယားငယ်မှ မွေးမြင်သော အမွေခံ
ထိုက်သည့်သား [မနုဗ္ဗ၊ စာ ၂၀]

ဟောမာ - တော (“ပြားနှင့်ဂနိုင်း၊ မြိုင်နှင့် ရဂုံ၊ စုံနှင့် ဟောဝန်၊
ဟောမာန်ဟောမာ၊ ရိပ်သာဆိုင်းဆိုင်း၊ အင်တိုင်းစေးပျစ်
တောချည်းဖြစ်၏”ဟူသော စာဆိုရှိသည်။) “သိရိ
ဟောမာ၊ တောခန်းဝါသို့၊ မလာဘူးလေ၊ ဝေးသား
မြေတာ” [ကိုးစက်၊ စာ ၂၄]

ဟော် - ဇော်ဘွားတို့၏စံအိမ် [ရွှေစုန်းသုံး၊ စာ ၂၅၀]

ဟံသာဝတီသုံးဆယ့်နှစ်မြို့ - (၁) ဒုံစရစ် (၂) စည်ကူ
(၃) ဘန်း (၄) စစ်တောင်း (၅) ဒင်းမဲ (၆) ဇွဲဘုံ
(၇) အသာ (၈) မော်ပြို (၉) လကွန်းဗျည်း (၁၀) အခရိန်
(၁၁) မအူ (၁၂) ရမ္မာနဂိုရ် (၁၃) ရမ္မာဝတီ (၁၄) မှော်ဘီ
(၁၅) လှိုင် (၁၆) ဘောင်လင်း (၁၇) ထန်းတောကြီး
(၁၈) တီတွတ် (၁၉) အဇေဋ္ဌ (၂၀) ဇောင်းတူ
(၂၁) ဘားအိုင် (၂၂) တုံခမ်း (၂၃) ရဲနွယ် (၂၄) မင်းရဲလှ
(၂၅) မေရဋ္ဌရာ (၂၆) တင်ပေါင် (၂၇) မိုးစွန်

(၂၈) ကောလိယ (၂၉) မိုင်းတာ (၃၀) ဝင်းပြိုင်
(၃၁) ယွန်းစလင်း (၃၂) ဇိုင်းဂနိုင်း [ဟံသာ ၃၂၊ စာ
၁-၂၆၊ က (ကျော) - ကော် (ဝမ်း)]

ဟံသာသနပလ္လင် - ပလ္လင်ရှစ်ခန်းကြည့်

ဟင်္သာပဒါး - (ပါ၊ ဟံသပါဒ) ဟင်းရိုင်းမှ ထုတ်လုပ်
ရရှိသော ပြဒါးနှင့်ကန့် ခြပ်ပေါင်းဖြစ်သည့် အနီရောင်
ဆေးမှုန့် [မြန်စာန်၊ စာ ၃၉၃]

ဟင်္သာရုပ်ကွမ်းအုပ် - ဟင်္သာရုပ်သဏ္ဍာန် ရွှေဖြင့်ပြုလုပ်
ထားသော ကွမ်းအုပ်



ဟင်္သာရုပ်ကွမ်းအုပ်

ဟင်းရမ့်ဖူး (၁) ကြာကဲ့သို့ ရေတွင်ပေါက်၍ အရွက်နူးညံ့ပြီး
အပွင့်ဖြူတွင် အဝါရောင်ဝတ်ဆံပါသောအပင် (Boothia
Cordata) ၏ အဖူး (၂) အဆောက်အအုံ သို့မဟုတ်
ထမ်းစင်၊ ဝေါစသည်တို့တွင် တပ်ဆင်ထားသော
တိုင်စွန်းတို့၏ ထိပ်ဖျားကို လှပစေရန် ဟင်းရမ့်ဖူး
သဏ္ဍာန် ပုံဖော်ထားသည့် ထိပ်ဖူး [သီချင်း၊ ပ၊ စာ ၁၄၂၊
စိပ္ပလ္လာ၊ စာ ၈၄] “ဟင်းရမ့်ဖူးပွင့်ငုံ” [သီချင်း၊ ပ၊ စာ ၄၄]

ဟင်းရမ့်ဖူးလှဲ - ဟင်းရမ့်အဖူးနှင့် သဏ္ဍာန်တူသော
အသွားတပ်လှဲ

ဟောင်ကောင်ကျည်ကျည် - အသံကျယ်လောင်စွာ အော်
သည်။ [မြန်စာညွန့်၊ တ၊ စာ ၄၄၆]

ဟိုင်း(ဆင်) - အစွယ်မထွက်သောဆင် [ရွှေစုန်းသုံး၊ စာ ၁၉၈]

ဟတ္ထ - (၁) လင်အတည်တကျမရှိဘဲ မွေးမြင်သော သား
သမီး [မနုကျယ်၊ စာ ၃၁၁] (၂) လက် [ကိုးစက်၊ စာ ၂၁၁]

ဟိတ် (ပါ၊ ဟောတု) အကြောင်း [ဦးပုည၊ စာ ၆၅]

ဟုတ္တာ (ဟုတ်အာ) (ကျောက်) ဟုတ်မှန်သည်။ အမှန်
တကယ် [ကျောက်စို၊ စာ ၄၅] [ပေါ် ၊ စာ ၄၄၂]
“ဤလူတွင်ချံသာ တမနွန်သောချံသာ ကိုဝ်မလွယ်
ရအံ့သော ဟုတ္တာ” [၁၂၄၉-စုနစ်ထိုး ကျဗ္ဗာမင်း အမိန့်တော်]

ဟုတ်တွန်းလေပြင်း (ဟုတ်တွန်းလေပြင်း) ပြင်းထန်သော
လေမှန်တိုင်း [မြန်စုန်း၊ ပြည်၊ စာ ၂၈၆] “ဟုတ်တွန်း

လေပြင်းတိုက်ခတ်သဖြင့် သမုဒ္ဒရာမှာ နစ်လေ၏”
 [သာသနာ၊ စာ ၆၇-၈]
ဟောတ္တီမ - အပြောင်ဟုခေါ်သော မယားငယ်မှ မွေးသည့်
 သားသမီး [မနုကျယ်၊ စာ ၃၁၀] (ဟောဋ္ဌိမာနှင့် တူညီသည်။)
ဟန်(ဆင်) အစွယ်နှစ်ချောင်းထွက်သော ဆင် [ရွှေနန်းသုံး၊
 စာ ၁၉၈]
ဟန်လီလာ (တရုတ်) - ဟန်လီလောင် (漢禮老)
 ဟုခေါ်သော တရုတ်လူမျိုးတို့၏ ရှေးဟောင်း အခမ်း
 အနား ထုံးတမ်းစဉ်လာ။ “တရုတ်ဥတေည်၏ ဆက်စာ

စုံမိ... ရွှေကျင်မြင်းကျင်ကတိုင်းပိုင်းနှင့်ကစ၊ ဆက်
 လှာရသော မင်းစေကြီးသွန်စိခွေလည်း၊ တရုတ်ဟာသာ
 ဟန်လီလာဖြင့် နှဖုတိုက်ပါ၏” [၁၄၄၆ စုနှစ်ထိုး
 စစ်ကိုင်းဖြူ၊ မဟာသီဟသူရကျောင်းကျောက်စာ]
ဟိန် (၁) စော်ဘွားအုပ်ချုပ်သော နယ်ပယ်တွင် အမတ်
 အောက်ရာထူးနိမ့်သော အကြီးအကဲ (၂) စော်ဘွား
 ၏စစ်ကဲ [ROB, X, p. 132နှင့် အုပ်ချုပ်၊ စ၊ စာ ၁၁၂]
ဟုံးနတ် (ပါ၊ ဟောမ + နာထ) - မီးနတ်၊ ယဇ်နတ်
 [အုပ်ချုပ်၊ ၃၊ စာ ၄၁]

အ

အကုသလကမ္မ (ပါ) မကောင်းသောအကျိုးကို ပေးတတ်
 သည့် ကံ [ဦးဟုတ်၊ စာ ၄]
အကုသလကမ္မပထဆယ်ပါး (ဒုစရိုက်ဆယ်ပါး) (၁) သူ့
 အသက်ကိုသတ်ခြင်း (၂) သူ့ဥစ္စာကိုခိုးယူခြင်း (၃) သူ့
 သားမယားကို ပြစ်မှားခြင်း (၄) မုသား ပြောဆိုခြင်း
 (၅) ကုန်းတိုက်ခြင်း (၆) ကြမ်းကြုတ်သော စကား
 ကိုပြောဆိုခြင်း (၇) သိမ်ဖျင်းသော စကားပြောဆိုခြင်း
 (၈) အလိုကြီးခြင်း (၉) စောင်းမြောင်းငြူစူခြင်း
 (၁၀) အယူမှားခြင်း [ကမ္မ၊ စာ ၁၉၁]
အကုသလာဓမ္မာ (ပါ) - အပြစ်ရှိသဖြင့် မကောင်းသော
 အကျိုးကိုပေးသောတရား [ဦးဟုတ်၊ စာ ၄၊ ၄၉၅]
အကံင - သူမိုက်၊ သူယုတ်၊ မြန်မူနို၊ ပြည့်၊ စာ ၁-၂] “နလုံး
 ညစ်ပုတ်၊ မနိုင်ယုတ်သော်၊ သေစုတ်တိုင်အောင်၊
 ထားလှံထောင်၍၊ မရှောင်သိကြ၊ အကံငတို့” [ပါရမီ၊
 စာ ၂၀၄]
အကောက်အစား - ကောက်ခံသော အခွန်တော် [မဟာမုနိ၊
 ပ၊ စာ ၄၁၇]
အကိုင်းစားမြေ - မြို့ရွာကိုကိုင်းတွယ်အုပ်ချုပ်နေသူတို့အား
 တာဝန်ထမ်းဆောင်နေစဉ်အတွင်း လုပ်ကိုင်းစားသောက်
 ရန်ချထားသောမြေ [အုပ်ချုပ်၊ ပဉ္စ၊ စာ ၂၉]
အကပ္ပိယဝတ္ထု (ပါ) ရဟန်းသံဃာတော်များနှင့် မအပ်
 စပ်သော ရွှေငွေဝတ္ထုပစ္စည်း [ဦးဟုတ်၊ စာ ၂၊ ၈၄၉]
အကပ္ပိယသမာဒါန (ပါ) - မအပ်သောအရာ၌ ဆောက်

တည်ကျင့်ကြံခြင်း [ဦးဟုတ်၊ စာ ၂၊ ၉၈၇] “တပည့်
 သံဃာတို့ကို အကပ္ပိယသမာဒါနအရာနှိုက်သာ အားပါး
 ပေး၍ မွေးမြူကြသည်လည်းရှိသည်” [ROB, IX, p. 341]
အကျော် - ဆေးဖက်ဝင်သောနံ့သာပင် (Excaecaria
 agalloch) [ယုဒသန်၊ စာ ၈]
အကျစ် - အကြော်၊ ကြော်ခြင်း [BED, i, p. 19] “အပေါင်း
 အကျစ်အကြော်အလှော်တတ်သသူ... ကို ရွေးချယ်
 သိမ်းယူသည်” [ကုန်းဘောင်၊ ပ၊ စာ ၄၀၅]
အကျိန်း - ကိန်း၊ အရေအတွက် [BED, i, p. 21]
အကြီးစာရေး - အကြီးတော်ညွှန်ကြားရာ နာခံ၍ သားတော်
 သို့မဟုတ် သမီးတော်များ၏ ပညာရေးနှင့် လူမှုရေး
 ကိစ္စများတွင် ကြီးကြပ်စီမံလမ်းညွှန် ဆောင်ရွက်ပေးပြီး
 အိမ်တော်နှင့်ပတ်သက်သော စာရင်းအင်းများကို
 ရေးမှတ်ထမ်းရွက်ရသည့် ပုဂ္ဂိုလ် [ရွှေနန်းသုံး၊ စာ ၂၇၃]
အကြီးစား - မြို့သူကြီးရွာသူကြီးတို့ တာဝန်ထမ်းဆောင်စဉ်
 အတွင်း လုပ်ကိုင်းစားသောက်ရန် ချထားပေးသောမြေ
 [အုပ်ချုပ်၊ ပဉ္စ၊ စာ ၂၉]
အကြီးတော် - မင်းသားမင်းသမီးတို့၏ အိမ်တော်များတွင်
 အိမ်တော်အမှုထမ်းများအပေါ် အကြီးအကဲ ပြုလုပ်
 အုပ်ချုပ်စီမံ၍ မင်းသားမင်းသမီးတို့ကို စာပေသင်ကြား
 ပေးရသည့်ဆရာ (အိမ်တော်ကို တာဝန်ခံကိုယ်စားပြု၍
 လည်း လွှတ်တော်၊ အတွင်းတော်များကဆင့်ဆို
 တောင်းခံမှုကို ပြေကုန်အောင် ဆောင်ရွက်ပေးရသော

အကြီးအကဲဖြစ်သည်။) [ရွှေနန်းသုံး၊ စာ ၂၇၁-၃]
အကြီးဦးစိုင့် - အကြီးအကဲ၊ အကြီးအမှူး [ဧညသစ်၊ စာ ၁၇၉]

အကြပ် (၁) တပ်သားငါးယောက်ပါသော အိုးစားအဖွဲ့ နှစ်ဖွဲ့ကိုကြီးကြပ်သူ (၂) ကြီးကြပ်သူ [ဆေးနာ၊ စာ ၁၀၇]

အခင်တံ (စောင်း) - စောင်းကောက်၏ ကိုယ်ထည် အပေါ်ဘက်တွင် စောင်းကြိုးများချည်ရန်အတွက် စီစဉ် ပြုလုပ်ထားသော အပေါက်များပါသည့်အတံ (အခင်တံ ကို မှင်ရိုးဟုလည်းခေါ်သည်။) [စောင်း၊ စာ ၄၇]

အချီတော် - ဘုရင့်သားတော် သမီးတော်ငယ်များအား ထိန်းချီထမ်းပိုးပြုစုစောင့်ရှောက်ပေးရသူ [ရွှေနန်းသုံး၊ စာ ၂၄၅]

အချုပ်ကြီးအကိုင်ကြီး - နန်းတော်အတွင်း ခစားထမ်းရွက် ကြသော မှူးမတ်အမှုထမ်းများနေထိုင် ဝတ်ဆင်စီးနင်း ဆောင်ရွက်မှုများကို ကြည့်ရှုစစ်ဆေးအရေးယူခြင်း၊ မြို့တွင်းရောင်းဝယ်သုံးစွဲနေကြသော အလေးတင်း တောင်းများ မှန်ကန်မှု ရှိမရှိကို စစ်ဆေးအရေးယူခြင်း တို့ကို စီရင်ချုပ်ကိုင်ဆောင်ရွက်နိုင်သည့် အာဏာပိုင် အရာရှိကြီး [ROB, III, p. 137]

အချုပ်တိုက် - မင်း မိဖုရားတို့ဝတ်ဆင်ရန် အင်္ကျီများကို ချုပ်လုပ်ပေးရသော အမှုထမ်းတို့၏ အလုပ်တိုက် [ရွှေနန်းသုံး၊ စာ ၁၅၈]

အခြင် - အိမ်မိုးရန်အတွက် မြားတန်းပေါ်တွင် ကန့်လန့် စိထားသော ဝါး သို့မဟုတ် သစ်ချောင်းငယ် [မြန်မာ၊ စာ ၄၀၀]

အခွေး - တောင်ငွေ၊ ဓားအိမ်၊ ဓားလက်ကိုင်ရိုး ခိုင်ခံ့ မြဲမြံအောင် တပ်ဆင်သည့်ကွင်း [ယုဒသန်၊ စာ ၂၅] “ပတ္တမြားတရစ်စီ အခွေး ၇တန် ရွှေတောင်ငွေ” [လွတ်တော်မှတ်၊ စာ ၉]

အခွန်တော်ဆက် ၅ စုံ (၁) ရွှေခွန်ဆက်အစုံ (၂) သံခွန် ဆက်အစုံ (၃) သစ္စေးခွန်ဆက်အစုံ (၄) ပယင်းခွန် ဆက်အစုံ (၅) ကျောက်ခွန်ဆက်အစုံ (ညောင်ရမ်း မင်းလက်ထက်က အခွန်တော်ဆက် ၅ စုံဖြစ်သည်။) [ROB, I, p. 165]

အခွန်သေ - ပုံသေသတ်မှတ်ထားသောအခွန် [ဓမ္မ၊ စာ ၁၂]

အဂတိလေးပါး - (၁) ဆန္ဒာဂတိ - ချစ်ကျွမ်းဝင်သဖြင့် လည်းကောင်း၊ လာဘ်ရသဖြင့်လည်းကောင်း ဘက်

လိုက် မှားယွင်းခြင်း (၂) ဒေါသာဂတိ - ရန်ငြိုးရှိသဖြင့် ဘက်လိုက်မှားယွင်းခြင်း (၃) ဘယာဂတိ - ဘေး အန္တရာယ်ကို ကြောက်ရွံ့သဖြင့် ဘက်လိုက်မှားယွင်း ခြင်း (၄) မောဟာဂတိ - တွေဝေသဖြင့် ဘက်လိုက် မှားယွင်းခြင်း [အုပ်ချုပ်၊ ပ၊ စာ ၈၃]

အငြိမ်း (ပါ၊ အဂရ) အကျော်နက်အမွှေးနံ့သာ ခြီးဟုတ်၊ စာ ၈]

အငြိမ်တီး ၆မျိုး - (၁) စောင်း (၂) ညှင်း (၃) မိကျောင်း (၄) အောင်းကလေး (၅) ပတ္တလား (၆) တယော [ရတနာဘဏ်၊ စာ ၅၇]

အငြိမ်တူရိယာငါးမျိုး (၁) စောင်း (၂) ညှင်း (၃) မိကျောင်း (၄) အောင်းကလေး (၅) ပတ္တလား [နောက်ပိုင်းတွင် တယောကိုထည့်သဖြင့် အငြိမ်တူရိယာ ခြောက်မျိုး ဖြစ်လာသည်။] “ငြင်းနှင့် မိကျောင်း၊ စောင်း အောင်းကလေး၊ ရွှေရေ၊ ပတ်တလား၊ အငြိမ်များကို” [ကုသ၊ စာ ၁၄၈] “စောင်းငြင်း မိကျောင်း၊ အောင်းကလေး တခြား၊ ပတ်တလားနှင့် လက်ဖျားသံနော၊ တယော ဟူသည်၊ ခြောက်မည်ငြိမ်မျိုး” [နာရဒ၊ စာ ၁၁၃]

အစထော်လော် - ညီညွတ်ခြင်းမရှိဘဲ အစထောင်၍ ထွက်နေခြင်း၊ မပီမပြား ထိုးထိုးထောင်ထောင် [ယုဒသန်၊ စာ ၃၀၊ ၅၃၂ နှင့် လောက၊ စာ ၁၅၀] “တိုင်းရေးပြည်ရေး ဆိုသည့် အရာသည် အစထော်လော် မရှိစေသင့် [ကုန်းဘောင်၊ ဒု၊ စာ ၃၄၂]

အစိပွစ်သော (ကျောက်) အစီးအပွားဖြစ်သော၊ အတိုး အရင်းဖြစ်သော [ကျောက်ပျံ၊ စာ ၁၀၇]

အစိဘောကင်ဘက် (အင်္ဂလိပ်) အာချီဘော်ကင်းဘဲ (Archibald Campbell)[ROB, VIII, p. 444]

အစီရင် (၁) စိမံထားသော အကြောင်းအရာ (၂) မြို့ရွာကို စီရင်အုပ်ချုပ်သူ၊ သူကြီး၏လက်ထောက်အဖြစ် မြို့ရွာ ကိုစီရင်အုပ်ချုပ်ရသော ပုဂ္ဂိုလ် [အုပ်ချုပ်၊ ဒု၊ စာ ၁၅၂ နှင့် ROB, III, p. 178, 211] “တနင်္သာရီ ဗြိတိ အစီရင် တို့မှာ အလောင်းမင်းတရားကြီး သင်္ဘောတော်ဖြစ်သည် ပေးအပ်ရမည်တောင်းသည်” [ROB, III, p. 239] “ဓမ္မ မင်းရဲကို အရပ်ရပ်နားခံတို့ကို အချုပ်အစီရင် ခန့်တော်မူ သည်” [ROB, III, p. 211] “ဟင်္သာမြို့ကျေးရွာ အစီရင် သူကြီးခေါင်း အကြီးအသည်အလာဝင်နေ ကပ်ပါး ကြေးထမ်းကြီးငယ်တို့ မြို့သူကြီး ငရွှေအုံ ဆင့်ဆိုရာ နာခံဆောင်ရွက်ကြရမည်” [ROB, IX, p. 833]

အစုအခန်း - သတ်မှတ်ဖွဲ့စည်းထားသော အစုအဖွဲ့
[ဝိပဿနာ၊ စာ ၃-၄]

အစုအမြင့်အနိမ့် - မင်းမှုထမ်းအစုများတွင် အမြင့်ဆုံး
အစုမှာ သွေးသောက်စုဖြစ်သည်။ ထိုအောက် မြင်းစု၊
ထိုအောက်သေနတ်စု၊ ထိုအောက်စုသေး၊ ထိုအောက်စုနု
ဖြစ်၍ အနိမ့်ဆုံးမှာ စုကြမ်းဖြစ်သည်။ [ရွှေစုနိသုံး၊ စာ
၂၂၉]

အစည် - စုမားတြကျွန်း၏ မြောက်ဘက်စွန်းတွင် တည်ရှိ
ခဲ့သော Achin, Acheen, Atjeh, Asi ဟူ၍ ရေးသား
ဖော်ပြခဲ့သောမြို့ (အစည်မြို့သည် တစ်ဆယ့်ငါးရာစု
နှစ်မှ တစ်ဆယ့်ခုနစ်ရာစုနှစ်အထိ ထွန်းကား စည်ပင်
ခဲ့သည်။) [ရာဇဝင်သစ်၊ တ၊ စာ ၄၇]

အစည်းအဝါး - (၁) အတိအကျ၊ တိကျစွာ [ယုဒသန၊ စာ
၃၂] (၂) အခြေအနေ? ။ “ကျွန်ုပ်တို့မှာ ဧည့်သည်သာ
ဖြစ်၍ အရပ်အရာ အစည်းအဝါးကိုလည်း မသိချေ
သေး” [မှန်နန်း၊ ဒု၊ စာ ၃၇၁]

အစိတ်အစိယ် (ကျောက်) အစစ်အဆေး၊ စစ်ဆေးမေးမြန်း
ခြင်း။ “မင်းလုလင်နာတဝိကြာရကာ အစိတ်အစိယ်
မိယ်တဝိမူရယ်” [၁၂၂၉ ရှုနိသုံး ကံကုန်စီသမီးကျောက်စာ]

အစိန္တေယျလေးပါး (၁) ဗုဒ္ဓဝိသယောအစိန္တေယျော -
သဗ္ဗညုတဉာဏ်တော်၏ အရာကိုမကြံအပ် (၂) ဣဒ္ဓိဝိ
သယောအစိန္တေယျော - တန်ခိုးတော်အရာကို မကြံအပ်
(၃) ကမ္မဝိပါကောအစိန္တေယျော - ကုသိုလ် အကုသိုလ်
ကံ၏အကျိုးကို မကြံအပ် (၄) လောကဝိသယော
အစိန္တေယျော - လောကဖြစ်ပျက်ခြင်းကို မကြံအပ်
[သုစမှတ်၊ စာ ၁၂၀]

အစွတ်အခြောက် - စွတ်စိုသော ပစ္စည်းနှင့် ခြောက်သွေ့
သော ပစ္စည်း၊ စွတ်စိုသောမြေနှင့် ခြောက်သွေ့သော
မြေ [BED, i, p. 95] “လယ်ပယ်ကျွဲရှဉ်း လုပ်သားထားမ
ပုဆိန်တူရွင်း အစွတ်အခြောက် မြေတွင်လုပ်သမျှ”
[ဓမ္မ၊ စာ ၇၇]

အစွတ်အခြောက်အခွန် - မြစ်ချောင်းအင်းအိုင်နှင့် အင်းအိုင်
တို့မှ ဖမ်းဆီးရမိသော ငါးပုစွန် ရောင်းဝယ်မှုမှ
လည်းကောင်း၊ ငါးဖမ်းလုပ်ငန်းများမှ လည်းကောင်း
ကောက်ခံသောအခွန်နှင့် လယ်ယာကိုင်ကျွန်း ဥယျာဉ်
ခြံမြေတို့မှ ထွက်သောကုန်စည်တို့အပေါ် ကောက်ခံ
သော အခွန် [လွတ်တော်မှတ်၊ စာ ၂၃၈] “အစွတ်တည်း
ဟူသော အင်းအိုင်ဦးရေ လေးဆဲ့ခုနစ်၊ အခြောက်တည်း

ဟူသော ကိုင်း ကျွန်း ကုန်း ဌာန ဦးရေရှစ်ဆဲ့ကိုး”
[ကုန်းဘောင်၊ တ၊ စာ ၄၅၃]

အဆော် - အနားစွန်းတစ်လျှောက်တွင် လှပအောင်
မွမ်းမံခြယ်လှယ်ထားသော အချွန်အတက်အဆင်
တန်ဆာ (အဆော်သုံးမျိုးရှိသည်။ (၁) နတ်ဆော်-
နတ်ရုပ်ကလေးများကို အစဉ်လိုက်စိုက်ထောင်ထား
သော အဆင်တန်ဆာအတန်း - နတ်ဆော်ကို
သိကြားဆော်ဟုလည်း ခေါ်သည်။ (၂) ငှက်ဆော် -
ငှက်ရုပ်ကလေးများကိုစီ၍ စိုက်ထောင်ထားသော
အဆင်တန်ဆာ၊ (၃) ပန်းဆော် - ပန်းပွင့်များကို
စီ၍ စိုက်ထောင်ထားသော အဆင်တန်ဆာ) [အုပ်ချုပ်၊
ပဉ္စ၊ စာ ၆၄]

အဆိုအလဲဆိုက် - အဆိုတင်သွင်းရန် လျှောက်လဲရန်
အခွင့်အခါဆိုက်သည်။ “အမွေအနိမ့်အမြင့်... ယုတ်
သည် ပိုသည် အဆိုအလဲဆိုက်သော်လည်း တရားခွင်
မပေးသာ” [လွတ်တော်မှတ်၊ စာ ၁၀၇]

အဆောက် (ဓားစသည်၏) လက်ကိုင်ရိုး [ဖြန့်စာန၊ စာ
၄၀၃] “ထားအဆောက်၊ ခတ္တိပါနက်မွဲ၊ ရင်းဖျား
ခွေးမခွေးငယ်၊ သံပတ် ၇တန်” [နန်းသုံးယာဉ်၊ စာ ၃၈]

အဆင့်မြင့်ပုံ - အမှုထမ်းတို့မှာ ခြေဆယ်ပွဲအောင်မှ
မြင်းတပ်သို့တင်ပေးသည်၊ မြင်းဆယ်ပွဲအောင်မှ ဆင်
တပ်သို့ တင်ပေးသည်။ ဆင်ဆယ်ပွဲအောင်မှ လှေတပ်သို့
တင်သည်။ လှေဆယ်ပွဲအောင်မှ လေးရာ ပြုမြို့ပေး၍
ချီးမြှင့်သည်။ [ကဗီ၊ စာ ၂၆၀]

အဆောင်နီ - မင်းဧကရာဇ်စစ်ချီရာ၊ စစ်ပွဲခင်းကျင်းရာ၊
ဆင်ခင်းမြင်းခင်းစက်သွင်းရာ၊ လယ်ထွန်မင်္ဂလာ
ကျင်းပရာ ထွက်တော်မူရာတို့တွင် အိတ်နီသွတ်၍
ဆောင်ယူသွားသော လက်နက်ကိရိယာအဆောင်
ပစ္စည်းများ [ဖြန့်ဖွင့်၊ ဒု၊ စာ ၂၀၈ နှင့် ROB, III, p. 120]

အဆောင်နီမြေ - အဆောင်နီကိုင်အမှုထမ်းတို့ နေထိုင်
လုပ်ကိုင်စားသောက်ရသော အစဉ်အဆက်ပိုင်မြေ
[BED, i, p. 107] “တံခါးနီမြေအဆောင်နီမြေမှ စ၍
အစုအစည်ကို သစ္စာတော်ကျမ်းပေး၍စစ်သော်” [ဓမ္မ၊
စာ ၄၄]

အဆောင်နီမှူး - မင်းဧကရာဇ် သုံးစွဲကိုင်ဆောင် တော်
မူသည့် အိတ်နီသွတ် လက်နက်ပစ္စည်းများကို
ထိန်းသိမ်း ကိုင်ဆောင်လိုက်ပါရသည့် အမှုထမ်းများ၏
အကြီးအမှူး [ရွှေစုနိသုံး၊ စာ ၁၄၄]

အဆောင်ရမိဖုရားလေးပါး - (၁) တောင်ဆောင်တော် မိဖုရား (၂) မြောက်ဆောင်တော်မိဖုရား (၃) တောင်ရွှေရေးဆောင်မိဖုရား (၄) မြောက်ရွှေရေးဆောင် မိဖုရား [မန္တလေး၊ စာ ၁၁၄ နှင့် အုပ်ချုပ်၊ ပဉ္စ၊ စာ ၁၂၂]

အဇ္ဈာ (အဇတာ) - အထက်ဟင်းလင်းပြင် [BED, ii, p. 111]

အဇ္ဈာကာသ (ပါ၊ အဇ + အကာသ) ကောင်းကင်ဟင်းလင်းပြင် [BED, ii, p. 111]

အလုံလေ့ - ဦးတွင် ဆိတ်ရုပ်ခရမ်းသီးငုံဟန်နှင့် လက်နှစ်ဖက်ပုံဖော်၍ ပဲ့တွင်ဆိတ်အမြီးနှင့် ခြေနှစ်ဖက်ရုပ်ဖော်ပြီး တည်ဆောက်ထားသော လေ့ [ရွှေဘုံ၊ စာ ၆၉]

အစာဂုရု (ပါ) ဘုန်းပညာကြီးသော မင်းဆရာပုဂ္ဂိုလ်
အညာမြစ်စဉ်ခရိုင် - ငစဉ်ကူးမြို့၊ စမ္ဗယ်နဂိုရ်မြို့၊ မြတောင်မြို့၊ မိုးတားမြို့၊ မန်လည်မြို့၊ မိုးမိတ် မိုးလှိုင်မြို့၊ မိုးကုတ်ကြပ်ပြင်၊ ဗန်းမော်မြို့၊ မိုးကောင်းမြို့၊ မြို့ဝန်ဝန်စုမြို့ရွာများပါဝင်သောခရိုင် [ROB, IX, p. 1052]

အဋ္ဌကထာ (ပါ) ဘုရားဟောပါဠိတော်၏ အနက်အဓိပ္ပာယ်ကို ဖွင့်ဆိုသောကျမ်း [ဦးဟုတ်၊ စာ ၂၄]

အဋ္ဌဇေယမင်္ဂလာ (ပါ) အောင်ခြင်းရှစ်ပါးတရားစာ [မြင့်] [အဋ္ဌဇေယမင်္ဂလာနှင့်တကွ ပရိတ်ကြီး ရှစ်စောင်ကိုလည်း ရွတ်ရသည်” [မှန်နန်း၊ ဒု၊ စာ ၂၈၈]

အဋ္ဌဝိသ (ပါ၊ အဋ္ဌဝိသတိ) နှစ်ဆယ့်ရှစ်ဆူ (နှစ်ကျိပ်ရှစ်ဆူ) [ဦးဟုတ်၊ စာ ၂၅] “အဋ္ဌဝိသနှစ်ဆဲ့ရှစ်ဆူ၊ သတ္တဋ္ဌာနခုနစ်ဆူ... သည်များကို ဌပနာတော်မူသည်” [မှန်နန်း၊ ဒု၊ စာ ၂၃၃]

အဋ္ဌာရသ ၁၈ရပ်သော အတတ်ပညာ - လောကနိတိကျမ်းလာပညာဆယ့်ရှစ်ရပ်မှာ (၁) သုတိ - အကြားအမြင်များခြင်း (၂) သမ္မုတိ - ဓမ္မသတ် ဥပဒေအတတ် (၃) သင်္ချာ - ဂဏန်းသင်္ချာပညာ (၄) ယောဂါ - တံစဉ်းစူးဆောက်သုံးစွဲသော အတတ် (၅) နိတိ - လောကနိတိတတ်မြောက် ခြင်း (၆) ဝိသေသိကာ - ယာယီယတြာ စသော ဗျာကရိဏ်းကျမ်းအတတ် (၇) ဂန္ဓဗ္ဗာ - ဂိတတူရိယာ သီဆိုတီးမှုတ်ခြင်းအတတ် (၈) ဂဏိကာ - အက္ခရာသင်္ချာနှင့် ဂဲဩမေထရီအတတ် (လက်ဆစ်ချိုး၍ ရေတွက်သော အတတ်) (၉) ဓနုဗေဒါ - လေးမြားအတတ် (၁၀) ပုရာဏာ-ရှေးစကားဟောင်းတို့ကို ဖော်ပြသော ပုရာဏ်ကျမ်း

အတတ် (၁၁) တိကိစ္ဆာ - ဆေးပေးဆေးကု အတတ် (၁၂) ဣတိဟာသာ-ရယ်ရွှင်ဖွယ်အတတ် (၁၃) ဇောတိ - နက္ခတ်ဗေဒအတတ် (၁၄) မာယာ - လှည့်ပတ်သောအတတ် (၁၅) ဆန္ဒာ - ဆန်းကျမ်း အတတ် (၁၆) ကေတု-သံတမန်အတတ် (၁၇) မန္တာ- ဂါထာမန္တာန် စီရင်တတ်သောအတတ် (၁၈) သဒ္ဒါ - သဒ္ဒါကျမ်း အတတ် [သုစမှတ်၊ စာ ၄၃၃-၄၊ ရာဇာ၊ စာ ၁၇၅]

အဋ္ဌိဗဒ္ဒန (ပါ) - အရိုးဖြင့်ဖွဲ့စည်းခြင်း [ဦးဟုတ်၊ စာ ၂၆၊ ၆၉၉]

အဋ္ဌင်္ဂသီလဥပုသ်(ပါ) - ရှစ်ပါးသီလ ဆောက်တည်သော ဥပုသ် (၁) သူ့အသက်ကို မသတ်ခြင်း (၂) သူ့ဥစ္စာကို မခိုးခြင်း (၃) မေထုန်မှီဝဲမှုမပြုခြင်း (၄) လိမ်ညာ၍ မပြောဆိုခြင်း (၅) အရက်သေစာ ရှောင်ရှားခြင်း (၆) နေ့လွဲညစာမစားခြင်း (၇) သီဆိုကခုန် တီးမှုတ်သည်တို့ကို ကြည့်ရှုနားထောင်မှု မပြုခြင်း (၈) မြင့်သောနေရာ မြတ်သောနေရာတို့၌ အိပ်စက် နေထိုင်မှု မပြုခြင်း [သုစမှတ်၊ စာ ၂၉၅-၆]

အတလူ (အတလုန်) - လူရေးလူရာ အသိပညာမရှိသော လူသွမ်းလူအ [မြန်ဖွင့်၊ ပြည့်၊ စာ ၃-၄] “လူရေးလူရာ၊ လေ့လာမကျွမ်း၊ လူသွမ်းစတေ၊ လူခြေ စုံစမ်း၊ နှုတ်ခမ်းဖုန်ဖုန်၊ အတလုန်နှင့်” [ကျီးဇော်၊ စာ ၂၆၇]

အတာစား - သင်္ကြန်အတက်နေနှင့် မွေးနေ့တိုက်ဆိုင်သည်။ [BED, iii, p. 131] “ထိုနှစ် မဟာသင်္ကြန်ပြောင်း အတာစားတော်မူသည်ကိုလည်း အရှင်ဧကရာဇ်မင်းမြတ်တို့ အတာတော်စားသည့် အစဉ်ထုံးစံအတိုင်း ကျွေးမွေးပေးကမ်းလှူဒါန်းတော်မူသည်” [ကုန်းဘောင်၊ ဒု၊ စာ ၃၀၉]

အတိဇလိတ (ပါ) အလွန်လွဲမှားချွတ်ချော်ခြင်း [ဦးဟုတ်၊ စာ ၂၈၊ ၃၄၆] “ရာဇဝင်အရပ်ရပ်တို့သည် ညီညွတ်ခြင်းမရှိ။ အတိဇလိတချွတ်ယွင်းလျက်ရှိကြသည်” [ရာခိုင်ရာသစ်၊ ပ၊ စာ ၃၁၀]

အတိဂမ္ဘီရ (ပါ) အလွန်နက်နဲသော (ပဋ္ဌာန်းကျမ်း) [ဦးဟုတ်၊ စာ ၂၉] “အတိဂမ္ဘီရ အတိပိတ္တာရ အနန္တနယ ဖြစ်သော သမန္တပဋ္ဌာန်း တရားတော်မြတ်ကို ... သင်္ဘောတော်တို့ ရွတ်ဖတ် သရဇ္ဈာယ်ကြသည်” [လွှတ်တော်မှတ်၊ စာ ၁၉၂]

အတိဒိယထန (ပါ) အလွန်ရှည်သော နို့တိုင် [ဦးဟုတ်၊ စာ ၃၀၊ ၄၅၂] “နို့ထိန်းတို့ကို ရွေးချယ်သော အခန်းတွင်

အတိဒိဗထနဖြစ်က သူငယ်၏နာခေါင်းသည် စဉ်းငယ် ပိစပ်ဖြစ်တတ်ခြင်း” [ကုန်းဘောင်၊ တ၊ စ ၅၂၁]

အတိရဿ (ပါ) အလွန်ပုသည်။ အလွန်တိုသည်။ [ဦးဟုတ်၊ စ ၃၂] “နို့ထိန်းတို့ကို ရွေးချယ်သော အခန်းတွင်... အတိရဿဖြစ်က သူငယ်၏လည်ကို တိုစေတတ်ခြင်း” [ကုန်းဘောင်၊ တ၊ စ ၅၂၁]

အတိဝိတ္တာရ (ပါ) - အလွန်ချဲ့ထွင်နိုင်သော (ပဋ္ဌာန်းကျမ်း) [မြင့်]

အတုလ (ပါ) အတုမရှိ၊ ပြိုင်ဖက်ကင်းခြင်း [BED, iii, p. 135]

အတုလဝိပတိမုနိပုဂံလောကနထ (ပါ) အတုမရှိအောင် ကြီးမြတ်၍ လူနတ်ဗြဟ္မာတို့၏ ကိုးကွယ်ရာဖြစ်သော သဗ္ဗညုမြတ်စွာဘုရား [ဦးဟုတ်၊ စ ၃၅၊ ၄၆၊ ၇၈၃၊ ၆၇၇၊ ၈၃၃] “အတုလဝိပတိ မုနိပုဂံလောကနထ ဖြစ်တော်မူ သော သဗ္ဗညုမြတ်စွာဘုရား” [ကုန်းဘောင်၊ တ၊ စ ၅၈၀]

အတုလရစ် (ကျောက်၊ ပါ၊ အတုလရာဇ) အတုမရှိ သောမင်း [ဦးဟုတ်၊ စ ၃၅၊ ၈၁၂]

အတံတြာ (ကျောက်) - အထက်တရားရုံး၊ အယူခံ တရားရုံး [ဇော်ဟောင်း၊ စ ၁၅၄] “သန္တုလဆုတ် ၁၁ရက်သုကြာနိယှိ အာ အတံတြာဆင်သော စညှပင်မွတ်” [၁၂၃၃ စုနှစ်ထိုးလေးမျက်နှာတုရား ကျောက်စာ၊ အနောက်/ ၁၇-၁၈]

အတင်တော် - ကွမ်းခွက်၊ သောက်တော်ရေအုပ်တို့ကို တင်ထားရန် စီရင်ထားသော ရွှေကလပ်ခြေမြင့် [ROB, II, p. 337 နှင့် ROB, III, p. 121]

အတင်တော်ကိုင် - မင်းဧကရာဇ် အသုံးအဆောင်တော် ပစ္စည်းတင်ရန် စီရင်ပြုလုပ်ထားသည့် ကလပ် ခြေမြင့်ကို ကိုင်ဆောင်လိုက်ပါ ထမ်းရွက်ရသော အမှုထမ်း [ROB, II, p. 337]

အတင်သုံးမျိုး - လှေကားပေါင်ပေါ်တွင် တင်သော အမွမ်းသုံးမျိုး (၁) အရုပ်တင် (၂) အပြောက်တင် (၃) သင်းကြောတင် [BED, iii, p. 123]

အတောင်နှစ်မျိုး (၁) မဇ္ဈိမပုရိသအတောင် (လက်သမား တောင်) - အရပ်ခြောက်ပေမြင့်သော ယောက်ျား၏ အတောင် = ၁၉ လက်မခန့် (၂) ပကတိပုရိသအတောင် - အရပ်မနိမ့်မြင့်ရှိသော ယောက်ျား၏အတောင် = ၁၂ လက်မခန့် [ဗေတော်ပြေ၊ စ ၁၀- ၁၁၊ ၅၃၅]

အတောင်းစား - အမှုသည်တို့ထံမှ အကြောင်းမဲ့ တောင်း ယူသော ကြေးငွေ [လွတ်တော်မှတ်၊ စ ၂၅၅]

အတိုင်အပင်မပြုအပ်သူရှစ်ဦး (၁) ရာဂစရိုက် ကြီးသူ (၂) ဒေါသကြီးသူ (၃) လူမိုက် (၄) မာနကြီးသူ (၅) ကြမ်းကြုတ်သူ (၆) ပျင်းရိသူ (၇) တစ်ခုတည်း သော အမှုကိုသာ စွဲလန်းကြံစည်သူ (၈) သူငယ် [အုပ်ချုပ်၊ ပ၊ စ ၁၄၂-၃]

အတည်ခုံကွာကြေး - တရားစီရင်ရင်း ခုံရုံးမှ ထိုထက် အဆင့်မြင့်သော ခုံရုံးသို့တက်၍ အယူခံရန်အတွက် အမှုကို ခွာသောအခါ ပေးရသည့်ကြေးငွေ [လွတ်တော် မှတ်၊ စ ၃၄၊ ၂၅၅]

အတည်မယ် (ကျောက်) အတည်မဲ့၊ တည်မြဲမှုကင်းမဲ့သည်။ အနိစ္စရောက်သည်။ “ငါတေအတည်မယ်မုကာ။ ဤ ငမိယာနှင့် သာ၂ယောက်။ ငကိုဝ်စာပုရာနှင့် က္လောင် အာ က္လွည်ရစ်စိယံသတေ” [၁၃၃၁ စုနှစ်ထိုး ငါကြံလျှောက် သင် ကျောက်စာ၊ ကျော/၃-၄]

အတည်းအကွပ် - အနှောင်အဖွဲ့အကွပ်အကဲ [BED, iii, p. 127] “ထိုကချီတော်မူသည့်နေ့အတည်းအကွပ် အရပ်အဆိုင်မရှိ ဗြတ်ဘီးမြို့ကို သိမ်းယူတော်မူသည်” [ကုန်းဘောင်၊ ပ၊ စ ၃၀၀]

အတည်းအတွ - ရပ်တန့်ခြင်း၊ တုံ့ဆိုင်းခြင်း [BED, iii, p. 127] “စစ်သုံးကြောင်းဖြန့်၍ အတည်းအတွ မရှိ... ဆင်ပါမြင်းပါနင်း၍ ထိုးခုတ်ပစ်ခတ်သည်” [ကုန်းဘောင်၊ ပ၊ စ ၄၃၆]

အတန္တု (ပါ) ဥပမာ [မြန်မာစာပေ၊ အ၊ စ ၉-၁၀] “အတန္တုအားဖြင့်... အသုရာစစ်သည်တို့ကို နှိပ်နင်း အံ့သောငှာ... သိကြားထွက်စံသကဲ့သို့” [ကုန်းဘောင်၊ ပ၊ စ ၃၆]

အတြေ (ပါ) - သားအရင်း [BED, iii, p. 145]

အတြနကွတ် - နကွတ် ၂၇လုံးရှိသည်တွင် ဟင်္သာ တာရာ၏ ပိုင်နက်နယ်အတွင်း ခြောက်လုံးမြောက် သော နကွတ် (လိပ်လက်နကွတ်ဟုလည်း အချို့က ခေါ်သည်။) [အုန်းအဘိဓာန်၊ အ အကွရာ]

အတွင်းခိုင်းပန်းထိမ်တော် - နန်းတွင်းကစေခိုင်းသမျှ ရွှေထည်အသုံးအဆောင်ပစ္စည်းများကို လုပ်ဆောင် ပေးရသော (ရွှေတိုက်ဝန်၊ ဝန်စုပါ) ရွှေပန်းထိမ် အမှုထမ်း [ရွှေစုန်းသုံး၊ စ ၁၇၂]

အတွင်းခြောက်စု - (၁) မြောက်ထားဝယ် (၂) တောင်

ထားဝယ် (၃) မြောက် ၁၅၀ (၄) တောင် ၁၅၀ (၅) မြောက်မာရဘင် (၆) ရွှေပြည်မှန်ကင်း [ရှေးဟောင်း မှတ်၊ စာ ၆]

အတွင်းဖိနပ်တော် - နန်းတွင်းတွင် တစ်ဆောင်မှ တစ်ဆောင်သို့ ဘုရင်ထွက်တော်မူသောအခါ ဖိနပ် တော်ခင်းရသည့် အသက် ၁၂နှစ်ထက်ကျော်လွန် ခြင်းမရှိသေးသောကလေးငယ် အမှုထမ်းများ (ထို ကလေးငယ်များသည် မှူးမတ်စော်ဘွားမြို့စားများ၏ သားမြေးများဖြစ်ကြရသည်။) [ရွှေရန်းသုံး၊ စာ ၃၄]

အတွင်းမီးတိုက် - အချင်းချင်းရန်တိုက်ပေးခြင်း

အတွင်းရောင်လင်း - စိခြယ်ထားသော ကျောက်မျက်၏ အတွင်းဘက်တွင် အရောင်လင်းလက်၍ ထွက်နေ အောင် စီရင်ထားသည်။ “ပတ္တမြားကျောက်တန်း ခြောက်၊ အတွင်းရောင်လင်း” [ကုန်းဘောင်၊ တ၊ စာ ၁၇၉]

အတွင်းရွှေ (ကျောက် - အတွင်းရှယ်) - ဘုရင့်အနီး အပါးတွင် ခြံရံ ခစားထမ်းရွက်ရသော အမှုထမ်း

အတွင်းရှုံ - ထီးလေးစင်း၊ လောင်းရှည်၊ ကလေး၊ သောင်သွပ်၊ တောက်၊ မိုးကောင်း၊ ကြော၊ တဲနိမ့်၊ စစ်တောက်၊ မုရင်းမြို့ရွာတို့ ပါဝင်သောဒေသ [ဦးမောင်မောင်တင်မှတ်စု]

အတွင်းဝဲ ကျောင်းတော်အိမ်တော်များ၏ ဆောင်မကြီး တွင် အတွင်းဘက် ဧည့်ခန်း [အုပ်ချုပ်၊ ပဉ္စ၊ စာ ၅၄]

အတွင်းဝန် - ဗြိတိန်တော်တွင် ခစားထမ်းရွက်ပြီး မင်းဧကရာဇ်၏ အတွင်းရေးကိစ္စ၊ နန်းတွင်းအမှု ကိစ္စနှင့် တိုင်းနိုင်ငံတော်ကိစ္စများကို ချောမော အောင်မြင်အောင် မင်းဧကရာဇ်ထံ လျှောက်ထား နာခံပြန်ဆိုစီရင်ရသော မှူးမတ်ကြီး [ROB, X, p 133၊ ရွှေရန်းသုံး၊ စာ ၆၁-၂ နှင့် အုပ်ချုပ်၊ စ၊ စာ ၁၈]

အတွင်းဝန်ထောက် - အတွင်းဝန်တို့ကို ကူညီထောက် မ၍ မင်းဧကရာဇ်၏ အမှုကိစ္စ၊ နန်းတွင်းရေးကိစ္စ များကို ထမ်းဆောင်ကာ နန်းတွင်းအမှုထမ်း တို့အား လည်း တာဝန်ကျပွန်စွာ ထမ်းဆောင်စေရန် ဆင့်ဆို ရပြီး တာဝန်လစ်ဟင်းသူများရှိလျှင် အတွင်းဝန်များထံ အစီရင်ခံရသော အရာရှိ [အုပ်ချုပ်၊ စ၊ စာ ၁၈-၉]

အတွင်းသင်းမှူး - လုံခြုံရေးအတွက် နန်းတွင်းတွင် စောင့်နေထမ်းရွက်ကြရသော အမှုထမ်းတို့ကို ကြီးကြပ် ရသည့် အကြီးအမှူး [အုပ်ချုပ်၊ တ၊ စာ ၁]

အတွင်းသုံးဆယ့်ခုနစ်မင်း - ရွှေစည်းခုံဘုရားတံတိုင်း အတွင်း၌ ရုပ်ပုံနှင့်တကွထားသော ၃၇ မင်းနတ်များ (၁) ဓတရဋ္ဌ (၂) ဝိရုဠက (၃) ဝိရူပကွ (၄) ကုဝေရ (၅) သိကြား (၆) မဟေသရ (၇) မဟာပိန္နဲ (၈) စန္ဒီ (၉) သူရဿတီ (၁၀) ရသမင်္ဂီ (၁၁) စန္ဒာ (၁၂) အာဠဝီ (၁၃) မာရ်နတ် (၁၄) သောတပန် (၁၅) အနာဂါမ် (၁၆) ဇေယျဒီပါ (၁၇) ဇေယျတံဆိပ် (၁၈) ဇေယျချမ်းသာ (၁၉) ဇေယျကျက်သရေ (၂၀) ဇေယျသပြေ (၂၁) ဇေယျ တန်ဆောင် (၂၂) ဇေယျတမ္ပတ် (၂၃) ဇေယျရန်အောင် (၂၄) ရွှေသက်စိုး (၂၅) ရွှေပြည်သင် (၂၆) ရွှေညိုသင် (၂၇) ရွှေစကား (၂၈) ခရားပင်စောင့်နတ် (၂၉) မန်ကျည်း ပင် စောင့်နတ် (၃၀) ဆင်ဖြူရှင်နတ် (၃၁) မြင်းဖြူ ရှင်နတ် (၃၂) ငဆွဲသင် (၃၃) ငနွယ်သင် (၃၄) ဖက် မသင် (၃၅) ဘုံမသင် (၃၆) ထုံသင်းကြီး (၃၇) ပွဲစား ကြီး [ဦးဖိုးကျား၊ စာ ၁၃-၁၆]

အတွင်းသုံးဆယ့်ခုနစ်မင်း - (၁) သိကြား (၂) ဓတရဋ္ဌ (၃) ဝိရုဠက (၄) ဝိရူပကွ (၅) ကုဝေရ (၆) ဇေယျဒီပါ (၇) ဇေယျတံဆိပ် (၈) ဇေယျချမ်းသာ (၉) ဇေယျကျက်သရေ (၁၀) ဇေယျသပြေ (၁၁) ဇေယျတန်ဆောင် (၁၂) ဇေယျ တမ္ပတ် (၁၃) ဇေယျရန်အောင် (၁၄) ရွှေသက်စိုး (၁၅) ဗျသင်္ဂီ (၁၆) မဟေသရ (၁၇) ရွှေပြည်သင် (၁၈) ရွှေညိုသင် (၁၉) ရွှေစကား (၂၀) ပွဲစားကြီး (၂၁) ခရားပင်စောင့် (၂၂) အင်ကြင်းပင်စောင့် (၂၃) ယင်နှင့် (၂၄) အာဠာဝက (၂၅) ကြေးစန္ဒီ (၂၆) ကြော့စန္ဒီ (၂၇) ဆင်ဖြူရှင် (၂၈) ငဆွယ်သင် (၂၉) ဖက်ပသင် (၃၀) မြင်းဖြူရှင် (၃၁) မာရ်နတ် (၃၂) မန်ကျည်းပင်စောင့် (၃၃) သူရဿတီ (၃၄) ငနွယ်သင် (၃၅) ထုံသင်းကြီး (၃၆) မဟာပိန္နဲ (၃၇) ရွှေမြို့ရှင် [ရွှေရန်းသုံး၊ စ၊ စာ ၁၂၉-၃၀]

အတွင်းအရိပ်နေ (ဗိသုကာ) - အဆောက်အအုံ၏ အတွင်းဘက်နံရံ? “အုပ်လှေကားသုံးဆူ ထည့်သည်။ အတွင်းအရိပ်နေနှင့်၊ မာရဘင်ကို ရွှေခြယ်၍ ထည့် သည်” [အင်ရုံ၊ စာ ၂၈၉]

အထက်ခုနစ်ဆက် - အဘ၊ အဘိုး၊ အဘေး၊ အဘီ၊ အဘဲ၊ အဘော်၊ အဘွေ [မနုကျယ်၊ စာ ၁၉၆]

အထက်ပုစင် (ကျောက်) - ကိုယ်အထက်ပိုင်းတွင် ရုံသော ဧကသီသင်္ကန်း။ “ဝါဘွင်းကာ သတင်တိုင်လျှင်။ အထက်ပုစင်၁။ ဩက်ရွတ်တထည်။ မပြတ်သောတ

ရော့ဆုလေတည်၏” [သွိုင်ရာဇသျှ နှင့် အမိဘွားစော
ကျောက်စာ၊ ကျော/၂၁-၂၂]

အထက်ဝါ (ဗိသုကာ) - အဆောက်အအုံ၏ အထက်ပိုင်း
[အုပ်ချုပ်၊ ပဉ္စ၊ စာ ၅၁]

အထောက်သုံးမျိုး - ထောက်သဖွယ်ခံဆောင်ရန်အတွက်
ပုံဖော်ထုလုပ်သော အဆင်တန်ဆာသုံးမျိုး (၁) အရုပ်
ထောက် (၂) ပွတ်ထောက် (၃) ပန်းထောက် [နဂါးပုံ၊
နရားပုံ၊ တိုးနရားပုံ၊ မကန်းပုံ ထုလုပ်သောထောက်ကို
အရုပ်ထောက်ဟု ခေါ်သည်။ အရုပ်ထောက်ကို
အဆောက်အအုံ၏ အောက်ဘက်ပိုင်းတွင် ထုလုပ်
ပုံဖော်လေ့ရှိသည်။ ပွတ်ထောက်နှင့် ပန်းထောက်များကို
အဆောက်အအုံ၏ အထက်ပိုင်းတွင် ပုံဖော်ထုလုပ်လေ့
ရှိသည်။] [အုပ်ချုပ်၊ ပဉ္စ၊ စာ ၆၄-၅]

အထုံးအမြိတ်ငါးထွေ (၁) ရောင်ထုံး (၂) ကြက်တောင်စည်း
(၃) ပေါက်ကျပ် (၄) ဦးစွန်း (၅) မိန်းမထုံး
[ဓေးတော်ဖြေ၊ စာ ၂၉၀]

အဒုလာ (ပါ၊ တုလာ) - တိုလာအချိန် (၁၈၀ ဂရိန်နှင့်
ညီမျှသောအလေးချိန် [BED, iii, p. 171]

အဒိန္နာဒါန (ပါ၊ အဒိန္န + အာဒါန) - အရှင်မပေး သော
ဥစ္စာကိုယူခြင်း [ဦးဟုတ်၊ စာ ၄၁၊ ၁၆၃] “ပြည်သူတို့
အဒိန္နာဒါနမှ လွတ်၍ ပစ္စုပ္ပန် သံသရာ အကျိုးစီးပွား
များစေခြင်းငှာ” [ကုန်းဘောင်၊ တ၊ စာ ၂၅၁]

အဓိဋ္ဌာနိဒ္ဓိ (ပါ၊ အဓိဋ္ဌာန + ဣဒ္ဓိ) - အဓိဋ္ဌာန် ပြု၍
တန်ခိုးဣဒ္ဓိပတ်ပြုခြင်း [ရခိုင်ရာသစ်၊ ပ၊ စာ ၁၅၈ နှင့်
ဦးဟုတ်၊ စာ ၄၆၊ ၁၉၄]

အဓိပတိ (ပါ) အကြီးအမှူး၊ အရှင်သခင် [ဦးဟုတ်၊ စာ ၄၆]

အဓိမာသ် (ပြက္ခဒိန်) - ပြက္ခဒိန် တွက်ချက်ရာတွင်
ပိုလာသောလ။ “ကန်ရာသီ၌ အဓိပတိသိ ၂ထပ် မြင်
ခြင်း၊ အဓိမာသ်ပြုခြင်း၊ သူရိယမာသထက် စန္ဒြမာသ
တလ လွန်ခြင်း စသည်ဖြင့် လထပ်ရက်ငင် ရာသော
အကြောင်းအင်္ဂါပြည့်စုံသည်” [လွှတ်တော်မှတ်၊ စာ ၁၀]

အဓိမာသ်ခုနစ်ပါး - သက္ကရာဇ်ကိုတည်၍ ၁၉ဖြင့် စားလျှင်
(၁) ၂ခုကြွင်းမူ စမ္မာဓိမာသ် (၂) ၅ခု ကြွင်းမူ
ပဉ္စာဓိမာသ် (၃) ၈ခုကြွင်းမူဗညျဓိမာသ် (၄) ၁၀ခု
ကြွင်းမူ ဒသာဓိမာသ် (၅) ၁၃ ခု ကြွင်းမူ
တေရသာဓိမာသ် (၆) ၁၆ ခုကြွင်းမူ သောဠသာဓိမာသ်
(၇) ၁၈ ခုကြွင်းမူ အဋ္ဌာရသာဓိမာသ် [ပက္ခဒိန်၊ စာ ၆၉]

အဓိရာဇ (ပါ) မင်းတကာတို့ထက် လွန်ကဲထူးမြတ်
သောမင်း [ဦးဟုတ်၊ စာ ၄၄၊ ၈၁၂]

အဓိပ္ပါယတ္ထ (ပါ) - အနက်အဓိပ္ပာယ်။ “အထူးထူးသော
အဓိပ္ပာယတ္ထတို့ကို ကြံတော်မူလှသည် ဖြစ်၍...”
[မှန်နန်း၊ ပ၊ စာ ၁၁၀]

အဓမ္မဝါဒီ (ပါ) တရားတော်နှင့် မညီမညွတ်သော
ဝါဒသမားများ၊ မကောင်းသော အကျင့်အကြံဖြင့်
လုပ်ကိုင်ဆောင်ရွက်သူများ [ဦးဟုတ်၊ စာ ၄၃၊ ၈၆၃]

အဓမ္မိက (ပါ) - တရားတော်နှင့် မညီမညွတ်ဖြစ်သည်။
မမှန်သော သဘောရှိသည်။ [ဦးဟုတ်၊ စာ ၄၃]
“အဓမ္မိကဖြစ်သည့်အရာများ၌ ထိုက်သက် မှန်ကန်ရာ
အဆင့်ဆင့် စိစစ်စိရင်သင့်ကြောင်း” [လွှတ်တော်မှတ်၊
စာ ၁၁၀]

အဓိမ်မသ်ပွဲ - ပြက္ခဒိန်တွင် ပိုလာသော ရက်များကို ဖြို
သည့်ပွဲ [ရာဇဝင်သစ်၊ တ၊ စာ ၁၇၈]

အနုနုပ္ပါဝါ - မိမိမယားသည် သူတစ်ပါးကို လင်ပြု၍
ရသောသား [မနုဓမ္မ၊ စာ ၂၁]

အနဝတတ်အိုင်ကိုဝန်းရံသောတောင်များ (၁) ကေလာ
သတောင် (၂) သုဒဿနတောင် (၃) စိတြတောင်
(၄) ကာဠာဂိရိတောင် (၅) ဂန္ဓမာဒနတောင် [သမန္တစက္ခု၊
ဒ၊ စာ ၂၀-၁]

အနဝဇ္ဇသိပ္ပ (ပါ) အပြစ်ကင်းစင်သော အတတ်ပညာ
[ဓေးတော်ဖြေ၊ စာ ၆၂၂]

အနာဂတဝင် (ပါ၊ အနာဂတဝံသ) - နောင်ဖြစ်မည့်
အကြောင်းအရာများကို ပြဆိုသောကျမ်း [ROB, III.
p. 148]

အနာပတ္တိက (ပါ) အာပတ်မသင့် [ROB, IX, p. 1072]
[ဦးဟုတ်၊ စာ ၅၆]

အနာမာသနိဿဂ္ဂိယဒုက္ကဋ် (ပါ) ရဟန်းသံဃာတော် များ
ရွှေငွေဝတ္ထုပစ္စည်းများကို စွန့်လွှတ်ခြင်း မရှိဘဲ ကိုင်တွယ်
ခဲ့လျှင် သင့်သောအာပတ် [မြင့်] “ရွှေငွေအနာမာ
သနိဿဂ္ဂိယဒုက္ကဋ်၊ အကပ္ပိယဝတ္ထုတို့ကို ခံယူသုံးဆောင်
ခြင်း အမှုတို့ကို မပြုမကျင့်ရအောင် တားမြစ် ပြောဆို
ကြရမည်” [လွှတ်တော်မှတ်၊ စာ ၂၀၃]

အနာမဿဝတ္ထု (ပါ) ရဟန်းတော်များနှင့် မအပ်စပ်သော
ရွှေငွေစသော ရတနာပစ္စည်း [ညွန့်နှင့်ဦးဟုတ်၊ စာ ၅၆]
“မင်းကြားကြီးလျှာဒါန်းတော်မူသည့် အနာမာသ ဝတ္ထု

ကြေးငွေတို့ကို အခြား နေရာ၌ တစုံတရာသုံးစွဲခြင်း မပြုမူ၍” [ဇက်ပင်အိုင်၊ စာ ၄၈]

အနိဋ္ဌပလရုပ် - အလိုမရှိအပ်သော အကျိုးကိုဖြစ်ပေါ် လာစေသောရုပ် [မြင့်နှင့် ဦးဟုတ်၊ စာ ၅၈၊ ၆၉၄] “ပဋိသန္ဓေစုတိစိတ်တို့၏ အကြားဝယ် ဖြစ်တတ် ကျတတ်သော ရောဂါအစရှိသော အနိဋ္ဌပလ ရုပ် အပေါင်းတို့သည်” [ကုန်းဆောင်း၊ ပ။ စာ ၁၉၃]

အနိဋ္ဌဖိုလ် (ပါ၊ အနိဋ္ဌ + ဖလ) - အလိုမရှိအပ်သော အကျိုးတရား [မြင့် နှင့် ဦးဟုတ်၊ စာ ၅၈၊ ၆၉၄] “အလို မရှိအပ်သော အနိဋ္ဌဖိုလ် ဂြိုဟ်သွား ဂြိုဟ်လာ အခါ သမယအတွင်းလည်း နောင်တော် ညီတော် အခင်း ဖြစ်ပွားကြသည် [ကုန်းဆောင်း၊ ဒု၊ စာ ၅၂၁]

အနုဂါမိကပစ္စည်း - နောက်ပါပစ္စည်း၊ ကြွင်းကျန်သော ပစ္စည်း [ဦးဟုတ်၊ စာ ၆၁] “အနုဂါမိက ပစ္စည်းစာတမ်း၊ သေတမ်းစာ၊ တရားသူကြီးတို့ ကောက်ချက် အရပ်ရပ် များကို ကြည့်ရှုရာ” [လွှတ်တော်မှတ်၊ စာ ၁၀၇]

အနုညာတ (ပါ) - ခွင့်ပြုခြင်း၊ ခွင့်လွှတ်ခြင်း [ဦးဟုတ်၊ စာ ၆၃] “ရဟန်းသာမဏေတို့ကို ဘုရား ခွင့်ပြုတော်မူ အပ်သော အနုညာတဖြစ်သူတို့မှ တပါးသော သူတို့ အား ပစ္စည်း ၄ပါးကို တောင့်တ၍ သစ်သီးပေးခြင်း... တို့ကိုလည်း မပြုမကျင့်စေမူ၍... ပြောဆိုဆုံးမကြရ မည်” [လွှတ်တော်မှတ်၊ စာ ၂၀၃-၄]

အနုဋီကာ (ပါ) ဋီကာရင်းတွင် ဖော်ပြသောအချက်များ မရှင်းမလင်းရှိသေးသည်ကို ပိုမိုရှင်းလင်းနားလည် လွယ်အောင် ထပ်ဆင့်၍ဖွင့်ဆိုရှင်းလင်းသောကျမ်း [မြင့်]

အနုမောဒနာ (ပါ) ကောင်းမှုအတွက် ဝမ်းမြောက် ဝမ်းသာ သာဓုခေါ်ခြင်း၊ ကောင်းမှုအတွက် ဝမ်း မြောက်ခြင်း [ဦးဟုတ်၊ စာ ၇၁] “ဆွမ်းလုပ်ကျွေးတော်မူ၍ သာဓု အနုမောဒနာပြုတော်မူသည်” [ကုန်းဆောင်း၊ ပ။ စာ ၇၄]

အနေသန (ပါ) မရှာမှီးအပ်သောတရား၊ မလျှောက်ပတ် သော အလုပ်အဆောင် [ဇေးတော်ဖြေ၊ စာ ၄၅၄]

အနေသန ၂၁ပါး (၁) ဆေးကုခြင်း (၂) တမန်မူ ပြုခြင်း (၃) အစေအပါးခံ၍ သွားခြင်း (၄) အိုင်းအမာကိုဖောက် ခြင်း (၅) အနာကို ဆေးလိမ်းပေးခြင်း (၆) ပျို့အန် ဆေးပေးခြင်း (၇) ဝမ်းကျ ဆေးပေးခြင်း (၈) နှာနှပ် ဆီချက်ပေးခြင်း (၉) အနာသုတ် ဆီချက်ပေးခြင်း (၁၀) ဝါးပေးခြင်း (၁၁) သစ်ရွက်ပေးခြင်း (၁၂) အပွင့်

ပေးခြင်း (၁၃) အသီးပေးခြင်း (၁၄) ရေချိုးကသယ် မုန့်ပေးခြင်း (၁၅) ဒန်ပူပေးခြင်း (၁၆) မျက်နှာသစ် ရေပေးခြင်း (၁၇) ဆပ်ပြာမှုန့်ပေးခြင်း (၁၈) မြေညက် မှုန့်ပေးခြင်း (၁၉) ဒါယကာကို ချီးမြှောက်၍ပြောခြင်း (၂၀) မမှန်စကားပြောခြင်း (၂၁) ရွာသူသားငယ်ကို ချီပိုးခြင်း [ROB, IX, p. 637]

အနော်ရထာ (ပါ၊ အနုရုဒ္ဓ) - တိုင်းသူပြည်သား တို့၏ ဆန္ဒနှင့် ဆန့်ကျင်ခြင်းမရှိဘဲ ပြည်သူတို့ ချစ်ခင်စုံမက်၍ နှစ်သက်ဖွယ်ရှိသောမင်း (ပုဂံ ခေတ်ကျောက်စာများတွင် **အနိရုဒ္ဓ**ဟု တွေ့ရသည်။ **အ** အက္ခရာကိုဖြုတ်၍ **နော်ရထာ** ဟုလည်းခေါ်သည်။) [လီနတ္ထ၊ စာ ၃၀၆-၁၀]

အနောက်စမုတ် - အနောက်ပွဲတက်ဇေတဝန်ဆောင် (ထိုအဆောင်တွင် ပဒုမ္မာကြာပန်း ခံဆောင်သော ပဒုမာသနပလ္လင် ထားရှိသည်။) [ရွှေစုန်းသုံး၊ စာ ၃၇]

အနောက်စမုတ်လက်စွဲ - အနောက်ပွဲတက် ဇေတဝန်ဆောင် တော်တွင် အလှည့်ကျအိပ်ဖန်စောင့် ထမ်းရွက်ရသော သေနတ်အမှုထမ်း လက်စွဲတော်များ [ရွှေစုန်းသုံး၊ စာ ၃၇]

အနောက်ထောင် - ရွှေစုန်းတော်၏ အနောက်ဆောင်တော် များတွင် နေထိုင်ကြသော မိန်းမများ ပြစ်မှုကျူးလွန် ပါက အကျဉ်းထားသော မိန်းမထောင် (နန်းတော် သစ်တပ် အနောက်မျက်နှာ၊ တံခါးနီတော်အထွက် လက်ဝဲဘက်ရှိ နောက်ရုံးတော်၏ အနောက် တောင် ဘက်တွင် အနောက်ထောင် တည်ရှိသည်။) [ရွှေစုန်းသုံး၊ စာ ၁၅၆]

အနောက်ပြည်ကြီးဝန် - ရခိုင်ပြည်နယ်ရေးရာ ကိစ္စ အဝဝကို စီရင်ဆောင်ရွက်အုပ်ချုပ်ရသော အရာရှိကြီး [ROB, X, p. 133 **အုပ်ချုပ်**၊ စ၊ စာ ၁၀၃]

အနောက်ဘက်တိုက် - သွန်ရွာ၊ မန်လည်၊ သက်ပန်း၊ တောင်တွင်းငယ်၊ ပဲနဲ့သာရွာ၊ မလွန်မိတ္ထီလာ၊ ထီးလိုင်၊ တပယ်၊ မြောင်လှမြို့၊ မြင်းခုံတိုင်မြို့၊ သဲကျေးရွာ၊ နဲ့သာရွာ၊ ခေါင်းကွဲရွာ၊ ငမာကြီး၊ သကြင်မြောက်ရွာ၊ လှိုင်းတက်မြို့၊ ပြင်စည်မြို့၊ ကင်းတောက်ရွာ၊ ရွာသယာရွာ၊ ရန်နောင်မြို့သစ်၊ ရန်နောင်မြို့အဝင်ဇီးချို၊ ဖွတ်အင်း၊ သာဂရ၊ မြို့တင် မြို့၊ ပင်လှ၊ ကျိသာ၊ ငန်းစွန်၊ ထရကန်၊ လှိုင်တက်မြို့၊ ကင်းသာရွာ၊ မင်းလှ ရွာ၊ မင်းလှကင်းသာရွာ၊ လှိုင်တက်ငွေစွန်၊ ဝါရွက်၊ အင်းနီ၊ ကြောက်မြို့၊ မျင်ထိတ်၊ မြစ်စုတ်၊ မလည်စသော

ရွာများပါဝင်သောဒေသ [ROB, II, pp. 152-3]

အနောက်ရှမ်း - ဧရာဝတီအညာမြစ်စဉ်၊ ချင်းတွင်းမြစ်စဉ်၊ ကလေး၊ သောင်သွပ်၊ မိုင်းခိုင်း၊ ရွှေအလယ်ကြောင်းဒေသများ [အုပ်ချုပ်၊ စ၊ စာ ၁၁၂]

အနောက်ရွှေပန်းချီ - ရွှေနန်းတော်ကြီး၏ အနောက်ပိုင်းရှိ မိဖုရားဆောင်များနှင့် အနောက်ပွဲတက် ဇေတဝန်ဆောင်၊ လက်ယာဆောင် လက်ဝဲဆောင်တို့တွင် ခြယ်သထားသည့် ဟင်္သာပဒါးရောင်၊ ရွှေရောင် မှန်ရောင်များ မှေးမှိန်ဟောင်းနွမ်းခဲ့လျှင် နန်းကံကျွေးဝန်ဆင့်ဆိုရာ နာခံ၍ ပြန်လည်ပြင်ဆင် ခြယ်သရသော ပန်းချီပညာသည်များ [ရွှေနန်းသုံး၊ စာ ၁၇၅]

အနောက်ဝန် - မိဖုရား၊ ကိုယ်လုပ်တော် မောင်းမ မိသံတို့နေထိုင်သော အနောက်အတွင်းတော်နှင့် သက်ဆိုင်သည့် အမှုကိစ္စအဝဝကို စီရင်ဆောင်ရွက်ရသောဝန် (မိဖုရားများ နေထိုင်ရာ အဆောင်များသို့ ဖြစ်စေ၊ အနောက်အတွင်းတော်သို့ဖြစ်စေ အမှုကိစ္စရှိ၍ ဝင်ရောက်သော ယောက်ျားများမှတစ်ပါး အသက် ၇ နှစ် ထက်ကြီးသော ယောက်ျားများ အဝင် အထွက် မရှိအောင် ဆင့်ဆိုကြည့်ရှုခြင်း၊ အနောက် အတွင်းတော် အမှုထမ်းများကို စီရင်အုပ်ချုပ် နှိုးဆော်ဆောင်ရွက်စေခြင်း၊ အနောက် အတွင်းတော်တွင် ရာဇဝတ်မှုဖြစ်ပွားလျှင် လွှတ်တော်နှင့်မြီတိုက်သို့ အစီရင်ခံပြီး ဆင့်ဆိုရာနာခံ၍ ပြစ်ဒဏ်စီရင်ခြင်း စသော အမှုများကိုလည်း ဆောင်ရွက်ရသည်။) [ရွှေနန်းသုံး]

အနောက်ဝန်စီရင်နက်အစု ၄၀ - အနောက်ဝန်စီရင် အုပ်ချုပ်သောအစု ၄၀ (၁) ရေကြည်တော်တင်စု (၂) သူငယ်တော်စု (၃) သပေါက်စု (၄) ယက်ကန်းတော်ရက်စု (၅) မိုင်းတာစု (၆) ဝင့်သီးတော်စု (၇) ပေါက်ပေါက်လှော်စု (၈) ငှက်တော်စောင့်စု (၉) သန့်စင်တော်စု (၁၀) ကျိုင်းကြီးစု (၁၁) ကျိုင်းငယ်စု (၁၂) ထမ်းစင်ထမ်းစု (၁၃) နွား ဘဏ္ဍာထိန်းစု (၁၄) ပန်းတော်လုပ်စု (၁၅) စားတော်ဆန်ဖွတ်စု (၁၆) အတွင်းစားတော်သည်စု (၁၇) ကြေးဘဏ္ဍာတော်ဆက်စု (၁၈) နန်းတော်လုပ်စု (၁၉) ကဝါတော်ဖွတ်စု (၂၀) ပြည့်တန်ဆာစု (၂၁) ထောင်းခြင့်စု (၂၂) ဆွမ်းတော်လောင်းစု (၂၃) ရှမ်းသူငယ်မြင်းစု (၂၄) ဗေဒင်စု (၂၅) စာပြန်စု (၂၆) သပေါက်မှူးစု (၂၇) သွေးသောက်စု (၂၈) လူ

ဟောင်းစု (၂၉) သူကောင်းစု (၃၀) ထီးတော်လုပ်စု (၃၁) ဘီးတော်လုပ်စု (၃၂) သစ်စေးတော်စု (၃၃) ရေဘဏ္ဍာစု (၃၄) ဝန်တော်ရွက်စု (၃၅) အထိန်းစု (၃၆) အချီစု (၃၇) နွားနို့ညှစ်စု (၃၈) ကျွဲနို့ညှစ်စု (၃၉) ဆန်တော်ဆက်စု (၄၀) ထုံသင်းသွေးစု [သာလွန်မင်းလက်ထက် အနောက်ဝန် စီရင်နက် ၄၀ ဖြစ်သည်။]

[ROB, I, p. 232]

အနုဂ္ဂ (ပါ) အဘိုးမဖြတ်နိုင်သော၊ အလွန်အဖိုးထိုက် တန်သော ဦးဟုတ်၊ စာ ၄၉ “အဘိုးအနုဂ္ဂဖြစ်သော လက်စွပ်တမုတ်ကြိုးနှင့် ခုနစ်သီကိုလည်း ယူတော်မူခဲ့၏” [မှန်နန်း၊ ဒု၊ စာ ၉၇]

အနုဂ္ဂဟနစ်ပါး (၁) ပစ္စယာနုဂ္ဂဟ-ပစ္စည်းလေးပါးဖြင့် ချီးမြှင့် ထောက်ပံ့ခြင်း၊ (၂) ဓမ္မာနုဂ္ဂဟ- အသိပညာ၊ စာပေ၊ အကျင့်တရားဟူသောဓမ္မဖြင့် ချီးမြှင့် ထောက်ပံ့ခြင်း [ညွန့်] “အနုဂ္ဂဟနစ်ပါး သာသနာတော်ကို အလွန်အကျူး ချီးမြှင့်တော်မူခြင်း စသော သာသနာတော် စည်ပင်အံ့သည်ကိုသာ ရည်ရွယ်တော်မူလျက်... မြတ်သောမင်းအဖြစ်ကို ယူတော်မူသည်” [ROB, IX, p. 433]

အနိစ္စ (ပါ) မမြဲသော၊ အမြဲမရှိသော ဦးဟုတ်၊ စာ ၅၈ “ငါ့ညီတော် အနိစ္စတရားသို့လိုက်ရလေပြီ၊ ငါသာ ကြွင်းသေးတော့သည်” [မှန်နန်း၊ ဒု၊ စာ ၅၂]

အနတ္တလက္ခဏ (ပါ) ကိုယ်စင်စစ်မဟုတ်ဟူ၍ မှတ်အပ်သော တရားအသွင်အပြင် ဦးဟုတ်၊ စာ ၅၀၊ ၈၂၃]

အနန္တနယ (ပါ) - အဆုံးအပိုင်းအခြား မရှိသောနည်း ဦးဟုတ်၊ စာ ၅၂၊ ၅၀၉]

အနန္တယသ (ပါ) ရေတွက်၍ မဆုံးနိုင်သော အခြေအရံ အကျော်အစောရှိခြင်းဦးဟုတ်၊ စာ ၅၂၊ ၇၉၆]

အနိမ့်သဘင် - မြေဝိုင်းတွင် ကပြသောဇာတ်သဘင် [အက၊ စာ ၅၂-၃]

အနုဿတိတရားဆယ်ပါး (၁) ဗုဒ္ဓါနုဿတိ- မြတ်စွာဘုရား၏ ဂုဏ်တော်ကိုးပါးကို အဖန်ဖန်အောက်မေ့ခြင်း (၂) ဓမ္မာနုဿတိ - တရားတော်၏ ဂုဏ်တော်ခြောက်ပါးကို အဖန်ဖန်အောက်မေ့ခြင်း (၃) သံဃာနုဿတိ - သံဃာတော်၏ ဂုဏ်တော် ကိုးပါးကို အဖန်ဖန်အောက်မေ့ခြင်း (၄) သီလာ နုဿတိ - သီလဂုဏ်ကို အဖန်ဖန်အောက်မေ့ခြင်း (၅) စာဂါနုဿတိ - စွန့်ကြဲခြင်းဂုဏ်ကို အဖန်ဖန် အောက်မေ့

ခြင်း (၆) ဒေဝတာနုဿတိ - နတ်တို့၏ သဒ္ဓါရှိသော ဂုဏ်ကို စံထား၍ မိမိ၏ သဒ္ဓါရှိသောဂုဏ်ကို အဖန်ဖန် အောက်မေ့ခြင်း (၇) ဥပသမာနုဿတိ - နိဗ္ဗာန် ၏ ဝိရာဂစသောဂုဏ်ကို အဖန်ဖန်အောက်မေ့ခြင်း (၈) မရဏာနုဿတိ- သေခြင်းတရားကို အဖန်ဖန် အောက်မေ့ခြင်း (၉) ကာယဂတာနုဿတိ - ၃၂ ကောဋ္ဌာသကို အဖန်ဖန်အောက်မေ့ခြင်း (၁၀) အာနာပါနသတိ- ထွက်သက်ဝင်သက်ကို အာရုံပြု၍ အဖန်ဖန် အောက်မေ့ခြင်း [သုစမှတ်၊ ၁၊ ၈ ၃၆၇] “သစ္စာစကား ကို မှန်အောင်သုံးလေ၊ အနုဿတိဆယ်ပါးကို တစ်နေ့ နှစ်ထောင်ရအောင် စီးဖြန်းလေ” [သုဿာ၊ ၁၊ ၈၂၂၁]

အနုစာမောင်နံ (ကျောက် - (၁) မေတ္တာအနှစ်ဖြင့် ချစ်ခင် ပေါင်းသင်းသောမောင်နံ (၂) မောင်နံနှစ်ဦး [ကျောက်ပို့၊ ၈ ၉၀]

အပတိဋ္ဌာ (ပါ) သူတစ်ပါး ပစ်ထားသည်ကို ကောက်ယူ ၍ မွေးသောသား [မနုဗ္ဗ၊ ၈ ၂၁]

အပရာဇိတပလ္လင်တော် - မာရ်ငါးပါးကို အောင်မြင်တော်မူ သောမြတ်စွာဘုရားထိုင်တော်မူသည့်ပလ္လင်[ရွှေဘုံ၊ ၈၈၅]

အပရိမာဏ (ပါ) အတိုင်းအရှည်မရှိသော [မေးတော် ဖြေ၊ ၈ ၄၃၉]

အပရိဟာနိယတရားခုနစ်ပါး (၁) ညီညွတ်စွာ မပြတ် စည်းဝေးတိုင်ပင်ခြင်း (၂) အစည်းအဝေးသို့ အညီ အညွတ်တက်ရောက်ပြီး မင်းတို့ပြုဖွယ်ကိစ္စကို အညီ အညွတ်ဆောင်ရွက်ခြင်း (၃) ရှေးမင်းတို့ ပညတ်ချက် များကို အစဉ်လိုက်နာခြင်း (၄) အသက်အရွယ်ကြီးသူ တို့ကို ရိုသေလေးမြတ်ခြင်း (၅) အမျိုးသမီး ကြီးငယ် တို့ကို အနိုင်အထက်ဆွဲယူ၍ အိမ်ထောင် မပြုခြင်း (၆) မြို့တွင်းမြို့ပြင်ရှိ နတ်ကွန်းစေတီတို့ကို ရှေးထုံး အတိုင်း ပူဇော်ရှိခိုးခြင်း (၇) ရဟန်းတို့အား တရားနှင့် လျော်စွာ စောင့်ရှောက်ပြုစုခြင်း [အုတ်ချစ်၊ ၁၊ ၈ ၁၁၈]

အပရန္တတိုင်း - သုနာပရန္တတိုင်း(အိန္ဒိယအနောက်ပိုင်း ကတ္တိဝါ ကျွန်းဆွယ်၏ အရှေ့ဘက်ခြမ်း) [အပရန္တ၊ ၈ ၃၂-၃]

အပါယဂတိမုပါယံ (ပါ) အပါယ်သို့လားစေတတ်သော အကြောင်း [ဦးဟုတ်၊ ၈ ၉၂၊ ၃၅၅]

အပေတယံ (ပါ၊ အပေတိ + အယံ) - ရွှေအဆင်း ကဲ့သို့ ထွန်းလင်းသောနေမင်းကို ညအချိန်ရှိခိုး ပူဇော်သည့် ဂါထာ။ “မင်းကြီးကား ဥဒေတယံကို နံနက်

တစ်ထောင်၊ အပေတယံကို ညတစ်ထောင် သရဇ္ဈာယ် တော်မူ၏” [မှန်နန်း၊ ၃၊ ၈ ၁၅၂]

အပေါင်နံ အသေးအဖွဲအမှု အခွန် [BED, iv, pp. 238-9]

အပေါင်နံအကောက်အစား - (၁)အသေးအဖွဲအမှုတို့ ပေါ်တွင် ကောက်ခံသော အခွန်တော်၊ အထွေထွေ အသေးအဖွဲ အခွန်တော် [မဟာမုနိ၊ ၁၊ ၈ ၄၁၇] (၂)အမှုတိုင်ကြားသူက တရားသူကြီးအား အမှုစစ်ဆေးရန် အလိုငှာ ရှေးဦးစွာ ပေးဆက်ရသော ကြေးငွေ [ထွန်း] “ဤသို့ မှတ်သား ပိုင်းချားလျက်သော။ ... ရွာမြေ ထန်းများသည်။ လှူရင်းတိုင်း အပေါင်နံ အကောက်အစား တရား ကွမ်းဘိုးနှင့်အကွ ...သာသနာတော်မြတ်အား ကျေးဇူး များစွာ တည်ပစေဟူ၍ လှူဒါန်းတော်မူပြန်သတည်း” [မဟာမုနိ၊ ၁၊ ၈ ၈၀]

အပါယ်လေးပါး (၁) ငရဲ (၂) တိရစ္ဆာန် (၃) ပြိတ္တာ (၄) အသူရကယ် [သုစမှတ်၊ ၈ ၁၂၁]

အပြင်သုံးဆယ့်ခုနစ်မင်းနတ် - ရွှေစည်းခုံဘုရား၏ တံတိုင်း အပြင်၌ ရုပ်ပုံနှင့်တကွ ထားသောနတ် သုံးဆယ့် ခုနစ်မင်း (၁) သိကြား (၂) မဟာဂီရိ (၃) နှစ်မတော် (၄) ရွှေနပေ (၅) သုံးပန်လှ (၆) မနဲမိ (၇) တောင် မကြီးရှင်ညို (၈) မြောက်မင်း ရှင်ဖြူ (၉) ထီးဖြူဆောင်း (၁၀) ထီးဖြူဆောင်း မယ်တော် (၁၁) ပရိမ္မရှင်မင်းခေါင် (၁၂) ရွှေဖျင်းကြီး (၁၃) ရွှေဖျင်းငယ် (၁၄) မန္တလေး ဘိုးတော် (၁၅) ရှင်ကွ (၁၆) ညောင်ချင်းအို (၁၇) မင်းစည်သူ (၁၈) မင်းသားဒန်းမောင်ရှင် (၁၉) ကျော်စွာ (၂၀) အောင်စွာမကြီး (၂၁) ရွှေ စစ်သင် (၂၂) မယ်တော်ရွှေစကား (၂၃) ငါးစီးရှင် (၂၄) မင်းတရားနတ် (၂၅) မောင်ပိုးတူ (၂၆) အနောက် မိဖုရား (၂၇) အောင်ပင်လယ်ဆင်ဖြူရှင် (၂၈) ရှင်ကုန်း (၂၉) ရွှေနေရံထာ (၃၀) မင်းရဲအောင်တင် (၃၁) မောင်မင်းဖြူ (၃၂) ရှင်တော်နတ် (၃၃) တပင် ရွှေထီး (၃၄) မြောက်ဘက်ရှင်မ (၃၅) တောင်ငူ ရှင်မင်းခေါင် (၃၆) သံတော်ခံ (၃၇) ယွန်းဘုရင် [ဦးဖိုးကျား၊ ၈ ၃၂-၄၆]

အပြင်သုံးဆယ့်ခုနစ်မင်း (ဝန်ကြီးပဒေသရာဇာမှ)(၁) သိကြား (၂) မဟာဂီရိ (၃) နှစ်မတော် (၄) သုံးပန်လှ (၅) ရွှေ နပေ (၆) မနဲမိ (၇) ရွှေဖျင်းကြီး (၈) ရွှေဖျင်းငယ် (၉) မင်းစည်သူ (၁၀) ကျော် စွာ (၁၁) အောင်စွာမကြီး (၁၂) ငါးစီးရှင် (၁၃) မင်းတရား နတ်ဆင်ဖြူရှင်

(၁၄) မောင်ဖိုးတူ (၁၅) ရွှေနေော်ရထား (၁၆) တပင်
ရွှေထီး (၁၇) မြောက်ဘက်ရှင်မ (၁၈) တောင်ငူ
ရှင်မင်းခေါင် (၁၉) အနန္တပစ္စည်း (၂၀) ရန္တပစ္စည်း
(၂၁) မြင်စိုင်းရွှေနန်းရှင် (၂၂) သီဟပတေ့
(၂၃) ရမည်းသင်းစားသီလဝ (၂၄) စည်းတပြစ်ကြီး
(၂၅) မင်းလှငယ် (၂၆) မင်းကြီးရန်နောင် (၂၇) သတိုး
မင်းစော (၂၈) ငါးဆူဒါယကာမင်း (၂၉) မင်းရဲဒိဗ္ဗ
(၃၀) ရှင်တရုပ် (၃၁) မဟာသတိုးသီဟသူရ
(၃၂) မင်းရဲသီဟကျော်ထင် (၃၃) ဝေါကြီးမှူး
(၃၄) သတိုးမင်းကြီး (၃၅) သခင်စစ် (၃၆) ထိလပ်
(၃၇) မင်းရဲယေသူ ဦးဖိုးကျား၊ စာ ၃၂-၅၅]

အပြောင်း - မယားငယ် (ယောက်ျားသည် မယားကြီးရှိ
၏။ ထိုယောက်ျားနှင့်အတူ လက်ဆုံမစားရသော်
လည်း အထင်အရှားအတူနေသော မယားငယ်)
[မနုကျယ်၊ စာ ၃၁၀ နှင့် BED, IV, p. 252]

အပြစ်ရှစ်ပါး (၁) မင်းဘေးကြောင့် အမျိုးပျက်စီးခြင်း
(၂) ခိုးသူဘေးကြောင့် အမျိုးပျက်စီးခြင်း (၃) မိဘေး
ကြောင့် အမျိုးပျက်စီးခြင်း (၄) ရေဘေးကြောင့်
အမျိုးပျက်စီးခြင်း (၅) မြုပ်ထားသော ပစ္စည်းများ
ရွှေပြောင်း၍သွားခြင်း (၆) ပြုလုပ်သမျှ မကောင်းဖြစ်၍
ပျက်စီးခြင်း (၇) အမျိုးဥစ္စာစည်းစိမ်ကို ဖျက်ဆီးမည့်သူ
ပေါ်လာခြင်း (၈) အမျိုးဥစ္စာ ကိုယ်ခန္ဓာတို့ပါ ပျက်စီး
ခြင်း [သုစမှတ်၊ စာ ၃၀၇]

အပွတ်အညွတ် - ဖွယ်ဖွယ်ရာရာ၊ ထွေထွေထူးထူး
[မြန်မာ့ဝေါဟာ၊ စာ ၁၅]

အဖက်ခြင်အံ့ (ကျောက်) ခြင်တွယ်ရေတွက်အံ့။ “ဥစ္စာ
လေအဖက်ခြင်အံ့ဟု မိန်၏” [၁၂၂၉-စုနစ်ထိုး ကံကုန်စစ်
သမီးကျောက်စာ]

အပြီးအခိုင် - တောင့်တင်းခိုင်မာစွာ။ “အပြီးအခိုင် အုတ်မြို့
များတည်၍ ဝန်းရံနေသည်” [ကုန်းဘောင်၊ ပ။ စာ ၃၉၃]

အဖြေ (ဗိသုကာ) - တံခါးပေါက်၊ မုခ်ပေါက်များ၏
အပေါ်ဘက်ထောင့်များ၊ တန်းနှင့်တိုင်ဆုံရာတွင်
ဖြစ်ပေါ်လာသောထောင့်များတွင် ထောင့်ပုံမပေါ်အောင်
ဖြေထားသည့် အဆင်တန်ဆာ [အဖြေ သုံးမျိုးရှိသည်။
(၁) လင်းနို့တောင် (၂) ပုစွန်ထုပ်ကွေး (၃) သရက်ကင်း
တို့ဖြစ်ကြသည်။] [မြန်မာမှု၊ ၅၊ စာ ယနှင့် အုပ်ချုပ် ၊ ပဉ္စ၊
စာ ၆၄]

အဗျာကတာဓမ္မာ (ပါ) ကုသိုလ်လည်းမဖြစ်၊ အကုသိုလ်

လည်း မဖြစ်သော အခြားတစ်ပါးသော တရား [မြန်]
အဘယဇီဝိတဒါန - (ပါ) အသက်ဘေး ကင်းလွတ်ခွင့်
ပေးသော အလှူ [ဦးဟုတ်၊ စာ ၁၀၄၊ ၄၁၇၊ ၄၆၅]

အဘယဒါန ဇီဝိတဒါန (ပါ) ဘေးမဲ့ပေးသော အလှူ။
အသက်ကို ချမ်းသာပေးသောအလှူ [ဦးဟုတ်၊ စာ
၁၀၄၊ ၄၁၇]

အဘယမုဒြာ (ပါ+သက်) - လက်တစ်ဖက်ကို ဖြစ်စေ
နှစ်ဖက်လုံးကိုဖြစ်စေ ထောင်ထားပြီး လက်ဖဝါးကို
အပြင်သို့လှန်ကာ လက်ချောင်းများကို အပေါ်သို့

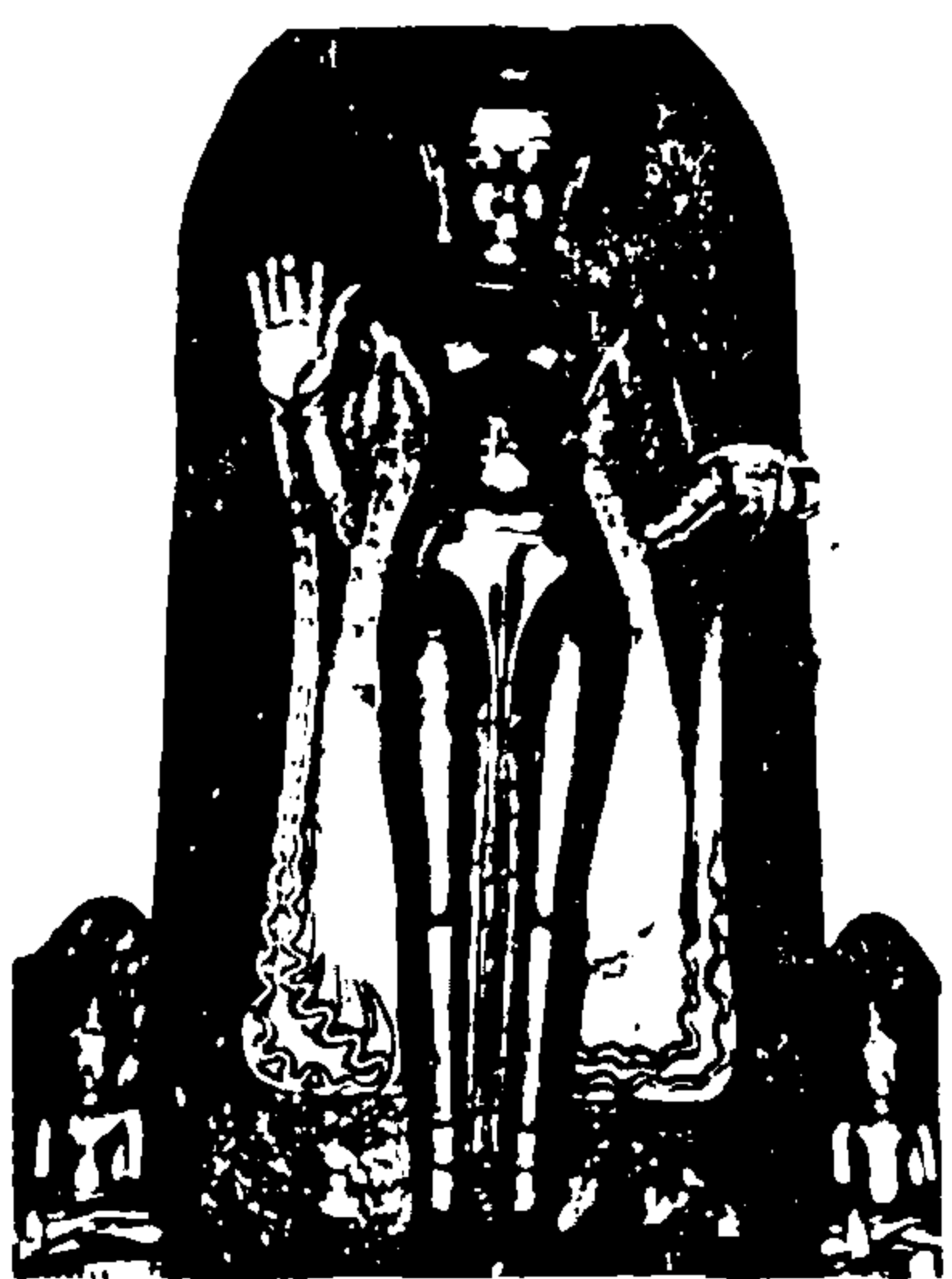

အဘယမုဒြာ

ထောင်ဖြန့် ပြနေ
သော လက်ဟန်၊
ဘေး အန္တရာယ်
မ ရှိ အောင်
ကာကွယ်ပေးနေ
သည့်ဟန် (ဘေး
အန္တရာယ် ကင်း
ရှင်း လို သူ တို့
သည် အဘယ
မုဒြာဟန် ဗုဒ္ဓ ရုပ်
တု တော် ကို
ကိုးကွယ်ကြ၏။)

[မုဒြာ၊ စာ ၃၆-၈]

အဘိဇ္ဇေဗလ (ပါ) မြင့်မြတ်သော အမျိုးအဆွေ တောင့်တင်း
သောစွမ်းအား [ရွှေဝတီ၊ စာ ၁၀၆-၇] “အလောင်း
မင်းတရားကြီးဘုရားကား ဆွေတော်မျိုးတော် သား
တော် မြေးတော်တည်းဟူသော အဘိဇ္ဇေဗလ စသော
အားငါးပါးနှင့် ပြည့်စုံတော်မူ၏” [ကုန်းဘောင်၊ ပ။ စာ
၃၁၄]

အဘိညာဏ် (ပါ) ထူးသော အသိညာဏ် [ဦးဟုတ်၊ စာ ၁၀၆]

အဘိဇ္ဇေ (ပါ) လွန်ကဲ၍ တံခွန်ကဲ့သို့ ထူးမြတ်သော
[ဦးဟုတ်၊ စာ ၁၀၄၊ ၄၉၃]

အဘိဓမ္မာခုနစ်ကျမ်း (၁) ဓမ္မသင်္ဂဏီကျမ်း (၂) ဝိဘင်းကျမ်း
(၃) ဓာတုကထာကျမ်း (၄) ပုဂ္ဂလ ပညတ်ကျမ်း
(၅) ကထာဝတ္ထုကျမ်း (၆) ယမိုက်ကျမ်း (၇) ပဋ္ဌာန်း
ကျမ်း [သုစောသန၊ စာ ၃၈]

အမဇိုး(အမခြံ) ထမ်းစင်၊ သန်လျင်းတို့၏ ပင်မ ကိုယ်ထည်
အစိတ်အပိုင်း အပြောက်အမွမ်း [BED, IV, p. 270]

အမရပူရဥဒယ - ဂရင်းနစ်မျဉ်းကဲ့သို့ပင် အမရပူရမြို့ကို

ဗဟိုပြု၍တွက်ယူသော နေဝင်နေထွက်များ [ရွှေဝယ်၊ စာ ၆၆]

အမာဝါသီနေ့ (ပြက္ခဒိန်) ပြက္ခဒိန်တွင် ရက်ပိုများကို ဖြိုပြီးနောက်တွင် ဖြစ်ပေါ်သော လကွယ်နေ့များ [ဇေးတော်ဖြေ၊ စာ ၅၇၀]

အမိပုဂ္ဂာမိ - မိဖုရား၏မိခင်။ “အမိပုဂ္ဂာမိသိဃ်သုမိယာ။ သွင်မဟာကဿပကိုဝ်လျှာသော။ တံပက်ဆွယ် လယ်” [၁၂၄၈ ခုနှစ်ထိုး မဟာကဿပကျောင်း ကျောက်စာ]

အမိသင်တော် (ကျောက်) - မောင်းမမိသံ [ပုဂံမြန်၊ ဒု၊ စာ ၃၅၀] “သွင်အမိသင်တင် မရှက်သည် မသိယံမိက မိန်ခဒေအံ” [၁၂၄၃ ခုနှစ်ထိုး ဘိုးကလုန်ဥဘုရား ကျောက်စာ]

အမုကွန် (ကျောက်) - မော်ကွန်း။ “မြတ်ကြံစွာ မင်ကြံကိုဝ်ကြာပိယံရကာ ရိယံစင်တံသွန်ဒေ အမု ကွန်တင်ဒေ” [၁၂၆၆ ခုနှစ်ထိုး သက်သူသမီးကျောက်စာ]

အမုနွန်စာ (ကျောက်) - ရာဇဝတ်ပြစ်မှု ကျူးလွန်သူ တို့ကို အပြစ်ပေးရန် လမ်းညွှန်အဖြစ် အသုံးပြုသော ရာဇဝတ်ကျင့်ထုံး [ဇော်ဟောင်း၊ စာ ၁၄၈] “ခိုင်သော ဟုတ်စင်မှုကာ၊ အမုနွန်စာကိုဝ်ဖတ် စိယံ၊ အမုနွန်စာ တွင် အကြင်သူခိုင်သည်၊ ဣမည်သော အပ္ပစ်တေပ္ပစ် မူကာ၊ ဣမည်သော တန်ပိယံတေ ပိယံအပ်ဒေအံဟူ ပိယံဒေအံ” [၁၂၄၉ ခုနှစ်ထိုး ကျဇာ မင်းအမိန့်တော်]

အမတ် (ပါ၊ အမစွ) - တိုင်းရေးပြည်မှုကိစ္စများကို မင်းနှင့်တိုင်ပင်ဆောင်ရွက် အမှုထမ်းရသော ပုဂ္ဂိုလ် (ပုဂံခေတ်ထိုး ကျောက်စာများတွင် အမတ္တာဟု တွေ့ရသည်။) [ဦးဟုတ်၊ စာ ၁၁၈] “မြတ်စွာသော မင်ကြီးအမတ္တာ” [၁၂၂၃ ခုနှစ်ထိုး အနန္တသူရ မောင်နံ ကျောက်စာ]

အမတ်ကြီးလေးပါး (၁) ဝိနိစ္ဆယအမတ်- အမှုကို စစ်ဆေး မေးမြန်းတတ်သော အမတ် (၂) ဝေါဟာရိကအမတ် - စစ်ဆေးပြီးသော အမှုကိုဆုံးဖြတ်တတ်သောအမတ် (၃) အန္တောကာရိကအမတ် - အတွင်းမှုကို ဆောင်ရွက် သော အမတ် (၄) အဋ္ဌကုလိကအမတ် - အမျိုးကောင်း သော အမတ် [ဇောဝက၊ စာ ၇၅]

အမတ္တဟတ္ထ - အမျိုးတို့နှင့်လိုက်၍ အဝေးတွင် မွေးမြင် သော သားသမီး [မနုကျယ်၊ စာ ၃၁၁]

အမိန့်တော်ရ - တရားရုံးတွင် အမှုသည်တို့ကိုယ်စား လျှောက်လဲ ပြောဆိုခွင့်ရသော တရားဓမ္မသတ် ကျမ်းကျင်သည့် ရှေ့နေ [ရွှေနေန်းသုံး၊ စာ ၇၃-၄]

အမျိုးလေးပါး (၁) ခတ္တိယ - မင်းမျိုး (၂) ဗြဟ္မဏ - ပုဏ္ဏားမျိုး (၃) ဝေဿ (ဗိသျှ) - ကုန်သည် လယ် လုပ်မျိုး၊ သူကြွယ်မျိုး (၄) သုဒ္ဓ(သဲဒ) - သူဆင်းရဲမျိုး [အုပ်ချုပ်၊ ဒု၊ စာ ၁၃-၄နှင့် ဇေးတော်ဖြေ၊ စာ ၆၈၇-၉၂၊ ROB, I, p. 391]

အမြုတေ - (၁) အနှစ် (၂) တိရစ္ဆာန်နှင့် သစ်ပင် တစ်ခုခု တွင် တွေ့ရတတ်ပြီး တန်ခိုးရှိသည်ဟူ၍ ယူဆသုံးစွဲ သော အရာဝတ္ထု [ယုဒသန်၊ စာ ၈၇]

အမြိုက် (ပါ၊ အမတ) မသေသောတရား၊ နိဗ္ဗာန် ဦးဟုတ်၊ စာ ၁၁၈]

အမြင်တော်ငါးပါး- (၁) မံသစက္ခု - မှောင်မိုက်၌ပင် ထက်ဝန်းကျင် တစ်ယူနေတိုင်တိုင် မြင်နိုင်ခြင်း (၂) ဒိဗ္ဗစက္ခု - ကြို၍မြင်နိုင်ခြင်း (၃) ပညာစက္ခု- ဉာဏ်ပညာဖြင့် ဖောက်ထွင်း၍ မြင်နိုင်ခြင်း (၄) ဗုဒ္ဓ စက္ခု - သတ္တဝါတို့၏အလိုစရိုက်ကို သိမြင်ခြင်း (၅) သမန္တစက္ခု - အလုံးစုံသော တရားတို့ကို သိမြင်နိုင် ခြင်း [ကိုးဇော်၊ စာ ၄၉၂]

အမြင့်ငါးမြို့ - (၁) အမြင့် (၂) အလ္လာကပ္ပ (၃) ပရိမ္မ (၄) ကျောက်ရစ် (၅) နဘက် (ဤငါးမြို့ကို ရှေး အခါက အမြင့်မြို့တွင် ရုံးစိုက်သော ငါးမြို့ဝန်က အုပ်ချုပ်သည်။) [GUBSS, pt ii, Vol. I, p.24]

အမြင့် ၁၀ ရိုး - (၁) အရှေ့ ၄၀၀ ရိုး (၂) ပုညာရိုး (၃) အနောက် ၄၀၀ ရိုး (၄) မြေတိုင်ရိုး (၅) သိမ်ခွေ ရိုး (၆) ပွဲရိုး (၇) တန်ရွန်းရိုး (၈) ကာဘက်ရိုး (၉) ကူးတိုရိုး (၁၀) ပေါက်အင်ဒိုင်းရိုး [ROB, IV, p. 505]

အမြင့်သဘင် - ရုပ်သေးသဘင် [ROB, VIII, p. 378]

အမြိတ္တစုတ် - ဖြူစင်ကောင်းမြတ်သော ဝတ္ထုရရှိခြင်း (စုတ်လေးပါးရှိသည်။ ၁ - အမြိတ္တစုတ် - မြတ်သော ဝတ္ထုရရှိခြင်း၊ ၂-လာဘစုတ်-လာဘ်ရခြင်း၊ ၃- ဝရ စုတ် - မြင့်မြတ်သောအရာသို့ရောက်ခြင်း၊ ၄- သိဒ္ဓိ စုတ် - ပြီးစီးအောင်မြင်ခြင်း) [ရာမ၊ စာ ၁၅၅]

အမြိတ္တဓာတ် - မြောက်စူးစူးအရပ်တွင် အဓိကတည် သောဓာတ် (အမြိတ္တဓာတ်သည် ၁၂ ရာသီခွင်တွင် ကရကဋ်၊ ဗြိစ္ဆာနှင့် မိန်ရာသီများကို ပိုင်ဆိုင်သည်။ အမြိတ္တဓာတ်သက် ၁၆နှစ် ဖြစ်သည်။) [ROB, I, p. 201 နှင့် ဇေးလက်စွဲ၊ စာ ၅၆]

အမြိတ်အစွန် (၁) သွေးသားတော်စပ်သူ (၂) မိဖုရားငယ်၊

ကိုယ်လုပ်တော်တို့မှ မွေးဖွားသူ [ဦးကုလား၊ စာ ၉၄ အောက်]

အမွေမခံထိုက်သောသားသမီးခြောက်မျိုး (မနုကျယ်) -

- (၁) သူတစ်ပါးလက်ဝယ်သို့ ပေးပြီးဖြစ်သောသားသမီး
- (၂) သူတစ်ပါးကလေးကို ဥစ္စာဖြင့်ဝယ်၍ မွေးစားသော သားသမီး (၃) လင်သစ်နေ၍ သန္ဓေရပြီးနောက် လင်ဟောင်းနှင့် ပြန်လည်ပေါင်းသင်းသောအခါတွင် မွေးမြင်သော သားသမီး (၄) ယောက်ျားနှင့် မိန်းမ ရှင်မြူး၍ သန္ဓေရပြီးနောက် အထင်အရှားအတူမနေဘဲ တိတ်တဆိတ်မွေးမြင်သော သားသမီး (၅) မိဘနှစ်ပါး၏ ဆုံးမဩဝါဒကို မခံယူဘဲ ရန်သူကဲ့သို့ ကျင့်သော သားသမီး (၆) ငတ်မွတ်ရှားပါးသူကို ခေါ်ယူမွေးစားသော သားသမီး [မနုကျယ်၊ စာ ၃၁၁]

အမွေဝန် - အမွေခံထိုက်သူ သားမြေးမရှိလျှင် ကွယ်လွန်သူ၏ ပစ္စည်းများကို ဘဏ္ဍာတော်အဖြစ် သိမ်းယူရသော တာဝန်၊ မင်းညီမင်းသား များမတ် မင်းမှုထမ်းတို့ ကွယ်လွန်လျှင် ဘုရင်က သနားတော်မူသည့် အစီးအနင်း အဆောင်အရွက်တို့ကို ဆိုင်ရာ ဆက်သွင်းစေ၍ ကျန်ပစ္စည်းတို့ကို အမွေခံတို့က ခွဲဝေယူငင်ကြစေရန် အမွေခံ မရှိပါက ဘဏ္ဍာတော်အဖြစ် သိမ်းယူရန် တာဝန်များကို အဂတိသို့ မလိုက်ဘဲ မှန်ကန်အောင် စီရင်ထမ်းဆောင်ရသော အမတ် [ရွှေစုန်းသုံး၊ စာ ၁၁၇-၈] သာယာဝတီမင်း (၁၈၃၇-၄၆) လက်ထက်တွင် အမွေဝန်ရာထူးကို ဖျက်သိမ်းသည်။ [ROB, VIII, p. 634]

အမွမ်းခြင်ပိတ် - အခြင်တို့၏ အောက်ဘက်အစွန်းကို လှပအောင် ဖုံးပိတ်ကပ်ရိုက်ထားသော ပျဉ်ပြားပန်းဆွဲ [ယုဒသန်၊ စာ ၉၂၊ ၃၀၁]

အမွမ်းတင် - (၁) အဖြူထည်ပစ္စည်းပေါ်တွင် အပြောက်အမွမ်းခြယ်သည်။ (၂) ပိုမိုကောင်းမွန်အောင် ချီးမြှင့်ပေးသည်။ ချီးကျူးဂုဏ်ပြုသည်။ [အုပ်ချုပ်၊ ပဉ္စ၊ စာ ၅၇]

အမှာတော်ရေး - မင်း၊ ဝန်ကြီး၊ ဝန်ထောက် အတွင်းဝန်တို့၏ အမိန့်တော် အမှာတော်များကို အဆင့်အတန်းနှင့် လိုက်လျော ညီထွေဖြစ်အောင် ရေးသားပေးရသော အမှုထမ်း [ရွှေစုန်းသုံး၊ စာ ၅၆]

အမှုလုပ်အတတ်ပညာငါးမျိုး - (၁) လက်သမား (၂) ရက်ကန်း

သည် (၃) ကုဟာသည် (၄) ဆတ္တာသည် (၅) သားရေသမား [ဗေးတော်မြေ၊ စာ ၂၈၇]

အမှူးမင်း - ရာဇဝတ်မှုကျူးလွန်သူတို့ကို အကျဉ်းချထားရာ ထောင်ကြီး၏ အကြီးအမှူး [အုပ်ချုပ်၊ စာ ၂၃၂]

အယ - ဘုရင့်သားငယ် သမီးငယ်များ၏ အခင်းအနီးတို့ကို သန့်ရှင်းသပ်ယပ်အောင် ဆောင်ရွက်၍ စက်တော်ခေါ်အောင်လည်း ယုယစွာပြုစုရသော အမှုထမ်း [ရွှေစုန်းသုံး၊ စာ ၂၄၄]

အယောစ - ရှေးက အယုဒျ သို့မဟုတ် အယုဒ္ဒယဟူ၍ ခေါ်သော မြို့တော်တည်ရာ ယိုးဒယားနိုင်ငံ [အုပ်ချုပ်၊ ၃၊ စာ ၉၈]

အယင်တိုင် (ကျောက်) - ယင်းတို့ [ကျောက်စီ၊ စာ ၁၅၉]

အယုဇ္ဈပူရ - ဘေးအန္တရာယ် ကင်းသောမြို့ (ရတနာသိမ်ခေါ် ရွှေဘိုမြို့) [ROB, III, p. 152] “အယုဇ္ဈပူရဘေးမဲ့ရာ တာဝတိံသာနတ်ပြည် ကဲ့သို့ဖြစ်သည်” [ကုန်းဘောင်၊ ပ၊ စာ ၃၇၈]

အယုဇ္ဈမော်ကွန်း - ဘေးအန္တရာယ် ကင်းသောမြို့ အဖြစ် သတ်မှတ်သည့် မော်ကွန်းမှတ်တိုင် [ဦးဟုတ်၊ စာ ၁၂၂]

အရကောက် - (ပဋ္ဌာန်း ၂၄ ပစ္စည်းအကြောင်းတို့ကို) အဓိပ္ပာယ်ကောက်ယူချက် [မြင့်]

အရစား - အမှုသည်တို့ထံမှ မတောင်းမယူဘဲ ရရှိစားသောက်ရသော ကြေးငွေ [လွှတ်တော်မှတ်၊ စာ ၂၅၆]

အရညကင် (ပါ၊ အရညက) - တောကျောင်း၌ သီတင်းသုံးသော၊ တော၌နေသော [ဦးဟုတ်၊ စာ ၁၂၃]

အရမဏီလူမျိုး - အာမေနီယံလူမျိုး (Armenian)

အရမံ - အာမေနီယံ (Armenian)။ “ရန်ပုံခွင်းအမြောက်ကို အရမံသင်းဘောတွင် သန်လျင်ရေဝန် ဝယ်ယူလိုက်ကြောင်း” [ကုန်းဘောင်၊ ပ၊ စာ ၁၂၄]

အရဟတ္တဝေ (ပါ) - အရဟတ္တဖိုလ်၏ တံခွန်၊ ရဟန္တာအဖြစ်ဟူသော တံခွန် [ဦးဟုတ်၊ စာ ၁၂၄]

အရာတော် - ဘုရင်ပိုင်ဆိုင်သော လယ်မြေ၊ ဝတ္ထု ပစ္စည်း “ခါသာ၊ ကရကတ်၊ ရမထိ၊ ပိတ်ဖျင်၊ ပုဆိုင်ထည် စသော အရာတော်တို့ကို လက်တော်ကိုင်၍ လှူတော်မူပါ” [ROB, I, p. 469]

အရာတော်မြေ - ဘုရင်ပိုင်ဆိုင်သောမြေ [အရာတော်မြေလေးမျိုးရှိသည်။ (၁) နန်းစဉ်အရာတော်မြေ (၂) စုံသေအမွေပြတ်အရာတော်မြေ (၃) သိမ်းစု အရာတော်မြေ (၄) ယွန်းပေါင်ပါမြေဟူ၍ ဖြစ်သည်။] [ယုဒသန်၊ စာ ၉၇]

အရိမဒ္ဒန (ပါ) ရန်သူတို့ကို နှိမ်နင်းအောင်မြင်နိုင်သော (ပုဂံပြည်) “အရိမဒ္ဒနပေါက္ကံပြည် နော်ရထာမင်းစော တည်ထားသည့် ပုဂံစည်းခုံဘုရား” [လွတ်တော်မှတ်၊ စာ ၁၉၅]

အရိယဓမ္မတရားဆယ်ပါး - သူတော်စင်တို့ ဆောက်တည် သောတရားဆယ်ပါး- (၁) သူ့အသက်ကို မသတ်ခြင်း (၂) သူ့ဥစ္စာကို မခိုးခြင်း (၃) သူ့မယားကို မကျူးလွန် ခြင်း (၄) မဟုတ်မမှန်သောစကားကို မပြောဆိုခြင်း (၅) ကုန်းချော ပြောဆိုမှုမရှိခြင်း (၆) ကြမ်းတမ်းသော စကားကို မပြောဆိုခြင်း (၇) သိမ်ဖျင်းသောစကားကို မပြောဆိုခြင်း (၈) သူ့စည်းစိမ်ကို ငါ့စည်းစိမ် ဖြစ်ပါ လေတော့ဟု မကြံစည်ခြင်း (၉) သူတစ်ပါးတို့ ပျက်စီး အောင် မကြံစည်ခြင်း (၁၀) မှားသောအယူကို မယူ ခြင်း [ROB, II, p. 110]

အရိယဝိစ္စာ - သမဘာဝနာ၊ ဝိပဿနာဘာဝနာတရားတို့ကို ပေါက်မြောက်အောင်အားထုတ်၍ မဂ်ဉာဏ် ဖိုလ်ဉာဏ် ရသော ပုဂ္ဂိုလ် [ရွှေမြန်၊ စာ ၈၁-၂]

အရိယာ (ပါ) - မြတ်သောသူတော်စင် [ဦးဟုတ်၊ စာ ၁၂၅]

အရုဏဝတီမြေ - ရွှေအဆင်းနှင့်တူသောမြေ၊ နိမြန်းသော အရောင်ရှိသည့် မြေညက် [တောင်တွင်း၊ စာ ၅၆]

အရေးမခင်မှူး - မင်းဧကရာဇ်၏ အသေးအဖွဲ့ကိစ္စများ ကို တာဝန်ယူ ဆောင်ရွက်ရသော အကြီးအမှူး [ဦး မောင်မောင်တင်စာစု]

အရေးရှင် - အသာစီးရထားသဖြင့် အရေးကိစ္စကို အဆုံး အဖြတ်ပေးမည့်ပုဂ္ဂိုလ်။ “မင်းရဲကျော်စွာ မှာတော်မူ လိုက်သည် အမတ်ကြီးအရေးရှင်” [မှန်နန်း၊ ဒု၊ စာ ၂၅]

အရိုးစိုက်ကြီးစိုး - မိမိမျိုးရိုးကို အသစ်စိုက်ထူ၍ ကြီးစိုး သည်။ [လွတ်တော်မှတ်၊ စာ ၂၅၆-၇]

အရည်း (ပါ၊ အရည) - (၁) တောရပ်မှီ၍ သံသရာမှ ကျွတ်လွတ်ရန် ကျင့်ကြံအားထုတ်သော သူတော်စင် ရသေ့ရဟန်း (၂) သိက္ခာမတင်၊ သိမ်မဝင်ဘဲ ဘုရားရှင် ဟောကြားတော်မူသော တရားကိုပယ်၍ မဟုတ်မမှန် သော တရားကို ဟောကြားကာ မလျော်သောအကျင့်ကို ကျင့်ကြံ သည့် အရည်း ရဟန်း [အုပ်ချုပ်၊ တ၊ စာ ၉၂- ၉၈၊ ၁၀၅ နှင့် အုပ်ချုပ်၊ စ၊ စာ ၂၀၆-၈]

အရုဏ် - နေဝန်းမထွက်မီ အရှေ့အရပ်မှ ရှေးဦး အနီ ရောင်ပေါ်သောအချိန် [ဓမ္မတော်ဖြေ၊ စာ ၅၁၃-၄]

အရိန္ဒမာ - ရန်သူကိုဆုံးမတတ်သည့် (သိကြား)မင်း ပေး

သော(လှ)၊ ရန်သူကိုဆုံးမနိုင်သော [ဦးဟုတ်၊ စာ ၁၂၅] “အရိန္ဒမာစကြာရွှေလှုံရ အာဒိစ္စဝံသနေမင်း၏ အဆက် အနွယ်” [ကုန်းဘောင်၊ ပ၊ စာ ၁၅၈]

အရိပ်မထွက်တံဆိပ် - ဖု၍ဖောင်း၍မနေဘဲ အောက်သို့ ချိုင့်ဝင်နေသောစာနှင့် အမှတ်အသားပါသည့် တံဆိပ် တုံးဖြစ်မည်ဟု ခန့်မှန်းရသည် [ROB, VII, p. 593]

အရုံဂိုဏ်း - စနေမင်း (၁၆၉၈-၁၇၁၄)လက်ထက် တောင်ငူ မြို့တွင် သီတင်းသုံးသော ရှင်ဗုဒ္ဓကံ့ရ၊ ရှင်စိတ္တ၊ တယပင်းမြို့တွင် သီတင်းသုံးသော ရှင်သုနန္ဒ၊ တရပ်မြို့ ငရုံအိုးရွာတွင် သီတင်းသုံးသော ရှင်ကလျဏတို့က ရဟန်းသာမဏေတို့ မြို့တွင်းရွာတွင်း သွားလာလျှင် သင်္ကန်းရုံ၍ ယပ်စွဲကိုင်ကြရမည်ဟု ပညတ်တော်မူ သည့်ဂိုဏ်း [သာသနာ၊ စာ ၁၈၁]

အရျာ (ကျောက်) - အရိယာသံဃာတော်၊ စင်ကြယ်သော အကျင့်တရားနှင့် ပြည့်စုံသူ [ပါ-အရိယ (ဦးဟုတ်၊ စာ ၁၂၅)]

အရွတ်ပဒါးသား - နူ နာ စွဲကပ် နေသူ များ [ရီရီ၊ စာ ၃၅၁]

အရွတ်ဝန် - ရွှေမြို့တော်တွင် နူနာရောဂါကူးစက် ပြန့်ပွား မှုမရှိစေရအောင် နူနာစွဲကပ်နေသူတို့ကို မြို့တော်၏ အပြင်ဘက် သင့်တော်ရာနေရာသို့ ပို့ဆောင်စုဝေး နေထိုင်စေရန် စီရင်ရသောအရာရှိ[ရွှေနန်းသုံး၊ စာ ၁၂၅]

အရှေ့ဘက်တိုက် - အောင်ပင်လယ်၊ အောင်ပင်လယ် ကန်အသည်၊ အုတ်ဖို၊ အုန်းကွမ်း၊ ဘုတ်ရွာ၊ ကင်းရွာ၊ ကြပင်း၊ ရွှေခုံတိုင်၊ မြစ်တွင်း၊ မကွေတရာ၊ ကျွဲနဖား၊ ခက်တင်၊ တောင်အင်း၊ မတ္တရာ၊ ရေမြပုကန်၊ တောင်ပြုံး ငယ်၊ စကြင်၊ စကြင်တောင်ရွာ၊ သပြေလှ၊ စုံရွာ၊ စရိုင်၊ နာရီတောင်၊ မြစ်သစ်ငယ်၊ ဝရင်းတုတ်၊ ကွမ်း စည်၊ ပြောင်းပြလင်းဇင်း၊ ကွန်သာယာ၊ ကင်ကုံပယ်၊ ပေါက်နက်၊ ရေကြည်၊ ရေနံ့သာ၊ ဆေးဟောင်း၊ ဆေးသစ်၊ ဝါတန်ဆက်၊ ငှက်ကြီးသိုက်၊ ရက်ဘား၊ ရမာန်၊ ယမုံ၊ မုံတော၊ ရေထွက်ရွာများ ပါဝင်သောဒေသ [ROB, II, pp. 180-1]

အရှေ့ရွှေပန်းချီ - ရွှေနန်းတော်ကြီးအရှေ့ပိုင်းရှိ နန်းတော် ဆောင်များတွင် ခြယ်သထားသည့် ရွှေရောင်၊ ဟသံ ပဒါးရောင်၊ မှန်ရောင်များ ဟောင်းနွမ်းမှေးမှိန်လျှင် နန်းကံကျွေးဝန်ဆင့်ဆိုရာ နာခံ၍ ကောင်းမွန်သစ်လွင် အောင် ပြန်လည်ခြယ်သရသော ပန်းချီ အမှုထမ်း [ရွှေနန်းသုံး၊ စာ ၁၇၄-၅]

အရှေ့သာလျောင်း - အရှေ့ဘက်သို့ ဦးခေါင်းမူ၍ လဲလျောင်း နေဟန်တည်ထားသော လျောင်းတော်မူဘုရားကို ရွှေသာလျောင်းဘုရားဟု ခေါ်သည်။ (“အရှေ့သာလျောင်း၊ တောင်ပေါင်းလောင်း၊ နောက်စောင်းနေရဗာ၊ မြောက်ကုသိနာ၊ လေးဖြာခေါ်ဝေါဟာ” ဟူသောဆိုရိုးနှင့် “အရှေ့ပေါင်းလောင်း၊ တောင်သာလျောင်း၊ နောက်စောင်း နေရဗန်၊ မြောက်နိဗ္ဗာန်” ဟူသော ဆိုရိုးနှစ်မျိုးကွဲပြားသည်။)

အလာ - အမှုထမ်းမဟုတ်သော အသည်နှင့်ကပ္ပါးတို့ သင့်နေပေါင်းဖော်၍ မွေးမြင်လာသူ [အုပ်ချုပ်၊ ပဉ္စ၊ စာ ၅]

အလေးတံဆိပ်စား - ကုန်စည်ချိန်တွယ်သော အလေးတို့ အပေါ်တွင် အသိအမှတ်ပြု တံဆိပ်ခတ်ခ ကောက်ခံစားသုံးပိုင်ခွင့်ရှိသော အရာရှိ

အလော်အလဲ - အပြန်အလှန် အငြင်းအခုန် [ဦးကုလား၊ ပ၊ စာ ၂၅၈ အောက်] “ထိုသို့ ရာဇာဓိရာဇ်နှင့် အလော်အလဲဆိုကြရာတွင်...” [သုဿာ၊ ပ၊ စာ ၄၅၂]

အလံကျည် - အလံငယ်ထည့်ရန် ပြုလုပ်ထားသော ကျည်တောက်။ “အလံကျည်အဖျားရွှေ” [နန်းသုံးယာဉ်၊ စာ ၃၇]

အလံနိစိုက်လူတော် - သီပေါမင်း (၁၈၇၈-၈၅) လက်ထက်တွင် အရပ်ခြောက်ပေန်းပါးရှိ၍ ချောမောသန်မာသူ (၁၁၃)ဦးကို ရွေးချယ်ပြီး အလံနိစိုက်လူတော်ဟူသော အမည်ကိုပေးကာ ဘုရင့်အပါးတော်တွင် ဝဲယာခွဲဝေထမ်းရွက်စေသောတပ်ဖွဲ့ (တပ်ဖွဲ့ဝင်တို့၏ သျှောင်တွင် အလံနိကို အမြဲစိုက်ထားသည်။) [ကုန်းဘောင်၊ တ၊ စာ ၅၄၃ နှင့်၊ ရွှေနန်းသုံး၊ စာ ၃၈]

အလံဦးကင်းဖျား - နိုင်ငံတော်လုံခြုံရေးအတွက် အလံစိုက်ထူ၍ စခန်းချရပ်စောင့်ကြပ်နေသော ကင်းတည်ရှိရာ အစွန်အဖျားဒေသ။ “သိန္နီမြို့ကျေးရွာသည် အခြားမြို့ကျေးရွာနှင့်မတူ အလံဦး ကင်းဖျား... မြို့ကျေးရွာဖြစ်ပါ၍...” [လွှတ်တော်မှတ်၊ စာ ၁၈၂]

အလင်္ကာကျမ်း - အသက်ဝင်သော ကဗျာ လင်္ကာ ဂါထာ ဖွဲ့ဆိုပုံဖွဲ့ဆိုနည်းတို့ကို ပြဆိုသောကျမ်း။ “မှတ်သားကျယ်ဝန်း၊ ဆန်းအလင်္ကာ၊ နားဝင်စွာ၍” [လောက၊ စာ ၂၄၈]

အလန္တီ (ပါ) - မကောင်းမှုပြုရန် မရှက်သော၊ အရှက်မရှိ တတ်သော [ဦးဟုတ်၊ စာ ၁၂၈]

အလန္တီဒုဿီလ (ပါ) - အရှက်လည်းမရှိ၊ သီလလည်းမရှိသော [ဦးဟုတ်၊ စာ ၁၂၈၊ ၄၈၃]

အလန္တီဒုဿီလပါပသမာစာရပုဂ္ဂိုလ် (ပါ) - အရှက်မရှိ၊ သီလသိက္ခာမရှိ၊ အကျင့်ဆိုးရှိသောပုဂ္ဂိုလ် [ညွန့်]

အလုပ်သုံးမျိုး - (၁) ဆယ်နှစ်ရာသီအလုပ် (၂) လက်အလုပ် (၃) စက်အလုပ် [မြန်မာမင်း၊ စာ ၅၃]

အလမ္မရစည် - စည်ဝအားလုံးကို ပိတ်သောစည်၊ ထက်စည် [သီချင်း၊ ပ၊ စာ ၁၆၆]၊ ပုစွန်လက်မဖြင့်ပြုလုပ်သောစည် [ဥမ္မာ၊ စာ ၈၁]

အလယ်ဘီလား - အလယ်တွင် တည့်မတ်သော ဘီလားအိမ်ဖြင့် မွမ်းမံထားသည်။?

အလွဲစုံပု (ကျောက်) - အလုံးစုံသောဘုံ။ “ဤယံ ငါလှူသော အက္ခိဝိကာ အလွဲစုံပုနိယံသော လူနတ်တကာခပ်သိ သလေရပါစိယံသတေ” [၁၂၅၂-စုနစ်ထိုး သီဝင်စင်မပီ ကျောက်စာ/၁၄-၅]

အဝစာတသား - ယုတ်မာဆိုးသွမ်းသောသား [ဧညသစ်၊ စာ ၁၈၃]

အဝိညာဏက (ပါ) - သက်မဲ့ပစ္စည်း [ဦးဟုတ်၊ စာ ၁၃၉] “အဝိညာဏကဖြစ်သော မြို့စောင့်အမြောက်ကြီးသည် အဝရွှေနန်းရှင် ကျွန်ခံလေပြီ” [ကုန်းဘောင်၊ ပ၊ စာ ၃၉၈]

အဝီစိ (ပါ) - ငရဲကြီးရှစ်ထပ်တွင် အောက်ဆုံးငရဲ [ဦးဟုတ်၊ စာ ၁၄၁]

အဝေးကျိဝန် - အဝေးမြို့ရွာများမှဆက်သွင်းသော စပါး၊ ဆီ၊ ဆား၊ ငါးပိတို့ကို နေပြည်တော်သို့ သယ်ဆောင်ခြင်းမပြုတော့ဘဲ သင့်ရာဒေသတွင် ထားသိုရန် တည်ဆောက်ထားသည့် ကျိတော်များနှင့် ကျိအမှုထမ်းတို့ကို ကြီးကြပ်အုပ်ချုပ် စီရင်ညွှန်ကြားရသောဝန် [ရွှေနန်းသုံး၊ စာ ၁၂၉]

အဝေးမြို့ရွာနယ် - ရာဇဌာနိနယ်ပယ်တွင် မပါဝင်သော အဝေးမြို့ရွာနယ်ပယ် [အုပ်ချုပ်၊ စ၊ စာ ၂၁၆]

အဝေးရောက်စာရေး (အဝေးရောက်) - အဝေးမြို့ရွာရှိ စော်ဘွားမြို့စားတို့နှင့်သက်ဆိုင်သော ကိစ္စအဝဝကို ဝန်တို့ထံ လျှောက်ထားမှာကြားခြင်း၊ အဝေးစော်ဘွားမြို့စားတို့ စိတ်နှလုံးသာယာအောင် ဆောင်ရွက်ပေးသင့်သည်တို့ကို ဝန်တို့မှတစ်ဆင့် မင်းထံ လျှောက်ကြားရခြင်း စသော တာဝန်များကို ထမ်းဆောင်ရသော စာရေး [ရွှေနန်းသုံး၊ စာ ၅၆-၇ နှင့် ROB, I, pp.151-2]

အဝန်း (အဝန်း) - အစုအမှုထမ်းတို့ကို အုပ်ချုပ်ရသော အရာရှိငယ် [လွတ်တော်မှတ်၊ စာ ၂၃၄] “လမိုင်းစာရေး အဝန်းသွေးသောက်ကြီးတို့နှင့် အောင်ပင်လယ် လမိုင်း အစု အမှုထမ်းလူငါးဆယ်” [ကုန်းဘောင်၊ တ၊ စာ ၁၃၇]၊ “အမှူးအဝန်းငယ်သား ၁၀၀ စီ၊ ... နေ့ညဉ့် စောင့် နေစေ” [ROB, I, p. 384]

အသထန် (ကျောက်) (ပါ၊ သဏ္ဍာန) - အသွင်အပြင်၊ ပုံပန်း။ “(ရိုယ်) ကုဏ္ဍအကြိယံအသထန် ဟိသမ္ပိယံ အရပ်နှိုက်” [၁၃၁၅ ခုနှစ်ထိုး ရှင်မဟာကဿပဘုရားကျောင်း ကျောက်စာ၊ မျက်/၈]

အသဒိသနဂ္ဂဟ (ပါ) - အတုမရှိသော ချီးမြှင့်ထောက်ပံ့မှု [ဦးဟုတ်၊ စာ ၆၂၊ ၁၄၄] “သူခပ်သိမ်းတို့ မပြုစွမ်းနိုင်သောအရာဖြစ်၍ အသဒိသနဂ္ဂဟဖြစ်သည်” [ROB, IX, p. 896]

အသဒိသအလှူ - အတုမရှိသောအလှူ၊ တုဖက်ကင်းသော အလှူ [ဦးဟုတ်၊ စာ ၁၄၄] “အသဒိသ အလှူကြီးကို ပေးတော်မူသည်” [ကုန်းဘောင်၊ ဒု၊ စာ ၆၄]

အသမတာကိန်း - မညီညွတ် မမျှမတ ဖြစ်နေသောကိန်း၊ မကောင်းသော အချိန်အခါသို့ ဆိုက်ရောက် နေသော ကိန်း [မြိုင်]

အသရေ (ပါ၊ သိရီ) - ကုသိုလ်ကြောင့်ဖြစ်သော တင့်တယ် ကောင်းမြတ်ခြင်းဂုဏ် [ယုဒသန်၊ စာ ၁၁၇]

အသာစာရဏ (ပါ) - သူတစ်ပါးတို့နှင့် ဆက်ဆံခြင်း မပြုသော၊ သူတစ်ပါးတို့နှင့် မဆိုင်သော၊ ထူးခြားသော [ဦးဟုတ်၊ စာ ၁၄၇]

အသာစာရဏဂုဏဝိသေသ (ပါ) - သူတစ်ပါးတို့ထက် ထူးခြားသော၊ ဂုဏ်ကျေးဇူးတရား အထူးရှိသော [ဦးဟုတ်၊ စာ ၁၄၇၊ ၃၆၇၊ ၉၀၈]

အသာမိက (ပါ) - ပိုင်ရှင်မရှိသောပစ္စည်း [ဦးဟုတ်၊ စာ ၁၄၇] “တူးကျင်းကရသည့် ငွေဖလား... ကျောက်စိမ်း တင်လက်စွပ်တစ်...ရ၍ လျှောက်ထားဆက်သရာ ...အသာမိကပစ္စည်းဖြစ်သည် အမိန့်တော်ရှိပြီးလျှင် တူးဖော်ရရင်း သူတို့ကိုပေးဘော်မူ၏” [ကုန်းဘောင်၊ တ၊ စာ ၁၆၄]

အသာရပ္ပ (ပါ) - မလျှောက်ပတ်သော [ဦးဟုတ်၊ စာ ၁၄၈] “တုံးရို့၊ ဗြောက်ခွဲ၊ မီးပန်...စသည်တို့ ကိုပြုလုပ်၍ ရို့ခြင်း၊ လွတ်ခြင်းအမှုတို့သည် ရဟန်းသာမဏေ တို့နှင့် မလျှောက်ပတ်သော အသာရပ္ပအမှုဖြစ်၍ ...

ဆင့်ဆိုတာမြစ်ကြရမည်” [လွတ်တော်မှတ်၊ စာ ၂၀၅-၆]

အသိတဉ္စနပြည် - အိန္ဒိယနိုင်ငံ ဥတ္တရပရဒက်(ရှ)ပြည် နယ်၏ အနောက်ဘက်ပိုင်းတွင် တည်ရှိခဲ့၍ ဘီစီ ၂ ရာစုနှစ်အလယ်က မိလိန္ဒမင်းကြီး စိုးစံခဲ့သောပြည် (ပဲခူး ကလျာဏီကျောက်စာတွင်မူ ဥက္ကလာပမင်းကြီး စိုးစံရာ ဒဂုံမင်းနေပြည်သည် အသိတဉ္စနပြည်ဖြစ် သည်ဟု ဖော်ပြသည်။) [Sources of Indian Tradition, p. 106 နှင့် ရခိုင်ရာသစ်၊ ပ၊ စာ ၈၀] “ဥတ္တရာပထတိုင်း အသိတဉ္စနပြည်တွင်လည်း။ မဟာ ကံသ မည်သော မင်းကြီးသည် မင်းပြု၏” [ဧညသစ်၊ စာ ၉]

အသိတာနုဗျဉ္စနလက္ခဏာ (ပါ) - မြတ်စွာဘုရား၏ အပါး ရှစ်ဆယ်သော လက္ခဏာငယ် [ညွန့်] “ဗတ္တိံသလက္ခဏာ အသိတာနုဗျဉ္စနလက္ခဏာ ဟူသော မဟာပုရိသ လက္ခဏာတော်အပေါင်းတို့နှင့် ပြည့်စုံတော်မူသော ...မြတ်စွာဘုရား” [လွတ်တော်မှတ်၊ စာ ၁၆]

အသိတိ (ပါ) - ရှစ်ဆယ် [ဦးဟုတ်၊ စာ ၁၄၈] “မဟာ သာဝက အသိတိရှစ်ကျိပ်တို့ကို တပါးလျှင် ရွှေကျောင်း တော်တကျောင်းစီ ဆောက်လုပ်ပြီးလျှင်...ကိုးကွယ် တော်မူသည်” [ကုန်းဘောင်၊ ဒု၊ စာ ၁၃၀]

အသိတိမဟာသာဝက - မြတ်စွာဘုရား၏ တပည့်ကြီး ရှစ်ဆယ် (လက်ယာတော်တွင် အရှင်သာရိပုတြာ၊ ကောဏ္ဍညထေရ်၊ ဝပ္ပထေရ်၊ ဘဒ္ဒိယထေရ် စသော တပည့်ကြီးလေးဆယ်၊ လက်ဝဲတော်တွင် အရှင် မောဂ္ဂလာန်၊ အင်္ဂုလိမာလထေရ်၊ ဝက္ကလိထေရ်၊ ကုလု ဒါယီထေရ် စသော တပည့်ကြီးလေးဆယ် - အစုစု တပည့်ကြီး ရှစ်ဆယ်ဖြစ်သည်။) [သမန္တဓမ္မ၊ ဒု၊ စာ ၃၀၅-၆]

အသုဘကမ္မဋ္ဌာန်း (ပါ) - စက်ဆုပ်ဖွယ်ရှိသော အကောင် ပုပ်ကိုရှု၍ စီးဖြန်းသောကမ္မဋ္ဌာန်း [မြိုင်]

အသုရိန် (ပါ၊ အသုရိန္ဒ) - ဘာဝတိံသာနတ်တို့နှင့် ဆန့် ကျင်သော အသုရာနတ်တို့၏ အရှင်ဖြစ်သည့်နတ်မင်း၊ သိကြားမင်း၏ ရန်သူဖြစ်သော နတ်မင်း [ဦးဟုတ်၊ စာ ၁၄၉] “သိကြားနေရာ၊ စစ်ထိုးလာသည့်၊ ပြင်းစွာ မျက်ရိန်၊ အသုရိန်ကို၊ ဒေဝိန်သက္က၊ စီးချင်းချ၍” [လောက၊ စာ ၁၈၈]

အသုတရာ - အတောင်ငါးရာ (ပေပေါင်း ၇၅၀)ရှိသော အတိုင်းအရှည်၊ အနက် [အာသံနိုင်၊ စာ ၁၆၇]

အသံစုနစ်ပါး(ဂီတ) - (၁) ညှင်းလုံး (၂) ပုလဲ (၃) ဒူရက (၄) ပြည်တော်ပြန် (၅) အောက်ပြန် (၆) မြဲခိုင်း (၇) ခြောက်သွယ်ညွန့် [ရွှေဝတီ၊ စာ ၁၈၃]

အသက်အသံ - အသံဗလံ၊ လှုပ်ရှားမှုနှင့် အသံပြုပုံ။ “ထိုနေ့ညအချိန်ကို မွန်တို့အသက်အသံထွက်စေရ ချီလာ၍ ညဉ့်စစ်တိုက်မည်ဟု ချောင်းဝပ်လျက် တပ် တော်နားသို့ ရောက်လာ၏” [ကုန်းဘောင်၊ ပ။ စာ ၁၉၇]။ “မြင်းနိမကျည်း စေတစီးကိုမြင်မှ ကြိုက်၍ယူ၏။ အသက်အသံသိအောင် ခုနစ်ရက်လည်အောင် စီးစေပြီး ပြီးမှ...” [ဦးကုလား၊ ဒု၊ စာ ၁၉]

အသည် - အမှုထမ်းလည်းမဟုတ်၊ အခြားမြို့ရွာမှ ဝင်ရောက် လာသူလည်းမဟုတ်ဘဲ နေမြဲမြို့ရွာတွင် အစဉ်ထာဝရ နေထိုင်၍ ကုန်သွယ်လယ်ယာလုပ်ကာ အသက်မွေး ဝမ်းကြောင်းပြုသူများ [အုပ်ချုပ်၊ ပဉ္စ၊ စာ ၄]

အသည်ကြီး - အမှုထမ်းမဟုတ်သော ကုန်သွယ်လယ်လုပ် သူ အသည်တို့၏ အကြီးအကဲ [စမ္မူ၊ စာ ၁၉]

အသည်စစ် - အခွန်တော်ထမ်း အသည်လူတန်းစား တို့၏အရေအတွက်ကို စစ်ကြောမေးမြန်း စာရင်း ကောက်ယူ၍ ရွှေတိုက်တော်သို့ ဆက်သွင်းရသော အရာရှိ [အုပ်ချုပ်၊ ပဉ္စ၊ စာ ၃-၄]

အသည်ဝန် - သူကြီးပြည်စိုးတို့ကို ကြီးကြပ်စီရင် အုပ်ချုပ်၍ အမှုထမ်းမဟုတ်သော အသည်လူတန်းစားတို့နှင့် သက်ဆိုင်သော အမှုကိစ္စအဝဝကို ကြီးကြပ်စီရင် ဆောင်ရွက်ရသော အရာရှိကြီး [ယုဒသန၊ စာ ၁၁၆။ အုပ်ချုပ်၊ ပဉ္စ၊ စာ ၂ နှင့် ROB, IX, p. 349]

အသည်အလာ - မင်းမှုထမ်းမဟုတ်သော ကုန်သွယ် လယ်လုပ်သူကို အသည်ဟုခေါ်သည်။ အခြားနယ်မှ လာရောက်နေထိုင်သော အသည်ကို ကပ္ပားဟုခေါ် သည်။ အသည်နှင့်ကပ္ပားတို့ သင့်နေဖွားမြင်သောသူ ကို အလာဟုခေါ်သည်။ [လွှတ်တော်မှတ်၊ စာ ၂၆၁]

အသတ္တိဓာတ်တော် - ဓာတ်တော်အစစ်အမှန်၊ ရောနှော ခြင်းမရှိသော ဓာတ်တော် [ဦးဟုတ်၊ စာ ၁၄၆]

အသတ္တိဓာတ်စဝံသဓတ္တိယ (ပါ) - အမျိုးအနွယ်မပျက်သော မင်းမျိုးမင်းနွယ် [ဦးဟုတ်၊ စာ ၁၄၆၊ ၃၄၃၊ ၈၁၄]

အသိမ်းမယား - မယားငယ်အပြောင် [မြန် ဝေါဟာ၊ အ၊ စာ ၃၅]

အသုံးစာရေး - ရွှေနန်း၊ ရွှေအိမ်၊ ကျောင်း ဘုရား စေတီ စသော အဆောက်အအုံများကို ဆောက်လုပ်တည်ထား

ရန်နှင့် တစ်ဆယ့်နှစ်ရာသီ မင်းပွဲသဘင် အခမ်းအနား နှင့်သက်ဆိုင်သော ယာယီအဆောက်အအုံများကို တည်ဆောက်ရန် တာဝန်ယူရသော အရာရှိ [ရွှေနန်းသုံး၊ စာ ၅၆]

အသွင်းဥစ္စာ - ထိမ်းမြားလက်ထပ်ရန် တင်တောင်းရသည့် ဥစ္စာပစ္စည်း [မနုဓမ္မ၊ စာ ၆]

အဟောဝတ (ပါ) - ဩော်၊ အံ့ဩဖွယ်ကောင်းလေစွ [ယုဒသန၊ စာ ၁၂၅]

အဟောသီက (ပါ၊ အဟောသီ + ကမ္မ) - အကျိုးမဲ့ အချိုး နှီးဖြစ်ခြင်း [ဦးဟုတ်၊ စာ ၁၅၄]

အာကာ (ပါ၊ အကာ) - မြတ်သော (မြတ်သော ကျွန်တော်မျိုးတို့ကို မင်းက အာကာတပ်သော ဘွဲ့များ ပေးလေ့ ရှိသည်။) [လီနတ္ထ၊ စာ ၃၂၂-၄]

အာကာစပ် (နိုင်ငံခြား) - ဂျကော့ အာဂါဇာ (Jacob Agazar) [ROB, VIII, p. 493]

အာကိဉ္ဇညာယတန အရူပ (ပါ) - ရုပ်ဟူ၍ စိုးစဉ်းမျှ မရှိသော အရူပဘုံ [မြင့်] “ခန္ဓာငြိမ်း၍ အာကိဉ္ဇ ညာယတန အရူပ၌ဖြစ်ကြောင်း... မြင်တော်မူပြန် လျှင်...” [ကုန်းဘောင်၊ ပ။ စာ ၂၂၉]

အာဂါရီ အဗြဟ္မစရိယ (ပါ) - လူဝတ်ကြောင်ကဲ့သို့ ကျင့်ကြံနေထိုင်ခြင်း၊ လူဝတ်ကြောင်တို့၏အကျင့် [ဦးဟုတ်၊ စာ ၁၀၃၊ ၁၅၈]

အာစရိယပရမ္မရသီသာနုသီသာ (ပါ) - ဆရာစဉ်ဆက်၊ တပည့်အဆက်ဆက် [ဗေဒတော်ဖြေ၊ စာ ၅၈၉]

အာစာရ (ပါ) - အကျင့်၊ ပြုကျင့်ခြင်း [ဦးဟုတ်၊ စာ ၁၆၀] “သုံးပါးသီလ၊ အာစာရတုံ၊ ထံပညီလစ်၊ ရွှေစင်နှစ်သို့၊ မညစ်ညူးအောင်” [မုဒု၊ စာ ၂-၃]

အာစာရ သမ္ပတ္တိ (ပါ) - ပြောင့်မတ်မှန်ကန်သော အကျင့် တရားနှင့်ပြည့်စုံခြင်း [ဦးဟုတ်၊ စာ ၁၆၀၊ ၉၉၈]

အာစိဘော်ကံဘက် (အင်္ဂလိပ်) - ဗိုလ်ချုပ် ဆာအာချီဘော် ကင်းဘဲ (Major General Sir Archibald Campbell)

အာစေးထည့် - မပြောနိုင်အောင် နှုတ်ပိတ်ထားသည်။

အာဇီဝါပါရီသုဒ္ဓိသီလ (ပါ) - စင်ကြယ်စွာ အသက်မွေး သောသီလ [ဦးဟုတ်၊ စာ ၁၆၁၊ ၆၆၆၊ ၁၀၄၁] “ဆရာ ဖြစ်သူ...တို့က...အာဇီဝါပါရီသုဒ္ဓိ သီလ...ပြည့်စုံရာ သော ဩဝါဒဓမ္မကထာ... ကို မှတ်သားလေ့လာစေ ၍ ...ပြသဆုံးမ ကျင့်ဆောင်စေရမည်” [လွှတ်တော်မှတ်၊ စာ ၂၀၆]

အာဏတ္တိက (ပါ) - တိုက်တွန်းသော [ဦးဟုတ်၊ စာ ၁၆၁]
 “တိုက်တွန်းနှိုးဆော်တော်မူသည့် ဧကရာဇ်မင်းမြတ် မှာလည်း အာဏတ္တိက ကုသိုလ်တော်ကြောင့်... လူနတ် နိဗ္ဗာန် သုံးတန်ချမ်းသာကို ရရာအကြောင်းရှိမည်”
 [လွတ်တော်မူ၏၊ စာ ၁၉၃]

အာတတ - အိုးစည်ကဲ့သို့ တစ်ဖက်ပိတ်သောစည်မျိုး
 [မြန်မာ့ညွန့်၊ စာ ၂၂၁ အောက်]

အာဒိကမ္ပိက (ပါ) - ရှေးဦးစွာပြုလုပ်သော [ဦးဟုတ်၊ စာ ၁၆၃]

အာဒိစွမန္တ (ပါ) - နေမင်း၏ အဆွေတော် ဖြစ်တော်မူသော မြတ်စွာဘုရား [ဦးဟုတ်၊ စာ ၁၆၄]

အာဒိစွဝံသ (ပါ) - နေမျိုးနေနွယ် [ဦးဟုတ်၊ စာ ၁၆၃၊ ၈၃၉]
 “အာဒိစွဝံသနေမင်းမျိုးနေမင်းနွယ် ဖြစ်တော်မူသော အလောင်မင်းတရားကြီး” [ကုန်းဘောင်၊ ပါ စာ ၉]

အာနိ - ပုလဲတစ်မျိုး [မြန်မာ့ညွန့်၊ ပါ စာ ၆၃ အောက်]

အာပတ်ဖြေ - ရဟန်းက မိမိသင့်ရောက်ခဲ့သောအပြစ်ကို ရဟန်းတစ်ပါးပါးထံတွင် ဖွင့်ဟပြောကြား ဝန်ခံသည်။
 [ဓမ္မတော်ဖြေ၊ စာ ၆၀၂]

အာမခံ (စစ်သည်) - အသက်စွန့်၍ တိုက်ခိုက်ပါမည်ဟု ဝန်ခံကတိပေးသူ [မြန်မာ့ညွန့်၊ တ၊ စာ ၄၄၆ နှင့် ယုဒသန်၊ စာ ၁၂၈] “စစ်သူကြီးဒလပန်း နှင့်တကွ မွန်အာမခံ ငါးထောင်ကျော်သားတို့ ချက်တဖြုတ်ဝင်၍တိုက်သည်”
 [ကုန်းဘောင်၊ ပါ စာ ၂၀၄]

အာမိသ (ပါ) - (၁) မြူနှစ်၊ အစာ (၂) ပစ္စည်းလေးပါး [ဦးဟုတ်၊ စာ ၁၇၁]

အာမိသာနုဂ္ဂဟ (ပါ) - ပစ္စည်းလေးပါး (ဆွမ်း၊ သင်္ကန်း၊ ကျောင်း၊ ဆေး)ဖြင့် ချီးမြှင့်ခြင်း။ “အာမိသာနုဂ္ဂဟဖြင့် ချီးမြှင့်တော်မူသည်” [ဓမ္မတော်ဖြေ၊ စာ ၆၁၁]

အာယုကြငှန်းသစ် - နန်းတော်အဆောက်အအုံ၏ တောင် ဘက်ခြမ်းတွင် စိုက်ထူသောသစ် [ကုန်းဘောင်၊ တ၊ စာ ၂၆၂]

အာယုသင်္ခါရ (ပါ) - အသက်ကိုပြုပြင်တတ်သော အင်အား [ဦးဟုတ်၊ စာ ၁၇၄] [ဧည့်သစ်၊ စာ ၂၁] “အစဉ်သဖြင့် အာယုသင်္ခါရကုန်၍ ပရိနိဗ္ဗာန် ယူအံ့သောနေ့သို့ ရောက်လေ၏” [သမန္တကျော်၊ ဒု၊ စာ ၅၀]

အာယုက္ခယ (ပါ) - အသက်တမ်းကုန်ခြင်း [ဦးဟုတ်၊ စာ ၁၇၃] “ဆရာတော်ကြီး အာယုက္ခယ ချုပ်တော်မူသည်” [ROB, IX, p. 337]

အာရတာပါရဝိဆွေရာ (အင်္ဂလိပ်) - အာသာပါ (ဗိစ်) ဖယ်ရာ (Arthur Purves Phayre) “အင်္ဂလိပ် ဝန်ကြီး အာရတာပါရဝိဆွေရာ ရွှေဘဝါးတော်အောက်ရောက် သည်ကို သက္ကရာဇ် ၁၂၁၇ ခု တော်သလင်းလဆန်း ၃ ရက်နေ့ မြေနန်းတော်တွင် အဆက်အသ ခံတော် မူသည်” [ROB, IX, p. 416]

အာရတိမေတန် (အင်္ဂလိပ်) - တောင်းဆိုချက်များကို မလွဲမသွေလက်ခံရန် နောက်ဆုံးပေးအပ်သည့် ရာဇသံ စာ (Ultimatum)[ကုန်းဘောင်၊ တ၊ စာ ၇၀၇]

အာရနတ်သင်္ဘော - အာနော့သင်္ဘော (Amot)[ROB, VIII, p. 522]

အာရဘိုက်ရိုက်ကျား (အိတလီ) - အယ်ဘတ်ရစ်ချီးယား (Alberto Racchia)

အာရုပတ်ကြေးမင်း (အင်္ဂလိပ်) - ဆာအာချီဆော်ကင်းဘဲ (Sir Archibald Campbell) [ROB, VIII, p. 522]

အာလယပြတ် (ပါ) - တွယ်တာမူပြတ်တောက်သည်။ တွယ်တာမူမရှိ [ဦးဟုတ်၊ စာ ၁၇၈]

အာလဝီပူရတိုင်း - မိုးညှင်းပြည် [ROB, VIII, p. 394]

အာလဝတ် (အင်္ဂလိပ်) - ကပ္ပတိန်အဲ(ဗိစ်) (Capt. Alves)

အာလီဋ္ဌာသန (ပါ) - လက်ယာခြေကို ရှေ့သို့ကန်ထား ပြီး လက်ဝဲခြေကို အနည်းငယ်ကွေး၍ နောက်သို့ပစ် ထားဟန်၊ လက်ယာခြေကိုခေါက်၍ ရှေ့သို့တင်ထားပြီး လက်ဝဲခြေကို နောက်သို့ပစ်ထားဟန် (ရဲစွမ်းသတ္တိရှိ သောသဘောကို ဆောင်သည်။) [အာသန၊ စာ ၅၆-၇]

အာလံဗိုလ် (အင်္ဂလိပ်) - မေဂျာအာလံ (Major Allan)

အာလိဂ်ဟတ္ထ (ပါ) - တစ်ပါးနှင့်တစ်ပါး လက်များဖြင့် ဖက်တွယ်ထားသည့်ဟန်ပန် (တစ်ဦးနှင့်တစ်ဦး ချစ်ခင် မြတ်နိုးစွာ နေထိုင်ကြရန် တိုက်တွန်းနှိုးဆော်သော သဘောကိုဆောင်သည်။) [မုဒြာ၊ စာ ၃၈-၉]

အာလိန် (ပါ၊ အာလိန်) - အဆင့် [ဦးဟုတ်၊ စာ ၁၇၉] “ပလ္လင်ခုံခံသည်။ ထိုအထက် ပဌမအာလိန်စောက် နှစ်တောင်” [ကုန်းဘောင်၊ ဒု၊ စာ ၁၇၆]

အာလမ္ပရ (ပါ) - ထက်စည်၊ ပုစွန်လက်မစည်၊ အဝနှစ်ဖက် ကျယ်၍ အလယ်တွင်ကျဉ်းသော နှစ်ဖက်ပိတ်စည် [ဧည့်သစ်၊ စာ ၂၀]

အာဝိစိတောယာဘဝဂ္ဂမန္တရေ (ပါ၊ ကျောက်) - အောက် အဝိစိနှင့် အထက်ဘဝဂ်တို့အကြား [မြန်]

အာသဌနှစ် - နှစ်အမည် (ကောဇာသက္ကရာဇ်ကိုတည်၍

၂ ခုနတ်၊ အကျန်ကို ၁၂ ဖြင့်စားသော အခါ ၄ ကြွင်း
သောနှစ်ကို အာသဋ္ဌနှစ်ဟုခေါ်သည်။ ကျောက်စာ
များတွင် အာသတ်နှစ်၊ အာသတ္တနှစ်၊ အာသာဒ္ဒနှစ်၊
အာသဋ္ဌနှစ်ဟူ၍ ဖော်ပြသည်ကိုတွေ့ရ၏။) [မဟာမုနိ၊
ပါ စာ ၄၁၀]

အာသဘ (ပါ) - ရဲရင့်သည်၊ ကြီးကျယ်မြင့်မြတ်သည်။
[ဦးဟုတ်၊ စာ ၁၈၅] “ဘိုးတော် ခမည်းတော်တို့၏
တိုင်းနိုင်ငံကျယ်ဝန်းသဖြင့်၊ အာသဘမြောက်သည်ကို
အကြောင်းပြု၍ ခပ်သိမ်းသော တိုင်းနိုင်ငံသူတို့အား
နှိပ်စက်ခြင်းကိုပြု၍...” [ရခိုင်ရာသစ်၊ ပါ စာ ၃၄၄]

အာသိသ ပုဗ္ဗက ဂန္ဓာရမ္မ (ပါ) - အလိုရှိအပ်သော ဝတ္ထု
ကို ရှေးဦးစွာတောင့်တ၍ ကျမ်းဂန်ကို အားထုတ်ခြင်း
[ဦးဟုတ်၊ စာ ၁၈၆၊ ၃၅၆၊ ၆၈၁]

အာဠဝိတံခါး - အမရပူရမြို့တော်တွင်ရှိခဲ့သော မသာချမြို့
တံခါး [အုပ်ချုပ်၊ စာ ၁၂] “မိန်းမစိုး မိန်းမကဲတို့
...သေပြစ်သေဒဏ် အမှုရှိလျှင်...မြို့ဝန်က ခြေကျဦး
စွဲခတ်မြဲ စွဲခတ်စေ၍ အာဠဝိတံခါးက ထွက်သွား
စေပြီး...ဆုံးရှုံးအောင်စီရင် စေ” [ROB, IV, p. 436]

အာဠမုရစည် - ထက်စည် [ဦးဟုတ်၊ စာ ၁၇၈] ဆင်တို့ကို
ဖမ်း၍စားနိုင်သော ပုစွန်လက်မဖြင့်ကြက်၍ရသော
စည်ဟု ရှေးစာပေ အရေးအသားများတွင် ဖော်ပြသည်။)
[ဧညာသစ်၊ စာ ၂၀]

အာဠက - တစ်ပြည်နှင့်ညီမျှသော အခြင်အတွယ် [သမန္တ
ကျေ၊ ဒု၊ စာ ၉၇]

အားငါးပါး - ဘုန်းတန်ခိုးကြီးသော မင်းတို့တွင်ရှိအပ်သော
အားငါးပါး (၁) ဗဟုဗလ-လက်ရုံးအား (၂) ဘောဂ
ဗလ-ဥစ္စာစည်းစိမ်နှင့်ပြည့်စုံသောအား (၃) အမစုဗလ-
အမတ်ပညာရှိတို့နှင့် ပြည့်စုံသောအား (၄) အဘိဇ္ဇေ
ဗလ-အမျိုးအနွယ် မြင့်မြတ်ခြင်းအား (၅) ပညာဗလ-
ဝေဖန်ခွဲခြား၍ သိသောပညာအား [အုပ်ချုပ်၊ ပါ စာ
၉၄-၆]

အားတတ်လှေတော် - အားမာန်ဖြင့် လှော်သောလှေ။
“အမတ်ရှစ်ယောက်တို့မှာ အားတတ်လှေတော်၌ စီးရ
သည်။ [ကုန်းဘောင်၊ တ၊ စာ ၄၀၀]

ဣရိယာပထလေးပါး - (၁) ဂမန-သွားခြင်း (၂) ဌာန-
ရပ်ခြင်း (၃) အာသနထိုင်ခြင်း (၄) သယန-
လျောင်းခြင်း [ဦးဟုတ်၊ စာ ၁၉၅]

ဣရိယာပုထံ (ပါ၊ ဣရိယာပထ) - နေထိုင်သွားလာ

လဲလျောင်းခြင်း [ဦးဟုတ်၊ စာ ၁၉၅]
ဣသိ (ပါ) - ရသေ့ [ဧညာသစ်၊ စာ ၅၄]

ဣသိယိုဘုရား - ကျိုက်ဣသိယိုဘုရား၊ ကျိုက်ထီးရိုး
ဘုရား [ဦးကုလား၊ ဒု၊ စာ ၂၈၅ အောက်]

အီကင်းလှေ - ကင်းကြီးကန်လန်နေသည့်အကိုင်ကိုဖြတ်
၍ စီရင်တည်ဆောက်ထားသောလှေ (ဟု ယုံကြည်ကြ
သည်။) [ရွှေဘုံ၊ စာ ၆၆]

ဥကင်တော် - ရာဇပလ္လင်၏အထက်ပိုင်း [ရွှေဘုံ၊ စာ ၅
နှင့် မန္တလေး၊ စာ ၇၅] “ရွှေနန်းတော် ရာဇပလ္လင် ဥကင်
တော်ထီးဖြူတော်” [လွှတ်တော်မှတ်၊ စာ ၁၁]

ဥကင်သ (ပါ၊ ဥက္ကံသ) - ထူးမြတ်ခြင်း၊ ရာဇပလ္လင်
နောက်မှိတ်ကဲ၏ အပေါ်ပိုင်း၊ ရာဇပလ္လင်၏ အထွတ်၊
ရာဇပလ္လင် [သီရင်း၊ ပါ စာ ၁၇၉]

ဥဇနာ (ပါ၊ ဥစ္စာနာထ) - မြင့်မြတ်၍ ကိုးကွယ်ရာ
ဖြစ်သောမင်း (ဥစ္စာနာထမှ ဥစ္စနာ၊ ထိုမှ ဥဇနာ ဖြစ်
လာသည်ဟုဆို၏။) [လီနတ္ထ၊ စာ ၃၀၅-၆]

ဥဇ (ပါ) - အမှုကိစ္စတို့ကို ဖြောင့်မတ်မှန်ကန်စွာ ဆောင်
ရွက်သည်။ [ဦးဟုတ်၊ စာ ၂၀၄]

ဥဇုံဝံသ (ပါ၊ ဥဇဝံသ) - ဖြောင့်မတ်သောအမျိုး အနွယ်
[ဦးဟုတ်၊ စာ ၂၀၅]

ဥဋ္ဌာနဝတောသတိမတော (ပါ) - ထကြွလုံ့လ သတိ
ဝိရိယရှိခြင်း [မြင့်] “တိုင်းကြီးပြည်ကြီး အရှင်ဖြစ်တော်
မူလျက် ဥဋ္ဌာနဝတောသတိမတော စသောတရားကို
နှလုံးတော်မမူ” [ကုန်းဘောင်၊ ပါ စာ ၁၈]

ဥဏှကဋိဗန္ဓ (ပါ) - အပူပိုင်းစုံ [ROB, X, p. 136]

ဥဏှိသဘဏှ - သင်းကျစ်တော် [ဓေးတော်ဖြေ၊ စာ ၆၃၆]

ဥတုခြောက်ပါး - (၁) ဟေမန္တဥတု-တန်ဆောင်မုန်း လဆုတ်
၁ ရက်နေ့မှ ပြာသိုလပြည့်နေ့အထိ (၂) သိသီရ
ဥတု-ပြာသိုလဆုတ် ၁ ရက်နေ့မှ တပေါင်း လပြည့်နေ့
အထိ (၃) ဝသန္တဥတု- တပေါင်းလဆုတ် ၁ ရက်နေ့
မှ ကဆုန်လပြည့်နေ့အထိ (၄) ဂိမ္မဥတု-ကဆုန်လဆုတ်
၁ ရက် နေ့မှ ဝါဆိုလပြည့်နေ့အထိ (၅) ဝဿနဥတု
- ဝါဆိုလဆုတ် ၁ ရက်နေ့မှ တော်သလင်းလပြည့်နေ့
အထိ (၆) သရဒဥတု-တော်သလင်းလဆုတ် ၁ ရက်
နေ့မှ တန်ဆောင်မုန်းလပြည့်နေ့အထိ [ဓေးတော်ဖြေ၊
စာ ၅၆၃]

ဥတုသမုဋ္ဌာန် (ပါ၊ ဥတုသမုဋ္ဌာန) - ဥတုကြောင့်ဖြစ်ခြင်း၊
ရာသီဥတု [ဦးဟုတ်၊ စာ ၂၀၈] “ဥတုသမုဋ္ဌာန် မှန်ကန်

ညီညွတ်စေခြင်းငှာ...” [လွတ်တော်မှတ်၊ စာ ၁၉၆]

ဥတ - တံခါး [ရွှေမြန်၊ စာ ၉၅ နှင့် တွင်းသင်းပေါ၊ စာ ၇၂]
“ဥတဘွင့်ထား၊ ရွှေတံခါးဖြင့်၊ လွှားလွှားမင်းဖြူ၊
ဝင်တော်မူလော့” [နေမိဘုံ၊ စာ ၁၆၂]

ဥတင်ကရ (ပါ၊ ဥတ္တရကရ) - မြောက်ကျွန်း [ဦးဟုတ်၊ စာ ၂၀၉]

ဥတိန် (ပါ၊ ဥတေန) - ဆင်စီးကျွမ်းကျင်ခြင်း (ဆင်စီး
ကျွမ်းကျင်သော များမတ်သူရဲတို့အား ဥတိန်တပ်သော
ဘွဲ့ကို ချီးမြှင့်လေ့ရှိသည်။) [လီနုတ္ထ၊ စာ ၃၁၅-၆]

ဥတုပ် (ဟိန္ဒူ) - အိန္ဒိယနိုင်ငံတွင် ထုတ်လုပ်သော Otta,
Otterခေါ် များများစားလျှင် မူးမေ့တတ်သည့်သီးနှံမှုန့်?
[Hobson, p. 647] “ဆားကုန်၊ ဘိန်းကုန်၊ ဥတုပ်ကုန်
သုံးရပ်ကို ပြည်သူဆင်းရဲသားတို့ မရောင်းမဝယ်စေရ”
[ROB, VIII, p. 402]

ဥဒကကန္တာရ (ပါ) - သွားလာရန်ခက်ခဲသော ရေပြင်
ကျယ်ကြီး [ဦးဟုတ်၊ စာ ၂၁၁၊ ၂၈၉] “အင်္ဂလိပ်မင်းနိုင်ငံ
လန်ဒန်မြို့တည်ရာ ဌာနသည် သမုဒြာပင်လယ်ကြီး
အတန်တန်ခြားသဖြင့် ခဲယဉ်းသော ဥဒကကန္တာရ
ကြီးဖြစ်သည်” [ကုန်းဘောင်၊ စာ ၂၈၈]

ဥဒေတယံ (ပါ၊ ဥဒေတိ+အယံ) - ရွှေအဆင်းကဲ့သို့
ထွန်းလင်းသောနေမင်းကို နေ့အချိန် ရှိခိုးပူဇော်သည့်
ဂါထာ [မြင့်]

ဥဒည်ဘွား (ဥတည်ဘွား) (ပါ၊ ဥဒေတိ+ဘွား) -
နေထွက်ရာအရပ်တွင် ဖွားမြင်သော မင်း၊ နေထွက်
အရပ်ဖြစ်သော အရှေ့တိုင်းကို အစိုးရသောမင်း (မြန်မာ
ရာဇဝင် တော်ကြီးများတွင် တရုတ်နိုင်ငံကို အစိုးရသော
မင်း တိုင်းကို ဥတည်ဘွား သို့မဟုတ် ဥဒည်ဘွား
သို့မဟုတ် ဥဒည်မင်းဟု ရေးသားဖော်ပြကြသည်။
တရုတ်တို့ကမူ မင်းဧကရာဇ်ကို ဟွမ်တိ 皇帝
ဟု ခေါ်သည်။) [ဦးဟုတ်၊ စာ ၂၁၅]

ဥဒည်ကျွန်း - အရှေ့အရပ်တွင်ရှိသောကျွန်း၊ အရှေ့
အရပ်ဒေသ [ဧည့်သစ်၊ စာ ၆၇-၈]

ဥပဓိသမ္ပတ္တိ (ပါ) - ဥပဓိရုပ် ကောင်းမွန်ခြင်း [ဦးဟုတ်၊
စာ ၂၂၅၊ ၉၉၈]

ဥပနာဟ (ပါ) - ရန်ငြိုးဖွဲ့ခြင်း [ဦးဟုတ်၊ စာ ၂၂၅] “အပြစ်
ဒေါသကောဓ။ ဥပနာဟတရား တိုးပွားရန်ရှိသဖြင့်...”
[ဧည့်သစ်၊ စာ ၂၅၄]

ဥပပတ္တိနတ် - စတုမဟာရာဇ် စသော နတ်ပြည်ခြောက်ထပ်

တွင်ရှိသောနတ် [ဦးဟုတ်၊ စာ ၂၂၇]

ဥပပါတ် (ပါ၊ ဥပပါတ) - နတ်တို့ကဲ့သို့ အမိအဘကို
မမှီဘဲဖြစ်ခြင်း [ဦးဟုတ်၊ စာ ၂၂၈]

ဥပရာဇာ (ပါ) - မင်းဧကရာဇ်ဖြစ်ရန် လျာထား သတ်မှတ်
ခြင်းခံရသောမင်းသား၊ အိမ်ရှေ့မင်းသား [ဦးဟုတ်၊ စာ
၂၂၉] “မဟာဥပရာဇာ၊ မည်သာယုံရွှင်း၊ အိမ်ရှေ့မင်း
သို့” [သူဇာ၊ စာ ၂၃]

ဥပသမ္ပဒကံ (ပါ) - ပဉ္စင်းအဖြစ်သို့ရောက်အောင် ဆောင်
ရွက်ပေးခြင်း [ဦးဟုတ်၊ စာ ၂၃၃၊ ၂၉၄]

ဥပဇ္ဈာစရိယ (ပါ) - အပြစ်ကြီးအပြစ်ငယ် အသွယ်သွယ်
ကို ကြည့်ရှုမပြတ် ဆုံးမတတ်သော ဥပဇ္ဈာယ်ဆရာ၊
အနီးကပ်သင်ကြားပြသပေးသောဆရာ [ဦးဟုတ်၊ စာ
၂၂၂] “ဥပဇ္ဈာစရိယ မြောက်ထိုက်သည့် ဆရာတော်
မှာ...တလလေးသီတင်း စည်းဝေး၍... ဆွေးနွေး
မေးမြန်းမည့်အကြောင်း” [လွတ်တော်မှတ်၊ စာ ၁၈၇]

ဥပဇ္ဈာယ်ဆရာ - ဥပဇ္ဈာစရိယကြည့်

ဥပါယ်စုနစ်ပါး - (၁) ညီညွတ်အောင်ပြုခြင်း (၂) ပေး
ကမ်းခြင်း (၃) ဒဏ်ပေးခြင်း (၄) ရန်ပြုခြင်း (၅)
လှည့်ပတ်ခြင်း (၆) လျစ်လျူရှုခြင်း (၇) ရန်သူထိတ်လန့်
အောင်လုပ်ခြင်း [အုပ်ချုပ်၊ ပ။ စာ ၁၃၄-၅]

ဥပါယ်တံမျည် (ပါ၊ ဥပါယ) - ပရိယာယ်၊ ဝေဝုဓ် [ယုဒသန၊
စာ ၁၅၂]

ဥပါယ်လေးပါး - အောင်မြင်ရာသောအကြောင်းလေးပါး -
(၁) ရန်ပြု၍အောင်မြင်ခြင်း (၂) နိုင်ထက်ကလူပြု
(ဒဏ်ပေး)၍ အောင်မြင်ခြင်း (၃) အင်အားကြီးမား
အောင်(ညီညွတ်အောင်)ပြု၍အောင်မြင်ခြင်း (၄) ပေး
ကမ်းသဖြင့် အောင်မြင်ခြင်း [အုပ်ချုပ်၊ ပ။ စာ ၁၃၄-၅]

ဥပုသ်ပဝါရဏာ (ပါ) - ရဟန်းတော်များသည် ဝါဆိုဝါကပ်
ပြီးနောက် သီတင်းကျွတ်လပြည့်နေ့တွင် သံဃာတော်
ဂိုဏ်းပုဂ္ဂိုလ်တို့အားပင့်ဖိတ်ကာ သိမ်အတွင်း၌ ဥပုသ်
ပဝါရဏာပြုကြခြင်း [မြင့်]

ဥဘတောဝိဘင်း - ရဟန်းတော်များ လိုက်နာကျင့်သုံးရ
သော သိက္ခာပုဒ်များကို ဖော်ပြသောကျမ်း [မြင့်]

ဥယျာဉ်ပုကြောင်း - တောင်ကုတ်တောင်ကြားလမ်း [ရာဇဝင်
သစ်၊ စာ ၅၄ အောက်]

ဥရုတိုင် - တောင်သို့မျက်နှာမူသောအိမ်တွင် အရှေ့တောင်
ထောင့်၌ စိုက်ထူထားသောတိုင် [ROB, X, p.135]

ဥရုထိး - နဝရတ်ကိုးပါးဖြင့် စီခြယ်၍ တစ်နှစ်တစ်ကြိမ်

မင်းကေရာဇ် သဘင်ခံရာတွင် ဖွင့်၍ဆောင်းသောထီး
[ရမိုင်ရာသစ်၊ ပ။ စာ ၉၃]

ဥသဘ - (၁) ၂၀ တာ (ပေ ၂၁၀)ရှိသော အတိုင်းအတာ
[ယုဒသန်၊ စာ ၁၅၄ နှင့် ဦးဟုတ်၊ စာ ၂၄၆] (၁၀ ဆံခြည်-
၁ နှမ်း၊ ၆ နှမ်း - ၁ မုယော၊ ၄ မုယော - ၁ လက်
သစ်၊ ၈ လက်သစ်- ၁ မိုက်၊ ၃ မိုက် - ၁ တောင်၊
၇ တောင် - ၁ တာ၊ ၂၀ တာ - ၁ ဥသဘ၊ ၂၀
ဥသဘ - ၁ ကောသ၊ ၄ ကောသ - ၁ ဂါဝတ်၊
၄ ဂါဝတ် - ၁ ယူဇနာ) (၂) နွားများ၏ အကြီးအကဲ
ဖြစ်သော နွားထီး [ခေါဟာရတ္ထ၊ စာ ၃၂]

ဦးကင်သ (ပါ၊ ဥက္ကံသ) - လွန်ကဲမြင့်မြတ်ခြင်း၊ ရာဇ
ပလ္လင်နောက်မှိတ်ကဲတွင် ဦးကင်တံခါး၏အပေါ်ပိုင်း
[ရွှေဘုံ၊ စာ ၁၂၁ နှင့် ဦးဟုတ်၊ စာ ၁၉၈]

ဦးကင်း - ဆင်ဦးခေါင်းထိပ်စွန်းရှိ ဖုန်လုံး [ဆင်ကောင်း၊
စာခေါနှင့် ယုဒသန်၊ စာ ၁၅၅]

ဦးကြတ်နာ - ဦးခေါင်းနာကြင်ကိုက်ခဲသောအနာ [ဗညသစ်၊
စာ ၉၁]

ဦးဆောက်ပန်း - (၁) ထိပ်ဦး၌တင်သောပန်း (၂) ရာဇ
ပလ္လင်ဥကင်ရှိ တော်ရနောင်ထိပ်တွင်လည်းကောင်း၊
မင်းတို့ စီးနင်းသည့် မြင်းရထားဦးတွင် လည်းကောင်း
မင်္ဂလာရှိစေရန် ထုလုပ်ပုံဖော်ထားသည့်ပန်း (၃) ရှေး
ခေတ် အမျိုးသမီးတို့၏ ဦးခေါင်းထက်တွင် စိုက်၍
ဆင်မြန်းထားသော အဆင်တန်ဆာ[ရွှေဘုံ၊ စာ ၁၀-၁
နှင့် သမန္တကျေ၊ ဒု၊ စာ ၁၈]

ဦးချီး - ထမ်းစင်၊ သန်လျင်းတို့၏ အမိုးရှေ့ပိုင်းတွင်
ဆင်ယင်ထားသော အဆင်တန်ဆာ [BED, IV, p.
270]

ဦးပဲ့ကြီးကျား - လှေ၊ ဖောင်၊ သမ္ဗန်တို့၏ ဦး၊ ပဲ့တွင်
ချည်သောကြိုးနှင့် ကမ်းသို့မကပ်အောင် စိုက်ကန်
ထားသောထိုးဝါး [ROB, VIII, p. 652]

ဦးပဲ့လှိုင်တိုင် - လှေ၏ဦးနှင့်ပဲ့တွင် အထူးအခွင့် အရေး
တစ်ရပ်အဖြစ် စိုက်ထူခွင့်ရသောတိုင်။ “လှိုင်တိုင်
ဦးပဲ့ထည့်စေ” [ROB, I, p. 407]

ဦးရန်း - ခေါင်းဆောင်း၊ “ကုလားသုံးရာကို ရွှေဦးရန်း
ဆောင်းစေ၍...ဆင်တော်ဝန်းကျင်လိုက်ရသည်”
[မှန်နန်း၊ ဒု၊ စာ ၂၄၃]

ကေစာရ (ပါ၊ ကေစာရီ) - တစ်ပါးတည်း တစ်ယောက်
တည်း ကျင့်ကြံအားထုတ်သူ [ဦးဟုတ်၊ စာ ၂၅၂] “ထို

ဆရာတို့ကို တောနေကေစာရဟု ခေါ်ကြသည်”
[သာသနာ၊ စာ ၁၂၈]

ကေစာရဂိုဏ်း - စာပေကျမ်းဂန် လေ့လာပြီးနောက်
တော အရပ်ဒေသတွင် သီတင်းသုံး၍ ဝိပဿနာတရား
ကို ငြိမ်သက်စွာအားထုတ်သော ရဟန်းသံဃာများ
[ဗညသစ်၊ စာ ၂၅၄]

ကေစီ (ပါ) - အပေါ်ရုံသင်္ကန်း [မြင့်]

ကေဒန္တဆင် - အစွယ်တစ်ချောင်းတည်းသာထွက် သောဆင်
[ဦးဟုတ်၊ စာ ၂၅၁၊ ၄၅၉]

ကေနိကာယ (ပါ) - တစ်စုတစ်ရုံးတည်းဖြစ်ခြင်း၊ တစ်စု
တည်းပေါင်းစည်းခြင်း [သာသနာ၊ စာ ၇၀]

ကေနံ - တစ်နံတည်းရှိအထည် [ရာမ၊ စာ ၂၄၄]

ကေရာဇ် (ပါ၊ ကေ+ရာဇ) - တစ်ကျွန်းလုံးကို အစိုးရ
သောမင်း၊ ဘုရင်ပေါင်းများစွာတို့ကို ကြီးမှူးအုပ်စိုး
သောမင်း [ဦးဟုတ်၊ စာ ၂၅၅]

ကေသံဝစ္ဆရ (ပါ) - တစ်နှစ် [ဦးဟုတ်၊ စာ ၂၅၁၊ ၉၂၉]

ကောသနိကံဝုတင် (ပါ) - တစ်ထပ်တည်း၊ တစ်နပ်တည်း
သာစားသောအကျင့် [သာသနာ၊ စာ ၂၀၀]

ကေ့ငြင် (တရုတ် 二姑娘) - မင်းသမီးအလတ်
[ကုန်းဆောင်း၊ ဒု၊ စာ ၆၈]

ကေ့နဝိသတိ (ပါ) - တစ်ဆယ့်ကိုး [ဦးဟုတ်၊ စာ ၂၅၇]

ဇျင်း - ဘုရင့်သားတော် သမီးတော်တို့ကို ဇယဉ်
တော်ဆက်မင်္ဂလာ အခမ်းအနားတွင် ရှေးဘေးတော်၊
ဘိုးတော်တို့မှစ၍ ရှင့်ခမည်းတော်တိုင်အောင် ဘုန်း
တန်ခိုးအာဏာ ကြီးမားထက်မြက်ခဲ့ပုံတို့ကို စံနမူနာ
ယူ၍ အရှင်မင်းသား မင်းသမီးသည်လည်း ဘုန်းတန်ခိုး
ကြီးမားမည်ဖြစ်ကြောင်း ကျူးသိဖွဲ့ဆိုဆက်သွင်းသော
စာ [လိနတ္ထ၊ စာ ၃၇၉]

ဇေဏီ - အမွှေးအလွန်နု၍ အိန္ဒိယမြောက်ပိုင်းတွင် ကျက်စား
သောသားကောင်၊ တောဆိတ် [ရွှေဝတီ၊ စာ ၃၃၇] “ထို
တောင်ထက်၌လည်း ဇေဏီမည်သော သားမင်းဖြစ်ခဲ့
ဘူးသောကြောင့်...” [ဗညသစ်၊ စာ ၅၁]

ဇေဒဂ် (ပါ၊ ဇေဒဂ္ဂ) - ဤသူသည် မြတ်၏၊ ထူးချွန်
၏ဟု မြတ်စွာဘုရား မိန့်တော်မူသောပုဂ္ဂိုလ် [ဦးဟုတ်၊
စာ ၂၅၈]

ဇယဉ် - ဘုရင့်သားတော် သမီးတော်တို့စီးသောပုခက်
(ခြောက်ထောင့်ရှိ၍ မှန်စီ၊ ကျောက်စီထားသည့်
သစ်သားပုခက်) [မြန်မာမင်း၊ စာ ၁၆၀]

သေန (ပါ၊ သေန) - (၁) အရှေ့မြောက်ထောင့် အရပ် (၂) အာသံပြည် Assam [ဧည့်သစ်၊ စာ ၁၂၃ နှင့် မြန်မာ ညွှန်၊ စ၊ စာ ၂ အောက်]

ဟရကောက် (အင်္ဂလိပ်) - ဟရမ်ကောက် (Hiram Cox) [ဧည့်သစ်၊ စာ ၂၆၁]

အဲမိုး - အားထုတ်ကြိုးပမ်းသည် [တွင်းသင်းပေါ၊ စာ ၉၄]

အဲချင်း (ပါ၊ အယျ=အရှင်၊ သို့မဟုတ် သူကောင်းသား) - (၁) “မေရုငယ်မှရာဇာလေ”၊ “နေနတ်ကယ်မှ ရာဇာလေ” စသော အဖွဲ့မျိုးဖြင့် အစပျိုးသီဆိုသော ကဗျာ၊ (၂) ရပ်တန့်၍ ရပ်တန့်၍ သီဆိုရသောကဗျာ (၃) နှစ်ယောက် သို့မဟုတ် လူအများဝိုင်း၍ မြိုင်မြိုင် ဆိုင်ဆိုင်သီဆိုရသောကဗျာ (၄) အသံကိုဟဲ၍ ရွတ်ဆို ရသော အဖွဲ့အနွဲ့ [စာပေသမိုင်း၊ စာ ၂၀၈-၉]

အဲတံစီးစွာလော (အင်္ဂလိပ်) - စွဲလိုးသင်္ဘောကပ္ပတိန်အဒမ် (Captain Adam of the Swallow) [ROB, X, p. 135]

အဲထူး-တစ်ဦးက ရှေးဦးဆိုပြီးနောက်၊ လူအများက သံပြိုင် လိုက်၍ အဲသီချင်းသီဆိုခြင်း [ဦးကုလား၊ ပ၊ စာ ၂၄၀]

အဲမောင်း-မြင်းသည်တော်တို့ ကိုင်ဆောင်သော အရှည် ၁၀.၅ ပေ၊ လှံသွား ၃.၅ လက်မခန့်ရှိ အောင်းမွေး များရစ်ထားသော အဝေးပစ်လှံရှည် [မြန်မာ့၊ ပြည့်၊ စာ ၇-၈ နှင့် ရွှေဝတီ၊ စာ ၂၁၅] “တရုတ်အမတ် စလုံ ကျော်ခေါင်လည်း မြင်းဘောင်းဝတ်ကိုစီး၍ အဲမောင်း အချိန် သုံးပိဿာကိုကိုင်၍ တပ်ကထွက်လာ၏” [မှန်နန်း၊ ဒု၊ စာ ၁၀၉]

ဩဒါသမေတ္တာ (ပါ) - ပုဂ္ဂိုလ်ကိုရည်ညွှန်း၍ ပို့သော မေတ္တာ [ဦးဟုတ်၊ စာ ၂၆၆၊ ၇၈၆] “သံဃာတော် အပေါင်းတို့သည် တစ်နေ့မခြား ဩဒါသမေတ္တာဖြင့်... ပို့ရောက်အပ်သော...တရားမင်းမြတ်” [ကုန်းဆောင်၊ ပ၊ စာ ၁၉၃]

ဩလာရှော့ (အင်္ဂလိပ်) - ဩဒါရှော့ခေါ် စစ်အရာရှိ မွမ်းမံသင်တန်းကျောင်း (Aldershot)။ “ဩလာရှော့ စစ်ရေးပြ ချီတက်သည့်နည်း ချီတက်၍၊ အမြောက်သံ သေနတ်သံ အသံမစဲ ပစ်ဖောက်ပြသသည်” [လန်ဒန် သွား၊ စာ ၁၇၂]

ဩလံ - ဟော်လန်ပြည်လုပ်သေနတ် [မြန်မာမင်း၊ စာ ၆၅]

ဩဟဲသီ (ကျောက်) - ဥသျှစ်သီး [မှန်မြန်၊ ဒု၊ စာ ၁၉၅]

ဩရာဇာ - နှစ်ဖက်မိဘတို့ သဘောတူ ထိမ်းမြား၍ ရသောသားကြီး [မနုကျယ်၊ စာ ၃၁၀]

အော်လဇွေမင်း - ဟော်လန်နိုင်ငံကို အစိုးရသောမင်း [ဗေးတော်ဖြေ၊ စာ ၆၇၄]

အော်အမ်း - (၁) အကျင့်ကောင်းသည် (၂) ဖော်ရွေသည် (၃) သူတစ်ပါးကို ကောင်းစေလိုသော ဆန္ဒရှိသည် [ယုဒသန်၊ စာ ၁၄၄]

အံပတ်(အမှတ်) - အမွှေးအကြိုင် [မြန်မာ့ပေါဟာ၊ အ၊ စာ ၅၉]

အံသကိုက် (ပါ၊ အံသကာသာယ) - ညာဘက်ပခုံးတင် သက်န်း [မြန်မာ့ပေါဟာ၊ အ၊ စာ ၆၀] “အံသကိုက် ကိုဖြန့်၍...မိဋ္ဌာန်မြှက်ဆိုဝံပြီးလျှင် စက်တော်ရာကို လွမ်း၏” [ROB, I, p. 374]

အံသာ - (၁) ရှေးမြန်မာနာရီ ၆၀ (ယခုခေတ် ၂၄ နာရီ) နှင့်ညီမျှသော တစ်ရက်တာကာလ၊ ကမ္ဘာတစ်ပတ် လည်မိ၍ တစ်နေ့နှင့်တစ်ညဖြစ်သောကာလ (အနု လိတ္တာ ၆၀=၁ ဝိလိတ္တာ၊ ဝိလိတ္တ ၆၀=၁ လိတ္တာ၊ ၆၀ လိတ္တာ=၁ အံသာ၊ ၃၀ အံသာ=၁ ရာသီ၊ ၁၂ ရာသီ = ၁ စက်ဝန်း= တစ်နှစ် [ဗေးတော်ဖြေ၊ စာ ၄၈၂ နှင့် အလ္လာဖြေ၊ စာ ၁၃၉] “သုံးဆယ်လိတ္တာ၊ အသံရက်ပိုင်း၊ ရီမှိုင်းပျပျ၊ ထိုသည်ညကား” [အလ္လာဖြေ၊ စာ ၁၃၉] အကွာအဝေးအားဖြင့် တစ်အံသာသည် ၃၅ တိုင် (၆၉ မိုင်၊ ၄ ဖာလုံ၊ ၈ သံကြိုး၊ ၄ ကိုက်) နှင့် ညီ သည်။ [အုပ်ချုပ်၊ ဒု၊ စာ ၁၁၃]

အိုးစရည်း - ရေထည့်သည့်အိုးကြီး [ပေါရာဏ၊ စာ ၂၇] “စရည်းအိုးခွက်၊ ကြီးစွာလျက်တည့်၊ တံစက်ကျများ၊ ပြည့်သောလားသို့” [လောက၊ စာ ၅၁]

အိုးစား - တပ်သားငါးယောက်ပါသောအဖွဲ့ [ဆေးနင်၊ စာ ၁၀၇]

အိုးစားကြီး - စစ်သည်ငါးယောက်ကို တစ်အိုးစားဟုခေါ်ရာ ထိုငါးယောက်တွင် အကြီးအကဲပြုသူ [အုပ်ချုပ်၊ စ၊ စာ ၂၃၇]

အိုးတန် - ချက်ပြုတ်ရန်အိုး [မြန်မာ့၊ ပြည့်၊ စာ ၂၁] “ဆန်ကောင်းသာလျှင်၊ စေတနာထက်သန်၊ ဝတ် အမှန်ဖြင့်၊ အိုးတန်ငါးဆယ်၊ အိမ်ရှေ့ဝယ်တည့်” [သုဝဏ္ဏသုဋ္ဌေး၊ စာ ၃၇]

အိုးထုတ် - အပေါက်ကျဉ်းသော အိုးဝမ်းပူကြီး [ROB, X, p. 135]

အိုးပျစ် - အိုးငယ် [မြန်မာ့၊ ပြည့်၊ စာ ၂၃] “ရေဖြင့်ပြည်သော ငွေအိုင်ပြစ်၊ ရွှေအိုင်ပြစ်တိုင်ဖြင့်” [၁၅၀၆ စုနှစ်ထိုး စစ်ကိုင်းမြို့ အထိန်းတော်ကျောင်းကျောက်စာ]

အက္ခပတ် - မဏိပူရ၏အနောက်ဘက်ရှိ ကချာနယ် [ကုန်းဘောင်၊ ဒု၊ စာ ၂၇၈၊ ၂၈၂, Map of B.Empire]

အက္ခပတ်မြင်း - မြင်းခေါင်း၊ မြင်းတပ်မိုလ်၊ မြင်းစီးတို့ မှာ နတ်စီးမြင်းရုပ်ပုံကို ဝမ်းမိုက်နံဘေးတွင်ထိုးထား ပြီး မြင်းစီးလွတ်ကျားကြီးတို့မှာ မြင်း ရုပ်ဝမ်းနံဘေး တွင်ထိုး၍ ကျားငယ်တို့မှာ မြင်းခေါင်းရုပ်ဝမ်းနံဘေး တွင်ထိုးသော မြင်းမူထမ်းတို့ဖြင့်ဖွဲ့ထားသည့် မြင်းတပ် (မူလက ဘင်္ဂလားတွင်ရှိသော ကချာနယ်မှ ခေါ်ဆောင် လာခဲ့သည့် မြင်းသည်များဖြင့် ဖွဲ့စည်းထားသည့် မြင်းတပ်) [ရွှေနန်းသုံး၊ စာ ၂၀၃]

အက္ခပတ်ကဇာတ် (ပါ၊ အက္ခဏ+ဣက+ဇာတု) - လျှပ်စစ် ဇာတ် [ဦးဟုတ်၊ စာ ၅၊ ၅၀၀] “မိုးကြိုးပစ်သည်ကို ကောင်းကင်ရှိ အက္ခနိကဇာတ်နှင့် မြေထဲရှိ အက္ခနိက ဇာတ် ၂ ပါး ဖောက်ပြန်ဟန် အခြင်းအရာများကို၊ ပုံစံနှင့် တကွရအောင် တိုင်းတာမှတ်သားသည့်စက်” [လန်ဒန်သွား၊ ပ၊ စာ ၁၇၈]

အက္ခဘင်္ဂလီ - တစ်ဂဏန်း၏နောက်တွင် သုည ၄၂ လုံး ရှိသောကိန်း [ဦးဟုတ်၊ စာ ၇]

အက္ခဘင်္ဂလီတပ် - ဆင်၊ မြင်း၊ ရထား၊ ခြေသည် စစ်မူ ထမ်း ၇၆၅၄၅၀ ရှိသောတပ် (ယောက်ျား မိန်းမ အစုစု ၉၀၉၀၉၉၀၀၀၀၀ အရေအတွက် ရှိသော တပ်ဟုလည်း မူကွဲရှိသည်။) [အုပ်ချုပ်၊ စ၊ စာ ၂၃၃] စုစုပေါင်း လူ၊ ဆင်၊ မြင်း၊ ရထား အရေအတွက် ၇၆၅၄၅၀ ရှိသောတပ်ကြီး [အုပ်ချုပ်၊ တ၊ စာ ၂]

ဥက္ကာမုက္ခ (ပါ) - (၁) မီးရှူးမီးတိုင်၏ မျက်နှာပြင်၊ ပန်းပဲဖိုဝ (၂) ဥက္ကာမုခမင်း [ဦးဟုတ်၊ စာ ၁၉၉ နှင့် လယ်တီ၊ စာ ၁၃၇]

ဥက္ကာဋီကာသန (ပါ) - ဒူးနှစ်ဖက်ကိုထောင်ကာ ဆောင့် ကြောင့်ထိုင်နေဟန် [အာသန၊ စာ ၅၇]

ဥက္ကဋ္ဌတော် - အခမ်း အနားကြီးများတွင် မိဖုရားကြီးများနှင့် သမီးတော်တို့ ဆင်ယင် တော်မူသည့် မြင့်မြတ် ခန့်ငြား လှပသော ခေါင်း ဆောင်းစည်းပုံတော်

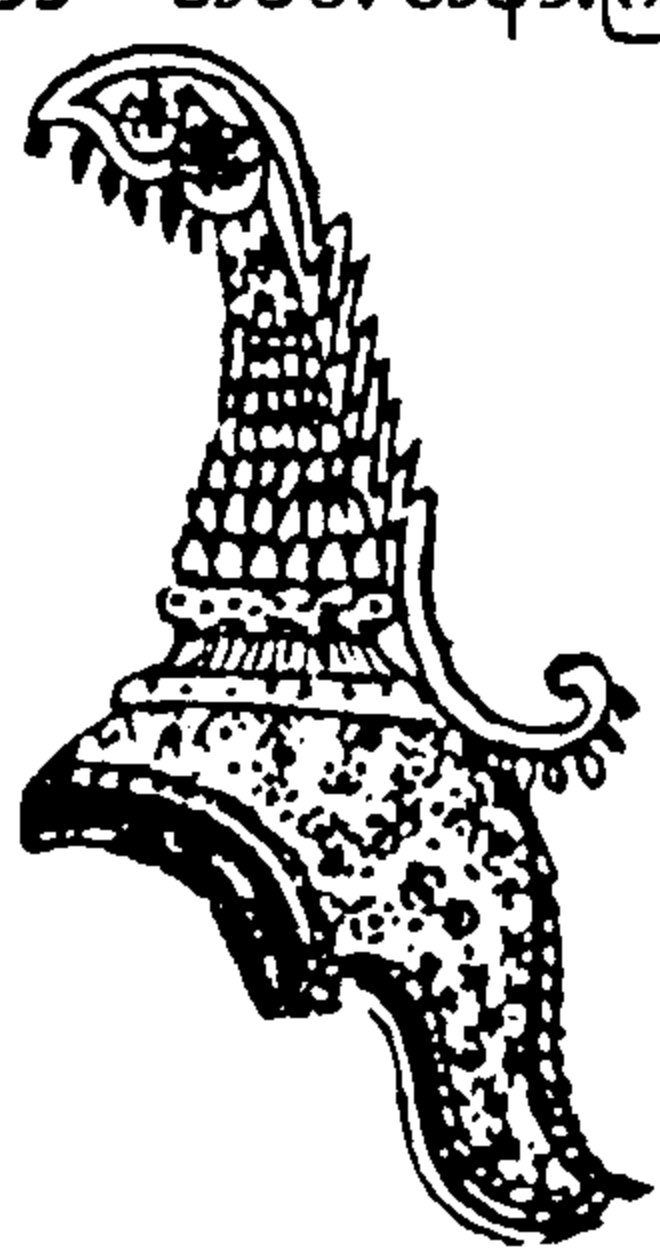

ဥက္ကဋ္ဌတော်

ဥက္ကတ်ထိပ်ဆောင်းကတ္တီပါကြိုးရွှေကြယ်တပ် - စီးတော် မြင်း၏ဦးခေါင်းတွင် ဆင်မြန်းသောထိပ်ဆောင်းကို ကတ္တီပါကြိုးဖြင့်သွယ်၍ ရွှေကြယ်တပ်ဆင်ထားသော အဆင်တန်ဆာ [နန်းသုံးယာဉ်၊ စာ ၅၅]

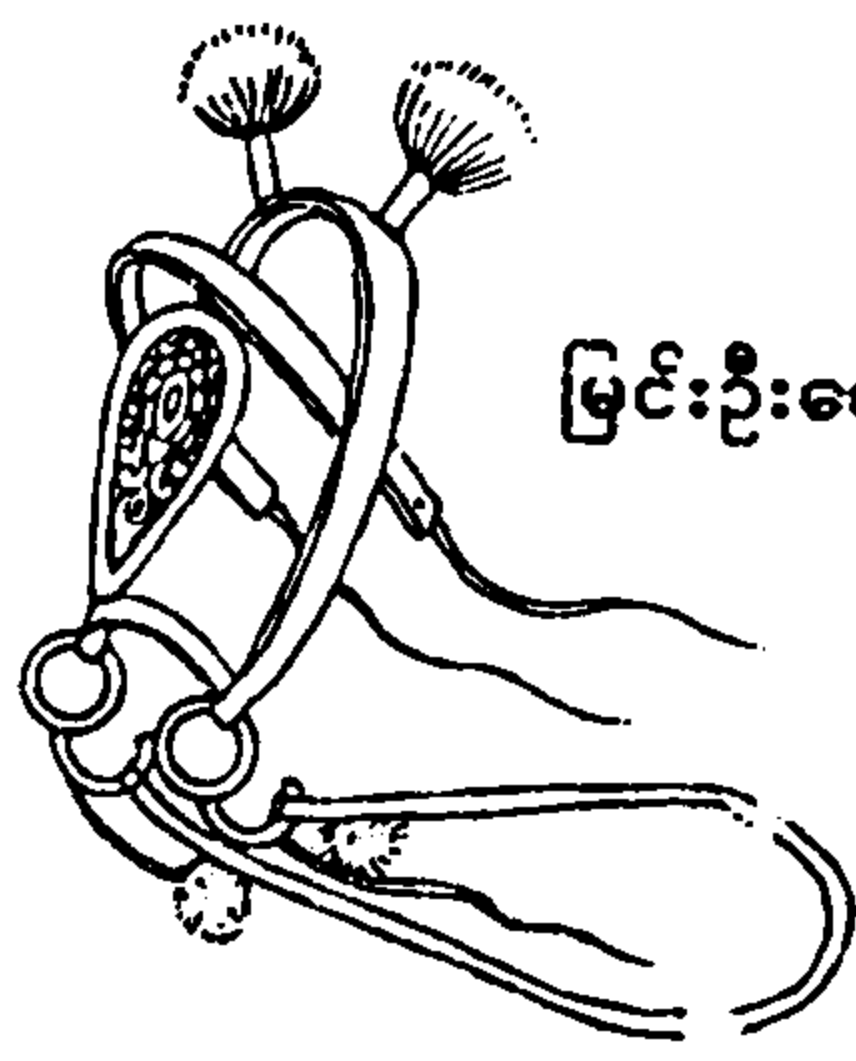

မြင်းဦးခေါင်းထိပ်ဆောင်း

ဥက္ကိတ္တကာယသိက္ခာပုဒ် (ပါ) - သင်္ကန်းကိုပင့်ကာ၊ မ- ကာဖြင့် မြို့တွင်းရွာတွင်း၌ သွားလည်းသွား၊ နေလည်း နေထိုင်သောကြောင့် ဒုက္ကဋ္ဌအာပတ်သင့်ကြောင်းကို ဖော်ပြသောသိက္ခာပုဒ် [မြင့်]

ဩက္ကမသဒ္ဓါ (ပါ) - သက်ဝင်ယုံကြည်ခြင်း [ဦးဟုတ်၊ စာ ၂၆၁၊ ၉၆၃]

အောက်ကလက် (အောက်ကလတ်) - သားစဉ်မြေးဆက် ကျွန်မှ ဆင်းသက်လာသောကျွန်၏မြစ် [မနုကျယ်၊ စာ ၁၉၂၊ ၂၀၃]

အောက်ခုနစ်ဆက် - သား၊ မြေး၊ မြစ်၊ တိ၊ မျှော၊ ကြွတ်၊ ဆတ် [မနုကျယ်၊ စာ ၁၉၆]

အောက်ပိုးဝတ် - ခါးတောင်းကျိုက် [ဦးပုည၊ စာ ၁၁၆ အောက်]

အောက်မား - တောဆင်ရိုင်းအား ကျုံးတွင်းသို့ မြူဆွယ် ခေါ်ဆောင်ရန်အတွက် အသုံးပြုသော ဆင်မ [မြန်ဖွင့်၊ ဖြည့်၊ စာ ၈-၁၁] “လက်ခြေဆံမူ၊ အောက်မားမြူကာ၊ လေယူနွားသံ၊ ဟည်းရိုက်သံနှင့်၊ တောယံပတ်ချိမ့်၊ တောင်ကမ်းသိမ့်သည်” [ရွှေမင်းဘုန်း၊ စာ ဆ/ဝမ်း]

အောက်မားစာရေး - ဆင်ဖမ်းသည့် အောက်မားတော် အမှုထမ်းများ တောသို့ဝင်ရန်ကိစ္စ၊ အောက်ငင်၍ ရလာသောဆင်ပေါက်ကို ကျုံးမသွင်းမီ လက္ခဏာ ဖတ်၍ အောက်မားဝန်ထံ အစီရင်ခံရန်ကိစ္စ စသည် တို့ကို ထမ်းဆောင်ရသောစာရေး [ရွှေနန်းသုံး၊ စာ ၁၉၈]

အောက်မားမှူး - တောဆင်ရိုင်းများကို ဖမ်းယူရာတွင် သွေးဆောင်ခေါ်ငင်ပေးသော ဆင်မများနှင့် ဆင်ဖမ်း အမှုထမ်းတို့ကို ကြီးမှူးကွပ်ကဲရသော အကြီးအမှူး။

“တတ်ပွန်ပညာ၊ လိမ္မာအထူး၊ အောက်မားမျိုးတို့”
[ရွှေစာတိုင်း၊ စာ ၃/ကျော]

အောက်မားဝန် - တောဆင်ရိုင်းများကို အောက်ငင်ရန်၊ ဆင်ရိုင်းသွင်းသည့်သစ်တပ်နှင့်ကျိုး တည်ဆောက်ရန် ဆောင်ရွက်သော အမှုထမ်းများနှင့် အောက်ငင်သည့် ဆင်မများကို ထိန်းသိမ်းစောင့်ရှောက်၊ ကြီးကြပ် အုပ်ချုပ် ဆင့်ဆိုစီရင်ရသော အရာရှိ [ရွှေစာတိုင်း၊ စာ ၁၀၃-၈]

အောက်မားသင်း - တောဆင်ရိုင်းများကို အောက်ငင် ဖမ်းယူသည့် အမှုထမ်းအသင်းအဖွဲ့၊ အအုပ်အစု။ “ပတ်ပတ်သူချင်း၊ အောက်မားသင်းတို့၊ မီးကင်း စောင့်ရှောက်” [ရွှေစာတိုင်း၊ စာ ၈၈/ကျော]

အောက်မြစ်စဉ်ခရိုင် - ပုဂံ၊ စလေ၊ စလင်း၊ စကျ၊ မကွေး၊ မလွန်၊ မြေထဲ၊ မင်းတုန်းတောင်စဉ် ခုနစ်ခရိုင် မြို့ဝန် ဝန်စုမြို့ရွာများ ပါဝင်သောခရိုင် [ROB, IX, p. 1051]

အောက်ရောက်လက်သမား - မင်းတုန်းမင်း(၁၈၅၃-၇၈) နှင့် သီပေါမင်း (၁၈၇၈-၈၅)တို့ လက်ထက်တွင် သင်္ဘောသမားများ တည်ဆောက်ရန်အတွက် အောက် မြန်မာနိုင်ငံ ရန်ကုန်၊ မော်လမြိုင်မြို့တို့မှ ခေါ်ဆောင် ရောက်ရှိလာသောလက်သမားများ [ရွှေစာတိုင်း၊ စာ ၁၄၆]

ဩက်ရွတ် (ကျောက်) - ကိုယ်ခန္ဓာအောက်ပိုင်းတွင် ဝတ် သောသင်းပိုင်

အောက်ဝါ - အဆောက်အအုံ၏ အောက်ပိုင်း [အုပ်ချုပ်၊ ပဉ္စ၊ စာ ၅၁]

အဂ္ဂ (ပါ၊ အဂ္ဂ) - မြတ်သော (မြင့်မြတ်သောမင်းမှုထမ်း ကြီးများအား အဂ္ဂတပ်သောဘွဲ့ကို ချီးမြှင့်လေ့ရှိသည်။ မြင့်မြတ်ကျော်စောသော မျိုးမတ်ကို အဂ္ဂကျော်စွာ၊ မြင့်မြတ်၍ နတ်စစ်သည်ကဲ့သို့ ရဲရင့်သောမျိုးမတ်ကို အဂ္ဂဒေဝီန်ဟူသောဘွဲ့ အပ်နှင်းလေ့ရှိသည်။) [လီနတ္ထ၊ စာ ၃၅၈]

အဂ္ဂိက္ခယောပမသုတ် - ရဟန်းတို့၏ အမှုအကျင့် ကောင်း ခြင်း၊ မကောင်းခြင်းတို့အပေါ်မူတည်၍ ဖြစ်ပေါ်သော အကျိုးအပြစ်ကို ဟောသောသုတ် [မြင့်]

အဂ္ဂေါဟမသ္မိ (ပါ) - ငါသည် အမြတ်ဆုံးဖြစ်သည်။ (“အဂ္ဂေါဟမသ္မိလောကဿ - လောကသုံးပါး၌ ငါ သည် အမြတ်ဆုံးဖြစ်သည်။” သိဒ္ဓတ္ထမင်းသားကို

ဖွားမြင်သောအခါ ခုနစ်ဖဝါးလှမ်းပြီးနောက် မိန့်မြွက် တော်မူသော စကားသုံးခွန်းအနက် တစ်ခွန်းသော စကားဖြစ်သည်။) [မြင့်]

အင်္ဂမ (ပါ) - သက်မဲ့ပြောင်းရွှေ့နိုင်သောပစ္စည်း [BED, i, p. 72]

အင်္ဂါ - အံသာကြည့်

အင်းပျဉ် - (၁) မှန်စီရွှေချထားသော ခုံကြီး၊ လဲလျောင်း ရန်ခုံ [မြန်မာမင်း၊ စာ ၁၆၀ နှင့် ဝိပုလ္လာ၊ စာ ၁၁၇] (၂) ထိုင်စရာ လေးထောင့် အင်းကွက်ပုံအပြား [ရွှေဟင်္သာ၊ စာ ၂၁၃]

အင်းယာဉ် (ပါ၊ အဂ္ဂယာန) - မြတ်သောယာဉ် (မြင်းစီး သူရဲတို့အား အင်းယာဉ်တုရင်၊ အင်းယာဉ်သူရ၊ အင်း ယာဉ်ကျော်ထင် စသောဘွဲ့များ ချီးမြှင့်လေ့ရှိသည်။) [လီနတ္ထ၊ စာ ၃၁၇]

အင်းလေးရွာ - (၁) ဟံသာရွာမ (၂) ရွာကြီးဗန်းပုံ (၃) နောင်တောရွာ (၄) နမ့်ပန်ရွာ [ROB, IX, p. 443]

အင်းစ - အေဒီ ၁၃၆၄ ခုနှစ်တွင် သတိုးမင်းဖျား(၁၃၆၄- ၇)က အင်းကိုးအင်း (အင်းငါးအင်းဟုလည်းဆို)ကို ဖြည့်ဖို့၍ တည်ထောင်ခဲ့သည့်မြို့ဟု မြန်မာရာဇဝင် များတွင် ဖော်ပြခဲ့သော မင်းနေပြည်တော် ဖြစ်ခဲ့သည့် မြို့ [အင်းကိုးအင်းဟူသည်မှာ- (၁) ရွှေကြာပင်အင်း၊ (၂) ဇနီအင်း (၃) ညောင်စောက်အင်း (၄) ဝက်ချေးအင်း (၅) အုနွဲ့အင်း (၆) အင်းမအင်း (၇) လင်းစံအင်း (၈) ဘေးမဲ့အင်း (၉) ဝမ်းဘဲအင်းတို့ဖြစ်သည်ဟု ဆို၏။ အင်းငါးအင်းဆိုသည်မှာ ဝက်ချည် အင်း၊ အင်းပုလု၊ ကျည်အင်း၊ အင်းရွှေကြာအင်း၊ အင်းနက်တို့ ဖြစ်သည် ဟုဆို၏။] [သီချင်း၊ ဖြည့်၊ စာ ၁၅၆] (၁) အင်းဝမြို့ကို သတိုးမင်းဖျား (၁၃၆၄-၇)က စတင် တည်ထောင် သည်။ (၂) ၁၅၉၇ ခုနှစ်တွင် ညောင်ရမ်းမင်းတရား (၁၆၀၀-၁၆၀၆)က ချဲ့ထွင်၍ မြို့တော်တည်လုပ်သည်။ ရွှေဝဟု အမည်ပေးသည်။ (၃) ၁၇၆၆ ခုနှစ်တွင် ဆင်ဖြူရှင်မင်း (၁၇၆၃-၇၆) က တတိယအကြိမ် တည်လုပ်သည်။ (၄) ၁၈၂၁ ခုနှစ်တွင် ဘကြီးတော် (၁၈၁၉-၃၇)က စတုတ္ထအကြိမ် အသစ် တည်လုပ် သည်။) [ကုန်းဘောင်၊ ဒု၊ စာ ၃၁၂-၆ နှင့် ROB, I, p. 284]

အောင်ခြင်းလေးပါး - အမှန်တရားကို ကျင့်ကြံထိုးထွင်း သိမြင်သဖြင့် အောင်မြင်မှုရရှိသော သစ္စာတရားလေး ပါး- (၁) ဒုက္ခသစ္စာ - ဆင်းရဲခြင်းဖြစ်သည်ဟူသော

အမှန်တရား (၂) သမုဒယသစ္စာ - ဆင်းရဲခြင်းကို ဖြစ်စေသော အမှန်တရား (၃) မဂ္ဂသစ္စာ - ကောင်းစွာ ကျင့်ကြံနေထိုင် အားထုတ်အပ်သော မဂ္ဂင်ရှစ်ပါး (၄) နိယောဓသစ္စာ- နိဗ္ဗာန်သို့ရောက်ခြင်းဟူသော တရား [ROB, I, p. 213 နှင့် မြင့်]

အောင်ပင်လယ်ကန်၏ အံ့ဖွယ်ရှစ်ပါး - (၁) ကန်အတွင်း ဌ် ကုန်းကိုးကုန်းရှိခြင်း (၂) မိုးအဆက်မပြတ်ရွာသော် လည်း ကန်တော်၌ ရေမပြည့်ခြင်း (၃) ကန်ရာသီ၌ အရှေ့တောင်ရိုးမှ ရေတံခွန်ကျ၍ နာရီခြောက်ဆယ်နှင့် ရေပြည့်ခြင်း (၄) ပဒုမ္မာကြာအပြည့်ပေါက်ခြင်း (၅) ကျေးငှက်တို့ ပျော်မြူးရာဌာနဖြစ်ခြင်း (၆) ဆည်ရိုး အလွန်တွင်ရှိသောရေသည် တိမ်နက်ကော့ဝှမ်းမှုမရှိ ခြင်း (၇) သားငါးကျေးငှက်တို့ကို ဘေးမဲ့ပေးရာ နေရာဖြစ်ခြင်း (၈) တစ်နှစ်သုံးသီးစိုက်ပျိုးနိုင်သော ဂုဏ်ကျေးဇူးရှိခြင်း [ကုန်းဆောင်၊ ဒု၊ စာ ၅၈]

အောင်း - (၁) နွားမျိုးအဝင်အပါဖြစ်သော သားကောင်၊ တိဘက်နွား [အချို့ပညာရှင်တို့က စာမရီကိုပင် အောင်း ဟုခေါ်ကြသည်။] (၂) အောင်း၏ အမွေးဖြင့် ပြုလုပ် သောပန်းဖွား [အောင်းကောင်အစစ်၏ အမွေးဖြင့် ပြုလုပ် ခြင်းမဟုတ်ဘဲ အခြားသောသားကောင်၏ အမွေးဖြင့် ပြုလုပ်သော ပန်းဖွားကိုလည်း အောင်းဟုပင်ခေါ် သည်။] [ယုဒသန်၊ စာ ၁၄၄ နှင့် မြန်မာန်၊ စာ ၄၄၁]

အောင်းကလေး - ကြိုးခုနစ်ချောင်းတပ်စောင်းပြား [မြန်မူင့်၊ ဖြည့်၊ စာ ၁၃] “ငြင်းနှင့်မိကျောင်း၊ စောင်းအောင်း ကလေး၊ ရွှေရေးပတ်တလား၊ အငြိမ်များကို” [ကုသ၊ စာ ၁၄၈]

အောင်းနီ - အောင်းသတ္တဝါ၏အမွေး သို့မဟုတ် အခြား သားကောင်၏ အမွေးဖြင့်ပြုလုပ်သော ပန်းဖွားအနီ [ယုဒသန်၊ စာ ၁၄၄]

အောင်းဖြူ - အောင်းသတ္တဝါ၏အမွေးဖြင့် ပြုလုပ်သော အဖြူရောင်ပန်းဖွား၊ အဖြူရောင်ပန်းဖွား [ယုဒသန်၊ စာ ၁၄၄]

အောင်းမထိန်းဝန် - အောက်မားဝန်ကြည့်

အောင်းလှံ - အဝေးသို့ပစ်လွှတ်ရန် အသုံးပြုသော အောင်း သတ္တဝါ၏အမွေးပန်းဖွားတပ် လှံ၊ စက်တိုင်တွင်ရှိ သော ပစ်မှတ်အဝိုင်းကို ထိမှန်အောင်ပစ်လွှတ်ရာတွင် အသုံးပြုသည့် ပန်းဖွားတပ်လှံ [ယုဒသန်၊ စာ ၁၄၄]

အိုင်ကြီးခုနစ်အိုင် - စာပေကျမ်းဂန်လာ အိန္ဒိယနိုင်ငံရှိ

အိုင်ကြီးခုနစ်အိုင်- (၁) အနောတတ္တအိုင် (၂) ကဏ္ဍ မုဏ္ဍအိုင် (၃) ရထကာရအိုင် (၄) ဆဒ္ဒန္တအိုင် (၅) ကုဏာလအိုင် (၆) မန္ဓာကိနီအိုင် (၇) သိဟပူပါတ အိုင် [ရခိုင်ရာသစ်၊ ပ၊ စာ ၇၁]

အစ်သကွယ် (အင်္ဂလိပ်) - Esq. = Esquire ဆာ(Sir) ဘွဲ့ မရသေးသော မင်းမှုထမ်းကြီးများကို ဂုဏ်ပြုခေါ်ဝေါ် သော အသုံးအနှုန်း

အဇ္ဈာသယ (ပါ) - စိတ်အလို၊ လွန်ကဲသောအလို ခြီးဟုတ်၊ စာ ၂၀]

အဗ္ဗလီမုဒြာ (ပါ+သက်) - လက်အုပ်ချီ၍ ရှိခိုးနေဟန် (ပူဇော်ထိုက်သူကို ပူဇော်ပါဟူ၍ တိုက်တွန်းနေသော သဘောကို ဆောင်သည်။) [မုဒြာ၊ စာ ၃၄-၅]

ဥက္ကလုံမွေးရှင်တော် (ပါ၊ ဥက္က+လောမ) - မြတ်စွာ ဘုရား၏ မျက်မှောင်တော် (မျက်ခုံးတော်)နှစ်ဖက် ကြားတွင်ပေါက်သော အမွေးတော်။ [ခွီးဟုတ်၊ စာ ၂၀၇] “သုံးဆဲ့နှစ်ရတီရှိသော မဟာစိန်တော်ကလေးကို ဥက္ကလုံ မွေးရှင်တော်ပြု၍ တပ်လှူတော်မူသည့် မံဆင်းတုတော်ကြီး” [ကုန်းဆောင်၊ တ၊ စာ ၄၃၂]

အတ္တသမ္မာပထိမိ (ပါ) - မိမိကိုယ်ကို ကောင်းစွာ ဆောက်တည်ခြင်း [ခွီးဟုတ်၊ စာ ၃၆]

အတ္တဟိတ ပရဟိတ (ပါ) မိမိအကျိုး၊ သူတစ်ပါးအကျိုး ခြီးဟုတ်၊ စာ ၃၆၊ ၆၁၇] “လူရဟန်းအပေါင်းတို့သည် အတ္တဟိတ ပရဟိတကိုဆောင်နိုင်၍ ကုသိုလ်ကောင်းမှု ပွားများရာသည်” [မှန်နန်း၊ ဒု၊ စာ ၃၈၀]

အတ္တက္ခာယီ (ပါ၊ အတ္တ+အက္ခာယီ) - အကျိုးစီးပွား အတွက် အကြံဉာဏ်ပေးသည်။ အကျိုးစီးပွားအတွက် ပြောကြားသည်။ [ဧညသစ်၊ စာ ၁၂]

ဣတ္ထိဓုတ္တ (ပါ) - မိန်းမကြူးသောသူ [ခွီးဟုတ်၊ စာ ၁၉၃] “မိန်းမကြူးခြင်း ဣတ္ထိဓုတ္တ မဖြစ်စေနှင့်” [ROB, V, p. 468]

ဥတ္တမရာဇ် (ပါ၊ ဥတ္တမရာဇ) - မြတ်သောမင်း [ခွီးဟုတ်၊ စာ ၂၀၈၊ ၈၁၂]

ဥက္ကရဗောဓိမုဒြာ (ပါ+သက်) - လက်ဝဲလက်ညှိုးနှင့် လက်မကိုထိ၍လည်းကောင်း၊ လက်ယာလက်ညှိုးနှင့် လက်မကိုထိ၍လည်းကောင်း လက်နှစ်ဖက်လုံးကို နှလုံးသားရှိရာ ရင်ဘတ်နှင့်ကပ်၍ ထောင်ထားသော လက်ဟန် (ပါရမီဆယ်ပါးတို့နှင့် ပြီးပြည့်စုံခြင်း၊ အထွတ်အထိပ်သို့ ရောက်တော်မူခြင်းကို ညွှန်ပြ

သည့်သဘောကို ဆောင်သည်။) [မုဒြာ၊ စာ ၃၉-၄၀]
အုတ်မျိုးစုနစ်မည် - (၁) ရွှေအုတ် (၂) ငွေအုတ် (၃) ကြေး
အုတ် (၄) မိုးကြိုးအုတ် (၅) ကြေးနီအုတ် (၆) သံ
အုတ် (၇) မြေအုတ်

အဒ္ဓစန္ဒြဟတ္ထ (ပါ) - လက်မနှင့်လက်ညှိုးကို လခြမ်းပုံ
သဏ္ဍာန်ဖြစ်အောင် ကွေး၍ထားပြီး ကျန်လက်ချောင်း
ကလေးများကို အလိုက်သင့် ကွေး၍ပြထားသော
လက်ဟန် (ပူဇော်ထိုက်သူအား တစ်စုံတစ်ခုကို အမြဲ
တစေ လှူဒါန်းပူဇော်ကြရန် တိုက်တွန်းနေသောသဘော
ကို ဆောင်သည်။) [မုဒြာ၊ စာ ၃၅-၆]



အဒ္ဓစန္ဒြဟတ္ထ

အဒ္ဓပလ္လကာသန (ပါ) - ခြေတစ်ဖက်ကို ပလ္လင်ပေါ်တင်၍
ကျန်တစ်ဖက်ကို ပလ္လင်အောက်သို့ တွဲလျားချထားဟန်၊
ပလ္လင်ပေါ်တွင် ခြေတစ်ဖက်ကိုလှဲထား၍ ကျန်တစ်ဖက်
ကို ဒူးထောင်ကာ ထိုင်နေဟန် (ဘေးရန်ကင်းရှင်း
သောသဘော၊ မင်းတို့ကဲ့သို့ တန်ခိုးအာဏာကြီးသော
သဘောကို ဆောင်သည်။) [အာသန၊ စာ ၄၉]

အဒ္ဓဝိရာသန (ပါ) - တင်ပလ္လင်ခွေ ထိုင်နေသောပုံတွင်
လက်ယာခြေကို လက်ဝဲပေါင်ပေါ်သို့ ချိတ်တင်ထားပြီး
လက်ဝဲခြေကို လက်ယာပေါင်ပေါ်သို့ ချိတ်တင်ထား
ဟန် (ယဉ်ကျေးသိမ်မွေ့သောသဘောနှင့် အဖျက်အဆီး
ဟူသမျှကို အောင်နိုင်ခြင်းသဘောတို့ကိုဆောင်သည်။)
[အာသန၊ စာ ၄၇]

အန်ချင်း - ရေကြောင်းနှင့်စပ်ဆိုင်သော ဖောင်ငင်သံသီချင်း
(အဏ္ဏဝဟူသော ပါဠိကိုအစွဲပြု၍ အန်ချင်း၊ အဏ်ချင်း
ဟု ခေါ်ဆိုခြင်းဖြစ်သည်။ အန်ချင်းများတွင် “မင်းချင်း
လေ”၊ “အစောလေ”၊ “နတ်မင်းလေ” စသည့် အာလုပ်
သံဖြင့် အစချီ၍ အဆုံးတွင် “ဖော်ချင်းတို့လေ”၊
“မင်းချင်း” စသော အာလုပ်သံဖြင့် အဆုံးပြန်၍ဟပ်

သည်။) [စာပေသမိုင်း၊ စာ ၉၉]

အန္တကူ - ထုံးကြွယ်သဲကျောက် (Calcareous Sandstone)
[ဟန်]

အန္တရကပ် (ပါ၊ အန္တရကပ္ပ) - အကြားဖြစ်သော ကပ်
ခြီးဟုတ်၊ စာ ၈၀]

အဇ္ဈဝါသိက (ပါ) - ဆရာထံမှ အတတ်ပညာများ
ဆည်းပူးနေ၍ ဆရာယုံကြည်စိတ်ချရသည့် တပည့်
ရင်း (အတွင်းနေတပည့်) [မနုကျယ်၊ စာ ၃၁၂]

အဋ္ဌိနော (အိတလီ) - Andreino [မြန်လွတ်၊ စာ ၂၃]

ဣန္ဒ (ပါ) - (၁) သိကြားမင်း (၂) အစိုးရခြင်း [စိမ့်
အုပ်ချုပ်မှု ကျွမ်းကျင်သည်ဟု ကျော်ကြားသော များမတ်
ကို ဣန္ဒကျော်စွာ၊ ဣန္ဒကျော်သူ ဟူသောဘွဲ့၊ စိမ့်အုပ်ချုပ်
မှုကောင်း၍ ကျက်သရေရှိသော များမတ်အမှုထမ်းကို
ဣန္ဒသီရိ ဟူသောဘွဲ့များ ချီးမြှင့်လေ့ရှိသည်။] [လိနတ္ထ၊
စာ ၃၆၄-၅]

ဣန္ဒြိယသံဝရသီလ (ပါ) - ဣန္ဒြေကို စောင့်စည်းသော
အလေ့အကျင့် ခြီးဟုတ်၊ စာ ၁၉၅၊ ၉၃၀၊ ၁၀၄၁]

အိန် - သာယာသည်။ ညင်သာသည်။ အရသာရှိသည်။
[ယုဒသန်၊ စာ ၁၃၃]

အုန်းကျွန်း - ဟိုင်းကြီးကျွန်း? [ဓမ္မ၊ စာ ၄၉]

အုန်းမောင်း - မြည်ဟိန်းသည့်အရာ၊ ဘုန်းတော်ကြီးကျောင်း
များတွင် ဆွမ်းချက်ချိန်၊ ဆွမ်းခံချိန်၊ ဆွန်းစားချိန်
တို့ကို အချက်ပေးရန် ပြုလုပ်ထားသည့် အခေါင်းထွင်း
သစ်တုံး၊ ရှေးအခါက ကင်းစောင့်သောအခါ လူဆိုးများ
လာလျှင် အချက်ပေးရန် ပြုလုပ်ထားသည့် အခေါင်း
ထွင်းသစ်တုံး [မြန်မာ့၊ ပါ စာ ၅၄-၆]

အပွေါသုက္က (ပါ) - ကြောင့်ကြမှုမရှိ၊ ကြောင့်ကြမဲ့
ခြီးဟုတ်၊ စာ ၉၉] “ကျင့်ဝတ်ဥပဒေကို အပွေါသုက္က
ကြောင့်ကျမဲ့ပြုမှု၍ ဂိုဏ်းအတွင်းမှာ ပြန့်နှံ့အောင်
ဆင့်ဆိုပေးအပ်သည့် ဥပဒေတော်အတိုင်း...” [ROB,
IX, p. 1031]

အိပ်ဖန် - လုံခြုံရေးအတွက် ညအိပ်၍ စောင့်ကြပ်ရသူ
(အိပ်ဖန်စောင့်ဟုလည်း ဖော်ပြသည်။) [သီချင်း၊ ပါ စာ
၄၇] “စောင့်စည်းအိပ်ဖန်၊ ယုံကျွန်အများ၊ တံခါး
သေသတ်၊ ကျည်းခတ်မြဲသို” [ရွှေဟင်္သာ၊ စာ ၁၃]

ဥပေါဒသန္တိဂါထာ (ပါ) - နိဗ္ဗာန်လမ်းညွှန်ဂါထာ [မြန်]

ဥပမာစာ (ပါ) - ရဟန်းအဖြစ်မှ လူဝတ်လဲစေခြင်း၊
ခြီးဟုတ်၊ စာ ၂၃၈ နှင့် မြန်]

အတ္ထုရသရက်သီး - ထူးကဲသော အနံ့အရသာနှင့် ပြည့်စုံ၍ လေနာရောဂါ ပျောက်ကင်းစေနိုင်ပြီး နတ်တို့သာ စားသုံးလေ့ရှိသော သရက်သီးဖြစ်သည်ဟု ဆို၏။
[သုဿာ၊ ပ၊ စာ ၂၂၇-၃၈]

အမွှါဝါစီ (နက္ခတ်) - နက္ခတ်ဝင်ရောက်သည့် ပထမပတ်အတွင်း တနင်္ဂနွေဂြိုဟ်တည်နေသည့် (၃)ရက်တာကာလ [အမွှါဝါစီ ၃ ရက်အတွင်း လယ်ယာစိုက်ပျိုးသူတို့သည် သစ်စေ့မျိုးစေ့ကိုကြိမ်လျှင် အောင်မြင်ဖြစ်ထွန်းမှုမရှိဟုဆိုသည်။]

အမွှါဝါသီ (နက္ခတ်) - လက္ခယံနေ၊ တနင်္ဂနွေဂြိုဟ် ဖြစ်သောနေနှင့် တနင်္လာဂြိုဟ်ဖြစ်သောလတို့ ထပ်မံချိန်။
“ကန်ရာသီ၌ အမွှါဝါသီ ၂ ထပ်မြင်ခြင်း” [လွှတ်တော်မှတ်၊ စာ ၁၀]

အမ္ဘာစေဒါ (အင်္ဂလိပ်) - သံကြီး၊ သံအမတ်ကြီး (Ambassador) [ကုန်းဘောင်၊ တ၊ စာ ၇၀၁]

အမ်း - (၁) ရုတ်တရက်တုံ့ဆိုင်းသည်။ (၂) တန်ဖိုးထက် ပိုသောငွေကို ပြန်ပေးသည်။ [ယုဒသန၊ စာ ၈၄]
“ဗညားကျန်းတော ဇေယျသတ္တရဟူသော ဆင်ကိုစီး၍ လွှတ်သည်။ အင်းဝရှမ်းတို့ စစ်သည်အမ်း၍နေလေ၏”
[မှန်နန်း၊ ဒု၊ စာ ၂၈၈]

အိမ်ခြံမျဉ်းကြမ်းရက်ကမ္ပတ်သတ် - အိမ်ခြံစည်ရိုးကာရံသည့် ဝါးထရံတွင် အနားစပ်ကို ညီညွတ်အောင် ပြုလုပ်ထားခြင်း [နန်းသုံးယာဉ်၊ စာ ၃၃]

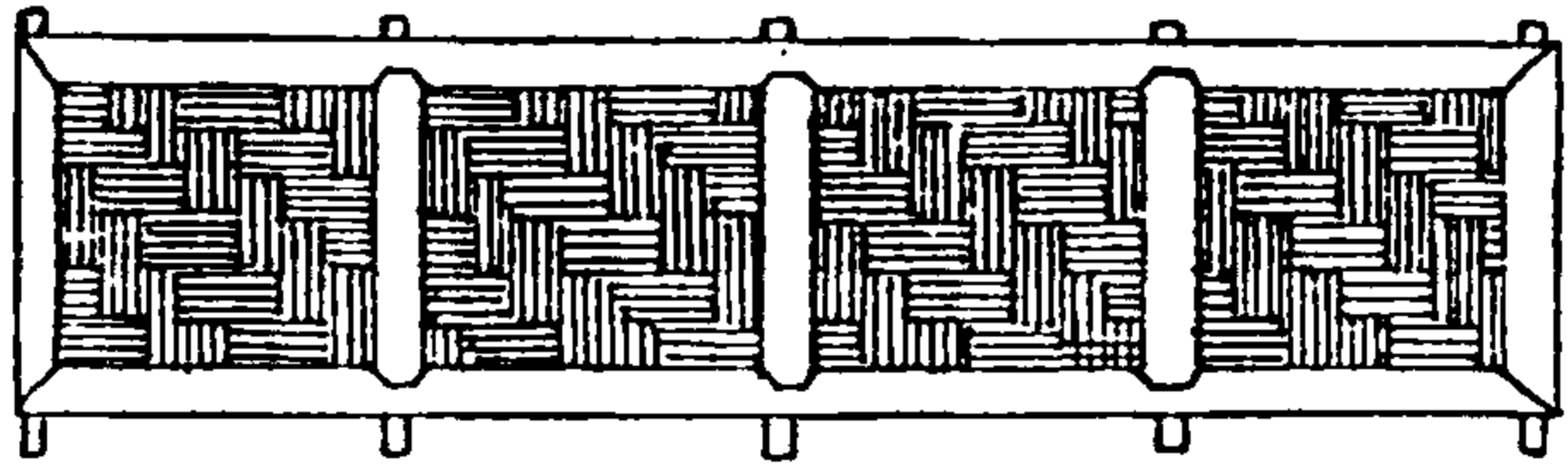

အိမ်ခြံမျဉ်းကြမ်းရက်ကမ္ပတ်သတ်

အိမ်ဓား - ဓားအိမ်အတွင်း သွတ်သွင်းထားသည့် ဓား [အုပ်ချုပ်၊ စ၊ စာ ၃၄]

အိမ်ပုဆစ်တုပ် - နောက်ဘက်အဆောင်ကို နှစ်ထပ်ဆောက်လုပ်ထားသောအိမ် [ROB, X, p. 136]

အိမ်ပြည့်ဝ - အိမ်စေကျွန်မ

အိမ်ပုတ် (မင်) - အိမ်မီးရှိသည်။ [ပုဂံမြန်၊ ဒု၊ စာ ၁၈၅]
“ပုဟာလောင်လှမ်းပုတ်သောစံဇ” [လောကထိပ်၊ စာ ၅၃]

အိမ်မြောင်ရင်ပတ်ကွင်း - စီးတော်မြင်း၏ ရင်ဘတ်ကိုသိုင်း

၍ပတ်သောခါးပတ်ကြိုးကွင်း [နန်းသုံးယာဉ်၊ စာ ၅၉]

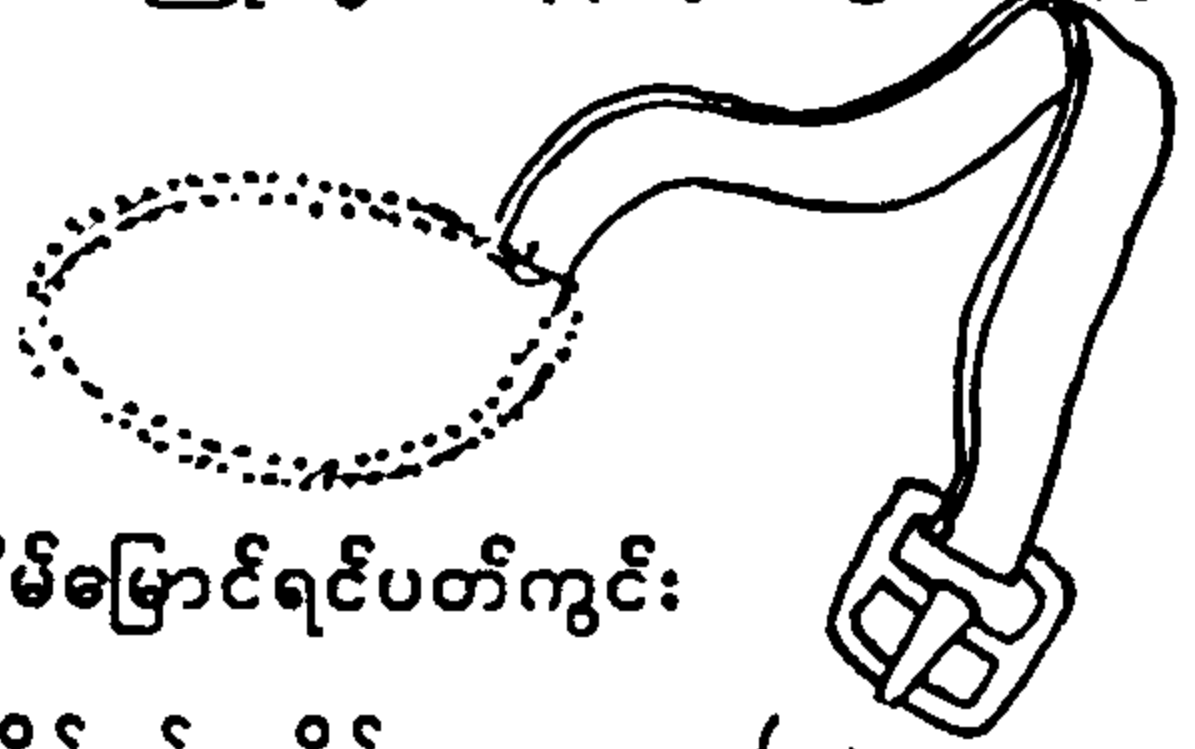

အိမ်မြောင်ရင်ပတ်ကွင်း

အိမ်မှု - (၁) အိုးအိမ်နှင့် ဆိုင်သောအမှု (၂) မယားမှု၊ အိမ်ထောင်ကွာရှင်းမှု၊ မယားခိုးမှု၊ ကညာဖျက်မှု [အုပ်ချုပ်၊ စ၊ စာ ၅၃]

အိမ်ရှင်စည် - အသံသာယာကွန်မြူးသောစည် [ဖြန့်ဖွင့်၊ ပ၊ စာ ၃၁]

အုံးတား - ခေါင်းအုံးအရံအတား [ယုဒသန၊ စာ ၁၄၀]

အုံးတားဘိလူးခေါင်း - ဘိလူးခေါင်းသဏ္ဍာန် ဖော်ထားသောနောက်မို

အုံးဝန်း - ကတ္တီပါဖြင့်ချုပ်လုပ်ထားသော ခေါင်းအုံးဝိုင်း။
“မင်းကြီးမဟာ မင်းလှ မင်းခေါင်သူရိန်ကို ကတ္တီပါအုံးဝန်းမိုးကြိုးထွေးခံ သနားတော်ခံစေ” [လွှတ်တော်မှတ်၊ စာ ၉]



အုံးဝန်း

အဿဘောဒကျမ်း - မြင်း၏အင်္ဂါလက္ခဏာ၊ မြင်းအစာကျွေးနည်း၊ ဆေးကုနည်း၊ မြင်းစီးနည်း၊ မြင်းစီး၍ ပလီရိုက်နည်း၊ စက်ထိုးနည်းများကို ဖော်ပြသောကျမ်း [အုပ်ချုပ်၊ စ၊ စာ ၁၉၇-၈]

အဿမုဇီ (ပါ) - မြင်းဦးခေါင်းနှင့် လူကိုယ်ခန္ဓာရှိသော ရသေ့ (ညအခါ ကောင်းကင်၌နေ၍ နေ့အခါ နဝဒါတ်အိုင်တွင်နေထိုင်ကာ မြင်းတို့၏ ကြန်အင်လက္ခဏာကို နှုတ်ရကျက်ပြီး မဟာသမ္မတမင်းကြီးအား ပေးအပ်သည့်ရသေ့ဟု ဆိုသည်။ [ဆင်နှင့်မြင်း၊ တ၊ စာ ၂၊ ၄]

အဿယုဇ္ဇနုဇ် - နှစ်အမည် (ကောဇာသက္ကရာဇ်ကိုတည်၍ ၂ ခုနတ်၊ အကျန်ကို ၁၂ ဖြင့်စားသောအခါ ၇ ကြွင်းသောနှစ်ကို အဿယုဇ္ဇနုဇ်ဟု ခေါ်သည်။ ကျောက်စာများတွင် အဿယုဇ္ဇနုဇ်ကို အသုစံနှစ်၊

အာသုဏ်နှစ်၊ အာသိန်နှစ်၊ အသိန်နှစ်၊ အာသန်နှစ်၊
အာသုတ်နှစ်၊ အာသိတ်နှစ်ဟူ၍ ဖော်ပြသည်ကို တွေ့ရ
၏။) [မဟာမုနိ၊ စာ ၄၁၀]

ဣဿရိယဂုဏ် (ပါ၊ ဣဿရိယ+ဂုဏ) - နိုင်ငံကို
အုပ်စိုးနိုင်ခြင်းဟူသော ဂုဏ်အင်္ဂါ [ဦးဟုတ်၊ စာ ၁၉၆၊
၃၆၇] “အစိုးရဣဿရိယဉာဏ်နှင့် ပြည့်စုံသော်လည်း၊
သိုးဆောင်းနိုင်ငံများတွင် စီရင်အုပ်ထိမ်းပုံ တရားဥပဒေ
များကို အလွန်လိုလား နှစ်သက်တော်မူလျက်ရှိသည်”
[လန်ဒန်သွား၊ ပ။ စာ ၂၂၁]

ဥဿာဟာသတ္တိ (ပါ) - အမှုခပ်သိမ်း၌ လုံ့လပြုနိုင်သော
စွမ်းရည် [ဦးဟုတ်၊ စာ ၂၄၈၊ ၉၆၀] “အမှုခပ်သိမ်း၌
လုံ့လပြုခြင်းဟူသော ဥဿာဟာသတ္တိ” [ဓမ္မစောရ်၊
စာ ၆၁၅]

အိုအ်ဖုခိ (ကျောက်) - အိုးပုတ်ကိုချို၍ ကစားသောအရွယ်၊
အိုးပုတ်ကိုင်၍ ဆော့ကစားသောအရွယ်။ “နံမမြက်ရ
ယကနယ် ၁ ငါးမ အိုဖုခိ ၁ ငါးမ စာတတ် ၁” [၁၂၃၆
စုနှစ်ထိုး မင်းရာသေ့ရကျောက်စာ]

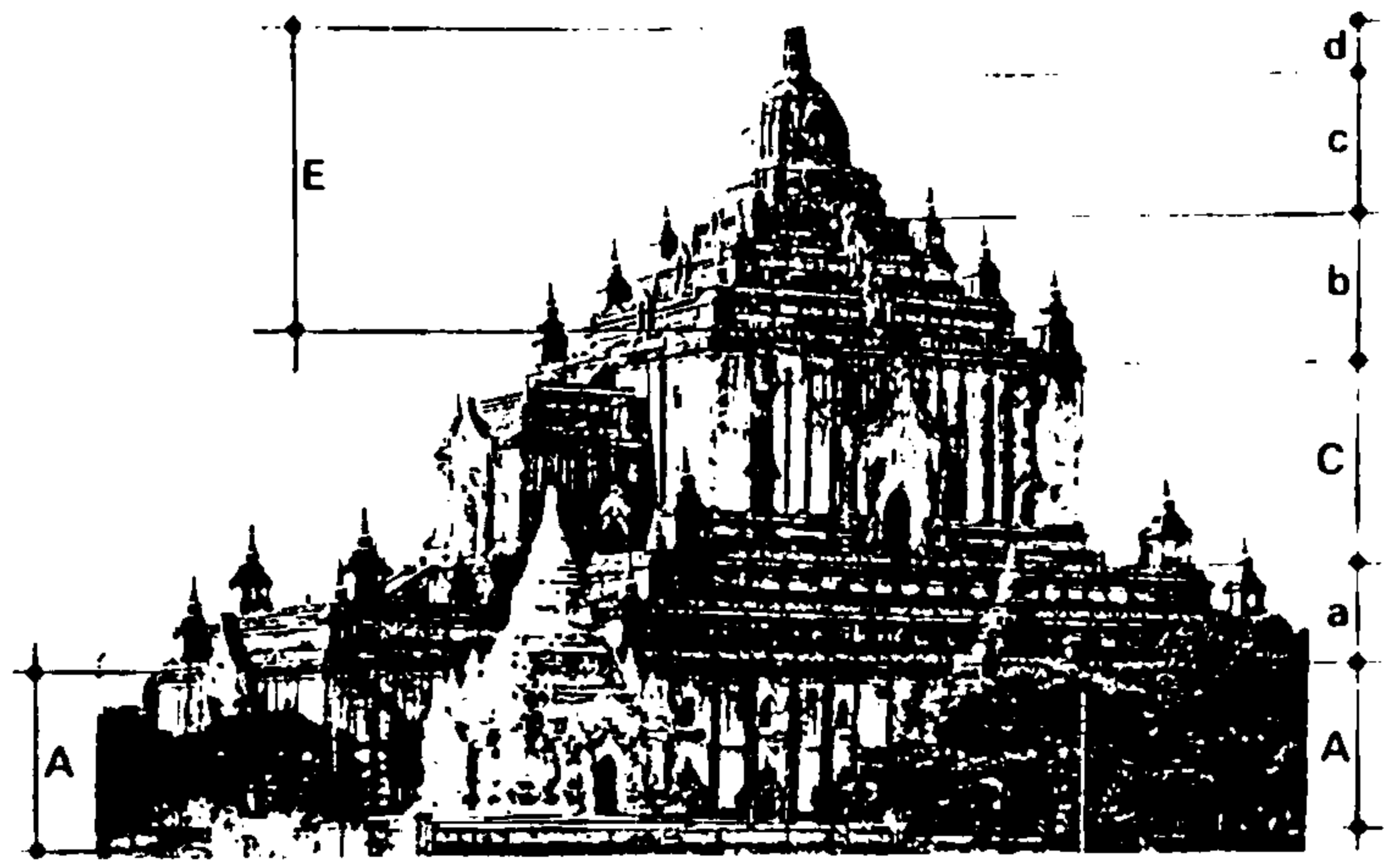

- A မြေညီထပ်
- B အောက်လိုက်ပတ်လမ်း
- C အပေါ်ထပ်
- D အပေါ်လိုက်ပတ်လမ်း
- E အထက်ပိုင်း
- a အောက်ပိုင်းပစ္စယာများ
- b အထက်ပိုင်းပစ္စယာများ
- c ကွမ်းတောင်
- d အတွင်စေတီ

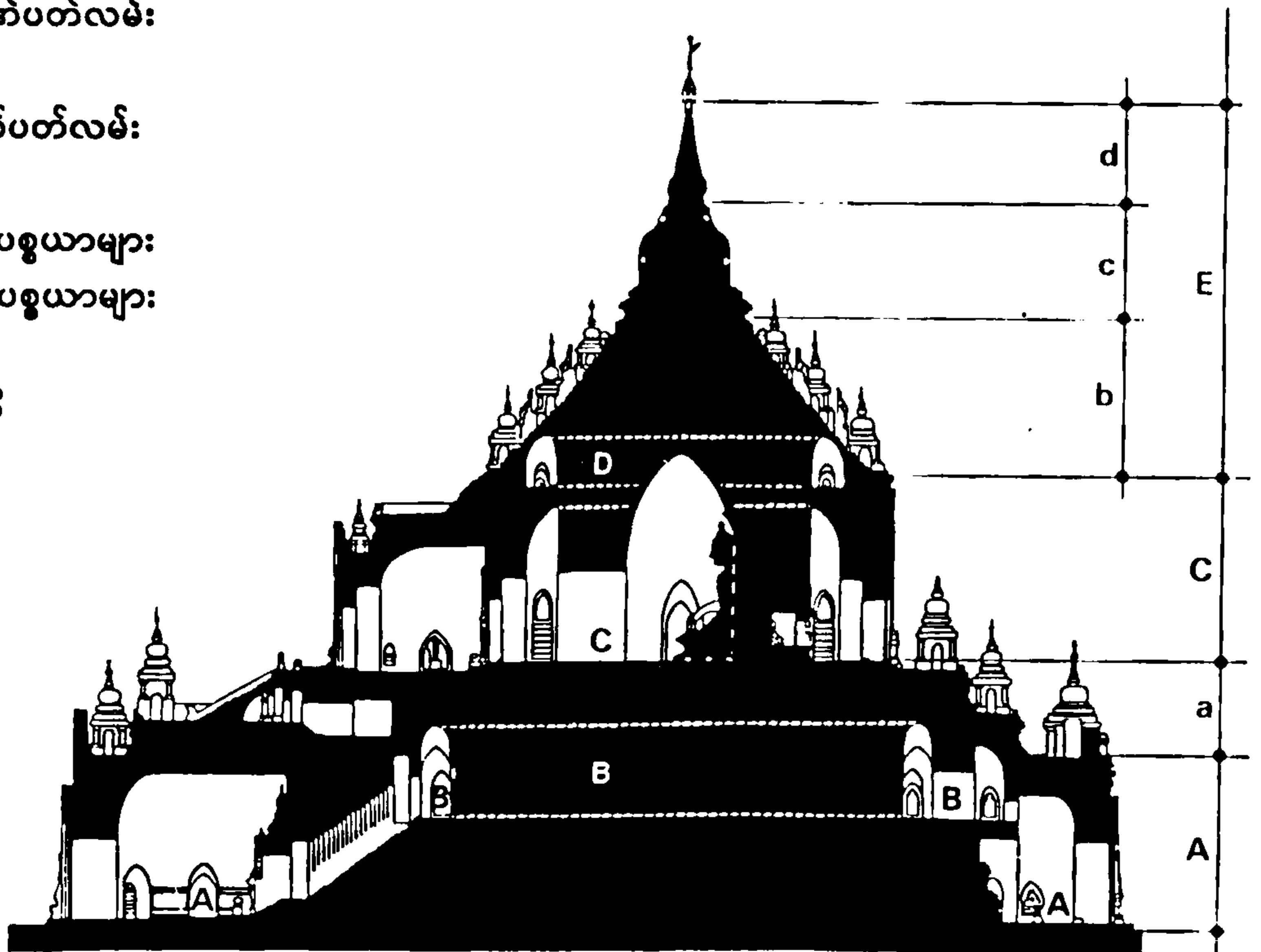

သဗ္ဗညု ဂူဘုရားကြီး အဆင့်ဆင့် အစိတ်အပိုင်းများ

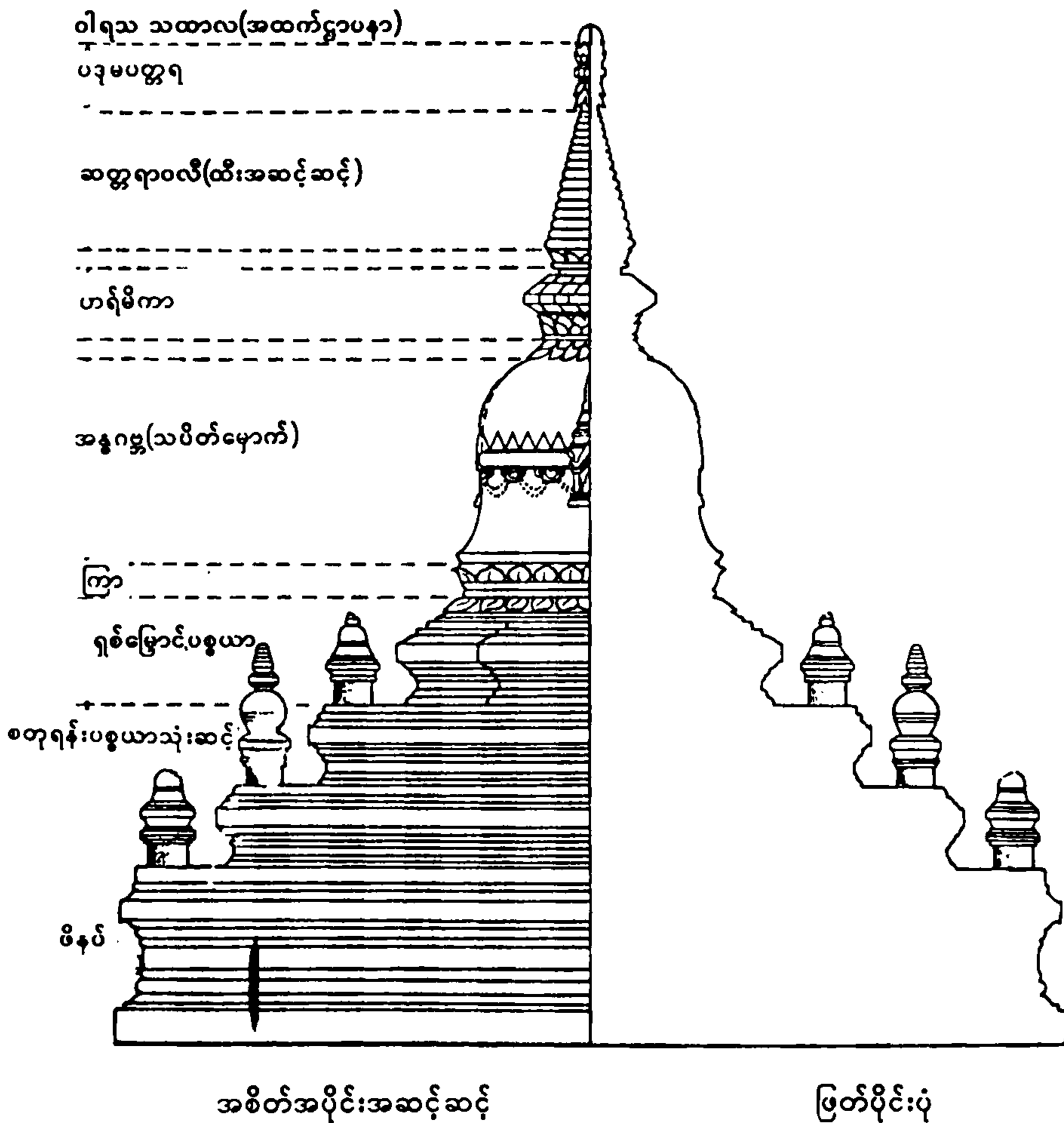

ပုဂံခေတ်အနော်ရထာမင်းလက်ထက်နှင့်နောက်ပိုင်းစေတီ

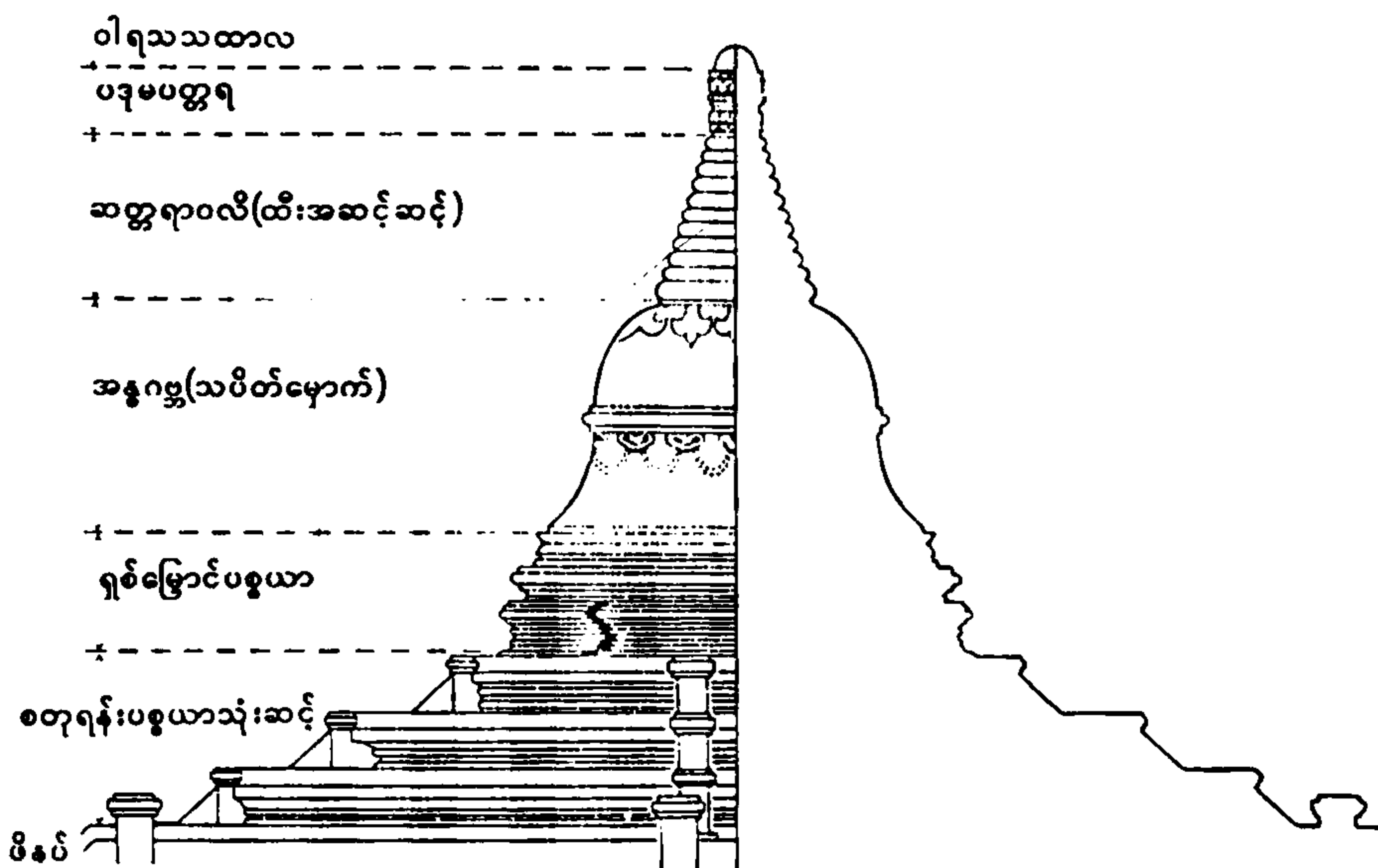

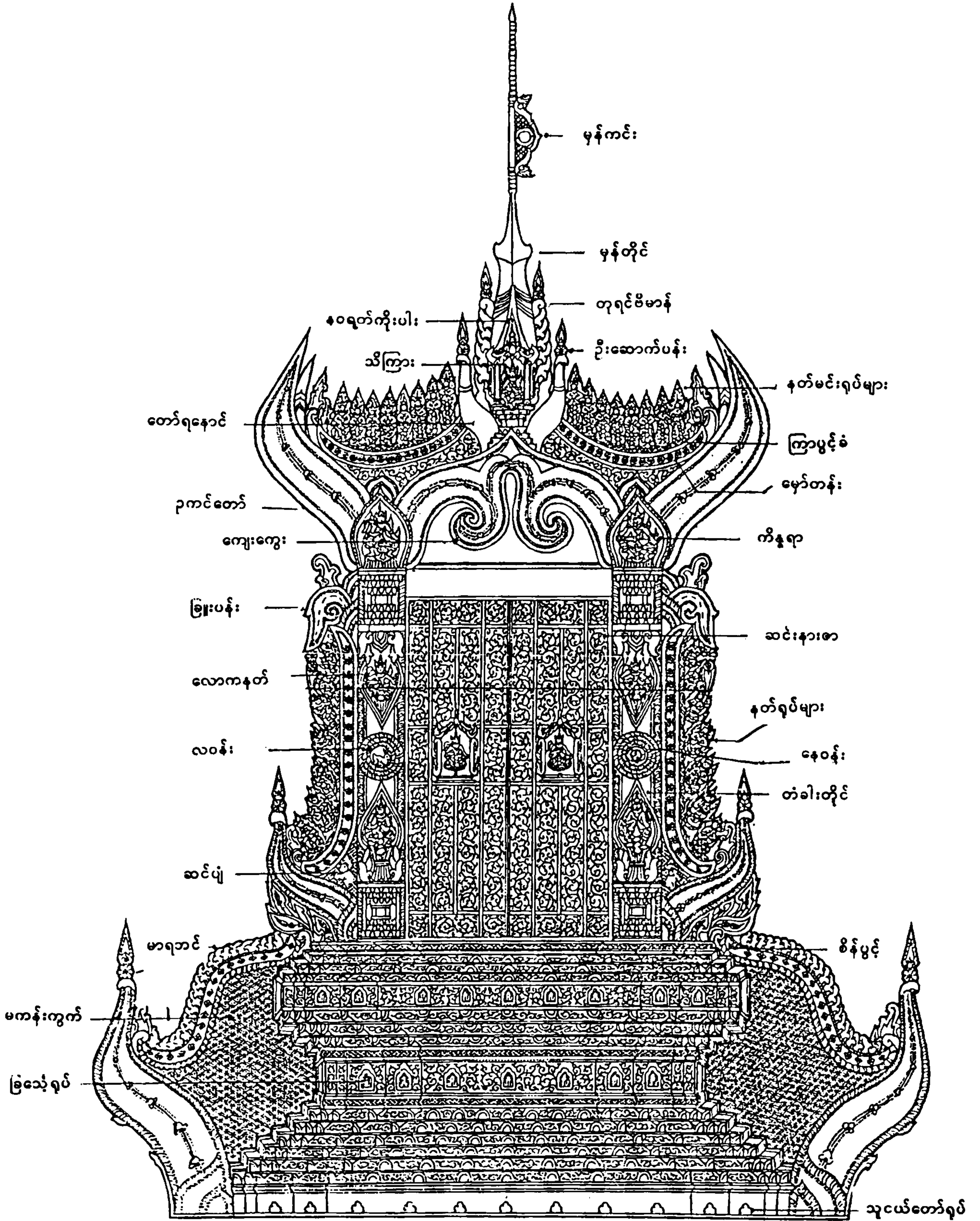

ရာပေလ္လင်ဥကင်တော်

(မြန်မာမှုဒီဇိုင်း သုတေသီ ဦးအေးမြင့် ရေးဆွဲ၍ အစိတ်အပိုင်းအခေါ်အဝေါ်များကို ဖော်ပြသည်။)

မင်းခမ်းတော်

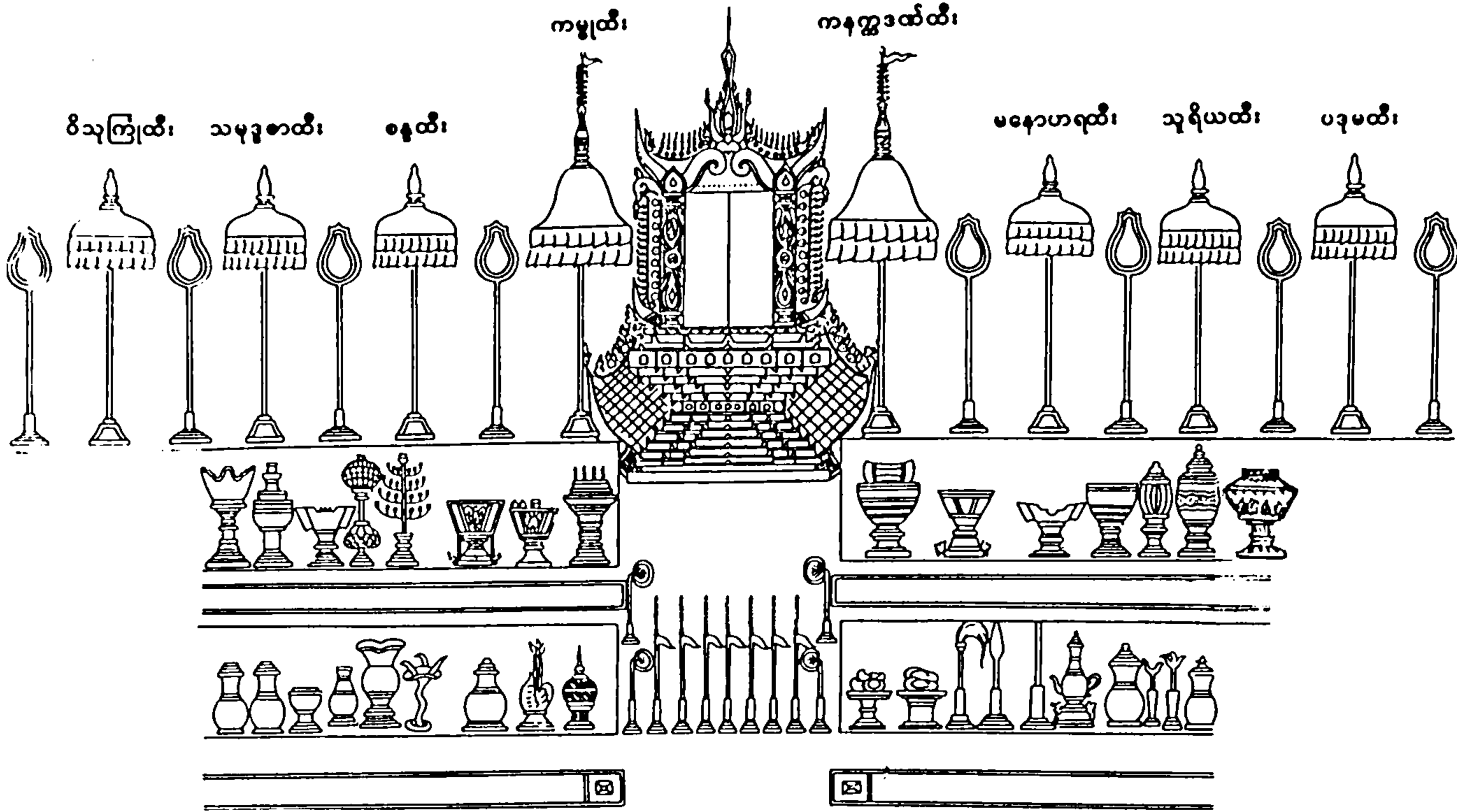

လက်ယာမင်းခမ်းတော်

(ဝဲ မှ ယာသို့)

အပေါ်ပိုင်း

ကွမ်းတောင်
 ကွမ်းချပ်
 ကွမ်းလောင်း
 စောင်းကြာ
 (နဂါးခံကွမ်းခွက်)
 ကွမ်းခွက်ရှစ်ထောင်
 ရတနာပန်းတောင်း

အောက်ပိုင်း

မြူတာနှစ်လုံး
 ဖလာ
 တကောင်း
 ပြတို့
 သောက်ရေတင်
 ရွှေအိုးပျစ်
 မကန်းကရာ
 (နန်းဆွဲအုပ်)

လက်ဝဲမင်းခမ်းတော်

(ဝဲ မှ ယာသို့)

အပေါ်ပိုင်း

လက်တင်ကြား
 ခြင်္သေ့ခံကွမ်းခွက်
 ကွမ်းလောင်း
 သလပ်
 သလင်းမြောင်
 သစ်တိုင်
 ကျပ်လျားတော်

အောက်ပိုင်း

ခြေနင်း
 ဖိနပ်
 သားမြီးယပ်
 သန်လျက်
 တောင်ဝှေး
 ခြင်္သေ့ခံကရာ
 အိုးပျစ်
 မေးထောက်
 ကျီးခြေ
 (မြူတာ)

[ခေတ်ကာလအလျောက်ကွဲလွဲမှုများရှိသည်။]

ကြီးသေးသံချပ်ပုံ

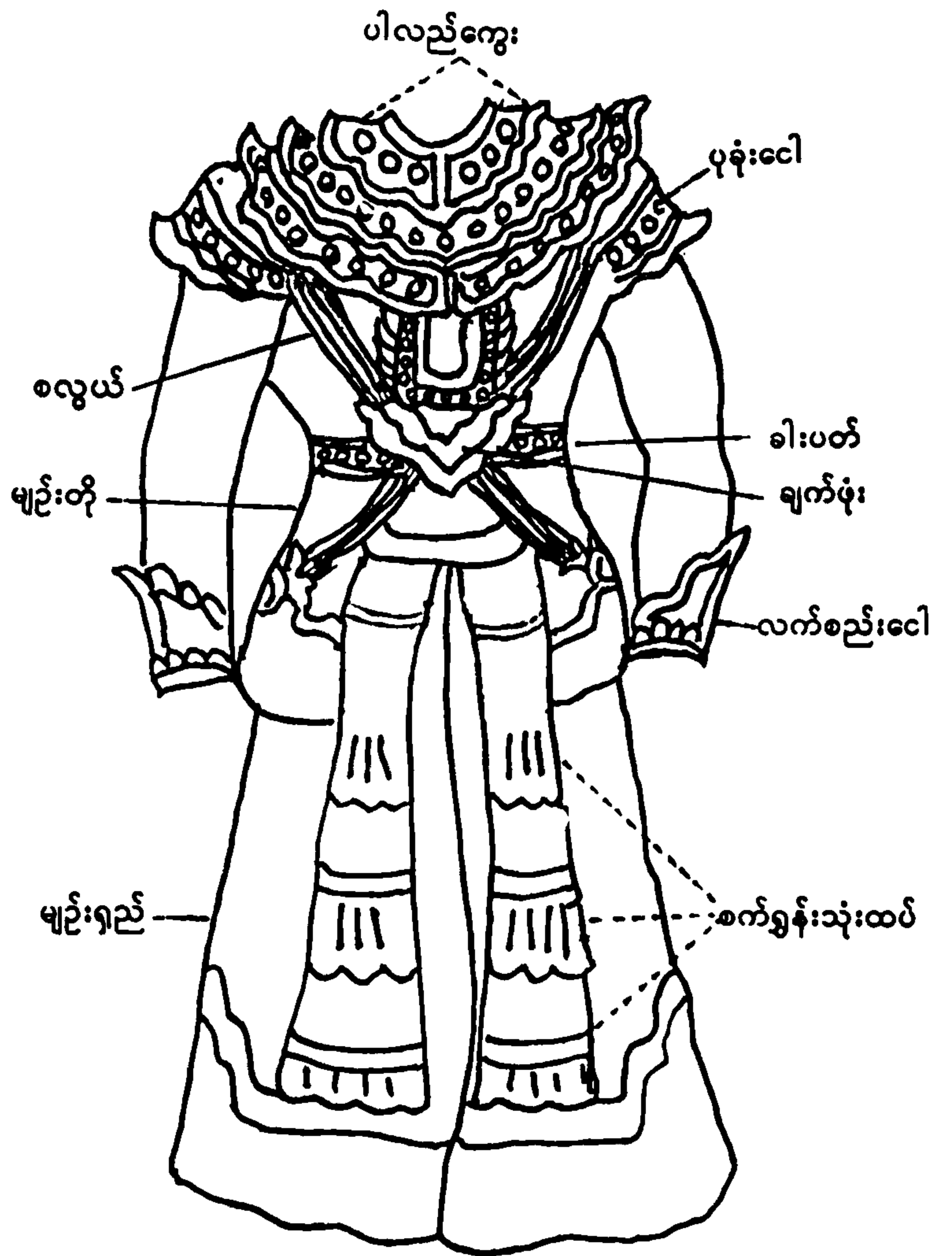
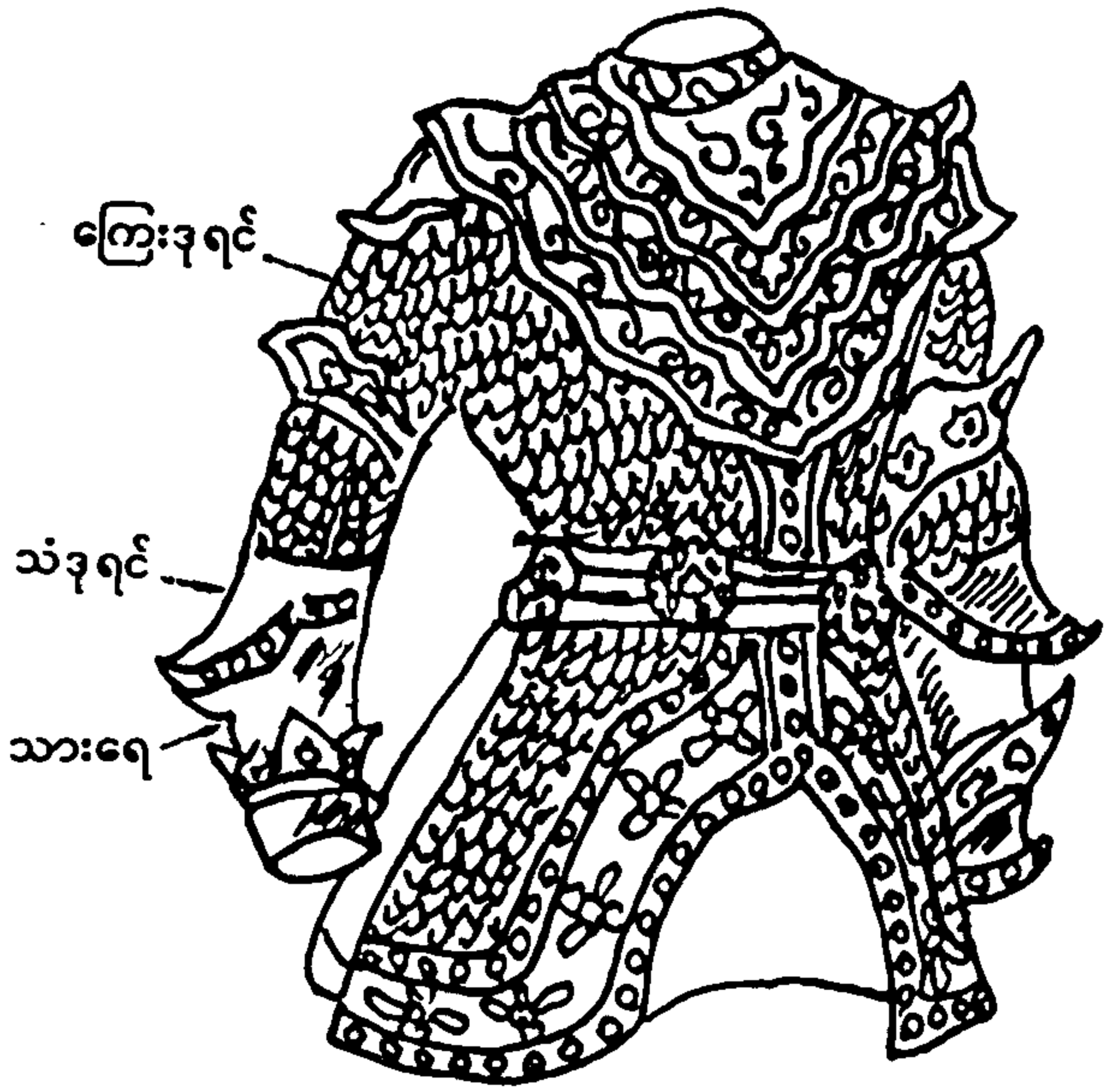

ပါလည်ကွေး စလွယ်နှင့်မျဉ်းတို မျဉ်းရှည်

ဆင်တွင်အစွယ်ထွက်ပုံအလိုက်ခေါ်ဝေါ်သောအမည်များ

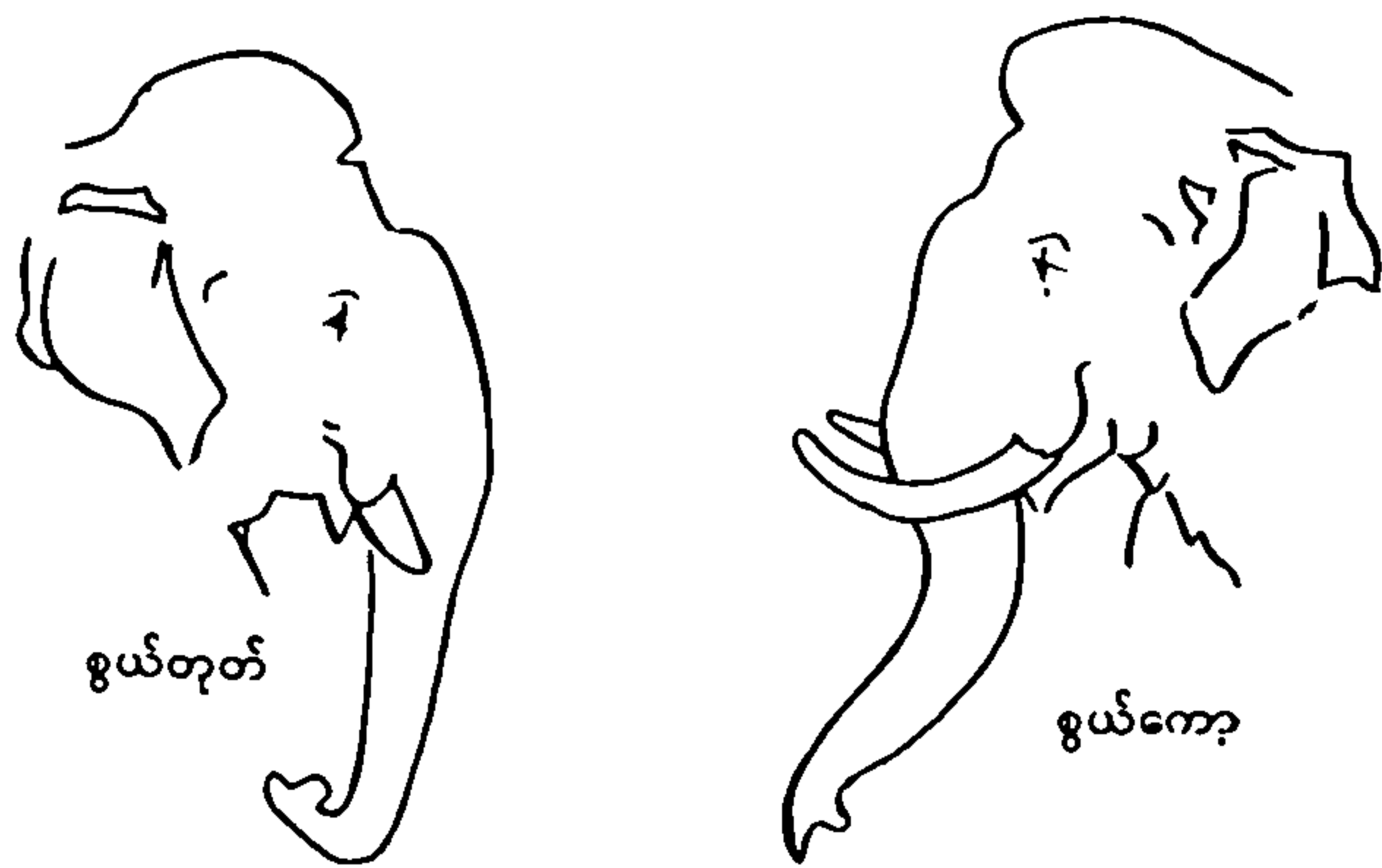
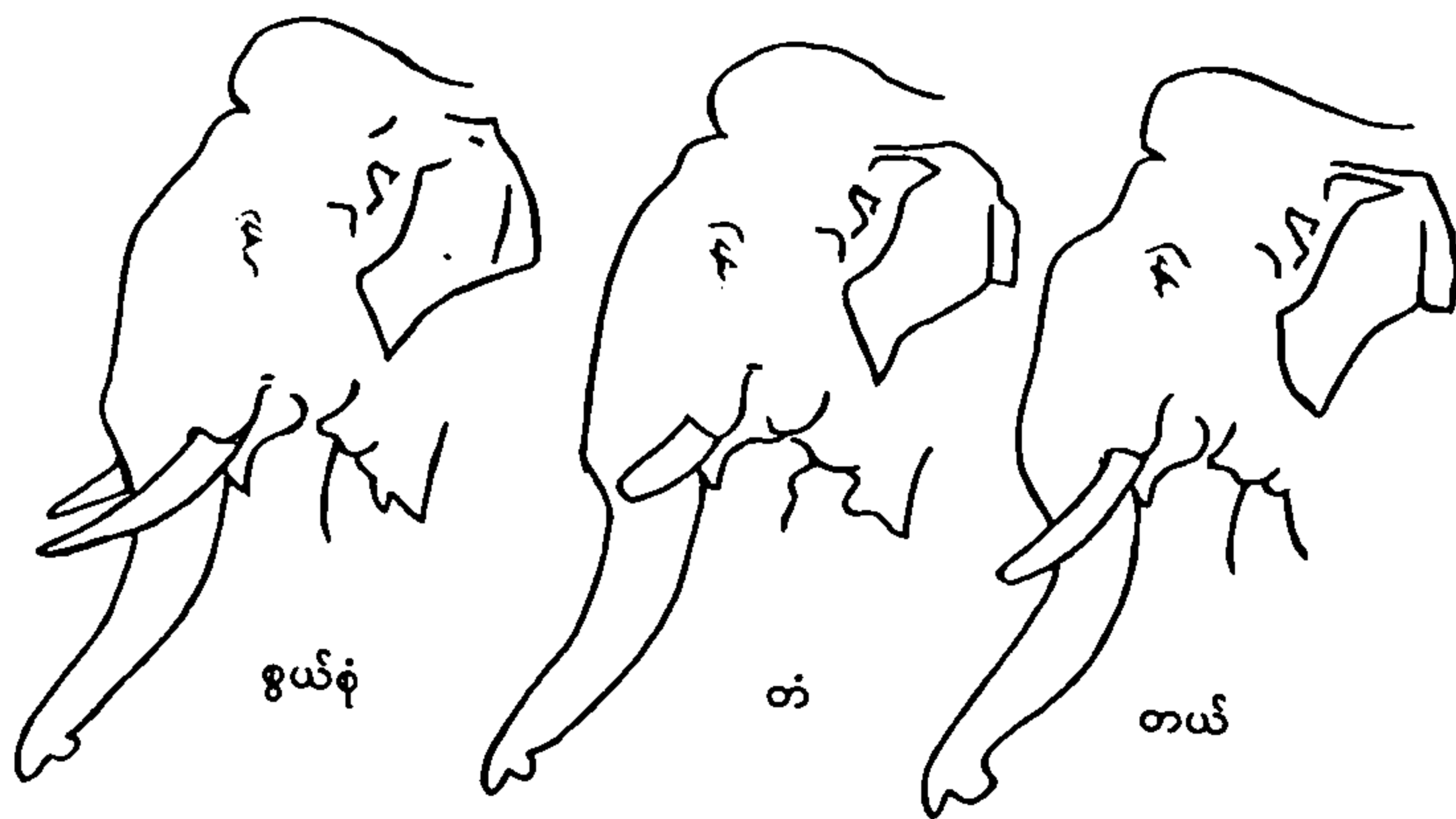
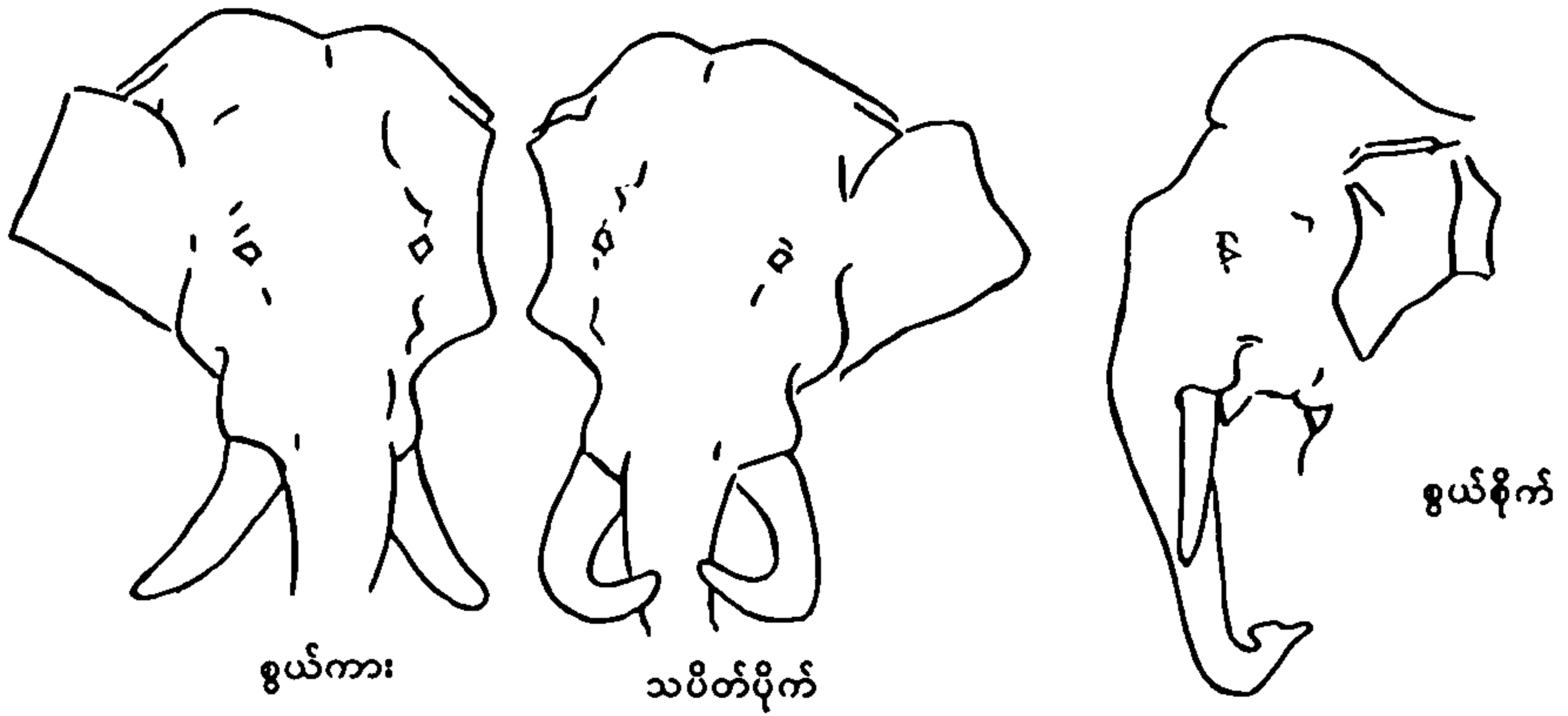

မြန်မာ့ဆိုင်းဝိုင်း

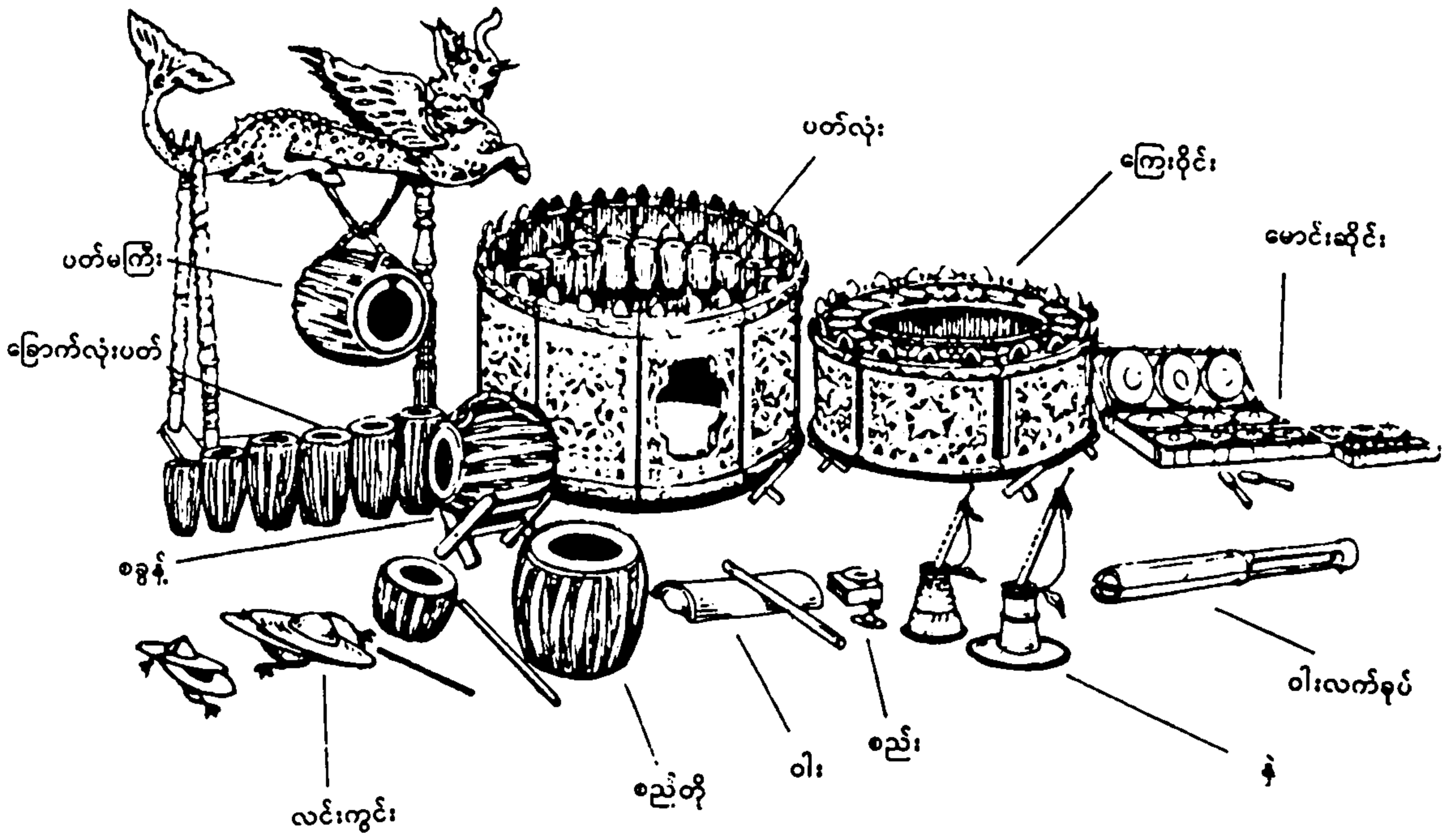

ညှင်းနီရှင်လုံးပုံ

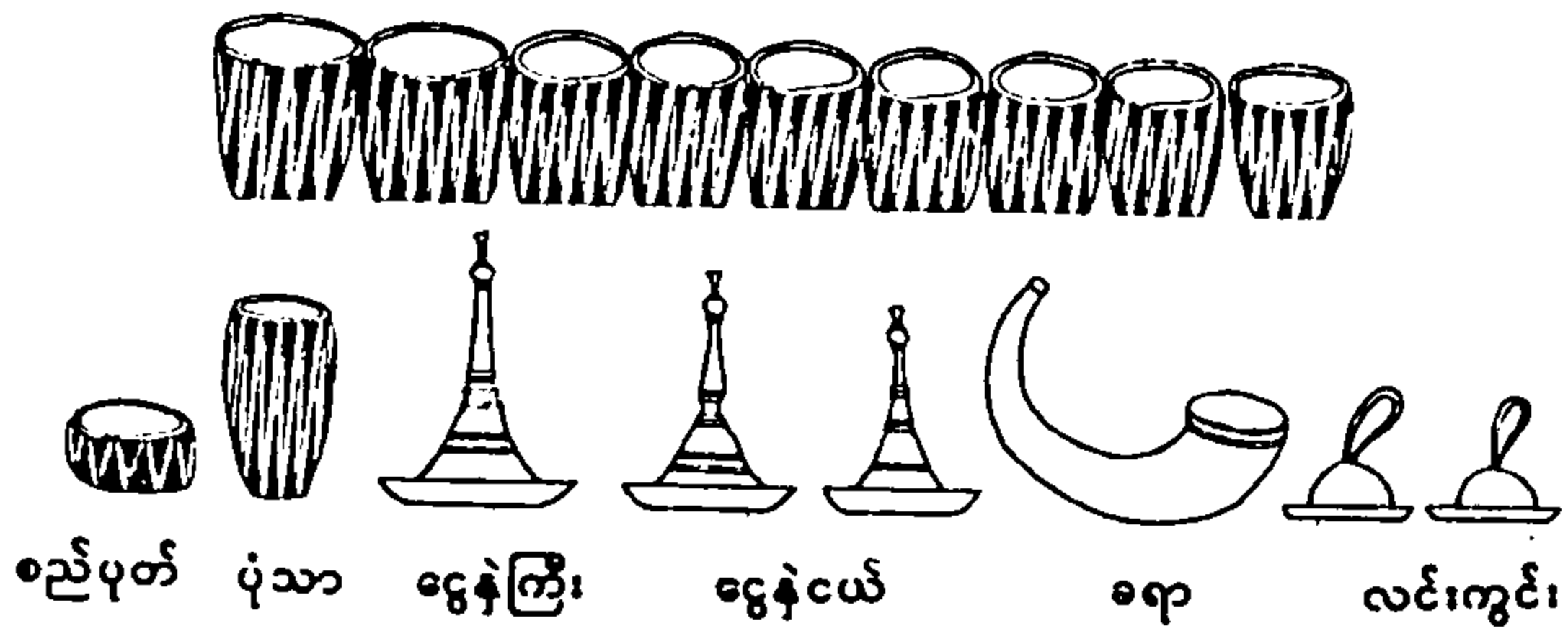



ဖုံးမသိန်
BLUMEA BALSAMIFERA
ဗဟိုက ဗဟိုက (ကုက္ကုရုံ)











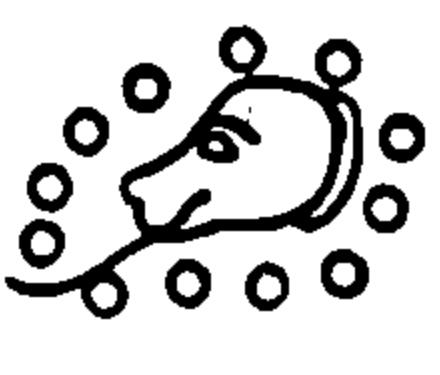

ဖုံးမသိန် (Blumea balsamifera) - (၅ပေမှ ၁၀ပေ အထိ မြင့်သောအပင် ဖြစ်၍ အရွက်သည် ဆေးရွက် နှင့် ဆင်ဆင်တူသည်။) [ပုံပြဆေး၊ ၁၊ ၅၆၃-၅]

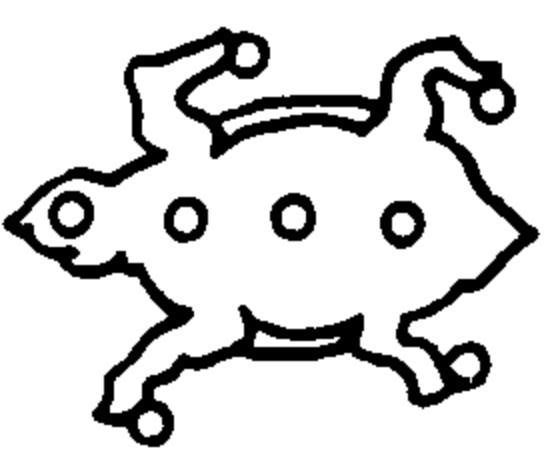
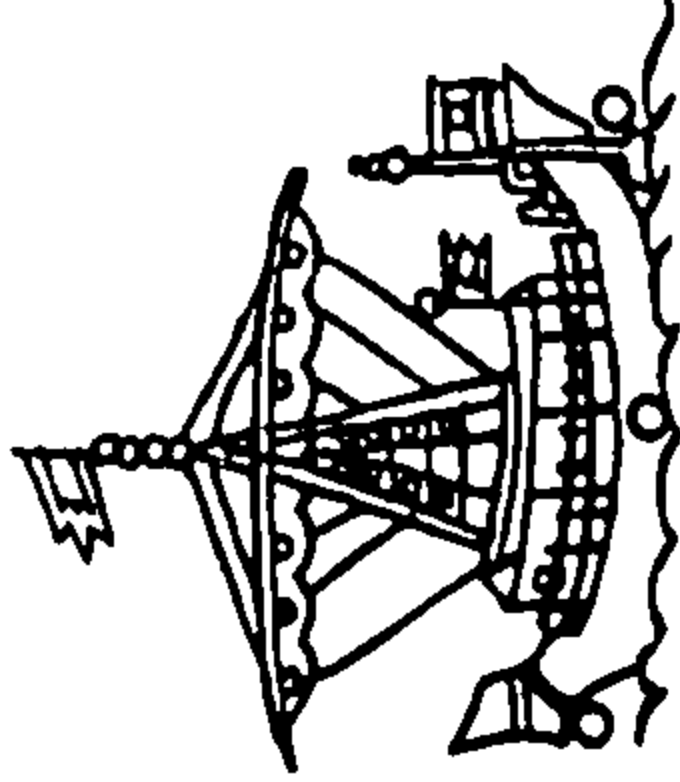
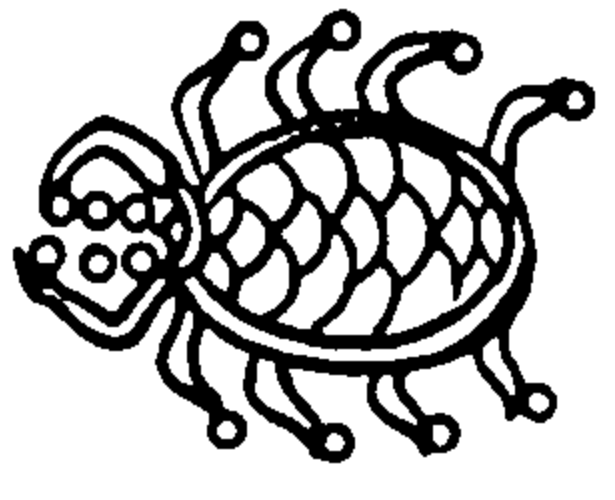
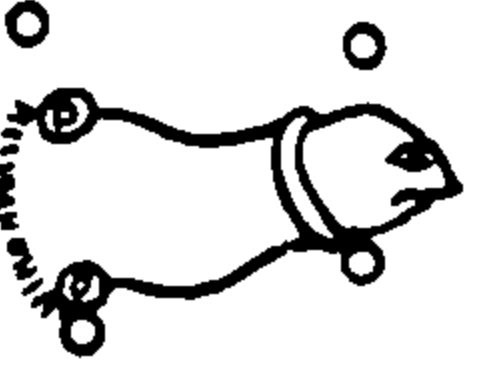
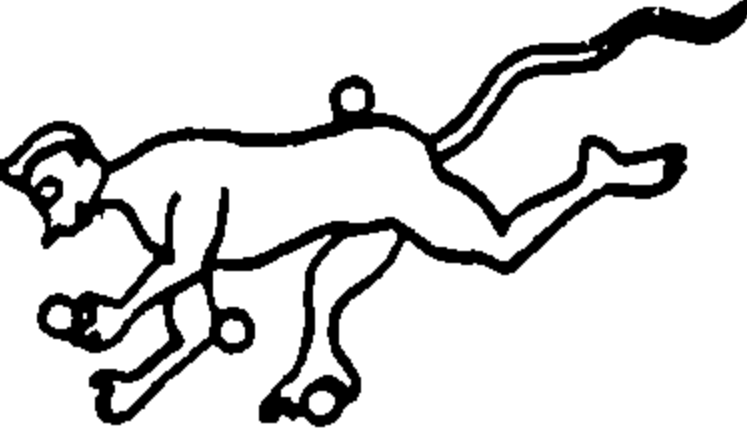
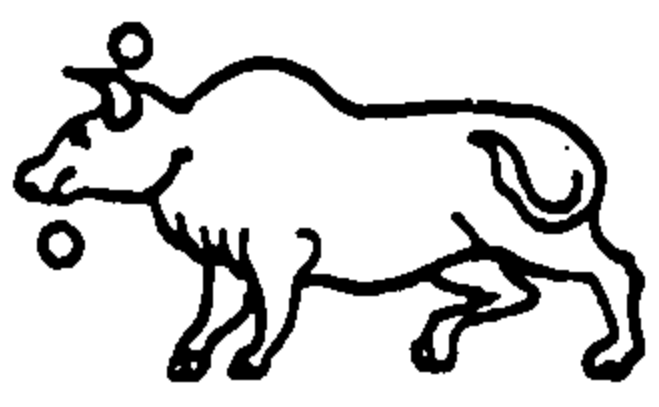
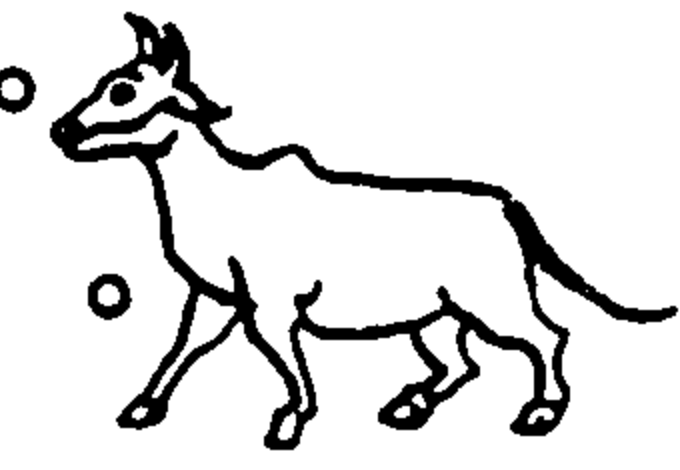

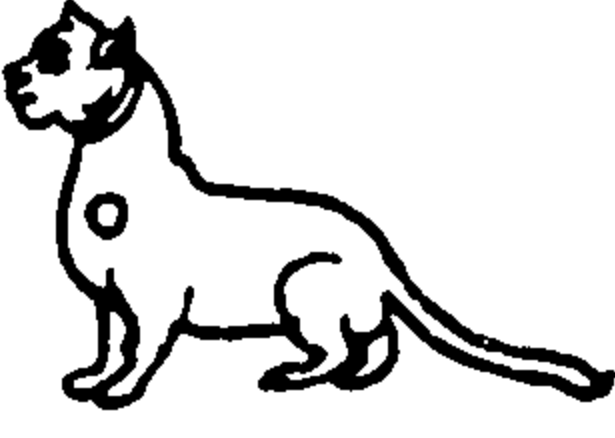
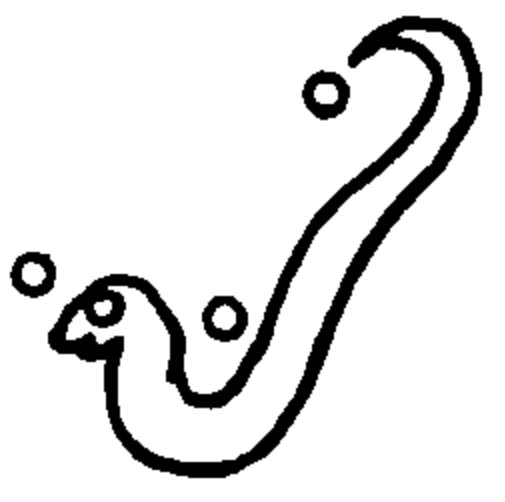
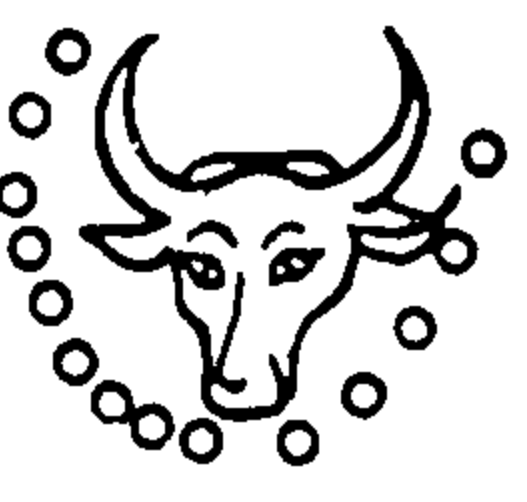
သီတင်းပင်
MALLOTUS PHILIPPINENSIS.
कापीला (ကပီလာ)

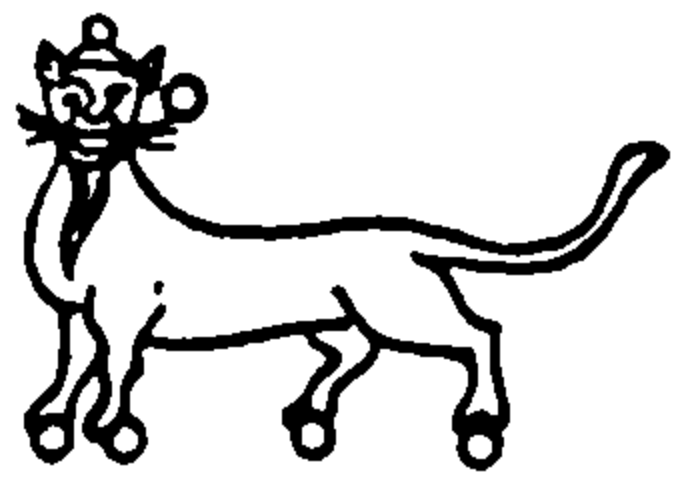
သီတင်းပင် (Mallotus Philippinensis) - (ပေ ၂၀မှ ၃၀အထိ မြင့်သော ပင်မြင့်ဖြစ်၍ အရွက်မှာ ဂုလက်မမှ ဂုလက်မခန့်အထိ ရှိသည်။ သဖန်းရွက်နှင့် တူသည်။ ရှေးအခါက အဝတ်အထည်များကို အနီရောင်ဆေးဆိုးရာတွင် ဤအပင်၏ အစေ့များကို အသုံးပြုသည်။) [ပုံပြဆေး၊ ၀၊ ၈ ၃၃၃]

နက္ခတ် ၂၇ လုံး

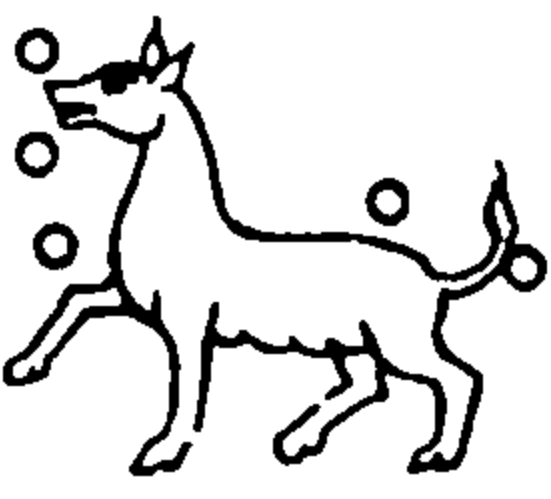
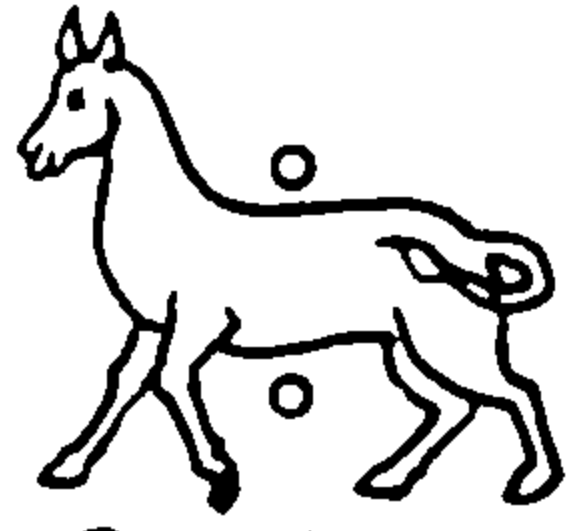
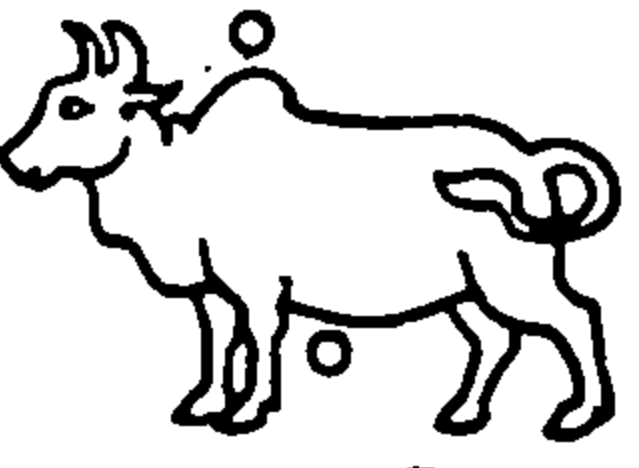
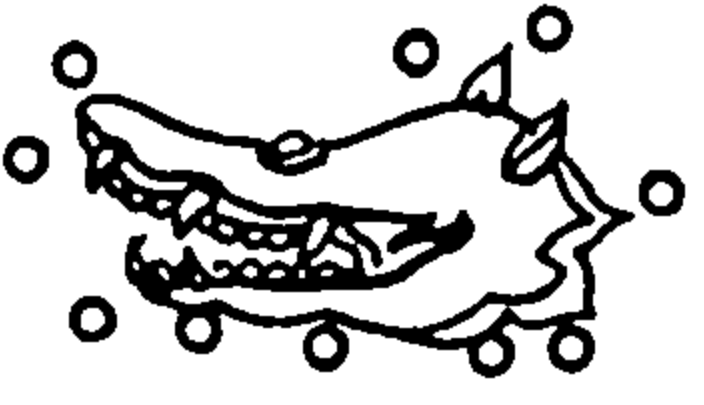
 အသဝနီ	 ဘရဏီ	 ဩတ္တိကာ	 ရောဟဏီ
 မိဝသီ	 အဗြ	 ပုန္ဒုပုသျှ	 ပုသျှ
 အသလိယ	 မာဃ		 မြို့ပုလရဏီ
 ဥတ္တရမလရဏီ	 ဟဿတ	 စိတြ	 သွာတိ
 ဝိသာခါ	 အနုရာဇ	 ဇေဋ္ဌ	 မူလ
 မြို့ပွာသန်	 ဥတ္တရာသန်	 သရဝဏ်	 ဇနသိဋ္ဌ
 သတဘိသျှ	 မြို့ပွာခြပိက်	 ဥတ္တရာခြပိက်	 ရေဝတီ

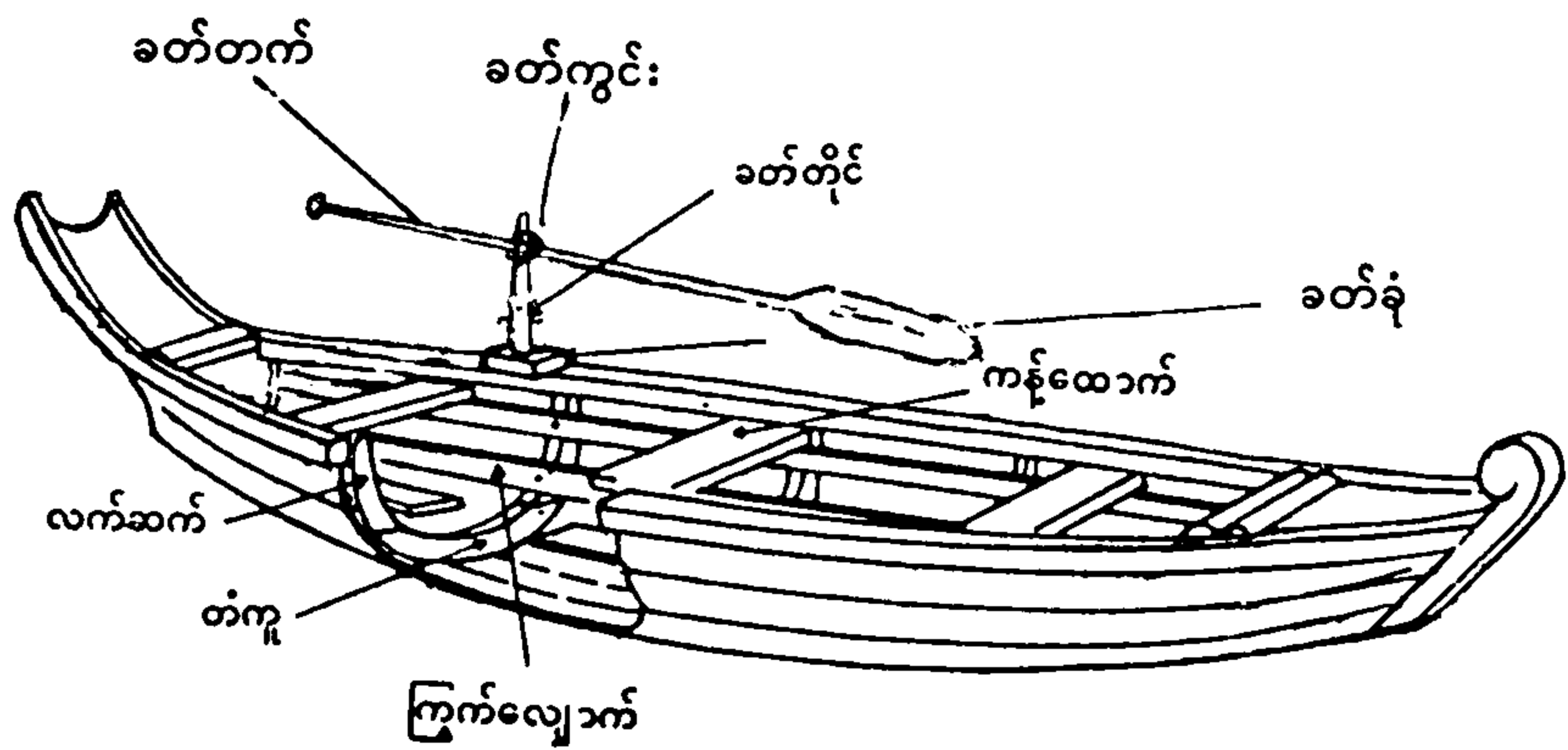
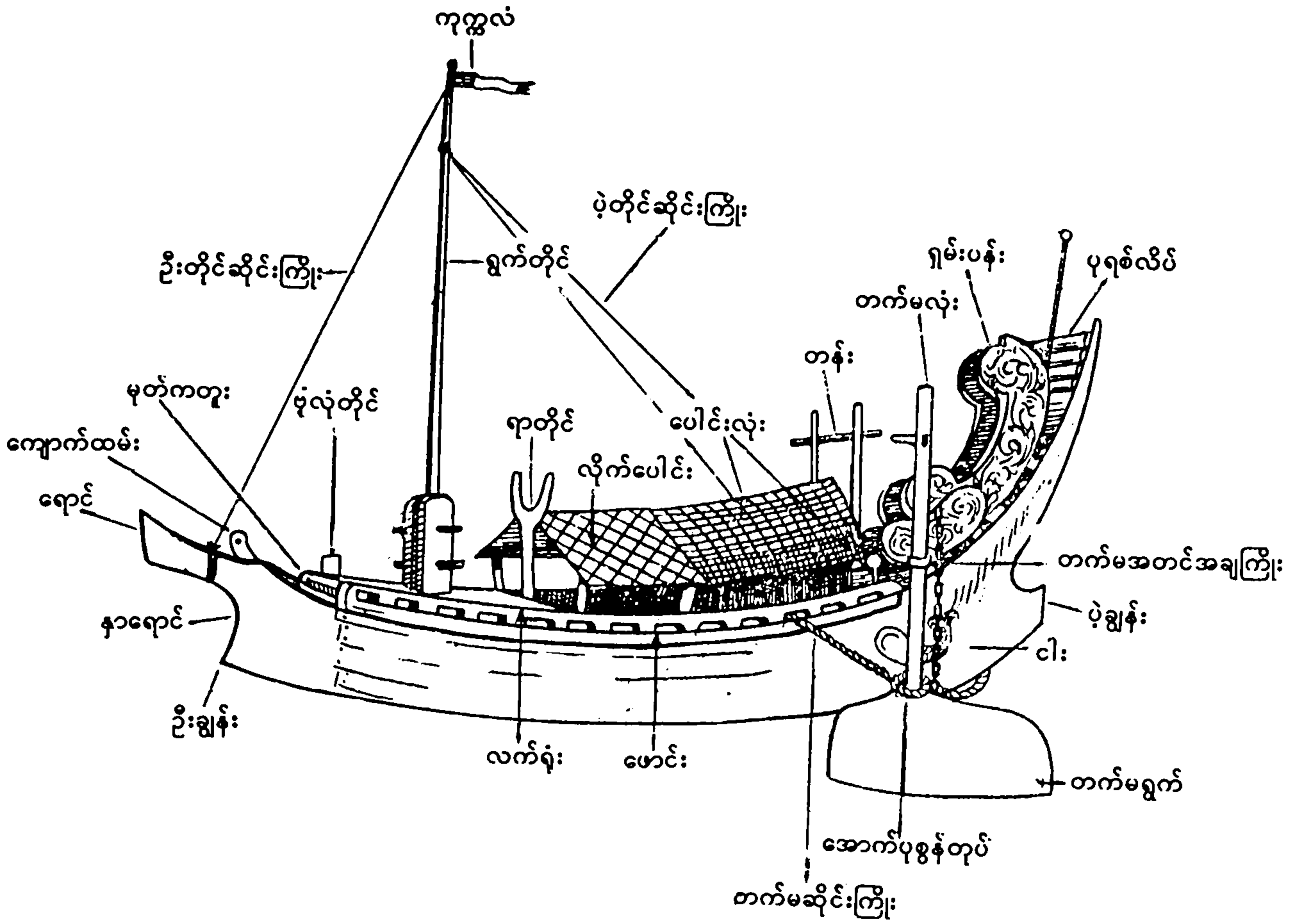

လှည်း၏ အစိတ်အပိုင်းအခေါ်အဝေါ်များ

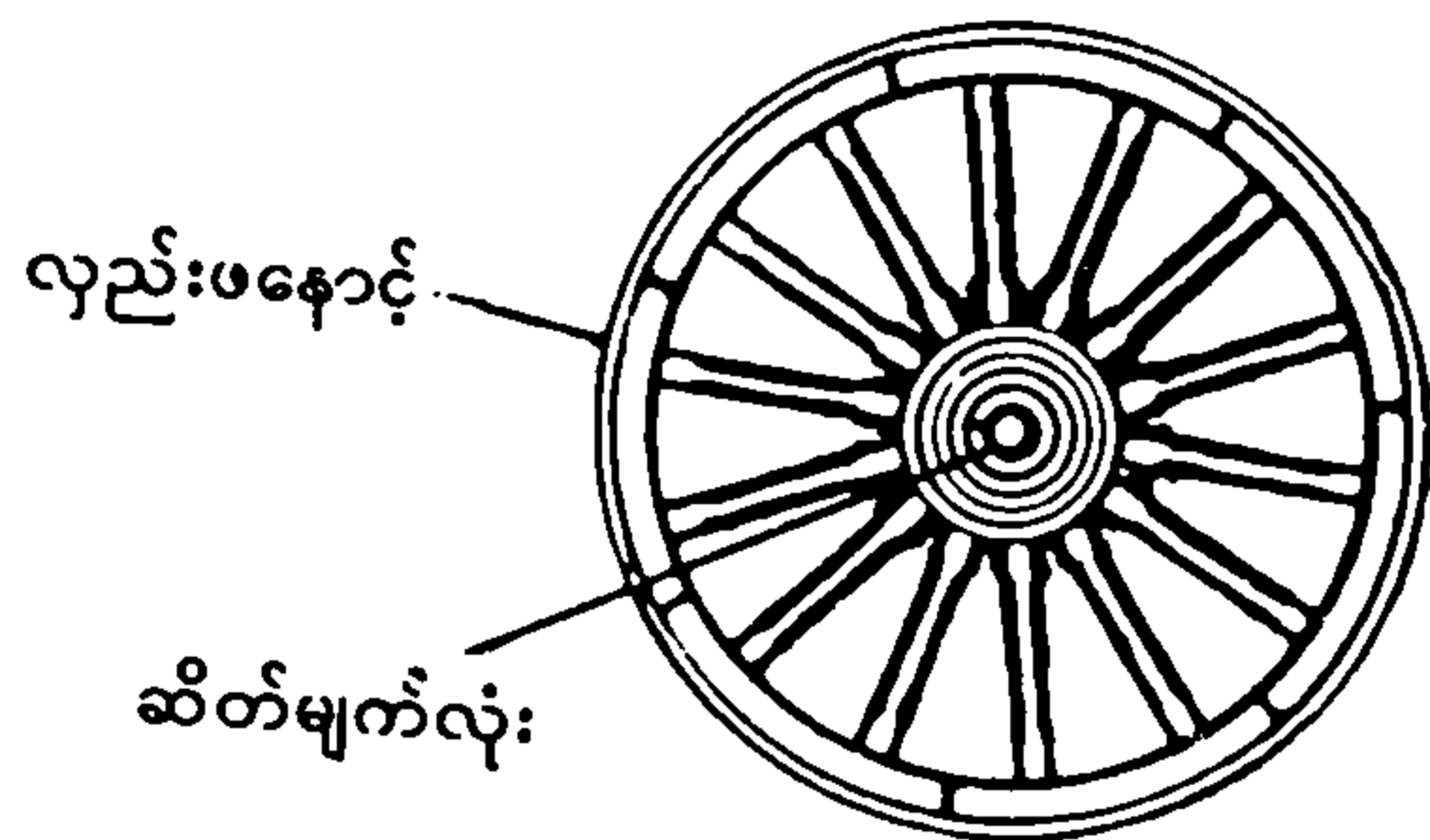
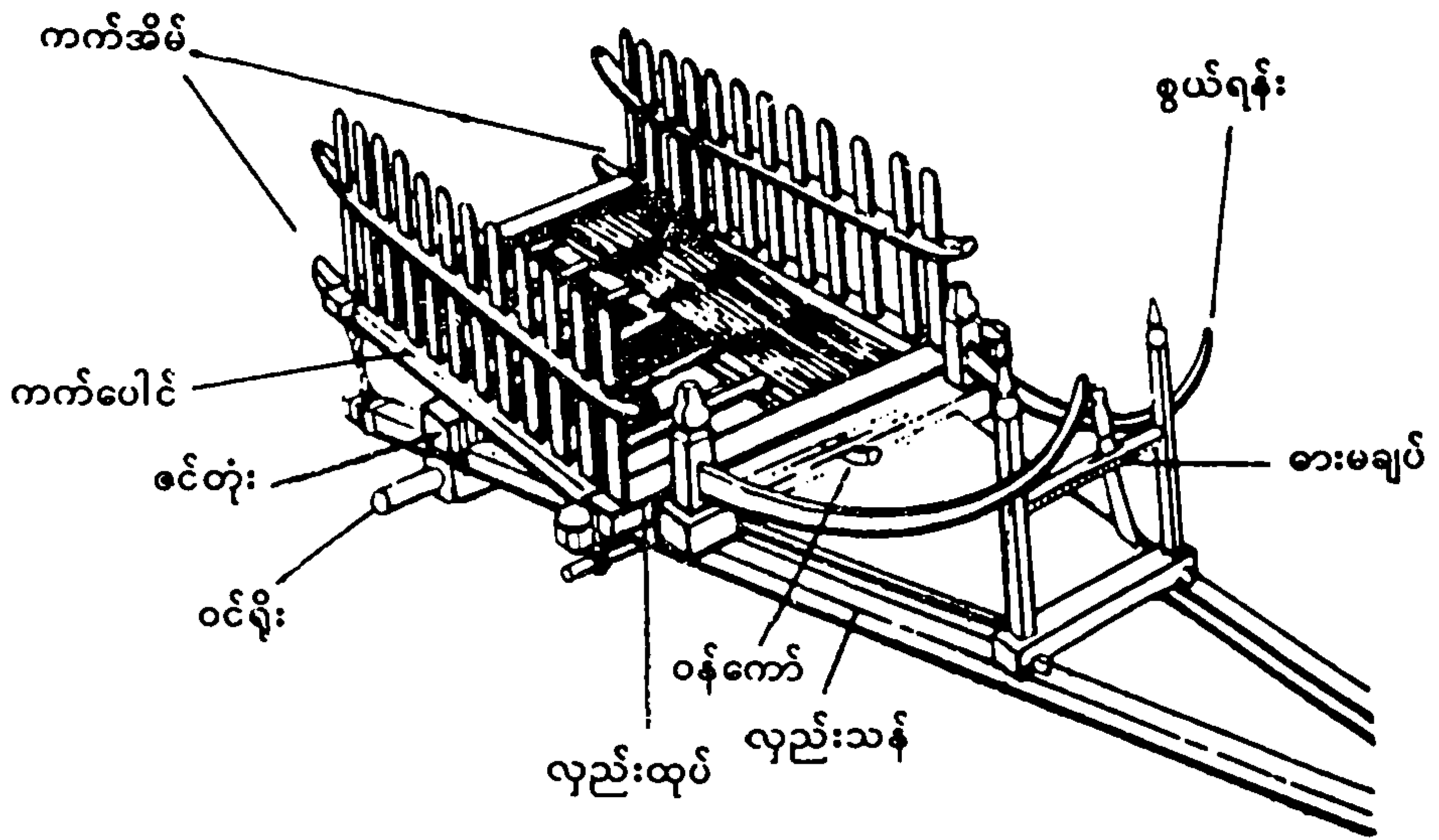
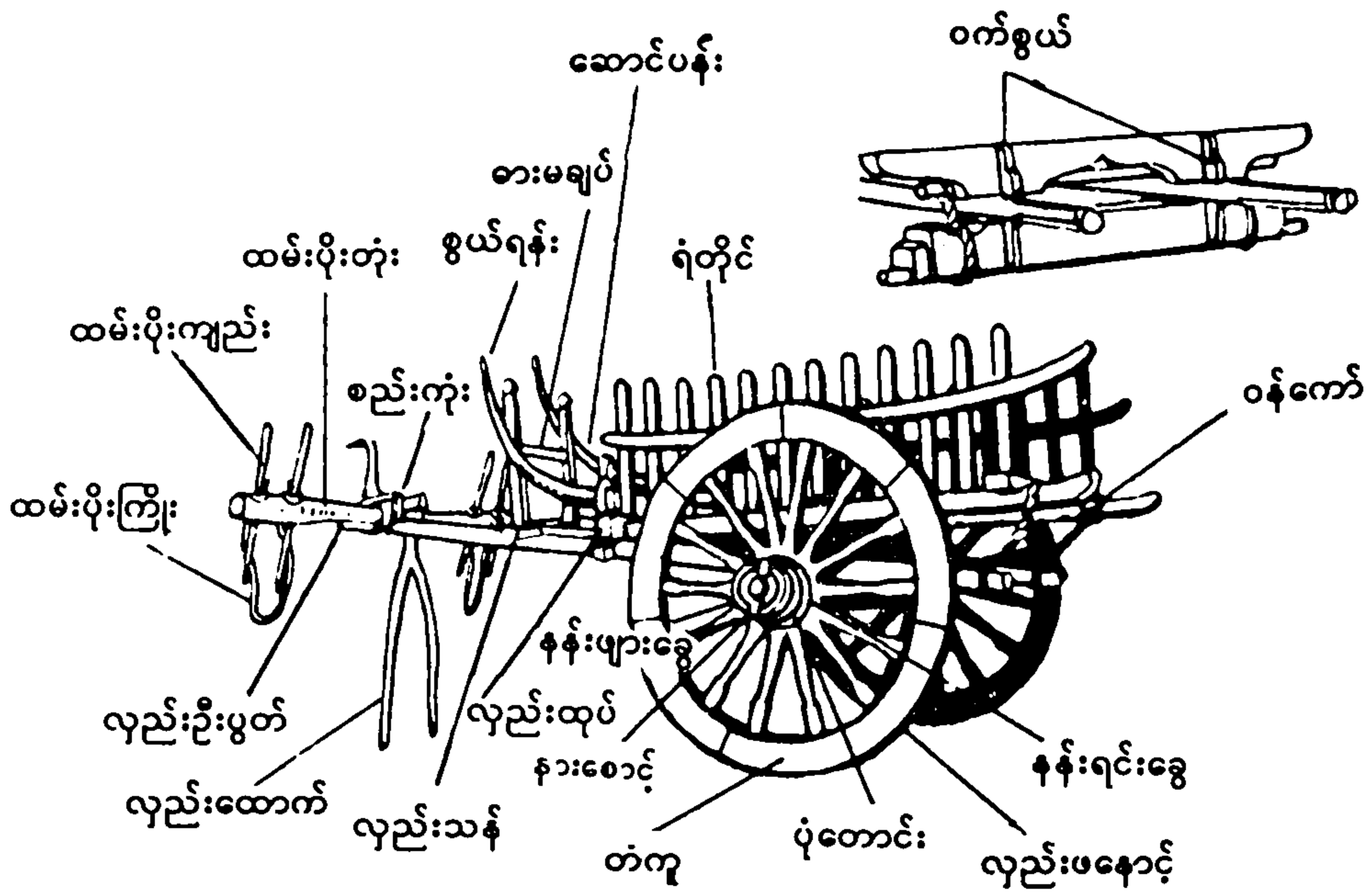

မြန်မာ့ရက်ကန်းစင်၏ အစိတ်အပိုင်းအခေါ်အဝေါ်များ

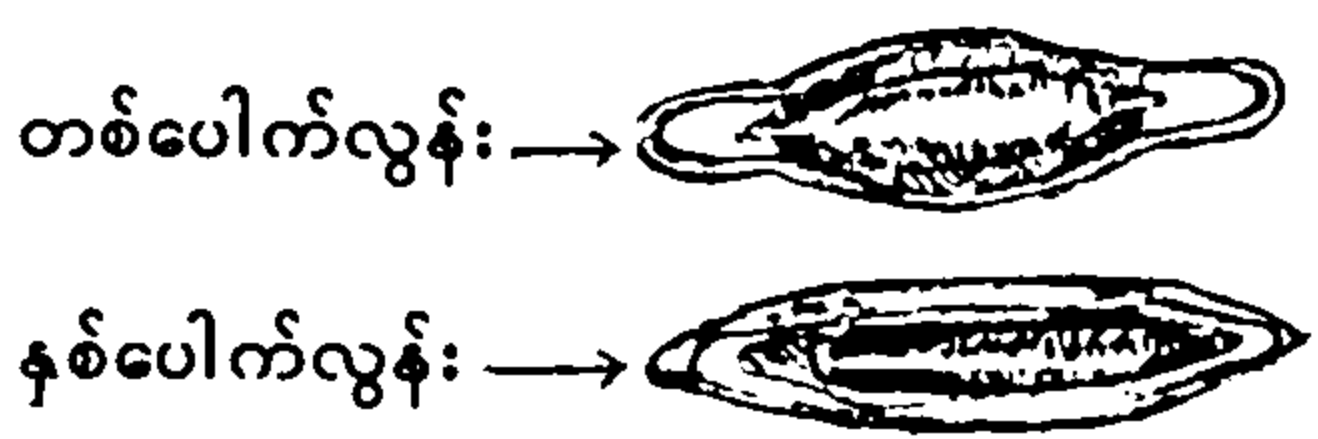
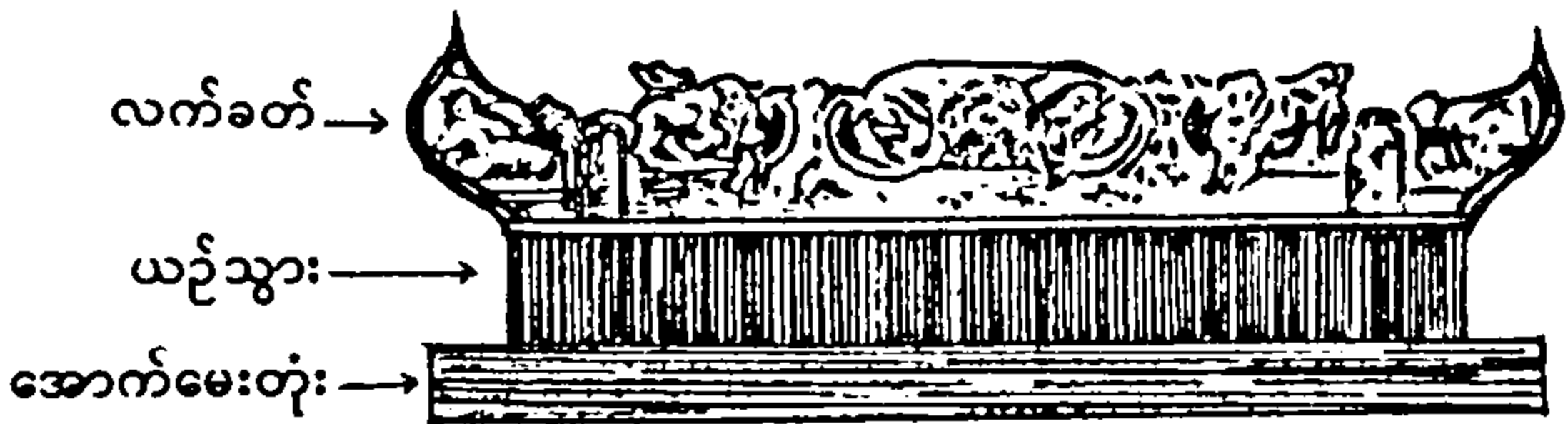
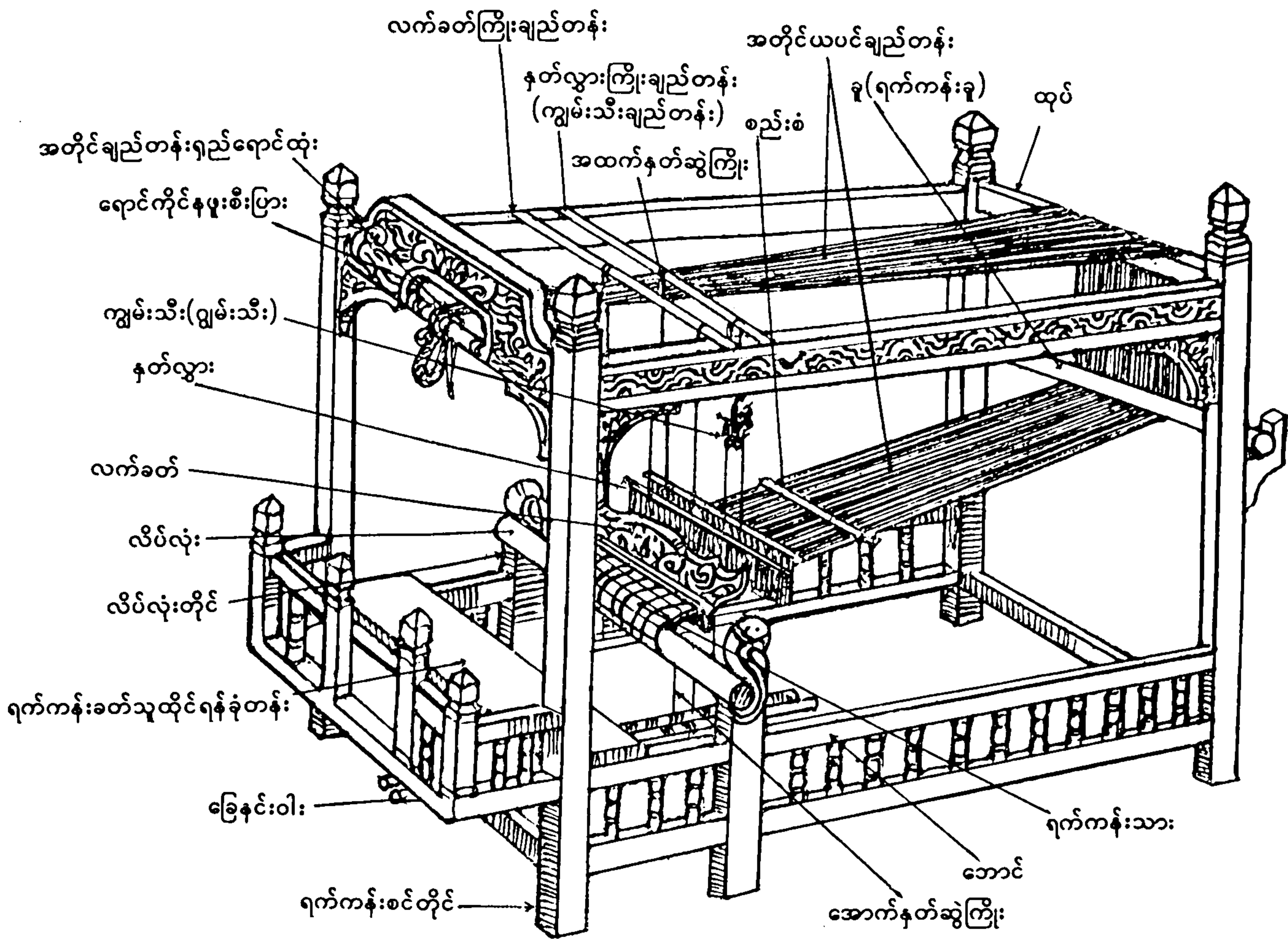

(မြန်မာမှုဒီဇိုင်း သုတေသီ ဦးအေးမြင့် ရေးဆွဲ၍ အစိတ်အပိုင်းအခေါ်အဝေါ်များကို ဖော်ပြသည်။)

ဆင်၏ ကကြိုး

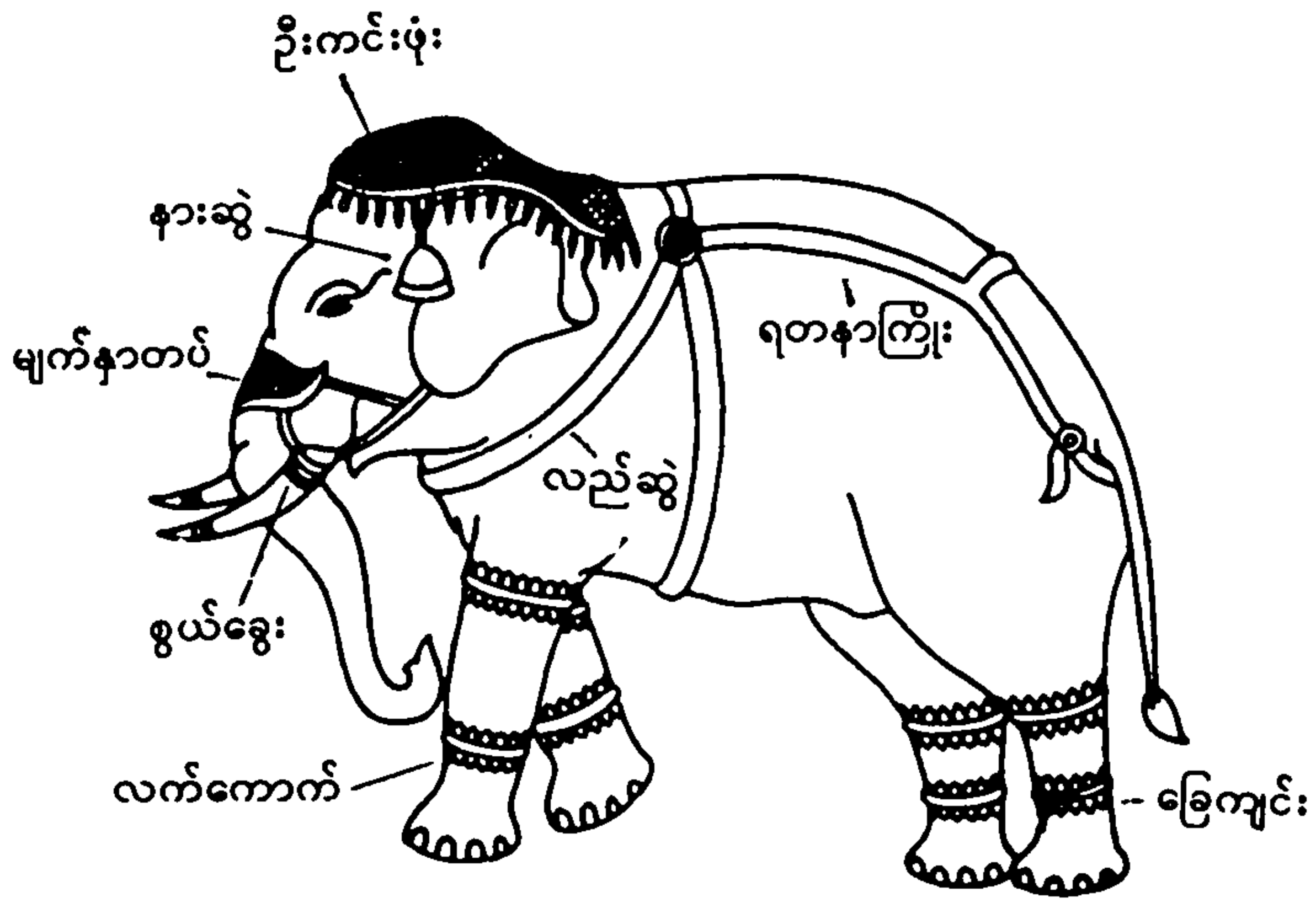

မြင်း၏ ကကြိုး

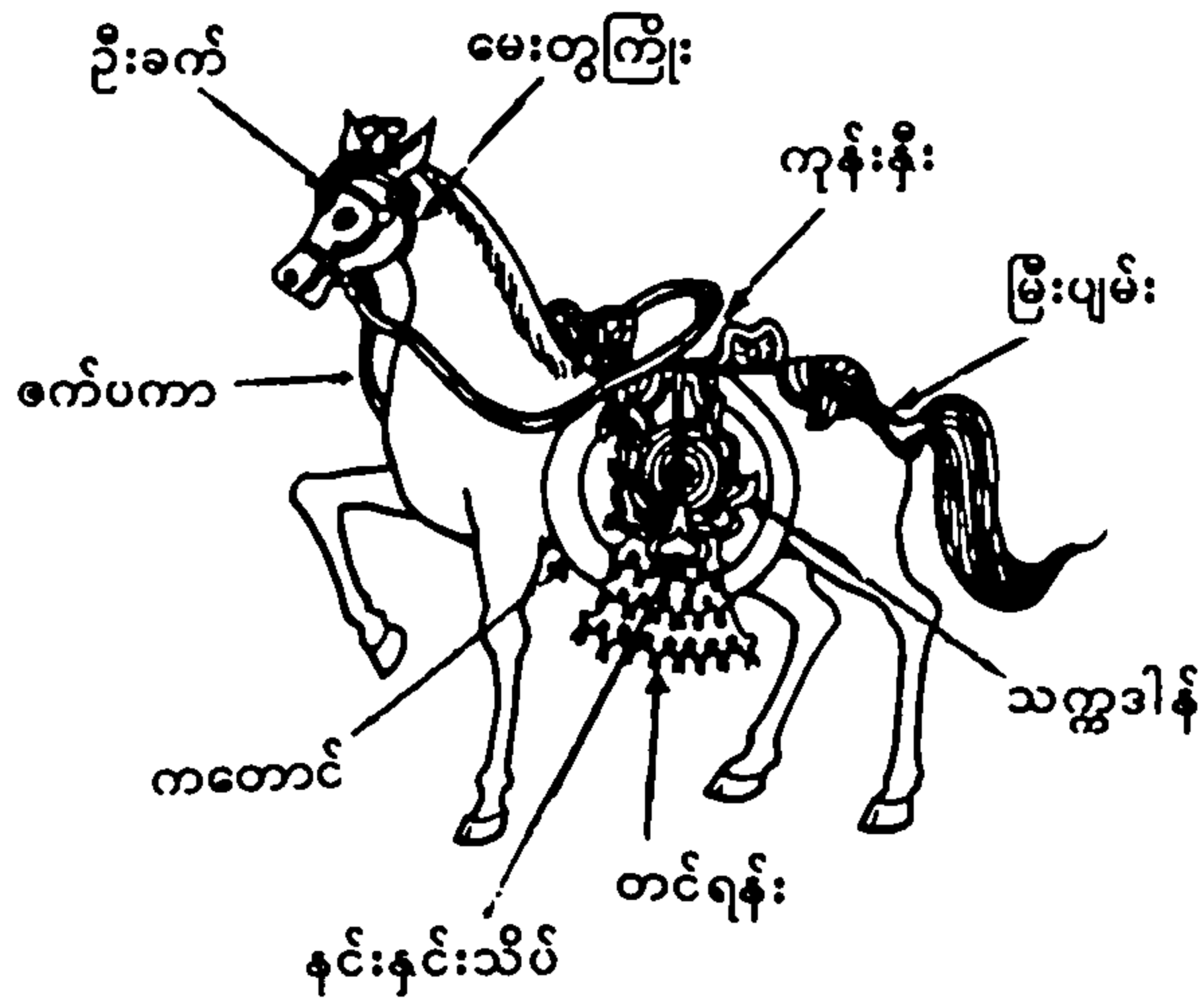



၁ မြိတ်ဖြူ



၂ မြိတ်နို့



၃ မြိတ်လွတ်



၄ စုလည်း



၅ ရော့ရည်း



၆ တိမ်တောင်တက်



၇ တိမ်တောင်သက်

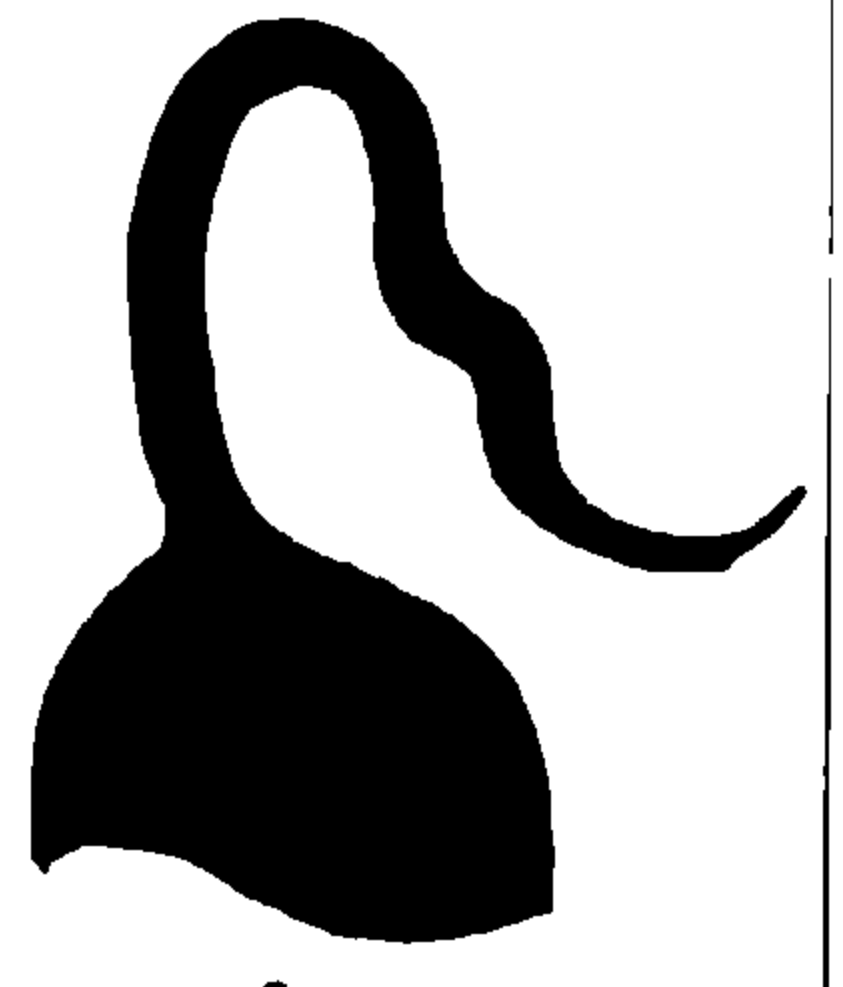

၈ စပုက်



၉ နှင်သေ့မစိုး



၁၀ ကြာညိုဝစ္စံ



၁၁ ဒုဝံ



၁၂ ဥပျည်းရွင်ပျော်



၁၃ စင်ရော်တန်းဝဲ



၁၄ ပုလဲကိုယ်လုံး



၁၅ ဂမုန်းမုံအာ



၁၆ လေသာကွေ့လည်



၁၇ မြူချည်မတင်



၁၈ ရဂင်



၁၉ ခရချောင်



၂၀ ထုံကြောင်း



၂၁ ထုံကြား



၂၂ ငါးပါးမြိတ်စို



၂၃ အောင်မျှိုနိမိတ်



၂၄ ကရဝိတ်နတ်သီး



၂၅ ဆိတ်သမီး



၂၆ ပန် ပြီးငါးထွေ



၂၇ နေအာရုံခံ



၂၈ ညယ်သော့ရှု



၂၉ တိမ်ဦးနဂါး



















၃၀ လေးပါးရာသီ









၃၁ ခံလွတ်

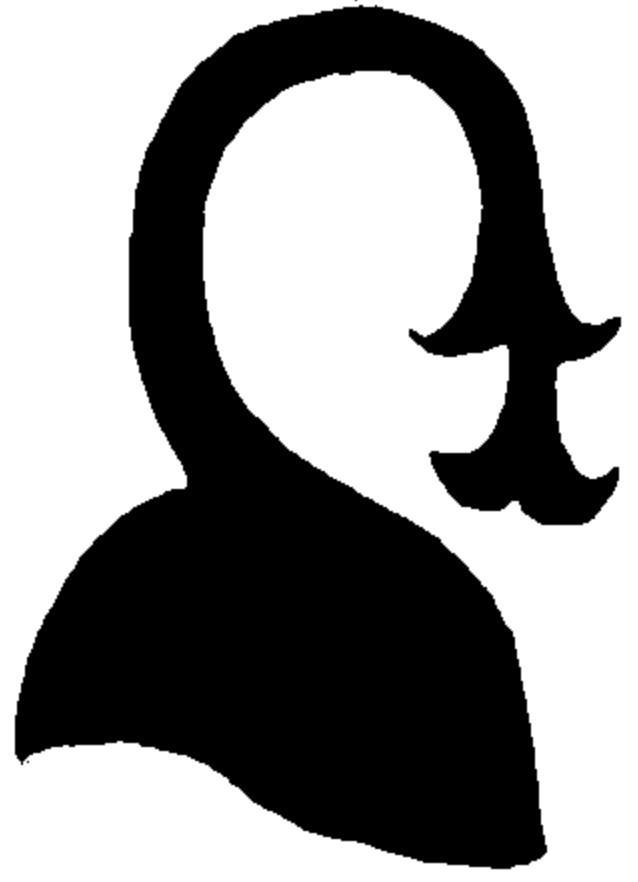

၃၂ နဂါးပတ်ကျော့ကွင်း

 <p>၃၃ နန်းတွင်းမဉ္ဇူ</p>	 <p>၃၄ ထွက်ပြူမှတ်ဝ</p>	 <p>၃၅ ပဒုမ္မသိဒ္ဓိ</p>	 <p>၃၆ မင်္ဂါကိုးပါး</p>
 <p>၃၇ ချရားပွင့်သေး</p>	 <p>၃၈ ယုန်ရေးလဝယ်</p>	 <p>၃၉ နေလယ်ဥဒေါင်း</p>	 <p>၄၀ သုံးချောင်းခြူးယုက်</p>
 <p>၄၁ ရောင်ချော</p>	 <p>၄၂ သဘောတံခွန်</p>	 <p>၄၃ အနန္တဖုသျှ</p>	 <p>၄၄ ဟင်္သာစာခွံ</p>
 <p>၄၅ ပုစဉ်းတောင်ဖြန့်</p>	 <p>၄၆ ဆည်ညွန့်လက်သင့်</p>	 <p>၄၇ ကွန်လင်</p>	 <p>၄၈ နောက်တွဲ</p>

 <p>၄၉ မုတ္တာရွဲ</p>	 <p>၅၀ ပုလဲ</p>	 <p>၅၁ ရတနာမဏ္ဍိုင်</p>	 <p>၅၂ ပွင့်ဆိုင်ပုဏ္ဏရိတ်</p>
 <p>၅၃ နဂါးအိပ်လေးထောင့်</p>	 <p>၅၄ ရှစ်မြှောင်</p>	 <p>၅၅ ပျံကာဘက်</p>	

ရှေးခေတ်တပ်ဖွဲ့စည်းပုံ

- တပ်သား(၅)ယောက် = (၁) အိုးစား
 - (၂)အိုးစား = (၁) ကြပ်
 - (၅)ကြပ် = (၁)သွေးသောက်
 - (၂)သွေးသောက် = (၁) တပ်မှူး
 - (၅)တပ်မှူး = (၁) ဗိုလ် (ငါးရာဗိုလ်)
 - တစ်ဦးထက်ပိုသောဗိုလ် = (၁) တပ်ပေါင်းဗိုလ်
 - တစ်ဦးထက်ပိုသော တပ်ပေါင်းဗိုလ် = (၁) ဗိုလ်ချုပ်-ဗိုလ်မှူး
 - တစ်ဦးထက်ပိုသော ဗိုလ်ချုပ် သို့မဟုတ် ဗိုလ်မှူး = (၁) ဘုရင်
- (သေနင်္ဂါစာ ၁၀၇-၁၀၉)

ပေ၊ ပုရပိုက်စာတို့တွင် တွေ့ရှိရသော အတိုကောက် အရေးအသားများ

- ခါ = တစ်ပိဿာ
- ခါး = တစ်ပြား၊ တစ်ပါး
- ခါ = တစ်အင်္ဂါ (ပေတစ်အင်္ဂါ)
- ခွာ = တစ်ထွာ
- ခိ = တစ်ကျပ်၊ တစ်စိတ်၊ တစ်မိုက်
- ခူ = တစ်မူး
- ခွေ = တစ်ရွေး
- ခဲ = တစ်ပဲ၊ တစ်စလယ်၊ တစ်ပယ်
- ခွဲ = တစ်ခွဲ
- ခံ = ပေတစ်ရွက်၊ တစ်လက်သစ်၊ တစ်မတ်၊ တစ်လံ၊ တစ်ရက်
- ခံ = တစ်တင်း၊ တစ်တောင်း၊ တစ်တောင်
- ခံး = တစ်တင်း၊ တစ်တောင်း
- ခံ် = တစ်ပြည်
- ခွက် = တစ်ခွက်၊ တစ်စရွတ်
- ခယ် = တစ်လမယ်
- ချက် = တစ်လမျက်

ရှေးစာပေအရေးအသားများတွင် တွေ့ရှိရသော တနင်္ဂနွေ၊ တနင်္လာ အတိုကောက်များ

- တနင်္ဂနွေနေ့. = ၁ နေ့.
- တနင်္လာနေ့. = ၂ လာ
- အင်္ဂါနေ့. = ၃ ဂါ
- ဗုဒ္ဓဟူးနေ့. = ၄ ဟူး
- ကြာသပတေးနေ့. = ၅ တေး (သို့မဟုတ်) ၅ နေ့.
- သောကြာနေ့. = ၆ ကြာ (သို့မဟုတ်) ၆ နေ့.
- စနေနေ့. = ၈ နေ့၊ ၀ နေ့.

မြန်မာအခြင်အတွယ်

စပါးစေ့	၂၀၀	=	၁	လက်စွန်း	
	၂ လက်စွန်း	=	၁	လက်ဆုပ်	
	၂ လက်ဆုပ်	=	၁	လက်ပက်	
	၂ လက်ပက်	=	၁	လက်ခုတ်	
	၂ လက်ခုတ်	=	၁	စလယ်	
	၂ စလယ်	=	၁	ခွက်	
	၂ ခွက်	=	၁	ပြည်	
	၂ ပြည်	=	၁	စရွတ်	
	၂ စရွတ်	=	၁	စိတ်	
	၂ စိတ်	=	၁	ခွဲ	
	၂ ခွဲ	=	၁	တင်း	
	၄ တင်း	=	၁	တို့	
	၄ တို့	=	၁	ပုတ်	= ၁၆ တင်း
	၄ ပုတ်	=	၁	ကက်	= ၆၄ တင်း
	၄ ကက်	=	၁	ကြ	= ၂၅၆ တင်း
	၄ ကြ	=	၁	ကျီ	= ၁၀၂၄ တင်း

ပါဠိစာပေနှင့်ဆက်နွယ်သော
မြန်မာအခြင်အတွယ်

၄ ဆုပ်	=	၁	ကချ်	
၄ ကချ်	=	၁	ကွမ်းစား	= ၁ စလယ်
၄ ကွမ်းစား	=	၁	ပြည်	
၄ ပြည်	=	၁	ဒေါဏ	= ၁ စိတ်
၄ ဒေါဏ	=	၄	စိတ်	= ၁ တင်း
၄ တင်း	=	၁	ခါရီ	
၂၀ ခါရီ	=	၁	ဝါဟ	= ၁ လှည်း

[သမန္တစက္ခုဒါစာ ၉၅-၁၀၀]

မြန်မာအချိန်ကာလ

မျက်စိ	၁၀ မှိတ်	=	၁	ခဏ	
	၁၀ ခဏ	=	၁	လယ	
	၁၀ လယ	=	၁	ခရာ(၁ မဟုတ်)	
	၁၀ ခရာ	=	၁	ပြန်	
	၆ ပြန်	=	၁	ဗီဇော	
	၁၅ ဗီဇော	=	၁	ပါဒ်	
	၄ ပါဒ်ဒါ	=	၁	နာရီ	= ၁ လိတ္တာ
	၆၀ နာရီ	=	၁	ရက်	
	၃၀ ရက်	=	၁	လ	
	၁၂ လ	=	၁	နှစ်	

မြန်မာအတိုင်းအတာ

၁၀ ဆံခြည်	=	၁	နှမ်း	
၆ နှမ်း	=	၁	မုယော	
၄ မုယော	=	၁	လက်သစ်	
၈ လက်သစ်	=	၁	မိုက်	
၃ မိုက်	=	၁	တောင်	
၇ တောင်	=	၁	တာ	
၂၀ တာ	=	၁	ဥသဘ	
၂၀ ဥသဘ	=	၁	ကောသ	
၄ ကောသ	=	၁	ဂါဂုတ်	
၄ ဂါဂုတ်	=	၁	ယူဇနာ	

မြန်မာအလေးချိန်

မုန်ညင်း ၇ လုံး	=	နှမ်း ၁ လုံး	
နှမ်း ၄ လုံး	=	ဆန် ၁ လုံး	
ဆန် ၄ လုံး	=	၁ ရွေး	
၄ ရွေး	=	၁ ပဲ	
၂ ပဲ	=	၁ မူး(နောက်ပိုင်းအသုံး၊ ရှေးအခါက၅ပဲတစ်မတ်ဟု ဆိုသည်)	
၂ မူး	=	၁ မတ်	
၂ မတ်	=	၁ ငါးမူး	
၂ ငါးမူး	=	၁ ကျပ်	
၅ ကျပ်	=	၁ ပိုလ်	
၂၀ ပိုလ်	=	၁ ပိဿာ	
၅ ပိဿာ	=	၁ တုလာ	
၅ တုလာ	=	၁ ဘာရ = ၁ ဆွဲ	

(အုပ်ချုပ်၊ တ၊ စာ ၄)

နှိုင်းယှဉ်အကျယ်အဝန်း

၄၈၄၀ စတုရန်းကိုက်	=	၁ ဧက	=	၀.၄၀၅ ဟက်တာ
၆၄၀ ဧက	=	၁ စတုရန်းမိုင်	=	၂.၅၉ စတုရန်း ကီလိုမီတာ
			=	၂၅၉ ဟက်တာ
မြန်မာ ၁ ပယ်	=	၁.၇၇ ဧက	=	၀.၇၁၆ ဟက်တာ

နှိုင်းယှဉ်ချိန်ဝန်စံနှုန်းများ

- ၁ ပေါင် = ၀.၄၅၄ ကီလိုဂရမ်
- ၁ ပေါင် = ၂၇.၇၇၇ ကျပ်သား
- ၁ ကီလိုဂရမ် = ၂.၂၀၅ ပေါင်
- ၁ ကီလိုဂရမ် = ၆၁.၂၃၉ ကျပ်သား
- ၁ မက်ထရစ်တန် = ၂၂၀၅ ပေါင်
- ၁ တန် (တန်ရှည်) = ၆၂၂ ပိဿာ
- = ၂၂၄၀ ပေါင်
- ၁ ပိဿာ = ၃.၆ ပေါင်
- ၁ ပိဿာ = ၁.၆၃၃ ကီလိုဂရမ်
- ၁ မက်ထရစ်တန် = ၀.၉၈၄ တန်ရှည်
- ၁ တန်ရှည် = ၁.၀၁၆ မက်ထရစ်တန်

အတိုင်းအတာနှိုင်းယှဉ်စံနှုန်းများ

- ၁ မီတာ = ၃၉.၃၇ လက်မ = ၂.၀၇ တောင်
 - ၁ ကီလိုမီတာ = ၀.၆၂၁ မိုင် = .၀၄၆ ယူနော = ၂၉၆ တာ
 - ၁ လက်မ = ၂.၅၄ စင်တီမီတာ = ၁.၃လက်သစ်
 - ၁ ပေ = ၀.၃၀၄ မီတာ = ၁.၉ မိုက်
 - ၁ ကိုက် = ၀.၉၁၄ မီတာ = ၁.၉ တောင်
 - ၁မိုင် = ၁၆၀၉.၃၅ မီတာ = .၀၇ ယူနော
 - ၁မိုင် = ၁.၆၀၉ ကီလိုမီတာ = .၀၇ ယူနော
- (မြန်မာတစ်တောင်လျှင် ၁၉.၀၅ လက်မထား၍တွက်သည်)

နေ့နံသင့်ဂဏန်းနှင့်အက္ခရာပြယေား

နံသင့်နေ့	နံသင့်ဂဏန်း	နံသင့်အက္ခရာ
တနင်္ဂနွေ	၁	အ
တနင်္လာ	၂	က၊ ခ၊ ဂ၊ ဃ၊ င
အင်္ဂါ	၃	စ၊ ဆ၊ ဇ၊ ဈ၊ ည
ဗုဒ္ဓဟူး	၄	ယ၊ ရ၊ လ၊ ဝ
	(မွန်းလွဲသော်ရာဟုနံ=ဂ)	
ကြာသပတေး	၅	ပ၊ ဖ၊ ဗ၊ ဘ၊ မ
သောကြာ	၆	သ၊ ဟ
စနေ	၇/၀	ဋ၊ ဌ၊ ဍ၊ ဎ၊ ဏ
		တ၊ ထ၊ ဒ၊ ဓ၊ န

ကျောက်စာပါအပိုင်းဂဏန်းများ

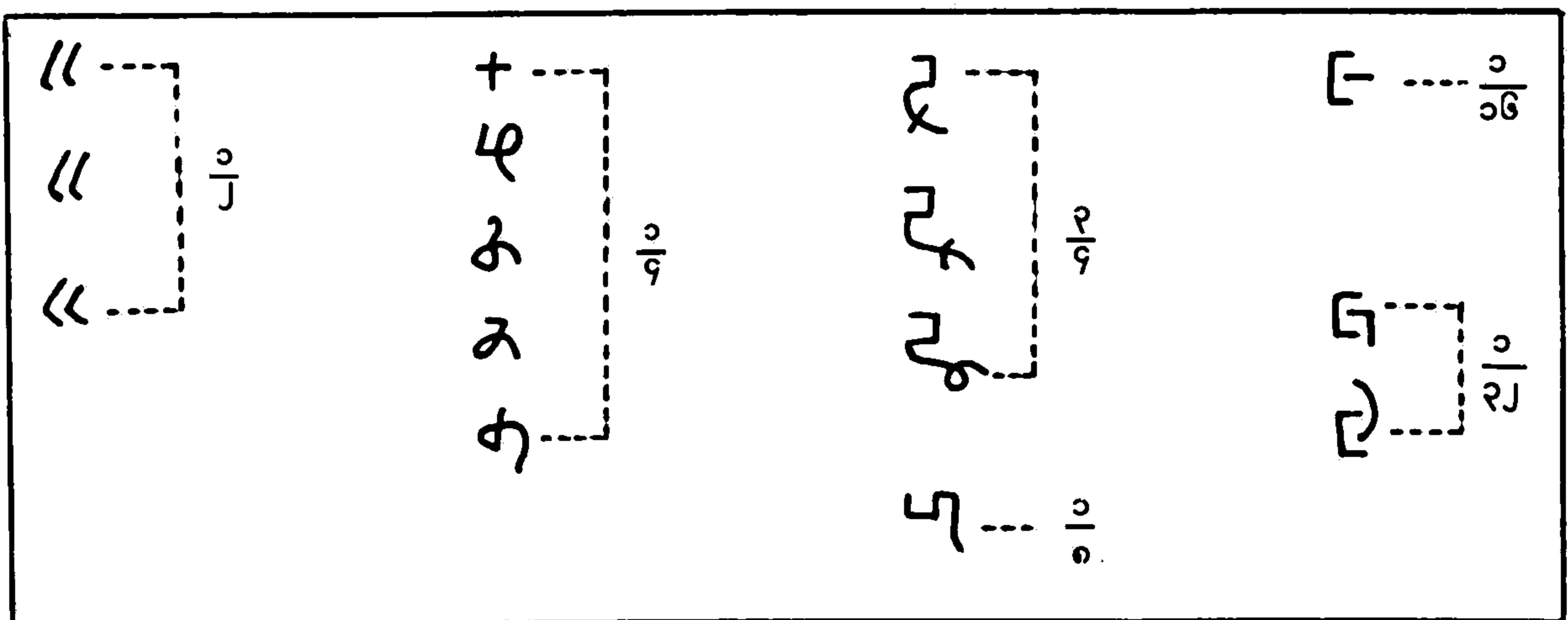

ကျမ်းကိုးစာရင်း

- ၁။ ကဗျာသေတ္တုရှေးဟောင်းကဗျာညွန့်ပေါင်း၊ ရန်ကုန်မြို့၊ သစ္စာဝါဒီသတင်းစာတိုက်၊ ၁၉၂၉
- ၂။ ကုမာရကဿပ၊ အရှင်။ ဓမ္မရာသီပျို့၊ မန္တလေးမြို့၊ ပိဋကတ်တော်ပြန်ပွားရေးပုံနှိပ်တိုက်၊ ခုနှစ်မပါ
- ၃။ ကုလား၊ ဦး။ မဟာရာဇဝင်ကြီး၊ ပထမအုပ်၊ ရန်ကုန်မြို့၊ ဟံသာဝတီပုံနှိပ်တိုက်၊ ၁၉၆၂
- ၄။ ကုလား၊ ဦး။ မဟာရာဇဝင်ကြီး၊ ဒုတိယအုပ်၊ ရန်ကုန်မြို့၊ မြန်မာနိုင်ငံသုတေသနအသင်း၊ ၁၉၆၀
- ၅။ ကုလား၊ ဦး။ မဟာရာဇဝင်ကြီး၊ တတိယအုပ်၊ ရန်ကုန်မြို့၊ ယဉ်ကျေးမှုဝန်ကြီးဌာန၊ ၁၉၆၁
- ၆။ ကံညွန့်ဦး။ ကျောက်စိမ်းပတ္တမြားနှင့်ရတနာများ၊ ရန်ကုန်မြို့၊ ဇွဲပုံနှိပ်တိုက်၊ ၁၉၇၇
- ၇။ ကိုကိုနိုင်၊ ရာမည။ မြန်မာ့စောင်း၊ ရန်ကုန်မြို့၊ စာပေဗိမာန်ပုံနှိပ်တိုက်၊ ၁၉၈၅
- ၈။ ကိုကိုနိုင်၊ ရာမည။ မြန်မာ့စောင်း၊ ဒုတိယတွဲ၊ ရန်ကုန်မြို့၊ စာပေဗိမာန်ပုံနှိပ်တိုက်၊ ၁၉၉၄
- ၉။ ကင်းဝန်မင်းကြီးလန်ဒန်မြို့သွားနေ့စဉ်မှတ်တမ်း၊ ပထမတွဲ၊ ရန်ကုန်မြို့၊ အစိုးရပုံနှိပ်တိုက်၊ ၁၉၅၄
- ၁၀။ ကန်တော်မင်းကျောင်းဆရာတော်။ လောကသာရပျို့၊ ရန်ကုန်မြို့၊ စကြာဝဠာစာပုံနှိပ်တိုက်၊ ၁၉၅၄
- ၁၁။ ကျီးသဲလေးထပ်ဆရာတော်၊ ဓိနတ္ထပကာသနိကျမ်း၊ မန္တလေးမြို့၊ ပိဋကတ်တော်ပြန်ပွားရေး
ပုံနှိပ်တိုက်၊ ၁၉၅၇
- ၁၂။ ကျော်၊ ဦး။ ရတနာဘာဏ်တိုက်၊ ရန်ကုန်မြို့၊ ဆုထူးပန်စာအုပ်တိုက်၊ ခုနှစ်မပါ
- ၁၃။ ကျော်ထွန်း၊ ဦး။ ကိုးခက်းပျို့ငိုကာကျမ်းကြီး၊ သထုံမြို့၊ ရွှေထုံနဂရာစာပုံနှိပ်တိုက်၊ ၁၉၂၇
- ၁၄။ ကျော်ထွန်း၊ ဦး။ မြန်မာစာညွန့်ပေါင်းကျမ်း၊ ပထမတွဲ၊ ရန်ကုန်မြို့၊ အစိုးရပုံနှိပ်တိုက်၊ ၁၉၆၃
- ၁၅။ ကျော်ထွန်း၊ ဦး။ မြန်မာစာညွန့်ပေါင်းကျမ်း၊ ဒုတိယတွဲ၊ ရန်ကုန်မြို့၊ အစိုးရပုံနှိပ်တိုက်၊ ၁၉၅၃
- ၁၆။ ကျော်သက်၊ ဒေါက်တာ။ ပြည်ထောင်စုမြန်မာနိုင်ငံသမိုင်း၊ ရန်ကုန်မြို့၊ အင်းဝတိုက်၊ ၁၉၆၂
- ၁၇။ ကျော်အောင်စံထားဆရာတော်။ ဝေါဟာရတ္ထပကာသနိ၊ ရန်ကုန်မြို့၊ လယ်တီမဏ္ဍိုင်ပုံနှိပ်တိုက်၊
၁၉၆၆
- ၁၈။ ကြန်၊ ဒေါ်။ ပဒေသရာဇ်မြန်မာနိုင်ငံ၏ဇာတ်သိမ်း၊ ရန်ကုန်မြို့၊ နိုင်ငံသမိုင်းသုတေသနဦးစီးဌာန၊
၁၉၇၈
- ၁၉။ ခေမာသီဝံဆရာတော်။ အဘိဓမ္မတ္ထသင်္ဂဟပုစ္ဆာဝိသုဒ္ဓါကျမ်း၊ မန္တလေးမြို့၊ မန္တလေးတိုင်းသတင်းစာ
ပုံနှိပ်တိုက်၊ ၁၉၁၀
- ၂၀။ ခင်ခင်စိန်၊ ဒေါ်။ အလောင်းမင်းတရားအမိန့်တော်များ၊ ရန်ကုန်မြို့၊ သမိုင်းကော်မရှင်၊ ၁၉၆၄
- ၂၁။ ခင်အေး၊ ဦး။ မြန်မာစာညွန့်ပေါင်းကျမ်း၊ စတုတ္ထတွဲ၊ ရန်ကုန်မြို့၊ သတင်းနှင့်စာနယ်ဇင်းလုပ်ငန်း၊
၁၉၉၃
- ၂၂။ ငြိမ်းကျော်။ တကောင်း၊ ကန္တ၊ ကန္တ၊ ငှားကြီးလှလှချက်၊ စာကူးစက်မှု၊ ၁၉၈၀
- ၂၃။ ငြိမ်းမောင်၊ ဦး။ ရှေးဟောင်းမြန်မာကျောက်စာများ၊ ပထမတွဲ၊ ရန်ကုန်မြို့၊ ရှေးဟောင်းသုတေသန
ဦးစီးဌာန၊ ၁၉၇၂
- ၂၄။ ငြိမ်းမောင်၊ ဦး။ ရှေးဟောင်းမြန်မာကျောက်စာများ၊ ဒုတိယတွဲ၊ ရန်ကုန်မြို့၊ ရှေးဟောင်းသုတေသန
ဦးစီးဌာန၊ ၁၉၈၂
- ၂၅။ ငြိမ်းမောင်၊ ဦး။ ရှေးဟောင်းမြန်မာကျောက်စာများ၊ တတိယတွဲ၊ ရန်ကုန်မြို့၊ ရှေးဟောင်း
သုတေသန ဦးစီးဌာန၊ ၁၉၈၃

- ၂၆။ ငြိမ်းမောင်၊ ဦး။ ရှေးဟောင်းမြန်မာကျောက်စာများ၊ ပဉ္စမတွဲ၊ ရန်ကုန်မြို့၊ ရှေးဟောင်းသုတေသန ဦးစီးဌာန၊ ၁၉၈၇
- ၂၇။ စ၊ ဦး၊ မြဝတီမင်းကြီး။ အီရန်နန်းတွင်းစာတော်တော်ကြီး၊ ပထမတွဲ၊ ရန်ကုန်မြို့၊ ဟံသာဝတီ ပုံနှိပ်တိုက်၊ ၁၉၆၅
- ၂၈။ စောလူ။ ပုဂံခေတ်မြန်မာစာ၊ ပထမတွဲ၊ ရန်ကုန်မြို့၊ စာပေဗိမာန်ပုံနှိပ်တိုက်၊ ၁၉၉၆
- ၂၉။ စောလူ။ ပုဂံခေတ်မြန်မာစာ၊ ဒုတိယတွဲ၊ ရန်ကုန်မြို့၊ စာပေဗိမာန်ပုံနှိပ်တိုက်၊ ၁၉၉၆
- ၃၀။ စိုးမြင့်၊ ဦး။ ပိဋကတ်လမ်းညွှန်၊ ရန်ကုန်မြို့၊ သာသနာရေးဦးစီးဌာန၊ ၁၉၈၅
- ၃၁။ စည်သူဂါမဏိသင်္ကြံ။ ဇင်းမယ်ရာဇဝင်၊ ပေမူ၊ ၁၃၆၉၃၃၊ တက္ကသိုလ်များဗဟိုစာကြည့်တိုက်
- ၃၂။ စန္ဒမာလာလင်္ကာရ။ ရခိုင်ရာဇဝင်သစ်ကျမ်း၊ ပဌမအုပ်၊ မန္တလေးမြို့၊ ဟံသာဝတီပိဋကတ် စာပုံနှိပ်တိုက်၊ ၁၉၃၁
- ၃၃။ စိန်ခို၊ တော်။ လွှတ်တော်မှတ်တမ်း၊ ရန်ကုန်မြို့၊ ယဉ်ကျေးမှုဝန်ကြီးဌာန၊ ၁၉၇၇
- ၃၄။ စဝ်ထွန်းမှတ်ဝင်း။ မြန်မာ့ရိုးရာပဋိမာသိပ္ပံပညာ (ပုဒ္ဒါများ)၊ ရန်ကုန်မြို့၊ သာသနာရေးဦးစီး ဌာန၊ ၁၉၇၇
- ၃၅။ စဝ်ထွန်းမှတ်ဝင်း။ မြန်မာ့ရိုးရာပဋိမာသိပ္ပံပညာ (အာသနပလ္လင်တော်နှင့် ဝါဟနစီးတော်ယာဉ်များ)၊ ရန်ကုန်မြို့၊ သာသနာရေးဦးစီးဌာန၊ ၁၉၈၁
- ၃၆။ ဆီပန်းနိဆရာတော်။ ကဝိမဏ္ဍနမေဒနီကျမ်း၊ ပထမတွဲ၊ မန္တလေးမြို့၊ ရတနာသိဒ္ဓိစာပုံနှိပ်တိုက်၊ ၁၉၇၂
- ၃၇။ ဆင်တဲဆရာတော်။ ဆင်တဲသင်္ကြံဟံအကောက်နှင့်ကမ္မဘောဒဝိနိစ္ဆယကျမ်း၊ ရန်ကုန်မြို့၊ မင်္ဂလာ တိုင်း စာပုံနှိပ်တိုက်၊ ၁၉၂၇
- ၃၈။ ဇေတဝန်ဆရာတော်၊ မုံရွေး။ ကုသပျို့၊ မန္တလေးမြို့၊ ဟံသာဝတီပိဋကတ်စာပုံနှိပ်တိုက်၊ ၁၉၂၀
- ၃၉။ ဇေတဝန်ဆရာတော်၊ မုံရွေး။ ရာဇောဝါဒကျမ်း၊ မန္တလေးမြို့၊ ဟံသာဝတီပိဋကတ်စာပုံနှိပ်တိုက်၊ ၁၉၂၅
- ၄၀။ ဇေတဝန်ဆရာတော်၊ မုံရွေး။ သမန္တစက္ခုဒီပနီကျမ်း၊ ပထမတွဲ၊ ရန်ကုန်မြို့၊ ဂန္ဓမာစာပုံနှိပ်တိုက်၊ ပုံနှိပ်နှစ်မပါ
- ၄၁။ ဇေတဝန်ဆရာတော်၊ မုံရွေး။ သမန္တစက္ခုဒီပနီကျမ်း၊ ဒုတိယတွဲ၊ ရန်ကုန်မြို့၊ ဂန္ဓမာစာပုံနှိပ်တိုက်၊ ပုံနှိပ်နှစ်မပါ
- ၄၂။ ဇေယသင်္ခယာ။ ရွှေဘုံနိဒါန်း၊ ရန်ကုန်မြို့၊ ဟံသာဝတီပုံနှိပ်တိုက်၊ ၁၉၆၃
- ၄၃။ ဉာဏ၊ ဆရာတော် ဦး။ တောင်တွင်းကြီးရာဇဝင်သစ်၊ ရန်ကုန်မြို့၊ ရိုးမပုံနှိပ်တိုက်၊ ၁၉၉၉
- ၄၄။ တိပိဋကပါဠိမြန်မာအဘိဓာန်၊ အတွဲ၇၊ ရန်ကုန်မြို့၊ ဗုဒ္ဓသာသနာအဖွဲ့ပုံနှိပ်တိုက်၊ ၁၉၇၀
- ၄၅။ တိပိဋကပါဠိမြန်မာအဘိဓာန်၊ အတွဲ၈၊ ရန်ကုန်မြို့၊ ဗုဒ္ဓသာသနာအဖွဲ့ပုံနှိပ်တိုက်၊ ၁၉၇၃
- ၄၆။ တိပိဋကပါဠိမြန်မာအဘိဓာန်၊ အတွဲ၁၁၊ ရန်ကုန်မြို့၊ သာသနာရေးဦးစီးဌာနပုံနှိပ်တိုက်၊ ၁၉၈၆
- ၄၇။ တေဇောသာရ၊ ရှင်။ ရွှေဟင်္သာမင်းပျို့၊ ရန်ကုန်မြို့၊ ဟံသာဝတီပုံနှိပ်တိုက်၊ ၁၉၆၃
- ၄၈။ တိုး၊ ဦး။ ရာမရကန်၊ ရန်ကုန်မြို့၊ ဟံသာဝတီပုံနှိပ်တိုက်၊ ၁၉၆၅
- ၄၉။ တင်၊ ဦး။ ကဗျာဗန္ဓုသာရကျမ်း၊ ရန်ကုန်မြို့၊ လယ်တီမဏ္ဍိုင်ပုံနှိပ်တိုက်၊ ၁၉၆၉

- ၅၀။ တင်၊ ဦး။ မြန်မာမင်းအုပ်ချုပ်ပုံစာတမ်းနှင့် ဘိုးတော်ဘုရားကြီး၏ ရာဇသတ်ခေါ်သော အမိန့်တော် တမ်းကြီး၊ ပထမပိုင်း၊ ရန်ကုန်မြို့၊ ယဉ်ကျေးမှုဌာန၊ ၁၉၆၃
- ၅၁။ တင်၊ ဦး။ မြန်မာမင်းအုပ်ချုပ်ပုံစာတမ်းနှင့် ဘိုးတော်ဘုရားကြီး၏ ရာဇသတ်ခေါ်သော အမိန့်တော် တမ်းကြီး၊ ဒုတိယပိုင်း၊ ရန်ကုန်မြို့၊ ဗဟိုပုံနှိပ်တိုက်၊ ၁၉၆၅
- ၅၂။ တင်၊ ဦး။ မြန်မာမင်းအုပ်ချုပ်ပုံစာတမ်းနှင့် ဘိုးတော်ဘုရား၏ ရာဇသတ်ခေါ်သော အမိန့်တော် တမ်းကြီး၊ တတိယပိုင်း၊ ရန်ကုန်မြို့၊ ဗဟိုပုံနှိပ်တိုက်၊ ၁၉၇၀
- ၅၃။ တင်၊ ဦး။ မြန်မာမင်းအုပ်ချုပ်ပုံစာတမ်းနှင့် ဘိုးတော်ဘုရား၏ ရာဇသတ်ခေါ်သော အမိန့်တော် တမ်းကြီး၊ စတုတ္ထပိုင်း၊ ရန်ကုန်မြို့၊ ယဉ်ကျေးမှုဗိမာန်ဦးစီးဌာန၊ ၁၉၇၆
- ၅၄။ တင်၊ ဦး။ မြန်မာမင်းအုပ်ချုပ်ပုံစာတမ်းနှင့် ဘိုးတော်ဘုရား၏ ရာဇသတ်ခေါ်သော အမိန့်တော် တမ်းကြီး၊ ပဉ္စမပိုင်း၊ ရန်ကုန်မြို့၊ ယဉ်ကျေးမှုဝန်ကြီးဌာန၊ ၁၉၈၃
- ၅၅။ တွင်းသင်းပေါရာဏကထာ၊ ရန်ကုန်မြို့၊ ဟံသာဝတီပုံနှိပ်တိုက်၊ ၁၉၇၂
- ၅၆။ တွင်းသင်းမင်းကြီး။ ဘလ္လာတိယပျို့၊ ရန်ကုန်မြို့၊ ရန်ကုန်တက္ကသိုလ်ပုံနှိပ်တိုက်၊ ၁၉၆၁
- ၅၇။ ထွန်းညို၊ ရှင်။ စစ်လျင်ထောင်မှူး။ ရွှေစာတိုင်ဆင်တော်မော်ကွန်း၊ ပေမူ၊ (လက်ရေး) ၇၇၄၅၊ တက္ကသိုလ်များဗဟိုစာကြည့်တိုက်
- ၅၈။ ထွန်းညို၊ ဦး။ ဘလ္လာတိယပျို့ (အပြေ)၊ မန္တလေးမြို့၊ ပိဋကတ်တော်ပြန့်ပွားရေးပုံနှိပ်တိုက်၊ ၁၉၅၂
- ၅၉။ ထွန်းညို၊ တွင်းသင်းတိုက်ဝန်မဟာစည်သူ ဦး။ မဟာရာဇဝင်သစ်၊ တတိယတွဲ၊ ရန်ကုန်မြို့၊ မိဘ မေတ္တာလူမှုရေးအဖွဲ့၊ ၁၉၉၇
- ၆၀။ ထွန်းညို၊ တွင်းသင်းမင်းကြီး ဦး။ မုဒုလက္ခဏပျို့၊ ရန်ကုန်မြို့၊ ဟံသာဝတီပုံနှိပ်တိုက်၊ ၁၉၆၃
- ၆၁။ ထွန်းမြင့်၊ ဦး။ ပါဠိသက်ဝေါဟာရအဘိဓာန်၊ ရန်ကုန်မြို့၊ တက္ကသိုလ်များပုံနှိပ်တိုက်၊ ၁၉၆၈
- ၆၂။ ထွန်းမြင့်၊ ဒဂုန် ဦး။ သုဓမ္မတိစု၊ ရန်ကုန်မြို့၊ ဆန်းညွန့်ဦးပုံနှိပ်တိုက်၊ ၁၉၇၁
- ၆၃။ ဓမ္မသတ်(မြို့ရွာသုံးလက်စွဲဥပဒေ)၊ ၁၂၇၆ခု၊ ၃၅၁၅၇၇၊ တက္ကသိုလ်များဗဟိုစာကြည့်တိုက်
- ၆၄။ နဝဒေး။ နဝဒေးရတုပေါင်းချုပ်၊ ရန်ကုန်မြို့၊ ဟံသာဝတီပုံနှိပ်တိုက်၊ ၁၉၆၄
- ၆၅။ နဝဒေး။ အာသံနိုင်မော်ကွန်း၊ ရန်ကုန်မြို့၊ တိုင်းကျော်စာပုံနှိပ်တိုက်၊ ခုနှစ်မပါ
- ၆၆။ နဝဒေး၊ ဒုတိယ။ တရုတ်သံရောက်မော်ကွန်းအပြေ၊ ရန်ကုန်မြို့၊ ငွေပဒေသာစာပုံနှိပ်တိုက်၊ ၁၉၆၃
- ၆၇။ နဝဒေး၊ ဒုတိယ။ ဣသျှုဝုမော်ကွန်း၊ ရန်ကုန်မြို့၊ ဟံသာဝတီပုံနှိပ်တိုက်၊ ၁၉၆၆
- ၆၈။ နာဂသိန်၊ အရှင်။ ပုံပြဆေးအဘိဓာန်၊ ဒုတိယတွဲ၊ ရန်ကုန်မြို့၊ မင်္ဂလာပုံနှိပ်တိုက်၊ ၁၉၇၂
- ၆၉။ နာဂသိန်၊ အရှင်။ ပုံပြဆေးအဘိဓာန်၊ တတိယတွဲ၊ ရန်ကုန်မြို့၊ မင်္ဂလာပုံနှိပ်တိုက်၊ ၁၉၇၁
- ၇၀။ နိကြောဓအသျှင်၊ ဦး။ ဗေဒဝိဇ္ဇာဇာတိတွဲကျမ်း၊ သတ္တမအကြိမ်၊ မိတ္ထီလာ၊ မိဘဂုဏ်ပိဋကတ် ပုံနှိပ်တိုက်၊ ၁၉၇၃
- ၇၁။ နိသျှည်းဆရာမဟာထေရ်မြတ်။ ပရမတ္ထမေဒနိကျမ်း၊ ရန်ကုန်မြို့၊ ဟံသာဝတီသတင်းစာတိုက်၊ ၁၈၉၇
- ၇၂။ နိုင်ငံသမိုင်းသုတေသနစာစောင် (၁)။ ရန်ကုန်မြို့၊ နိုင်ငံသမိုင်းသုတေသနဦးစီးဌာန၊ စာပေဗိမာန် ပုံနှိပ်တိုက်၊ ၁၉၇၉
- ၇၃။ နိုင်ငံသမိုင်းသုတေသန စာစောင်(၄)၊ ရန်ကုန်မြို့၊ နိုင်ငံသမိုင်းသုတေသနဦးစီးဌာန၊ ၁၉၇၉

- ၇၄။ နန္ဒဓဇ၊ အရှင်။ ဣယံစုံကျော်ထင်ကျမ်း (အရှင်မုနိန္ဒာဘိဝေဠေ)၊ မန္တလေးမြို့၊ ဟံသာဝတီ ပိဋကတ်ပုံနှိပ်တိုက်၊ ပုံနှိပ်နှစ်မပါ
- ၇၅။ နန်းဦးဆရာတော်၊ ဒုတိယ။ အဘိဓာနက္ခရာဝလီကျမ်း၊ မန္တလေးမြို့၊ မန္တလေးတိုင်း သတင်းစာ ပုံနှိပ်တိုက်၊ ၁၈၉၆
- ၇၆။ နှစ်ဖက်လှ။ ဗုဒ္ဓယဉ်ကျေးမှုဆိုင်ရာ အမေးနှစ်ရာ၊ အဖြေနှစ်ထောင်၊ ရန်ကုန်မြို့၊ ပန်တော်မူ စာပေတိုက်၊ ၁၉၇၄
- ၇၇။ ပဒုမ၊ အရှင်။ ကာလေးမြို့သမိုင်း၊ ပုံနှိပ်မြို့မပါ၊ ပုံနှိပ်တိုက်မပါ၊ ပုံနှိပ်နှစ်မပါ။
- ၇၈။ ပဒေသရာဇာ၊ ဝန်ကြီး။ သူစာပျို့၊ ရန်ကုန်မြို့၊ ဟံသာဝတီပုံနှိပ်တိုက်၊ ၁၉၆၁
- ၇၉။ ပုည၊ ဦး။ ဒုံးချင်းစုနှင့် ဒုံးချင်းပေါင်းချုပ်၊ မန္တလေးမြို့၊ တက်နေလင်းပုံနှိပ်၊ ၁၉၆၃
- ၈၀။ ပုည၊ ဦး။ ရေသည်ပြဇာတ်၊ ရန်ကုန်မြို့၊ ဧမ္မုမိတ်ဆွေပိဋကတ်ပုံနှိပ်တိုက်၊ ၁၉၄၈
- ၈၁။ ပုသိမ် ၃၂မြို့၄၅ခု ၄၆ခုစစ်တန်း၊ ၁၅၆၁၉၊ တက္ကသိုလ်များသမိုင်းသုတေသနဦးစီးဌာန
- ၈၂။ ပဏ္ဍိ၊ ဦး။ ဧညဝတီရာဇဝင်သစ်၊ ရန်ကုန်မြို့၊ ပြည်ကြီးမဏ္ဍိုင်ပိဋကတ်ပုံနှိပ်တိုက်၊ ၁၉၁၀
- ၈၃။ ပန်တျာ။ ရှေးသုံးထုံးသုံးများ၊ ရန်ကုန်မြို့၊ ယဉ်ကျေးမှုဝန်ကြီးဌာန၊ ၁၉၅၃
- ၈၄။ ဖာနီဗဲလ်၊ သတိုးသိရီသုဓမ္မ ဒေါက်တာ ဂျေ၊ အက်(စ)နှင့် ဘောမောင်တင်၊ ဒေါက်တာ။ ဧမ္မုဒီပ ဥဆောင်းကျမ်း၊ ရန်ကုန်မြို့၊ မြန်မာနိုင်ငံနိုင်ငံသုတေသနအသင်း၊ ၁၉၆၀
- ၈၅။ ဖိုးကျား၊ ဦး။ ကိုယ်တွေ့ဝတ္ထုများ၊ ၃၇မင်း၊ ရန်ကုန်မြို့၊ မြန်မာ့ဂုဏ်ရည်စာအုပ်ဌာန၊ ပုံနှိပ်နှစ်မပါ။
- ၈၆။ ဖိုးကျား၊ ဦး။ ပေါရာဏအဘိဓာန်၊ ရန်ကုန်မြို့၊ မြန်မာ့ဂုဏ်ရည်၊ ၁၃၁၅
- ၈၇။ ဖိုးကျား၊ ဦး။ ၃၇မင်း၊ ရန်ကုန်မြို့၊ သိဟပုံနှိပ်တိုက်၊ ၁၉၇၃
- ၈၈။ ဖိုးလတ်၊ ဦး။ မြန်မာစကားအဖွင့်ကျမ်း၊ ပထမတွဲ၊ ရန်ကုန်မြို့၊ မဟာနန္ဒပုံနှိပ်တိုက်၊ ၁၉၆၂
- ၈၉။ ဖိုးလတ်၊ ဦး။ မြန်မာစကားအဖွင့်ကျမ်း၊ ဒုတိယတွဲ၊ ရန်ကုန်မြို့၊ မဟာနန္ဒပုံနှိပ်တိုက်၊ ၁၉၆၃
- ၉၀။ ဖိုးလတ်၊ ဦး။ မြန်မာစကားအဖွင့်ကျမ်း၊ ဖြည့်စွက်တွဲ၊ ရန်ကုန်မြို့၊ မဟာနန္ဒပုံနှိပ်တိုက်၊ ၁၉၆၄
- ၉၁။ ဖိုးလတ်၊ ဦး။ မြန်မာလအမည်များ၊ ရန်ကုန်မြို့၊ စကြာဝဠာစာပုံနှိပ်တိုက်၊ ၁၃၁၂
- ၉၂။ ဖိုးလတ်၊ ဦး။ သီချင်းပဒေသာ၊ ပထမအုပ်၊ ရန်ကုန်မြို့၊ မဟာနန္ဒပုံနှိပ်တိုက်၊ ၁၉၅၇
- ၉၃။ ဖျော်၊ ဦး။ စဉ့်ကူးမင်းရွှေစားတော်သွင်းစေချင်း၊ ပေမူအမှတ်၅၆၈၊ တက္ကသိုလ်များသမိုင်း သုတေသန ဦးစီးဌာန
- ၉၄။ ဗုဒ္ဓဘာသာလက်စွဲ၊ တတိယတွဲ၊ ရန်ကုန်မြို့၊ အစိုးရပုံနှိပ်ရေးနှင့်စာရေးကိရိယာဌာန၊ ၁၉၆၀
- ၉၅။ ဘတင်၊ ရွှေပြည် ဦး။ စစ်ကိုင်းတောင်သမိုင်း၊ မန္တလေးမြို့၊ မန္တလားဘုမ္မိစာပုံနှိပ်တိုက်၊ ၁၂၉၇
- ၉၆။ ဘတင်၊ ရွှေပြည် ဦး။ မြဝတီစာပေဂီတ၊ ရန်ကုန်မြို့၊ ပြည်ချစ်စာပေတိုက်၊ ၁၉၆၆
- ၉၇။ ဘတင်၊ ရွှေပြည် ဦး။ မြန်မာစာပေလောက၊ မန္တလေးမြို့၊ ကမ္ဘာ့ခေတ်စာပေတိုက်၊ ၁၉၆၇
- ၉၈။ ဘသိမ်း၊ ဦး။ ကိုးစရိုင်သမိုင်း၊ မန္တလေးမြို့၊ ကျားစာပုံနှိပ်တိုက်၊ ပုံနှိပ်ခုနှစ်မပါ
- ၉၉။ ဘသွယ်၊ ဦး။ ပုခန်းကြီးမြို့သမိုင်း၊ ပုံနှိပ်မြို့မပါ၊ ပုံနှိပ်တိုက်မပါ၊ ပုံနှိပ်နှစ်မပါ။
- ၁၀၀။ ဘိ၊ ဦး။ သိန်း၊ ဆရာ။ ဘကျော်၊ ဆရာအို။ သုသောဓိတမဟာရာဇဝင်ကြီး၊ ပထမတွဲ၊ ရန်ကုန်မြို့၊ သုဓမ္မဝတီစာပုံနှိပ်တိုက်၊ ၁၉၂၂
- ၁၀၁။ ဘောမောင်တင်၊ ဦး။ မြန်မာစာပေသမိုင်း၊ ရန်ကုန်မြို့၊ သုဓမ္မဝတီကျောင်းသုံးစာအုပ်ထုတ်ဝေသော ဌာန၊ ၁၃၂၂

၁၀၂။ ဘိက္ခုပါတိမောက်ပါဠိတော်နိဿယ၊ ရန်ကုန်မြို့၊ သိန်းထွန်းအောင်ဆက်၊ ၁၉၉၃

၁၀၃။ ဘုန်းကျော်၊ နတ်မောက်။ ရှေးခေတ်မြန်မာတပ်မတော်မှတ်စုများ၊ ရန်ကုန်မြို့၊ ပြန်ကြားရေးဌာန၊
၁၉၆၇

၁၀၄။ ဘုန်းကျော်၊ နတ်မောက်။ အင်္ဂလိပ်-မြန်မာစစ်သမိုင်း၊ ရန်ကုန်မြို့၊ ကမ္ဘာလုံးစာပေ၊ ၁၉၇၅

၁၀၅။ မထီရတနာပုံကျမ်း၊ ရန်ကုန်မြို့၊ ဟံသာဝတီပုံနှိပ်တိုက်၊ ၁၉၀၁

၁၀၆။ မနုကျယ်ဓမ္မသတ်၊ ရန်ကုန်မြို့၊ ဟံသာဝတီသတင်းစာပုံနှိပ်တိုက်၊ ၁၉၀၃

၁၀၇။ မနုဓမ္မသတ္တဝေါမနုဓမ္မသတ်ကျမ်း၊ ရန်ကုန်မြို့၊ အစိုးရပုံနှိပ်တိုက်၊ ၁၉၆၃

၁၀၈။ မနုသာရရွှေမျဉ်းဓမ္မသတ်၊ ပေမူ (လက်ရေး)၊ တဗစ ၁၄၇၈၃၊ တက္ကသိုလ်များသမိုင်းသုတေသန
ဦးစီးဌာန

၁၀၉။ မဟာစည်သူ။ မဟာဓနကပျို့၊ ရန်ကုန်မြို့၊ ဟံသာဝတီစာပုံနှိပ်တိုက်၊ ၁၈၉၀

၁၁၀။ မဟာဇေယသင်္ခယာ။ ဝေါဟာရလီနတ္ထဒီပနီ၊ ရန်ကုန်မြို့၊ ဟံသာဝတီစာပုံနှိပ်တိုက်၊ ၁၉၆၃

၁၁၁။ မဟာထေရ်မြတ်၊ နိဿယသုတ်၊ ပရမတ္ထမေဒနီကျမ်း၊ ရန်ကုန်မြို့၊ ဟံသာဝတီသတင်းစာတိုက်၊
၁၈၉၇

၁၁၂။ မဟာဓမ္မသင်္ကြံ။ သာသနာလင်္ကာရစာတမ်း၊ ရန်ကုန်မြို့၊ ဟံသာဝတီပိဋကတ်ပုံနှိပ်တိုက်၊ ၁၉၅၆

၁၁၃။ မဟာမင်းလှမင်းခေါင်။ မဟာသုတေသနပျို့၊ ရန်ကုန်မြို့၊ ဟံသာဝတီပိဋကတ်ပုံနှိပ်တိုက်၊ ၁၉၅၁

၁၁၄။ မဟာရဋ္ဌသာရ၊ ရှင်။ ဂမ္ဘိသာရပျို့၊ ရန်ကုန်မြို့၊ အာရှစာအုပ်တိုက်၊ ၁၉၅၀

၁၁၅။ မဟာရဋ္ဌသာရ၊ သျှင်။ စတုဓမ္မသာရကိုးခန်းပျို့၊ ဦးကျော်ထွန်းတည်းဖြတ်၊ သထုံမြို့၊ ရွှေထုံ
နဂရာစာပုံနှိပ်တိုက်၊ ၁၂၈၉

၁၁၆။ မဟာရဋ္ဌသာရ၊ ရှင်။ တန်တားဦးတည်မင်္ဂလာစေတီတော်မော်ကွန်း၊ ရန်ကုန်မြို့၊ ရှေးဟောင်း
စာပေနှင့် ယဉ်ကျေးမှုဌာန၊ ၁၉၅၉

၁၁၇။ မဟာရဋ္ဌသာရ၊ ရှင်။ ဘူရိဒတ်လင်္ကာကြီး၊ ရန်ကုန်မြို့၊ ဟံသာဝတီသတင်းစာတိုက်၊ ၁၉၀၈

၁၁၈။ မဟာရဋ္ဌသာရ၊ ရှင်။ စတုဓမ္မသာရကိုးခန်းပျို့နှင့်သံဝရပျို့၊ မန္တလေးမြို့၊ ဟံသာဝတီပိဋကတ်
စာပုံနှိပ်တိုက်၊ ၁၂၈၅

၁၁၉။ မဟာရဋ္ဌသာရ၊ ရှင်။ ဘူရိဒတ်စာတ်ပေါင်းပျို့၊ ရန်ကုန်မြို့၊ ဟံသာဝတီသတင်းစာပုံနှိပ်တိုက်၊ ၁၉၁၄

၁၂၀။ မဟာသီရိဇေယသူ။ ပြည်ဖွဲ့မြို့ဖွဲ့လင်္ကာစု၊ စာကူးစက်မှု၊ တက္ကသိုလ်များဗဟိုစာကြည့်တိုက်

၁၂၁။ မဟာသီလဝံသ၊ ရှင်။ ဆုတောင်းခန်းပျို့၊ ရန်ကုန်မြို့၊ ဟံသာဝတီပိဋကတ်ပုံနှိပ်တိုက်၊ ၁၉၅၂

၁၂၂။ မဟာသီလဝံသ၊ ရှင်။ ပါရမီတော်ခန်းပျို့၊ ရန်ကုန်မြို့၊ ဟံသာဝတီပိဋကတ် ပုံနှိပ်တိုက်၊ ၁၉၅၃

၁၂၃။ မူလပဏ္ဍာသင်္ဃီကာ၊ ပဋ္ဌမအုပ်၊ ရန်ကုန်မြို့၊ ဗုဒ္ဓသာသနာသမိတီ၊ ၁၉၆၁

၁၂၄။ မင်းဇေယျရန္တမိတ်ဆိုရတုနှင့် ရှင်သံခိုဆိုရတု၊ ရန်ကုန်မြို့၊ ဟံသာဝတီပုံနှိပ်တိုက်၊ ၁၉၆၇

၁၂၅။ မင်းလှသိင်္ခသူ။ တိဏ္ဍကပျို့၊ ပုံနှိပ်မြို့မပါ၊ ပုံနှိပ်တိုက်အမည်မပါ၊ ခုနှစ်မပါ

၁၂၆။ မောင်စန္ဒာ၊ ချောင်းဦး။ မုံရွေးဆရာတော်၊ ရန်ကုန်မြို့၊ ပညာဗိမာန်စာအုပ်တိုက်၊ ၁၉၇၉

၁၂၇။ မောင်ညို၊ အတွင်းဝန်ထောက်မင်း။ ရွှေမင်းဘုန်းဆင်တော်မော်ကွန်း၊ ပေမူ (လက်ရေး)၊ ၉၇၅၂
တက္ကသိုလ်များဗဟိုစာကြည့်တိုက်

၁၂၈။ မောင်မောင်တင်၊ ဦး။ ကုန်းဘောင်ဆက်မဟာရာဇဝင်တော်ကြီး၊ ပထမတွဲ၊ ရန်ကုန်မြို့၊ လယ်တီ
မဏ္ဍိုင် ပုံနှိပ်တိုက်၊ ၁၉၈၉

- ၁၂၉။ မောင်မောင်တင်၊ ဦး။ ကုန်းဘောင်ဆက်မဟာရာဇဝင်တော်ကြီး၊ ဒုတိယတွဲ၊ ရန်ကုန်မြို့၊ လယ်တီမဏ္ဍိုင်ပုံနှိပ်တိုက်၊ ၁၉၆၇
- ၁၃၀။ မောင်မောင်တင်၊ ဦး။ ကုန်းဘောင်ဆက်မဟာရာဇဝင်တော်ကြီး၊ တတိယတွဲ၊ ရန်ကုန်မြို့၊ လယ်တီမဏ္ဍိုင်ပုံနှိပ်တိုက်၊ ၁၉၆၈
- ၁၃၁။ မောင်မောင်တင်၊ ဦး။ စလေဦးပုည၊ ရန်ကုန်မြို့၊ ၁၉၆၆
- ၁၃၂။ မောင်မောင်တင်၊ ဦး။ ရွှေနန်းသုံးဝေါဟာရအဘိဓာန်၊ မန္တလေးမြို့၊ ခုနှစ်မပါ
- ၁၃၃။ မောင်မောင်တင် (အမ်အေ)၊ ဦး။ မြန်မာမင်းလက်ထက်တော်စာတမ်းများ၊ ရန်ကုန်မြို့၊ စပယ်ဦး စာပေဖြန့်ချိရေး၊ ၁၉၈၂
- ၁၃၄။ မောင်းထောင်ဆရာတော်။ ပေါရာဏကထဒီပနီကျမ်း၊ ရန်ကုန်မြို့၊ မြန်မာ့ဂုဏ်ရည်ပုံနှိပ်တိုက်၊ ၁၉၂၈
- ၁၃၅။ မောင်းထောင်ဆရာတော်။ ရာဇသေဝကဒီပနီကျမ်း၊ ရန်ကုန်မြို့၊ ဟံသာဝတီသတင်းစာတိုက်၊ ၁၉၀၁
- ၁၃၆။ မောင်းထောင်ဆရာတော်။ ဝေါဟာရတ္ထနောဒ၊ စာကူးစက်မှု
- ၁၃၇။ မောင်းထောင်ဆရာတော်။ အဘိဓာန်ဒီကာနီကျမ်း၊ ဒုတိယအုပ်၊ ရန်ကုန်မြို့၊ ပြည်ကြီးမဏ္ဍိုင်ပိဋကတ် ပုံနှိပ်တိုက်၊ ၁၉၀၉
- ၁၃၈။ မောင်းထောင်ဆရာတော်။ အမေးတော်ဖြေ၊ မန္တလေးမြို့၊ ဇမ္ဗူမိတ်ဆွေ ပိဋကတ်စာအုပ်ဆိုင်ကြီး၊ ၁၉၆၁
- ၁၃၉။ မုတ္တမ၃၂မြို့၊ ၁၁၄၅-ခုစစ်တမ်းများနှင့် မြဝတီမြို့၊ ၁၁၆၄-ခုစစ်တမ်း၊ တက္ကသိုလ်များဗဟိုစာကြည့်တိုက်
- ၁၄၀။ မန်လည်ဆရာတော်။ မယဒေဝလင်္ကာသစ်၊ ရန်ကုန်မြို့၊ ပြည်ကြီးမဏ္ဍိုင်ပိဋကတ်ပုံနှိပ်တိုက်၊ ၁၉၆၁
- ၁၄၁။ မျိုးမြင်စိန်နှင့်အဖွဲ့၊ ဦး။ ကုန်းဘောင်ဆတ်များဘုန်းကြီးကျောင်းများ၊ တက္ကသိုလ်ပညာပဒေသာ စာစောင်၊ အတွဲ ၅၊ အပိုင်း (၃)၊ ၁၉၇၀ ဇူလိုင်လ
- ၁၄၂။ မြကေတု။ နန်းစလေမှတ်တမ်းများ၊ ရန်ကုန်မြို့၊ နှလုံးလှစာပေတိုက်၊ ၁၉၆၉
- ၁၄၃။ မြင့်သန်း၊ ဒေါ်။ မြန်မာစာညွန့်ပေါင်းကျမ်း၊ တတိယတွဲ၊ ရန်ကုန်မြို့၊ သတင်းနှင့် စာနယ်ဇင်း လုပ်ငန်း၊ ၁၉၉၂
- ၁၄၄။ မြင့်အောင်၊ ပန်ကျာ။ မြန်မာအကသမိုင်း၊ ရန်ကုန်မြို့၊ နှလုံးလှစာပေ၊ ၁၉၆၉
- ၁၄၅။ မြတ်ကျော်၊ ဦး။ ရှေးဟောင်းပေစာ ပုရပိုက်စာ၊ ရန်ကုန်မြို့၊ စာပေဗိမာန်ပုံနှိပ်တိုက်၊ ၁၉၉၃
- ၁၄၆။ မြန်မာကျောက်စာပို့ချချက်၊ ရန်ကုန်မြို့၊ အဝေးသင်တက္ကသိုလ်၊ ၁၉၉၆
- ၁၄၇။ မြန်မာသမိုင်းအဘိဓာန်၊ စာမူ
- ၁၄၈။ မြန်မာအဘိဓာန်၊ ရန်ကုန်မြို့၊ မြန်မာစာအဖွဲ့၊ ၁၉၉၁
- ၁၄၉။ မြန်မာအဘိဓာန်အကျဉ်းချုပ်၊ အတွဲ ၁၊ ရန်ကုန်မြို့၊ မြန်မာစာအဖွဲ့၊ ၁၉၇၈
- ၁၅၀။ မြန်မာ့စွယ်စုံကျမ်း၊ အတွဲ ၆၊ ရန်ကုန်မြို့၊ ဘာသာပြန်စာပေအသင်း၊ ၁၉၆၂
- ၁၅၁။ မြန်မာ့စွယ်စုံကျမ်း၊ အတွဲ ၁၁၊ ရန်ကုန်မြို့၊ စာပေဗိမာန်ပုံနှိပ်တိုက်၊ ၁၉၇၀
- ၁၅၂။ မြန်မာ့လွတ်လပ်ရေးကြိုးပမ်းမှုသမိုင်း၊ အပိုင်း (၁)၊ ရန်ကုန်မြို့၊ တက္ကသိုလ်များပုံနှိပ်တိုက်၊ ၁၉၈၆
- ၁၅၃။ မှန်နန်းရာဇဝင်တော်သစ်၊ ပဌမအုပ်၊ ရန်ကုန်မြို့၊ ပြည်ကြီးမဏ္ဍိုင်ပိဋကတ်ပုံနှိပ်တိုက်၊ ၁၉၂၂
- ၁၅၄။ မှန်နန်းရာဇဝင်တော်ကြီး၊ ပထမတွဲ၊ ဒုတိယတွဲ၊ တတိယတွဲ၊ ရန်ကုန်မြို့၊ ပြည်ကြီးမဏ္ဍိုင် ပိဋကတ်ပုံနှိပ်တိုက်၊ ၁၉၆၇

၁၅၅။ ယုဒသန်။ မြန်မာနှင့်အင်္ဂလိပ်အဘိဓာန်၊ ရန်ကုန်မြို့၊ နှစ်ခြင်းဘာသာပုံနှိပ်တိုက်ထုတ်ဝေရေးအဖွဲ့၊

၁၉၅၃

၁၅၆။ ရခိုင်ညွန့်ဖူး၊ ရန်ကုန်မြို့၊ ပညာဂုဏ်ရည်ပုံနှိပ်တိုက်၊ ၁၉၆၈

၁၅၇။ ရတနာပုံဖိုးမှတ်စု။ မန္တလေးမြို့၊ မန္တလေးမြို့၊ ကြီးပွားရေးစာပုံနှိပ်တိုက်၊ ခုနှစ်မပါ

၁၅၈။ ရတနာမွန်၊ အတွဲ ၈၊ အမှတ် ၁၀၊ ရန်ကုန်မြို့၊ ဉာဏ်လင်းစာပေ၊ ၁၉၈၁ နိုဝင်ဘာလ

၁၅၉။ ရာဇမတ္တဏ်ကျမ်း၊ ရန်ကုန်မြို့၊ ဦးဘဗျောင်းအမြန်စာကူးဌာန၊ ခုနှစ်မပါ

၁၆၀။ ရီရီ၊ ဒေါက်တာ။ သုတေသနအဘိဓာန်မှတ်စု၊ အမှတ် (၁)၊ ရန်ကုန်မြို့၊ မြန်မာနိုင်ငံသုတေသန အသင်း၊ ၁၉၇၄

၁၆၁။ ရေစကြိုစုံတော်ဖြတ်တုံး၊ ရန်ကုန်မြို့၊ ဟံသာဝတီပုံနှိပ်တိုက်၊ ၁၉၂၇

၁၆၂။ ရည်စိန်၊ ဦး။ “ရှင်ဒိသာပါမောက္ခငြိမ်းချမ်းရေးမစ်ရှင်အဖွဲ့”၊ နိုင်ငံသမိုင်းသုတေသနစာစောင်၊ အတွဲ ၁၊ ရန်ကုန်မြို့၊ ယဉ်ကျေးမှုဝန်ကြီးဌာန၊ ၁၉၇၇

၁၆၃။ ရည်စိန်၊ ဦး။ “ခရစ်နှစ် ၈၀၂ခုနှစ် တရုတ်နိုင်ငံရောက်ပျံသံအဖွဲ့”၊ နိုင်ငံသမိုင်းသုတေသနစာစောင်-၃၊ ရန်ကုန်မြို့၊ စာပေဗိမာန်ပုံနှိပ်တိုက်၊ ၁၉၇၉

၁၆၄။ ရည်စိန်၊ ဦး။ “ပျူခေတ်မြန်မာနိုင်ငံ၏ နိုင်ငံခြားဆက်ဆံရေး”၊ နိုင်ငံသမိုင်းသုတေသနစာစောင်၄၊ ရန်ကုန်မြို့၊ စာပေဗိမာန်ပုံနှိပ်တိုက်၊ ၁၉၇၉

၁၆၅။ ရှေးဟောင်းစာပေသုတေသီတဦး။ ဆင်ကောင်းလက္ခဏာ၊ စာကူးစက်မှု၊ ရန်ကုန်မြို့၊ ခုနှစ်မပါ

၁၆၆။ ရှေးဟောင်းစာပေသုတေသီတဦး။ ဆင်နှင့်မြင်းစီးနင်းစရာ၊ ပထမပိုင်း၊ ဆင်တို့၏ ဘဝအခြေပြ၊ စာကူးစက်မှု၊ ရန်ကုန်မြို့၊ မြန်မာမှုဗိမာန်စာပေဘဏ်၊ ခုနှစ်မပါ

၁၆၇။ ရှေးဟောင်းစာပေသုတေသီတဦး။ ဆင်နှင့်မြင်းစီးနင်းစရာ၊ ဒုတိယပိုင်း၊ (ဆင်စီးချွန်းချက်)၊ ရန်ကုန်မြို့၊ မြန်မာမှုဗိမာန်စာပေဘဏ်၊ ဗဟိုစာကူးနှင့် ပုံနှိပ်လုပ်ငန်း၊ ခုနှစ်မပါ

၁၆၈။ ရှေးဟောင်းစာပေသုတေသီတဦး။ ဆင်နှင့်မြင်းစီးနင်းစရာ၊ တတိယပိုင်း၊ မြင်းကြန်ပုရပိုက်နှင့် မြင်းလက္ခဏာပဒေသာ၊ စာကူးစက်မှု၊ ရန်ကုန်မြို့၊ မြန်မာမှုဗိမာန်စာပေဘဏ်၊ ခုနှစ်မပါ

၁၆၉။ ရှေးဟောင်းစာပေသုတေသီတဦး။ ထွက်တော်မူအခမ်းအနား၊ စာကူးစက်မှု၊ ရန်ကုန်မြို့၊ မြန်မာမှု ဗိမာန်စာပေဘဏ်၊ ခုနှစ်မပါ

၁၇၀။ ရှေးဟောင်းစာပေသုတေသီတဦး။ နိုင်ငံတော်အတွင်းဂဋ္ဌာနကင်းစာရင်းပုရပိုက်၊ စာကူးစက်မှု၊ ရန်ကုန်မြို့၊ မြန်မာမှုဗိမာန်စာပေဘဏ်၊ ခုနှစ်မပါ

၁၇၁။ ရှေးဟောင်းစာပေသုတေသီတဦး။ နန်းမှုနန်းရာအဆင်တန်ဆာနှင့်သိမှတ်ဖွယ်ရာများ၊ အပိုင်း (၁)၊ စာကူးစက်မှု၊ ရန်ကုန်မြို့၊ ခုနှစ်မပါ

၁၇၂။ ရှေးဟောင်းစာပေသုတေသီတဦး။ နန်းမှုနန်းရာအဆင်တန်ဆာနှင့် သိမှတ်ဖွယ်ရာများ၊ အပိုင်း ၂၊ စာကူးစက်မှု၊ ရန်ကုန်မြို့၊ ခုနှစ်မပါ

၁၇၃။ ရှေးဟောင်းစာပေသုတေသီတဦး။ နန်းမှုနန်းရာအဆင်တန်ဆာနှင့် သိမှတ်ဖွယ်ရာများ၊ အပိုင်း ၄၊ စာကူးစက်မှု၊ ရန်ကုန်မြို့၊ ခုနှစ်မပါ

၁၇၄။ ရှေးဟောင်းစာပေသုတေသီတဦး။ နန်းသုံးယဉ်၊ ပရိဘောဂနှင့် ဝတ်စားဆင်ယင်မှု၊ အတွဲ ၁၊ အပိုင်း ၁၊ စာကူးစက်မှု၊ ရန်ကုန်မြို့၊ ခုနှစ်မပါ

၁၇၅။ ရှေးဟောင်းစာပေသုတေသီတဦး။ မြို့စောင့်စုနှင့် ဓရီးစဉ်တိုင်ကွာ၊ စာကူးစက်မှု၊ ရန်ကုန်မြို့၊ မြန်မာမှုဗိမာန်စာပေဘဏ်၊ ခုနှစ်မပါ

၁၇၆။ ရှေးဟောင်းစာပေသုတေသီတဦး။ မြန်မာမှုအနုပညာပန်းပဒသာနှင့် အဆင်တန်ဆာများ၊ အတွဲ (၄)၊ စာကူးစက်မှု၊ ရန်ကုန်မြို့၊ မြန်မာမှုဗိမာန်စာပေဘဏ်၊ ခုနှစ်မပါ

၁၇၇။ ရှေးဟောင်းစာပေသုတေသီတဦး။ မြန်မာမှုအနုပညာပန်းပဒသာနှင့် အဆင်တန်ဆာများ၊ အတွဲ (၅)၊ စာကူးစက်မှု၊ ရန်ကုန်မြို့၊ မြန်မာမှုဗိမာန်စာပေဘဏ်၊ ခုနှစ်မပါ

၁၇၈။ ရှေးဟောင်းစာပေသုတေသီတဦး။ မြန်မာမှုအနုပညာအပြောက်အမွမ်းပဒသာ၊ စာကူးစက်မှု၊ ရန်ကုန်မြို့၊ မြန်မာမှုဗိမာန်စာပေဘဏ်၊ ခုနှစ်မပါ

၁၇၉။ ရှေးဟောင်းစာပေသုတေသီတဦး။ မြန်မာဝေါဟာရသုတေသနမှတ်စု (က)၊ စာကူးစက်မှု၊ ရန်ကုန်မြို့၊ မြန်မာမှုဗိမာန်စာပေဘဏ်၊ ၁၉၇၈

၁၈၀။ ရှေးဟောင်းစာပေသုတေသီတဦး။ မြန်မာဝေါဟာရသုတေသနမှတ်စု (အ)၊ စာကူးစက်မှု၊ ရန်ကုန်မြို့၊ မြန်မာမှုဗိမာန်စာပေဘဏ်၊ ၁၉၇၈

၁၈၁။ ရှေးဟောင်းစာပေသုတေသီတဦး။ ရှေးဟောင်းမှတ်စာပဒသာအတွဲ (၄)၊ စာကူးစက်မှု၊ ရန်ကုန်မြို့၊ စာပေဘဏ်၊ ခုနှစ်မပါ

၁၈၂။ ရှေးဟောင်းစာပေသုတေသီတဦး။ ရွှေနန်းလက်သုံးပုံစံများ (၁)၊ စာတွဲ ၂၊ စာကူးစက်မှု၊ ရန်ကုန်မြို့၊ မြန်မာမှုဗိမာန်စာပေဘဏ်၊ ခုနှစ်မပါ

၁၈၃။ ရွှေကိုင်းသား။ နှစ်တရာပြည့်မန္တလေး၊ မန္တလေးမြို့၊ ကြီးပွားရေးပုံနှိပ်တိုက်၊ ၁၉၅၉

၁၈၄။ ရွှေကိုင်းသား။ ပတ္တမြားစေတီသမိုင်း၊ မန္တလေးမြို့၊ ကြီးပွားရေးပုံနှိပ်တိုက်၊ ၁၉၆၂

၁၈၅။ ရွှေခြည် (မင်းလှရာဇကျော်ထင်)၊ ဦး။ စန္ဒကိန္နရီပျို့၊ ပေမူ၊ ၃၁၇၂၆၄၊ တက္ကသိုလ်များဗဟို စာကြည့်တိုက်

၁၈၆။ ရွှန်း၊ ဦး။ ဥမ္မာဒန္တီပျို့အဖြေ၊ ရန်ကုန်မြို့၊ လောကပါလပိဋကတ်စာပုံနှိပ်တိုက်၊ ၁၉၃၅

၁၈၇။ လူဘေဝင်း၊ ဦး။ ဦးပုညမေတ္တာစာကဏ္ဍိကျမ်း၊ ရန်ကုန်မြို့၊ ပြည်ကြီးမဏ္ဍိုင်ပိဋကတ်ပုံနှိပ်တိုက်၊ ၁၉၃၃

၁၈၈။ လောကသာရပျို့နှင့်ဟံသာဝတီဦးဘရင်၏ အဖြေစုံ၊ ရန်ကုန်မြို့၊ စကြာဝဠာစာပုံနှိပ်တိုက်၊ ၁၉၅၄

၁၈၉။ လောကမှတ်ပုံနည်းမျိုးစုံကျမ်း၊ ရန်ကုန်မြို့၊ ပိဋကသာရစာအုပ်တိုက်၊ ၁၃၂၇

၁၉၀။ လက်ဝဲနော်ရထာလျှောက်ထုံး၊ မန္တလေးမြို့၊ ပိဋကတ်တော်ပြန်ပွားရေးပုံနှိပ်တိုက်၊ ပုံနှိပ်နှစ်မပါ

၁၉၁။ လက်ဝဲသုန္ဒရီ။ သေနင်္ဂဗျူဟာစစ်သမိုင်းနှင့် ဗျူဟာစက္ကီပျို့၊ ရန်ကုန်မြို့၊ ပညာရေးဌာနစစ်ရုံး၊ ၁၉၄၃

၁၉၂။ လင်းယုန်သစ်လွင်။ လှေ၊ ရန်ကုန်မြို့၊ စာပေဗိမာန်ပုံနှိပ်တိုက်၊ ၁၉၈၁

၁၉၃။ လယ်တီပဏ္ဍိတ။ ပါဠိအဘိဓာန်ချုပ်၊ ရန်ကုန်မြို့၊ မဟာဝိဇ္ဇာပုံနှိပ်တိုက်၊ ခုနှစ်မပါ

၁၉၄။ လှ၊ လူထု ဦး။ ကျွန်တော်လှေသူကြီး၊ မန္တလေးမြို့၊ ကြီးပွားရေးပုံနှိပ်တိုက်၊ ၁၉၇၂

၁၉၅။ လှ၊ လူထု ဦး။ ကျွန်တော်ဖြူရိုကရက်၊ မန္တလေးမြို့၊ ကြီးပွားရေးပုံနှိပ်တိုက်၊ ၁၉၇၀

၁၉၆။ ဝိနည်းငယ်လေးစောင်နိဿယ၊ ဦးဗုဒ္ဓမူ၊ ပထမအကြိမ်ရိုက်၊ သိန်းထွန်းအောင်ဆက်၊ ၁၉၉၃

၁၉၇။ ဝိမလ၊ ဦး။ ကင်္ဂါမေးခွန်းနှင့်အဖြေ၊ ရန်ကုန်မြို့၊ သင့်ဘဝပုံနှိပ်တိုက်၊ ၁၉၇၃

၁၉၈။ ဝေါဟာရဝိပလ္လာသ-လက္ခဏာဒီပကကျမ်း၊ စာကူးစက်မှု၊ ရန်ကုန်မြို့၊ စာပေဘဏ်ပြန်ချိရေး၊ ခုနှစ်မပါ

၁၉၉။ ဝန်၊ ဦး။ တက္ကသိုလ်မြန်မာအဘိဓာန်၊ အတွဲ ၁၊ အတွဲ ၂၊ အတွဲ ၃၊ အတွဲ ၄ နှင့် အတွဲ ၅၊
ရန်ကုန်မြို့၊ ရန်ကုန်တက္ကသိုလ်ဘာသာပြန်နှင့် စာအုပ်ထုတ်ဝေရေးဌာန၊ ၁၉၅၂၊ ၁၉၅၆၊
၁၉၆၁၊ ၁၉၆၂ နှင့် ၁၉၆၄

၂၀၀။ သာမြတ်၊ ဦး။ ပေါရာဏစကားအဘိဓာန်၊ ရန်ကုန်မြို့၊ ဟံသာဝတီပုံနှိပ်တိုက်၊ ၁၉၆၁

၂၀၁။ သီရိမဟာဇေယျသူရ။ ကဝိလက္ခဏာဒီပနီ၊ ရန်ကုန်မြို့၊ သုဓမ္မဝတီပိဋကတ်စာပုံနှိပ်တိုက်၊
ပုံနှိပ်နှစ်မပါ

၂၀၂။ သိရိဥဒေသာ။ လောကဗျူဟာကျမ်း-(အင်ရုံစာတမ်း)၊ ရန်ကုန်မြို့၊ ယဉ်ကျေးမှုဝန်ကြီးဌာန၊ ၁၉၅၈

၂၀၃။ သီလက္ခန္ဓဝဂ္ဂဋီကာ။ ရန်ကုန်မြို့၊ သာသနာရေးဦးစီးဌာန၊ ၁၉၆၄

၂၀၄။ သုမန၊ ဦး။ ဖက်ပင်အိုင်ဆရာတော်ဘုရားကြီး၊ ၁၉၃၈

၂၀၅။ သုဝဏ္ဏသျှသူဌေးစောင်းပျို့၊ ပုံနှိပ်မြို့မပါ၊ ပုံနှိပ်တိုက်အမည်မပါ၊ ပုံနှိပ်နှစ်မပါ

၂၀၆။ သောဘန၊ အရှင် ဦး။ မြန်မာပြက္ခဒိန်အစီအရင်၊ ရန်ကုန်မြို့၊ လယ်တီမဏ္ဍိုင်ပုံနှိပ်တိုက်၊ ၁၉၇၂

၂၀၇။ သော်ဇင်၊ ဦး။ နန်းစဉ်ပုစ္ဆာ၊ ရန်ကုန်မြို့၊ စာပေလွှေတိုက်၊ ၁၉၇၀

၂၀၈။ သံခို၊ ရှင်။ မင်းရဲဒိဗ္ဗဇေယျ၊ ရန်ကုန်မြို့၊ ဟံသာဝတီပုံနှိပ်တိုက်၊ ၁၉၆၇

၂၀၉။ သံယာယနာအမေးအဖြေ၊ ပထမအုပ်၊ ရန်ကုန်မြို့၊ မြန်မာနိုင်ငံဗုဒ္ဓသာသနာအဖွဲ့၊ ၁၉၅၄

၂၁၀။ သက္က၊ ဦး။ ဗေဒလက်စွဲကျမ်း၊ ဒုတိယတွဲ၊ ရန်ကုန်မြို့၊ တိုးစာပုံနှိပ်တိုက်၊ ၁၉၅၅

၂၁၁။ သက်ပန်းဆယ်စောင်တွဲ၊ ရန်ကုန်မြို့၊ ရွှေဟင်္သာပုံနှိပ်တိုက်၊ ၁၉၈၅

၂၁၂။ သန်းထွန်း။ ဧတိယောဏ်းမြန်မာရာဇဝင်၊ ရန်ကုန်မြို့၊ မဟာဒဂုံစာပေထုတ်ဝေရေး၊ ၁၉၆၉

၂၁၃။ သန်းထွန်း။ နယ်လွှဲရာဇဝင်၊ ဒုတိယတွဲ၊ ရန်ကုန်မြို့၊ နံ့သာတိုက်၊ ၁၉၆၈

၂၁၄။ သိန်း၊ ဆရာ။ ကညောဝါဒဒီပနီကျမ်း၊ ရန်ကုန်မြို့၊ ရတနာသီရိစာပုံနှိပ်တိုက်၊ ၁၂၇၃

၂၁၅။ သိန်း၊ မှတ်တီ ဆရာ။ ပေါရာဏဒီပနီ၊ ပထမတွဲ၊ ရန်ကုန်မြို့၊ ဟံသာဝတီပိဋကတ်ပုံနှိပ်တိုက်၊ ၁၉၆၁

၂၁၆။ သုံးဆယ့်ခြောက်စောင်တွဲအဓမ္မပူဇော်ဓမ္မသတ်ကျမ်းကြီး၊ ပထမတွဲ၊ ရန်ကုန်မြို့၊ အစိုးရပုံနှိပ်တိုက်၊

၁၈၉၈

၂၁၇။ ဟံသာဝတီ ၃၂မြို့ခန့်ထားသောစာရင်း၊ ပုဂံဝန်ထောက် ဦးတင်ပေစာ၊ အမျိုးသားစာကြည့်တိုက်
ပေအမှတ် ၈၂

၂၁၈။ ဟုတ်စိန်၊ ဦး။ ပါဠိ-မြန်မာအဘိဓာန်၊ ရန်ကုန်မြို့၊ အစိုးရပုံနှိပ်ရေးနှင့် စာရေးကိရိယာဌာန၊ ၁၉၅၄

၂၁၉။ အကိုစော။ လှေလာမိသမျှကတူးကနန်းဒေသ၊ ရန်ကုန်မြို့၊ စာပေဗိမာန်၊ ၁၉၇၅

၂၂၀။ အဘိဓမ္မတ္ထသဂြိုဟ်ပါဠိနိဿယ။ ရန်ကုန်မြို့၊ ဣတ္ထာသယ ပိဋကတ်ပုံနှိပ်တိုက်၊ ၁၃၂၀

၂၂၁။ အာဒိစ္စရံသီ၊ ရှင်။ နာရဒပျို့၊ ပုံနှိပ်မြို့မပါ၊ ပုံနှိပ်တိုက်မပါ၊ ခုနှစ်မပါ

၂၂၂။ ကျော်၊ ဦး။ “ပုသိမ်၃၂မြို့စစ်တမ်း” တက္ကသိုလ်ပညာပဒေသာစာစောင်-အတွဲ ၅၊ အပိုင်း ၂၊
၁၉၇၀

၂၂၃။ ကျော်၊ ဦး။ “ဟံသာဝတီ ၃၂မြို့စစ်တမ်း” တက္ကသိုလ်ပညာပဒေသာစာစောင်- အတွဲ ၁၊
အပိုင်း ၄၊ ၁၉၆၆

၂၂၄။ ဩဘာသဘိဝံသ၊ အသျှင်။ သုတေသနသရုပ်ပြအဘိဓာန်၊ ရန်ကုန်မြို့၊ မဟာနန္ဒပုံနှိပ်တိုက်၊ ၁၉၅၅

၂၂၅။ အို၊ ဆရာ။ ကျောက်ဆည်ရာဇဝင်နှင့်ကိုးခရိုင်သမိုင်းတော်အဋ္ဌပ္ပတ္တိ၊ ရန်ကုန်မြို့၊ ဝိဇယစာအုပ်
ဌာန၊ ၁၂၉၁

၂၂၆။ အဂ္ဂသမာဓိ၊ ရှင်။ နေမိငရဲခန်းပျို့၊ ရန်ကုန်မြို့၊ ဟံသာဝတီပိဋကတ်ပုံနှိပ်တိုက်၊ ၁၉၅၃

- ၂၂၇။ အဂ္ဂသမာဓိ၊ ရှင်။ နေမိပတ္တစိုးစန်းပျို့၊ ရန်ကုန်မြို့၊ ဟံသာဝတီသတင်းစာတိုက်၊ ၁၉၀၀
- ၂၂၈။ အဂ္ဂသမာဓိ၊ ရှင်။ နေမိဘုံစန်းပျို့၊ ရန်ကုန်မြို့၊ ဗုဒ္ဓသာသနာအဖွဲ့ပုံနှိပ်တိုက်၊ ၁၉၅၇
- ၂၂၉။ အဂ္ဂသမာဓိ၊ ရှင်။ သုဝဏ္ဏသျှမြားပစ်စန်းပျို့၊ ပုံနှိပ်မြို့မပါ၊ ပုံနှိပ်တိုက်မပါ၊ ပုံနှိပ်နှစ်မပါ
- ၂၃၀။ အောင်ဦး။ ကဝိဿနဂီဗျူဟာကျမ်း၊ ရန်ကုန်မြို့၊ ရွှေထီးတံဆိပ်ပိဋကတ်စာအုပ်ဆိုင်၊ ပုံနှိပ်နှစ်မပါ
- ၂၃၁။ အောင်ကြီး၊ ဆိသည့်ရွာစား ဦး။ အင်းဝမြို့ဘွဲ့ဆယ့်နှစ်ရာသီလူးတား၊ ရန်ကုန်မြို့၊ ဟံသာဝတီ ပုံနှိပ်တိုက်၊ ၁၉၆၅
- ၂၃၂။ အောင်ပန်း၊ ဦး။ အပရန္တသုနာပရန္တပါရမ္မရိယဝါစကစာတမ်း၊ ရန်ကုန်မြို့၊ မောင်ပုဘရာသား စာပုံနှိပ်တိုက်၊ ၁၉၃၀
- ၂၃၃။ အောင်လှသိန်း။ ရခိုင်သုတအဘိဓာန်၊ ရန်ကုန်မြို့၊ သိဒ္ဓိမြိုင်ပုံနှိပ်တိုက်၊ ၁၉၉၇
- ၂၃၄။ အောင်သိန်း၊ ဦး။ သံချိုကဗျာပေါင်းချုပ်၊ ရန်ကုန်မြို့၊ ပုံနှိပ်ရေးနှင့်စာအုပ်ထုတ်ဝေရေးကော်ပိုရေးရှင်း၊ ၁၉၈၄
- ၂၃၅။ ဣန္ဒာဝဇီရ။ မဟာဂီတအဖွင့်၊ ဒုတိယတွဲ၊ ရန်ကုန်မြို့၊ အမျိုးသားစာပုံနှိပ်တိုက်၊ ၁၉၆၈
- ၂၃၆။ အုန်းညို၊ ရှင်။ ဂါထာခြောက်ဆယ်ပျို့၊ ရန်ကုန်မြို့၊ ဟံသာဝတီသတင်းစာပုံနှိပ်တိုက်၊ ၁၉၂၈

အင်္ဂလိပ်ဘာသာဖြင့်ထုတ်ဝေသောစာအုပ်များ

- ၂၃၇။ Bary, Wm Theodore, *Sources of Indian Tradition*, New York, Columbia University Press, 1959
- ၂၃၈။ Basham, A.L., *The Wonder that was India*, London, William Clowes and Sons, 1954
- ၂၃၉။ Ba Shin, *Lokahteikpan*, Rangoon (Yangon), Rangoon (Yangon) University Press, 1962
- ၂၄၀။ *Chamber's Twentieth Century Dictionary*, London, W.&R. Chambers Ltd, 1955
- ၂၄၁။ Eberhard, Wolfram, *History of China*, London, Routledge & Kegan Paul Ltd, 1952
- ၂၄၂။ Hall, D.G.E, *A History of South East Asia*, London, Macmillan & Co. Ltd, 1955
- ၂၄၃။ Hall, D.G.E., *Europe and Burma (Myanmar)*, London, Oxford University Press, 1945
- ၂၄၄။ *Hammond's Modern World Atlas and Gazetteer*, Maplewood, New Jersey, 1964
- ၂၄၅။ *The Journal of the Burma (Myanmar) Research Society*, Vols, 6-7, 1916-17, Nendeln, Kraus Reprint, 1977
- ၂၄၆။ Luce, G.H., Notes on the People of Burma (Myanmar) in the 12th - 13th Century AD, *J.B.R.S*, i, XLII, June 1959
- ၂၄၇။ Luce, Gordon.H., *Old Burma (Myanmar) Early Pagan*, Vol. 3(Plates), New York, Locust Valley, 1970

၂၄၈။ Pichard, Pierre, *Inventory of Monuments at Pagan*, Vol. one, Paris, UNESCO, 1992

၂၄၉။ Scott, J. George and Hardiman J.P., *Gazetteer of Upper Burma (Myanmar) and the Shan States*, I, i to ii, Rangoon (Yangon), Government Printing, 1900, 1901

၂၅၀။ Scott, J. George and Hardiman J.P., *Gazetteer of Upper Burma (Myanmar) and the Shan States*, II, i, Rangoon (Yangon), Government Printing, 1900

၂၅၁။ Stewart, J.A., C.W. Dunn and Hla Pe, *A Burmese (Myanmar) - English Dictionary*, pt. i to iv, London, Luzac & Co. Ltd, 1940, 1950, 1955 and 1963

၂၅၂။ Than Tun, Dr., *The Royal Orders of Burma (Myanmar)*, AD. 1598-1885, pt. 1 to 10, Kyoto, the Center for Southeast Asian Studies, 1983, 1985, 1986, 1987, 1988, 1989 and 1990

၂၅၃။ *Travels of Fary Sebastien Manrique (1629-1643)*, Oxford, the Hakluyt Society, 1926

၂၅၄။ Yule, Henry, *Hobson - Jobson*, Delhi, Munshiram Manoharlal, 1968

၂၅၅။ Yule, Henry, *A Narrative of the Mission to the Court of Ava in 1855*, London, Oxford University Press, 1968

လူတွေ့မေးမြန်းသူများစာရင်း

- | | |
|----------------------------|--|
| ၁။ ဦးစံလွင် | ညွှန်ကြားရေးမှူးချုပ်၊ မြန်မာစာအဖွဲ့ဦးစီးဌာန |
| ၂။ ဦးစိုင်းအောင်ထွန်း | ဒုတိယဥက္ကဋ္ဌ၊ မြန်မာသမိုင်းအဖွဲ့ |
| ၃။ ဦးစဝ်ထွန်းမှတ်ဝင်း | အဖွဲ့ဝင်၊ မြန်မာသမိုင်းအဖွဲ့ |
| ၄။ ဦးညွန့်မောင် | ကျွမ်းကျင်ပညာ၊ တက္ကသိုလ်များသမိုင်းသုတေသနဦးစီးဌာန |
| ၅။ ဦးထွန်းအောင်ချိန် | အတွင်းရေးမှူး၊ မြန်မာသမိုင်းအဖွဲ့ |
| ၆။ ဦးမောင်မောင်တင် (အမ်အေ) | အဖွဲ့ဝင်၊ မြန်မာသမိုင်းအဖွဲ့ |
| ၇။ ဒေါ်မြစိန် | တွဲဖက်ပါမောက္ခ၊ သမိုင်းဌာန၊ ရန်ကုန်တက္ကသိုလ် |
| ၈။ ဦးမြင့်သန်းငွေ | ကျောက်စာကျွမ်းကျင်ပညာရှင်၊ တက္ကသိုလ်များသမိုင်းသုတေသန ဦးစီးဌာန |
| ၉။ ဒေါ်ဝင်း | သုတေသနအရာရှိ၊ တက္ကသိုလ်များသမိုင်းသုတေသနဦးစီးဌာန |
| ၁၀။ ဦးဝင်းမောင် (တမ္ပဝတီ) | မြန်မာဗိသုကာပညာရှင် |
| ၁၁။ ဦးသန်းထွတ် | အဖွဲ့ဝင်၊ မြန်မာသမိုင်းအဖွဲ့ |
| ၁၂။ ဒေါက်တာသန်းထွန်း | အဖွဲ့ဝင်၊ မြန်မာသမိုင်းအဖွဲ့ |
| ၁၃။ ဒေါ်အေးအေးငွန် | ကထိက၊ သမိုင်းဌာန၊ ရန်ကုန်တက္ကသိုလ် |
| ၁၄။ ဦးအေးမြင့် | မြန်မာ့ရိုးရာပန်းချီနှင့် ဗိသုကာပညာရှင် |
| ၁၅။ ဦးအောင်သွင် | ညွှန်ကြားရေးမှူး (ငြိမ်း)၊ အကြံပေးပုဂ္ဂိုလ်၊ ယဉ်ကျေးမှုတက္ကသိုလ် |
| ၁၆။ ဒေါ်အုန်းကြည် | အဖွဲ့ဝင်၊ မြန်မာသမိုင်းအဖွဲ့ |

ဗဟိုအဖွဲ့အစည်းအဖွဲ့၊ ကာပြန်ဌာန၊ ဝေဇာဦးစီးဌာန
 ●● ဩဠာ တိုက်
 သန္တတေသနာ - ရန်ကင်း



တက္ကသိုလ်များသမိုင်းသုတေသနဦးစီးဌာန