



မြန်မာကနုတ်အကြောင်းအရာများ၊ မြန်မာကနုတ်ပန်းမျိုးစုံတို့ကို လေ့လာသူများအတွက် အထောက်အကူပြုစေရန် စုစည်းတင်ပြထားခြင်း ဖြစ်ပါသည်။

Posted by ဇောင်း

<http://www.myanmarsar.org/>

PDFပြုလုပ်သူ - မင်းအရိပ် (<http://colourful-flatlet.blogspot.com/>)

# မြန်မာကနုတ်ပန်း ဆိုသည်မှာ

## ကနုတ်ပန်း

ကနုတ်ပန်းဟူသည် အနုပညာရှင်တို့၏ တီထွင်ဖန်တီးမှုအရ ပေါ်ထွန်းလာသော အလှပန်းတစ်မျိုးဖြစ်သည်။ မြန်မာအဘိဓာန်တွင် ကနုတ်ပန်းကို ' ကနုတ်ပန်း၊ န-အနွယ်၊ အခက်၊ အရွက် စသည် ရပ်ပတ်ထွေးယှက်နေသော ပုံသဏ္ဍာန်ရှိသည့် အပြောက်အမွမ်းတစ်မျိုး ' ဟု ဖွင့်ဆိုထားသည်။

ရှေးဟောင်းသုတေသနဦးစီဌာနကမူ ' ကနုတ်ဆိုသည်မှာ မာဂဘောသာစကား - ကုမုဒမု ကမုဒ၊ ကနဒ ရွေ့လျောပြီး မြန်မာဝေါဟာရကနုတ်ဖြစ်လာဟန်ရှိပြီး ကြာခွေ၊ ကြာလိပ်၊ ကြာရိုး၊ ကြာစွယ်၊ ကြာရွက်၊ ကြာပွင့်ချပ်၊ ကြာဝတ်ဆံတို့ကို ကွေး၍၊ ကော့၍၊ ခွေ၍၊ လိပ်၍၊ ကောက်၍၊ လိမ်၍၊ ယိမ်း၍၊ ယိုင်၍၊ ချီ၍၊ ချ၍၊ တက်၍၊ ဆင်း၍၊ တွန့်၍၊ ချွန်၍၊ ဖြန့်၍၊ ကား၍ နှစ်သက်စဖွယ် အဆန်းတကြယ် ထုခြင်း၊ ထွင်းခြင်း၊ ဆက်ခြင်း၊ ပုံသွင်းခြင်း၊ ရေးခြယ်ခြင်းသဘော ကောက်ယူရန်ရှိသည်ဟု ဖွင့်ဆိုသည်။

ခြူးနှင့် ကနုတ်ကို တွဲဖက်ပြီး ခြူးကနုတ်ဟူသော အခေါ်အဝေါ်လည်း ရှိသည်။ ခြူးနှင့် ပတ်သက်၍ မြန်မာအဘိဓာန်က ' အခွေအနွယ်၊ အခက်အရွက်များ ရပ်ပတ်ထွေးယှက်ဟန် ပြုလုပ်ထားသော အပြောက်အမွမ်း ' ဟု ဖွင့်ဆိုထားပါသည်။

ကနုတ်ဟူသော အသုံးအနှုန်းကို မြန်မာဘာသာတွင် မြန်မာသက္ကရာဇ်၁၂၀၀ကျော် သာယာဝတီမင်းလက်ထက်တွင် အစောဆုံး တွေ့ရှိခဲ့ရသည်။ ခြူးဟူသော အသုံးအနှုန်းကိုမူ မြန်မာသက္ကရာဇ်၈၀၀ကျော်တွင် အစောဆုံး တွေ့ရှိရသည်။ ယိုးဒယားဘာသာစကားတွင်လည်း ခနုတ်ဟု ပါရှိရာ ယင်းခနုတ်မှာ မြန်မာကနုတ်နှင့် အဓိပ္ပါယ်တူညီသည်။ ကနုတ်ပန်းအား ယိုးဒယားပန်းဟု အချို့ ခေါ်ဝေါ်ကြသော်လည်း မြန်မာတို့သည် ပျူခေတ်ကတည်းကပင် ကနုတ်ပန်းသဘောမျိုးအား ရေးခြယ်ထွင်းထုနေကြပြီဖြစ်သည်။ ထို့အပြင် ယိုးဒယားကနုတ်နှင့် မြန်မာကနုတ် ကွဲပြားခြားနားပုံကို အောက်ပါဟင်္သာတို့တွင် ရေးဆွဲထားသော ကနုတ်တို့အားကြည့်ကာ လေ့လာနိုင်သည်။

## ကနုတ်၏သဘော

ကနုတ်၏သဘောမှာ အဓိကအားဖြင့် ကြာငုံကြာဖူး၊ ကြာပွင့်၊ ကြာသီး၊ ကြာရိုး၊ ကြာစွယ်၊ ကြာရွက်၊ ကြာပွင့်ချပ်၊ ကြာဝတ်ဆံတို့ကို ကွေး၍၊ ကော့၍၊ ခွေ၍၊ လိပ်၍၊ ကောက်၍၊ လိမ်၍၊ ယိမ်း၍၊ ယိုင်၍၊ ချီ၍၊ ချ၍၊ တက်၍၊ ဆင်း၍၊ တွန့်၍၊ ချွန်၍၊ ဖြန့်၍၊ ကား၍ နှစ်သက်စဖွယ် အဆန်းတကြယ် ထုခြင်း၊ ထွင်းခြင်း၊ ဆက်ခြင်း၊ ပုံသွင်းခြင်း၊ စီခြင်း တို့ပင် ဖြစ်လေသည်။ ထိုမှတစ်ဆင့် ပွား ၍ အကွေးအကော့၊ အခွေအလိပ် အစရှိသော ကနုတ်သဘောသည် နန်းဘီလူးခေါင်း၊ နန်းမျောက်ခေါင်း တို့သို့လည်းကောင်း၊ ဟင်္သာရုပ်၊ ခြင်္သေ့ရုပ် စသည်တို့သို့လည်းကောင်း၊ မင်းမြောက်တန်ဆာ၊ မင်းဝတ်တန်ဆာ၊ ချပ်ဝတ်တန်ဆာ၊ မင်းအဆောင်အရွက်၊ အစီးအနင်း တို့သို့လည်းကောင်း ရောက်လာသည်ဟု ယူအပ်ပါသည်ဟူ၍ ၁၉၈၅ခုနှစ်၊ ဧပြီလထုတ် ပေဖူးလွှာမဂ္ဂဇင်းတွင် ဆရာဇော်ဂျီက ရေးသားခဲ့ဖူးသည်။

ပန်းချီအနုပညာကျောင်းအုပ် ဦးဘသာ၏ အခြေခံကနတ်ပန်းများ၊ မူလတန်း၊ အလယ်တန်း၊ အထက်တန်း မြန်မာကနတ်ပန်းများ စာအုပ်တွင် အရွက်အမျိုးမျိုးကို အခြေပြုရေးဆွဲထားသော ကနတ်ပန်းများကို တွေ့ရခြင်းဖြင့် ကြာပန်း၊ ကြာဖူးတို့သာမက အခြားသော ပန်းအမျိုးမျိုးတို့ကို ကွန်မြူးရှ် ကနတ်ပန်းရေးဆွဲနိုင်ကြောင်းလည်း လေ့လာနိုင်သည်။ ကနတ်၏အဆင်တန်ဆာကို လေ့လာကြည့်ပါက လှပတင့်တယ်အောင်၊ ပြေပြစ်အောင်၊ ခန့်ညားအောင်၊ ကျက်သရေရှိအောင်၊ မွမ်းမံရခြင်းသဘောကြောင့် ပန်းနှင့်အရုပ်တွဲဖက်ရခြင်းမျိုးရှိသလို၊ အရုပ်ကို ဝိုက်၍၊ ရံ၍၊ ပန်းကနတ်များများဖြည့်ကာ တန်ဆာဆင်ရခြင်းမျိုးလည်း တွေ့မြင်ရသည်။ ကနတ်ပန်းများတန်ဆာဆင်ခြင်းသဘောဖြင့် အရိုင်းသည် အယဉ်သဘောဖြစ်လာပြီး အမာသည် အပျော့သဘောဆောင်သွားပါသည်။ ကြောက်မက်ဖွယ်ကောင်းသော ဘီလူးပုံကို ကနတ်ဖြည့်စွက်လိုက်သောအခါ ကြည့်ရှုချင်စဖွယ်ဖြစ်လာသည်။

**ကနတ်၏မူလဇာတိ**

ကနတ်၏မူလဇာတိမှာ အိန္ဒိယနိုင်ငံဖြစ်သည်ဟု သုတေသီတို့က ဆိုသည်။ လွန်ခဲ့သော နှစ်ပေါင်းနှစ်ထောင်ငါးရာကျော်က အဆောက်အဦများဖြစ်သော အိန္ဒိယနိုင်ငံမြောက်ပိုင်း စံချီထူပါရုံနှင့် တောင်ပိုင်းရှိ အမရဝတီတန်ဆောင်းတို့တွင် တွေ့နိုင်ပါသည်။ ဗုဒ္ဓဘာသာနှင့်သက်ဆိုင်သော ကနတ်တန်ဆာများအဖြစ် မွန်ဘာသာဖြင့် လှူဒါန်းခေါ် ညောင်ရွက်ပုံသည် ကနတ်တန်ဆာ၏ အစကနဦး ဖြစ်ဟန်တူသည်ဟု ဆရာဇော်ဂျီ၏ ပုဂံကနတ်ပန်းဆောင်းပါးတွင် မှတ်ချက်ချထားပါသည်။

ကနတ်ပန်း အဆင်တန်ဆာ အနုပညာသည် အိန္ဒိယနိုင်ငံမှ အာရှမြောက်ပိုင်းတွင် ရှေးနီပေါပြည်၊ တိဘက်ပြည်၊ တရုတ်မှ တဆင့် ဂျပန်နိုင်ငံသို့ လွန်ခဲ့သော နှစ်ပေါင်းတစ်ထောင်လောက်က ရောက်ရှိပြီး အာရှတောင်ပိုင်းသို့ လွန်ခဲ့သော နှစ်ပေါင်းတစ်ထောင်နှစ်ရာလောက်က ရောက်သည်ဟု ဆိုသည်။ ထိုပြည်မှ တဆင့် (သို့မဟုတ်) တိုက်ရိုက် (သို့မဟုတ်) နှစ်မျိုးစလုံးဖြင့် လွန်ခဲ့သော နှစ်ပေါင်းတစ်ထောင်က ပုဂံသို့လည်းကောင်း၊ လွန်ခဲ့သော နှစ်ပေါင်း၇၀၀ခန့်က ယိုးဒယားသို့လည်းကောင်း ရောက်သည်ဟု ဆရာဇော်ဂျီ၏ ပုဂံကနတ်ပန်းဆောင်းပါးက ဆိုပါသည်။

From: KhunWinNaung877

အမှတ် ၁

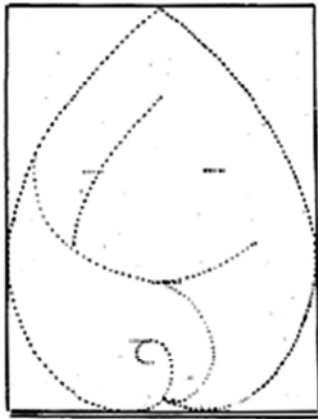

ပန်းဖူး-ပုံ

ပန်းဖူးပုံ

အမှတ် - ၂

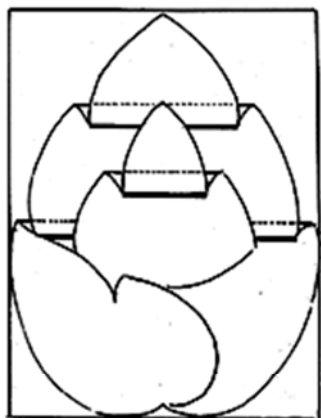
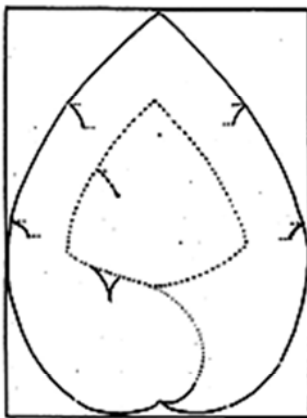

ပန်းရွက်-ပုံ

ပန်းရွက်ပုံ

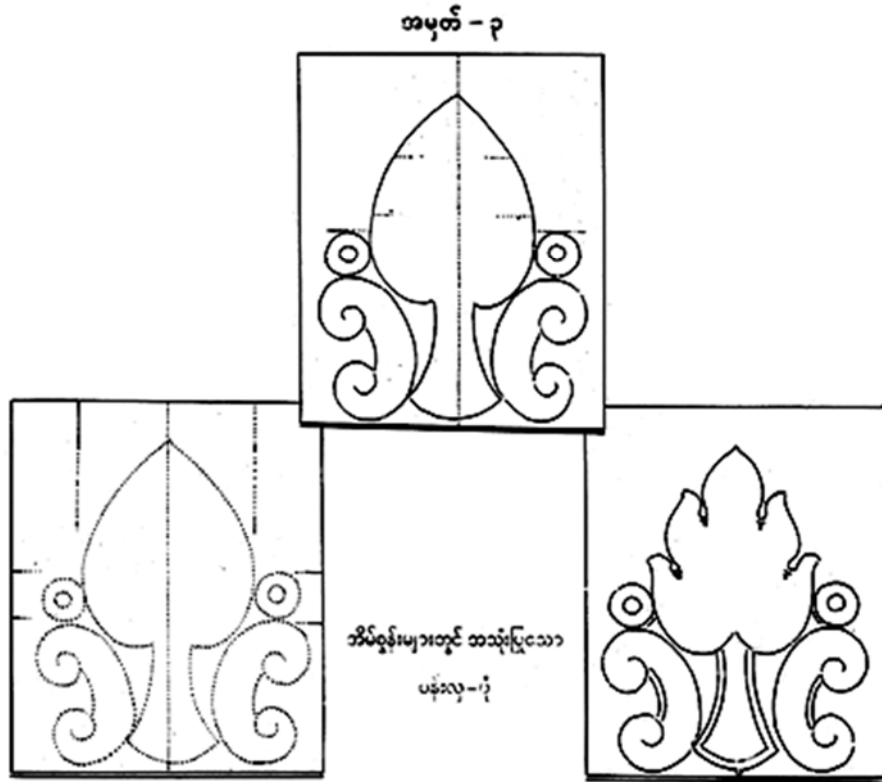

အိမ်စွန်းများတွင် အသုံးပြုသော ပန်းလှပုံ

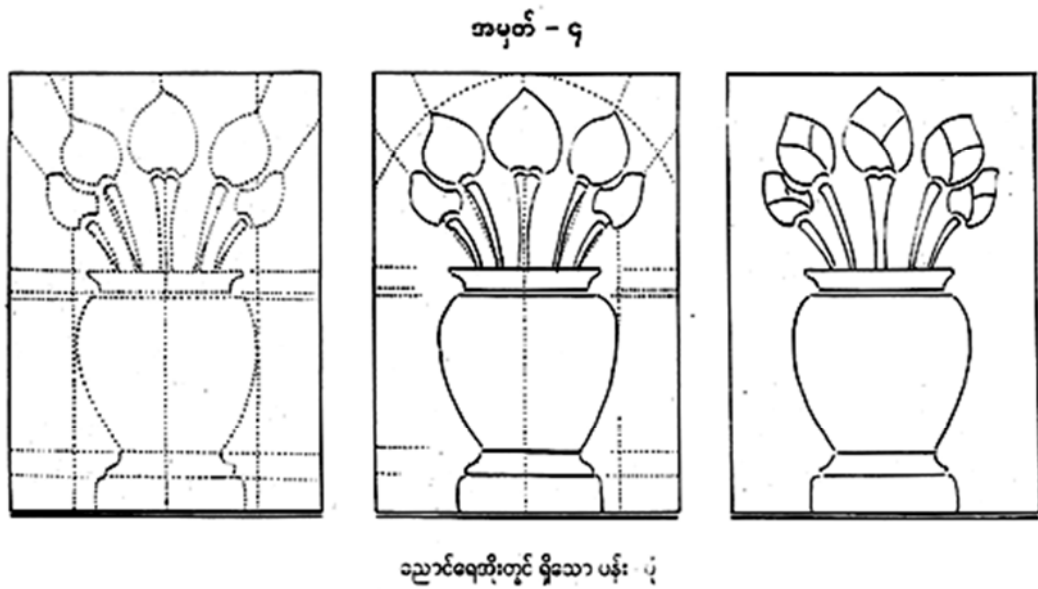

ညောင်ရေအိုးတွင် ရှိသော ပန်းပုံ

အမှတ် - ၅

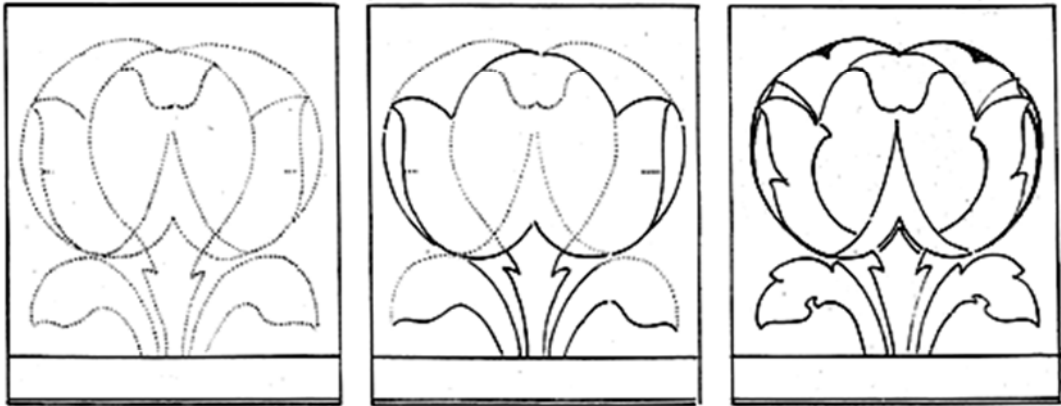

အရွက်ပန်း - ပုံ

အရွက်ပန်းပုံ

အမှတ် - ၆

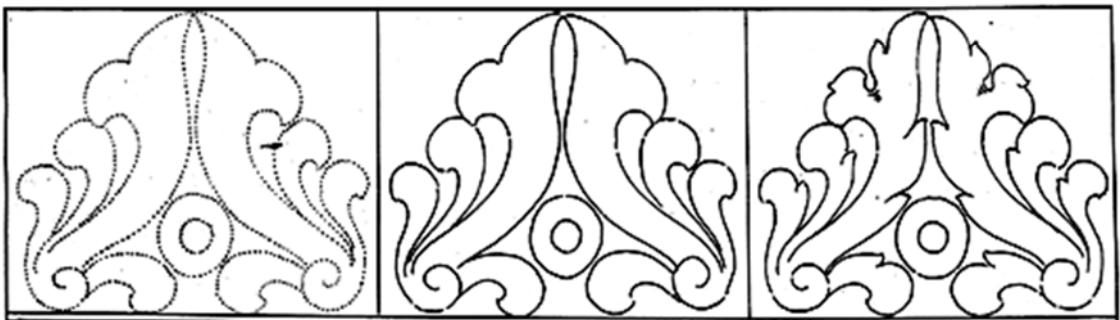

အရွက်ပန်းတွင် မှန်ကွက်ပိုင်းခံသော ပန်း - ပုံ

အရွက်ပန်းတွင် မှန်ကွက်ပိုင်းခံသော ပန်းပုံ



အမှတ် - ၇

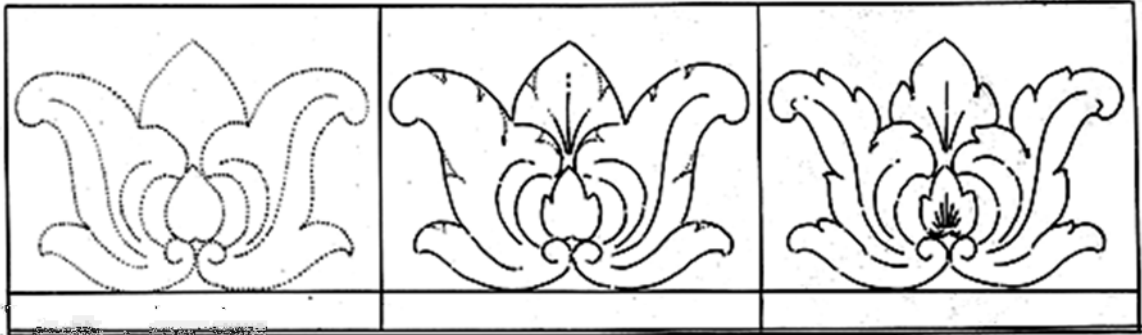

ဆွက်နှင့် ပန်းလှပုံ

အရွက်နှင့် ပန်းလှပုံ

အမှတ် - ၈

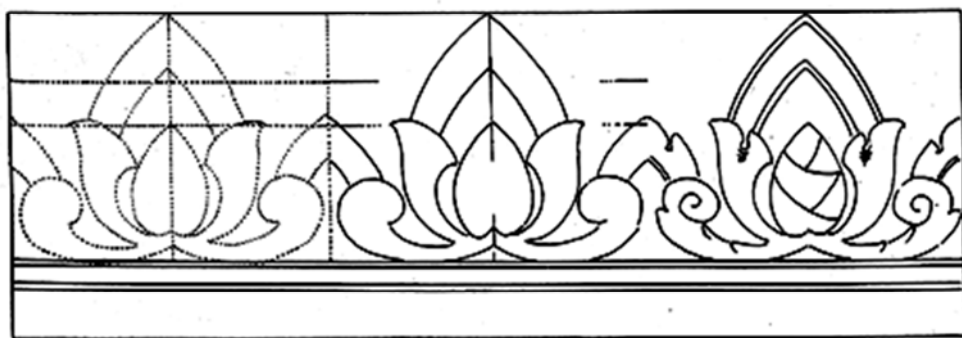

စိန်တောင်ကြားပုံ

စိန်တောင်ကြားပုံ

အမှတ် - ၉

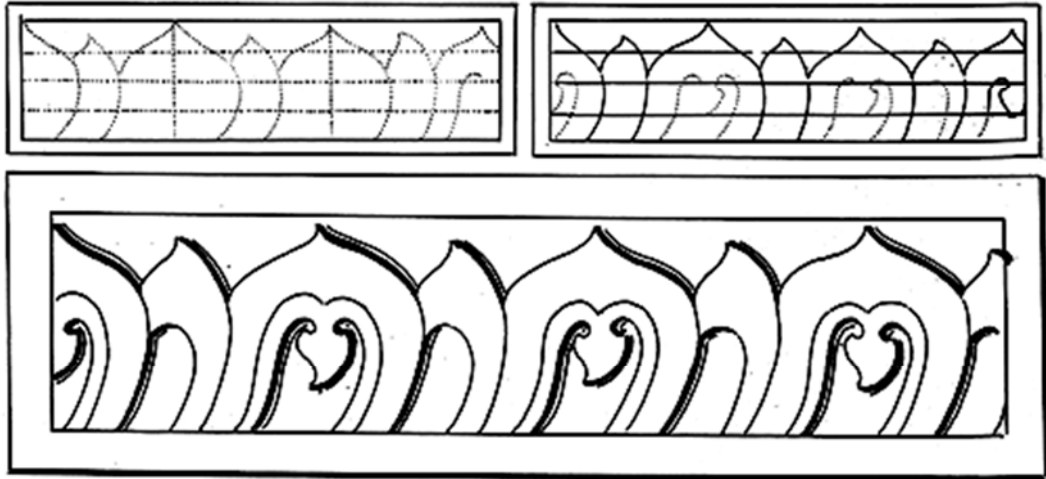

စိန်တောင်-ပုံ

စိန်တောင်ပုံ

အမှတ် - ၁၀

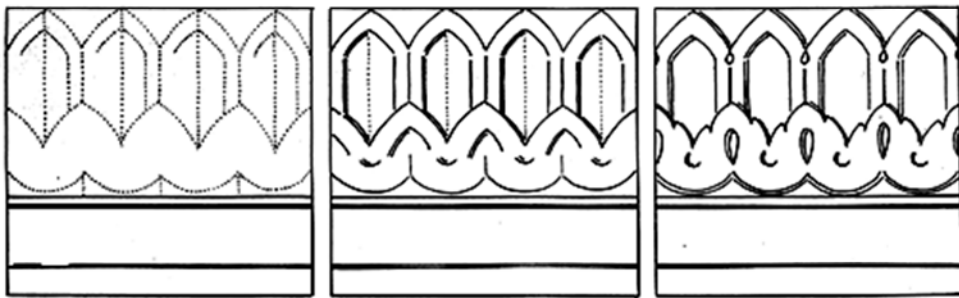

ငွေဖလားတွင် အသုံးပြုသော အောက်ခံကြာပန်း-ပုံ

ငွေဖလားတွင် အသုံးပြုသော အောက်ခံကြာပန်းပုံ



အမှတ် - ၁၁

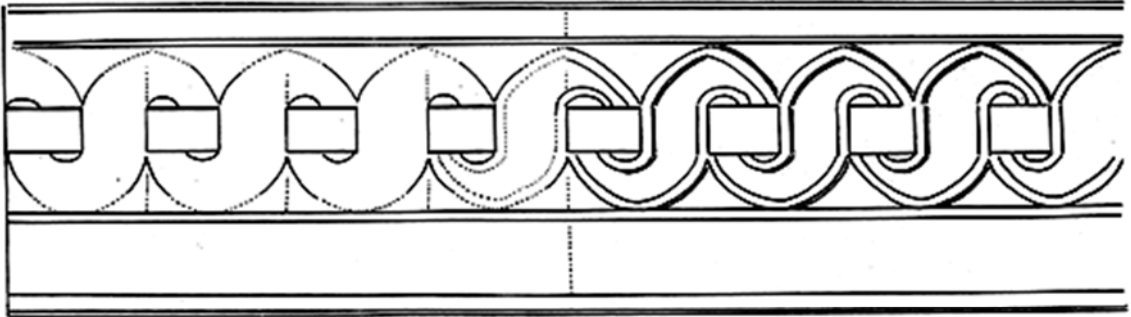

ငွေဖလား နှုတ်ခမ်းတွင် ထည့်သော ကြိုးလိမ်-ပုံ



ငွေဖလားနှုတ်ခမ်းတွင် ထည့်သော ကြိုးလိမ်ပုံ

အမှတ် - ၁၂

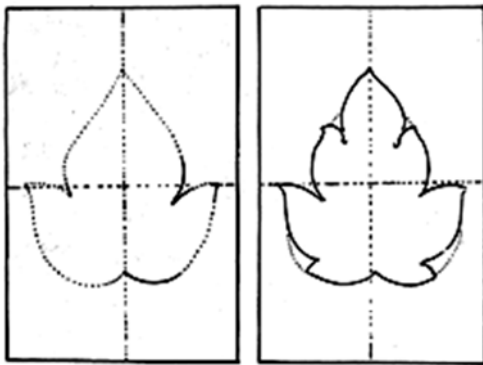

သပြေရွက်-ပုံ

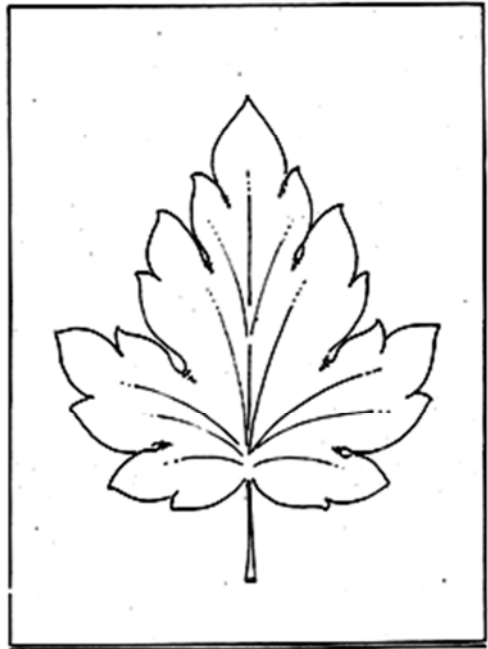

သပြေရွက်ပုံ

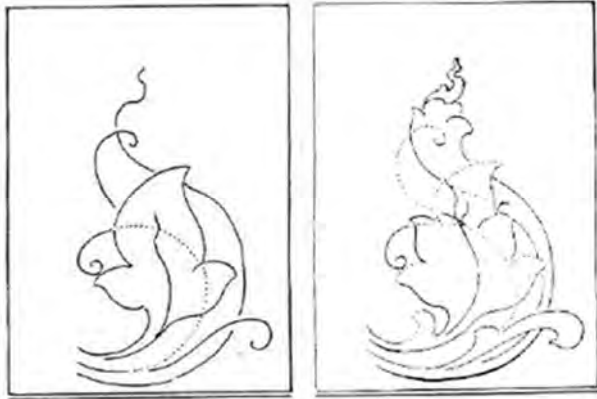

သပြက်ရွက်-ပုံ



မြန်မာကနုတ်ပန်းမှ အပူတ်(၁၃) သပြက်ရွက် ပုံ

သပြက်ရွက်ပုံ

အပူတ် - ၁၄

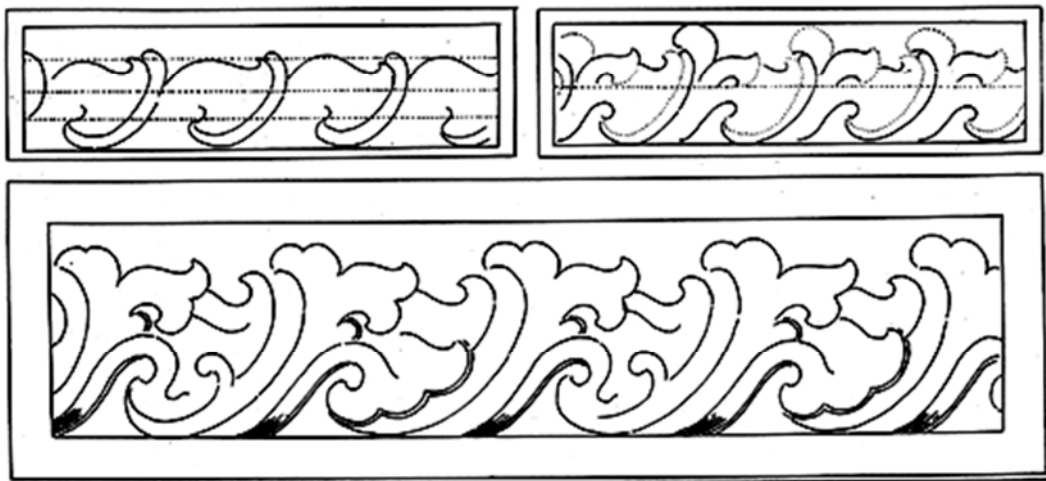

ကမ္ဘတ်ပန်း-ပုံ

ကမ္ဘတ်ပန်းပုံ

အမှတ် - ၁၅

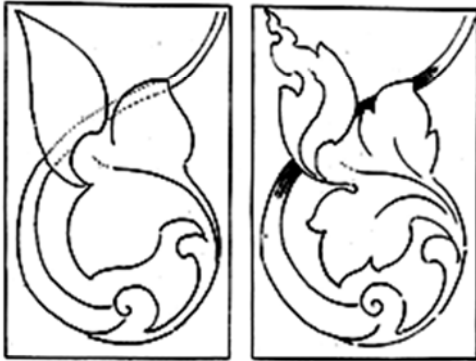

ရွက်ခေါက် - ပုံ

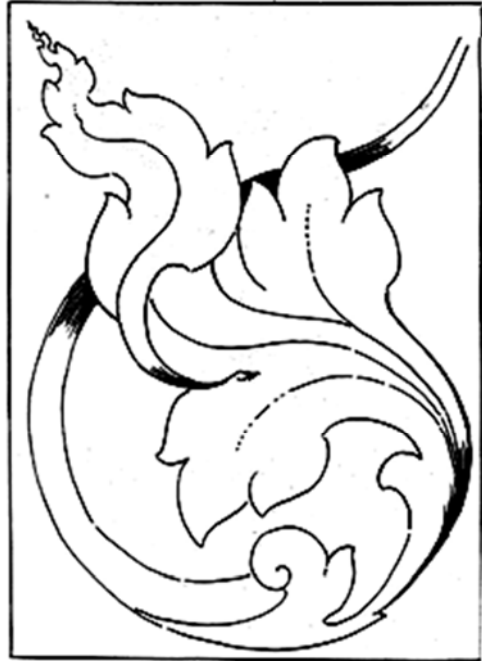

ရွက်ခေါက်ပုံ

အမှတ် - ၁၆

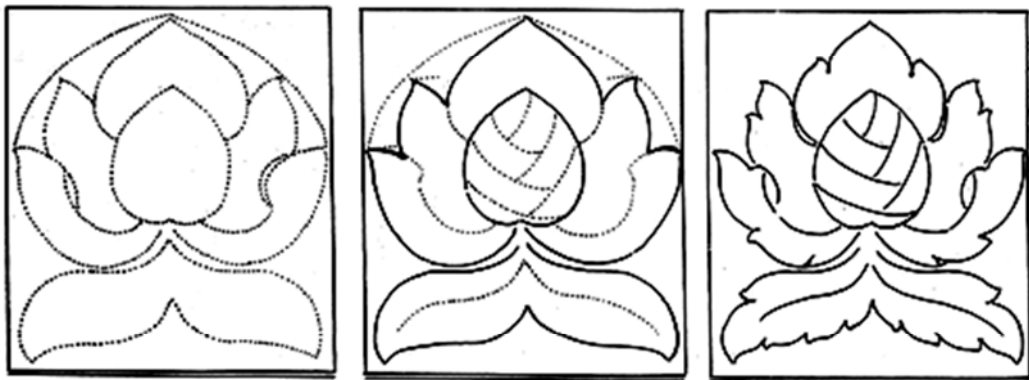

ပန်းဖူးနှင့် ပန်းရွက် - ပုံ

ပန်းဖူးနှင့်ပန်းရွက်ပုံ

အမှတ် - ၁၇



ကမ္ဘတ်ပန်း-ပုံ



ကမ္ဘတ်ပန်းပုံ

အမှတ် - ၁၈



ပုဂံဆုတောင်းပြည့်ဘုရား စိန်တောင်ပန်း - ပုံ



ပုဂံဆုတောင်းပြည့်ဘုရား စိန်တောင်ပန်းပုံ

အမှတ် - ၁၉

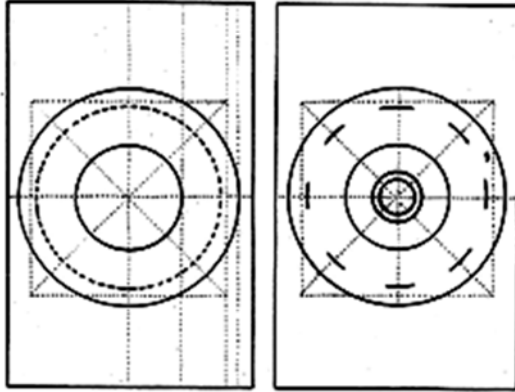

မှန်ကူကွက်ကြာပန်း-ပုံ

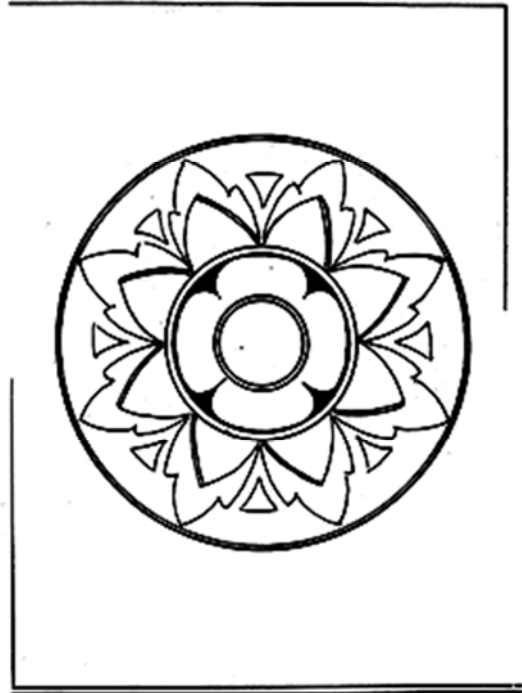

မှန်ကူကွက်ကြာပန်းပုံ

အမှတ် - ၂၀

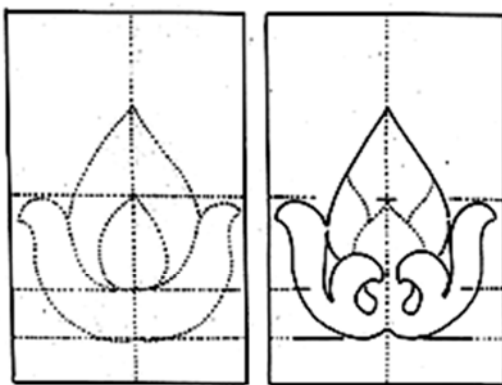

ရွက်ဖူးပန်း-ပုံ



ရွက်ဖူးပန်းပုံ



အမှတ် - ၂၁

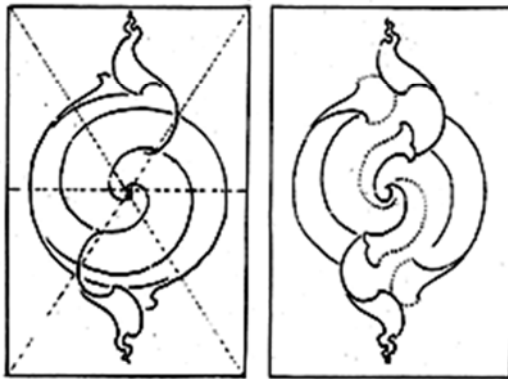

ရွက်ဆက်ပန်း-ပုံ

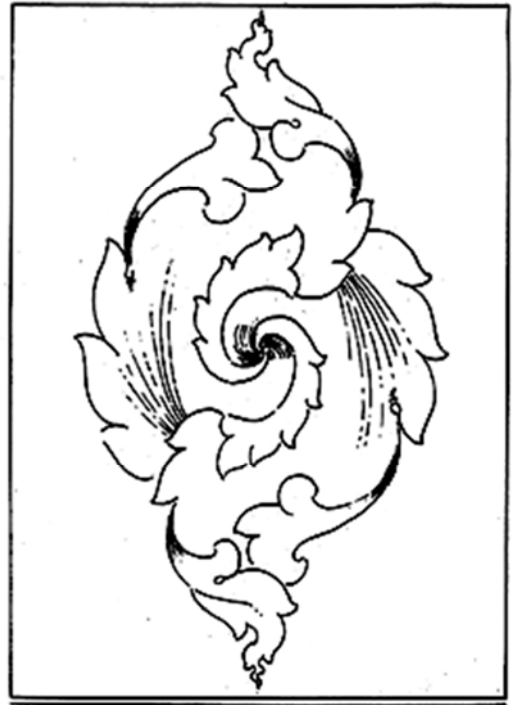

ရွက်ဆက်ပန်းပုံ

အမှတ် - ၂၂

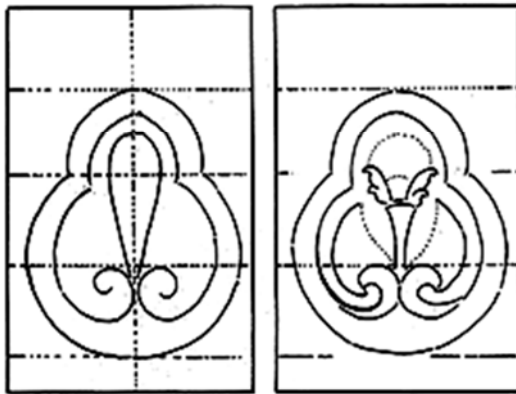

တိုင်ဖုံးပန်း-ပုံ

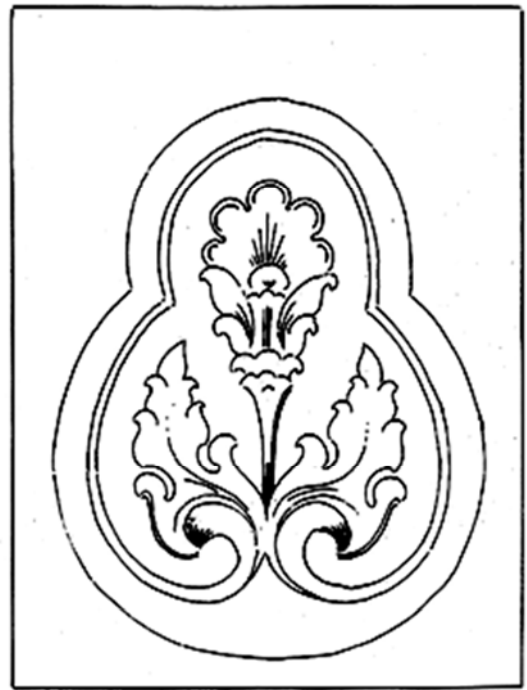

တိုင်ဖုံးပန်းပုံ



အမှတ် - ၂၃

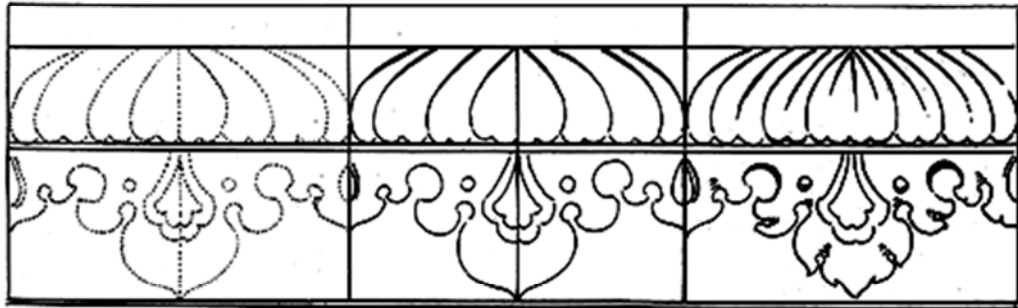

အိမ်တံစက်မြိတ် အစွန်းတွင် ထည့်သော ပန်းလှပုံ

အိမ်တံစက်မြိတ် အစွန်းတွင် ထည့်သော ပန်းလှပုံ

အမှတ် - ၂၄

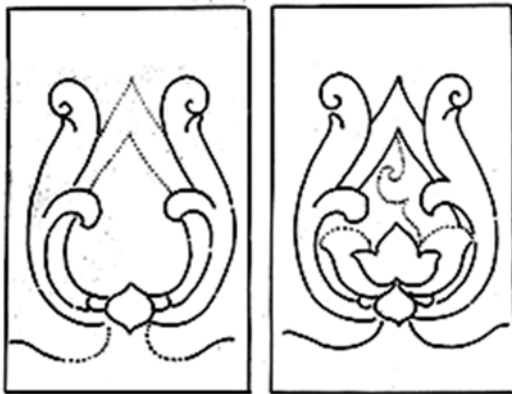

ရွက်လိပ်ကြာဖူးပုံ

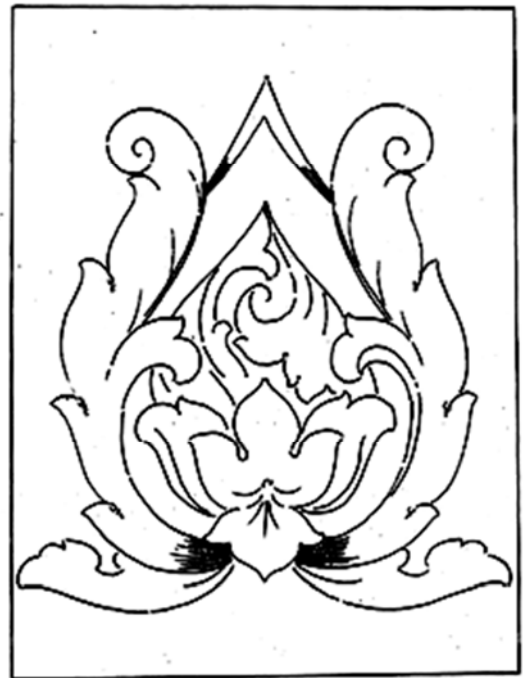

ရွက်လိပ်ကြာဖူးပုံ

အပုဒ် - ၂၅

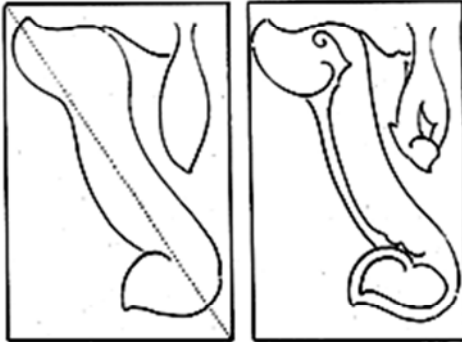

လှေကား၊ အတက်အဆင်း၊ သရက်ကင်း - ပုံ



လှေကား၊ အတက်အဆင်း၊ သရက်ကင်းပုံ

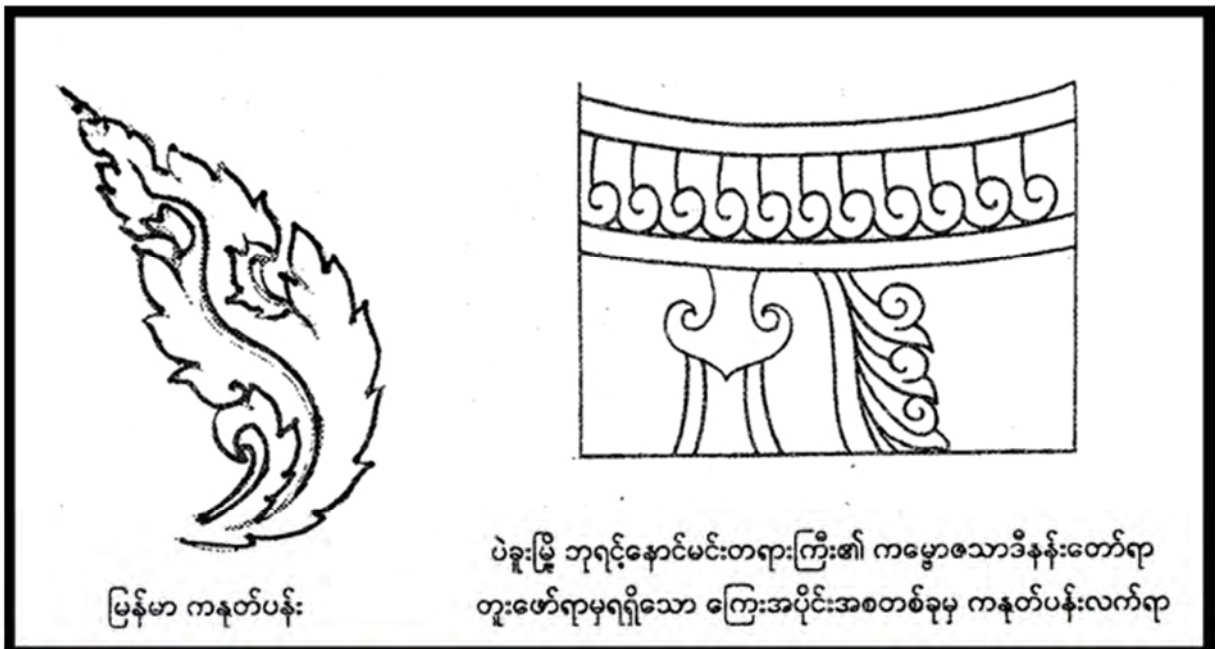

မြန်မာ ကနုတ်ပန်း

ပဲခူးမြို့ ဘုရင့်နောင်မင်းတရားကြီး၏ ကမ္ဘောဇသာဒီနန်းတော်ရာ တူးဖော်ရာမှရရှိသော ကြေးအပိုင်းအစတစ်ခုမှ ကနုတ်ပန်းလက်ရာ

မြန်မာ ကနုတ်ပန်း

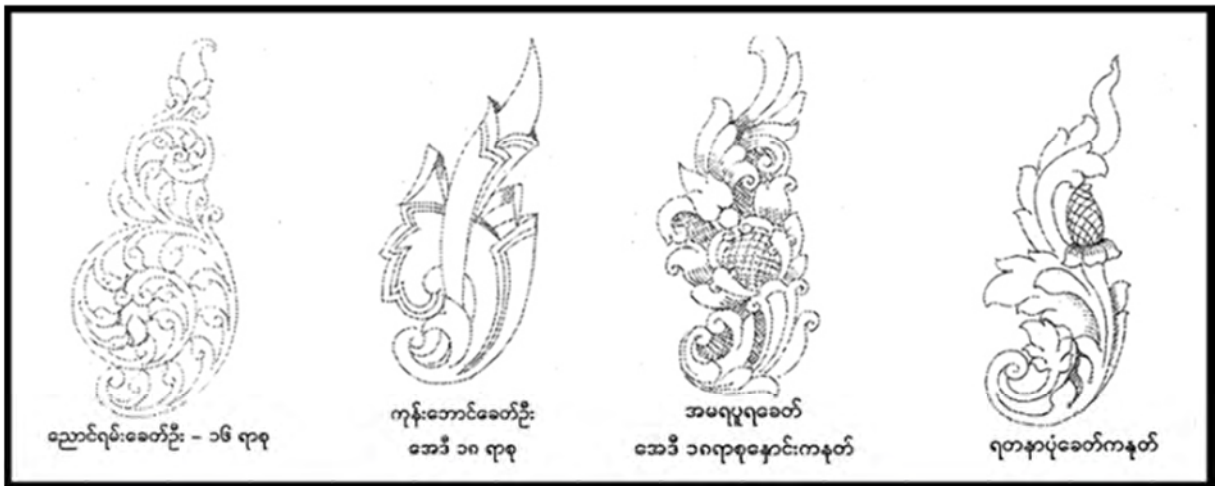
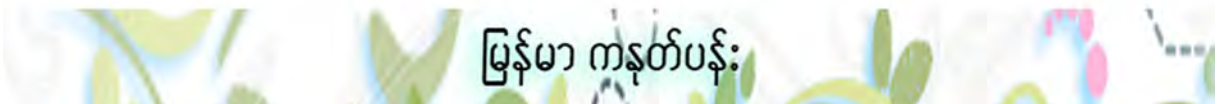

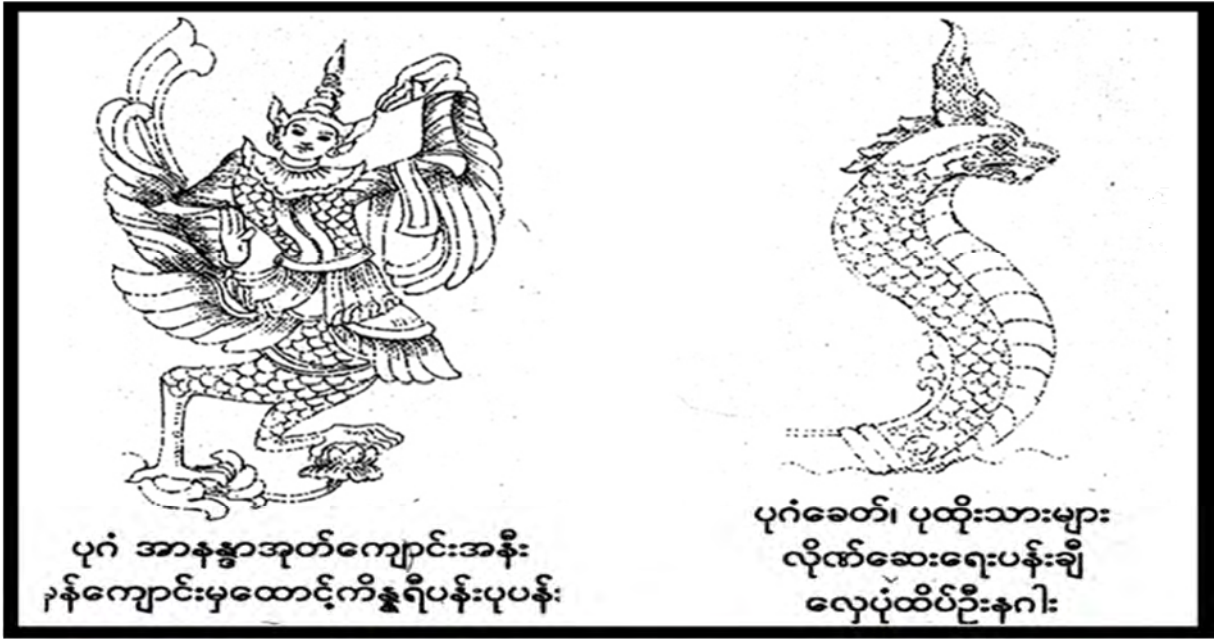

မြန်မာ ကနုတ်ပန်း

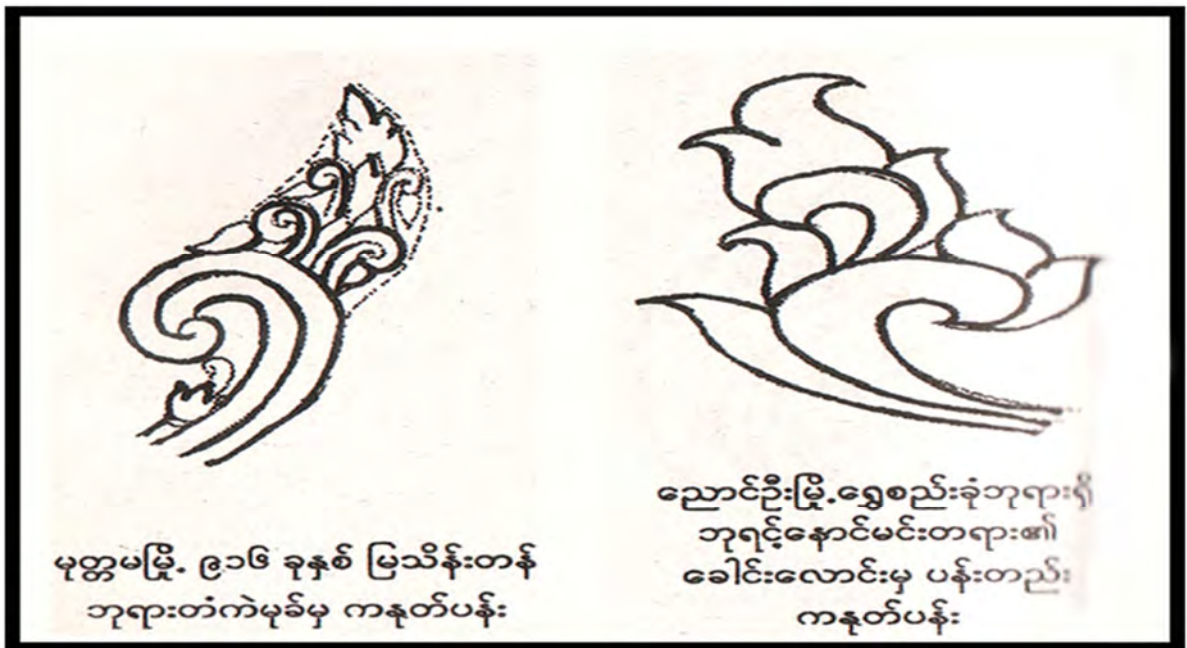

မြန်မာ ကနုတ်ပန်း



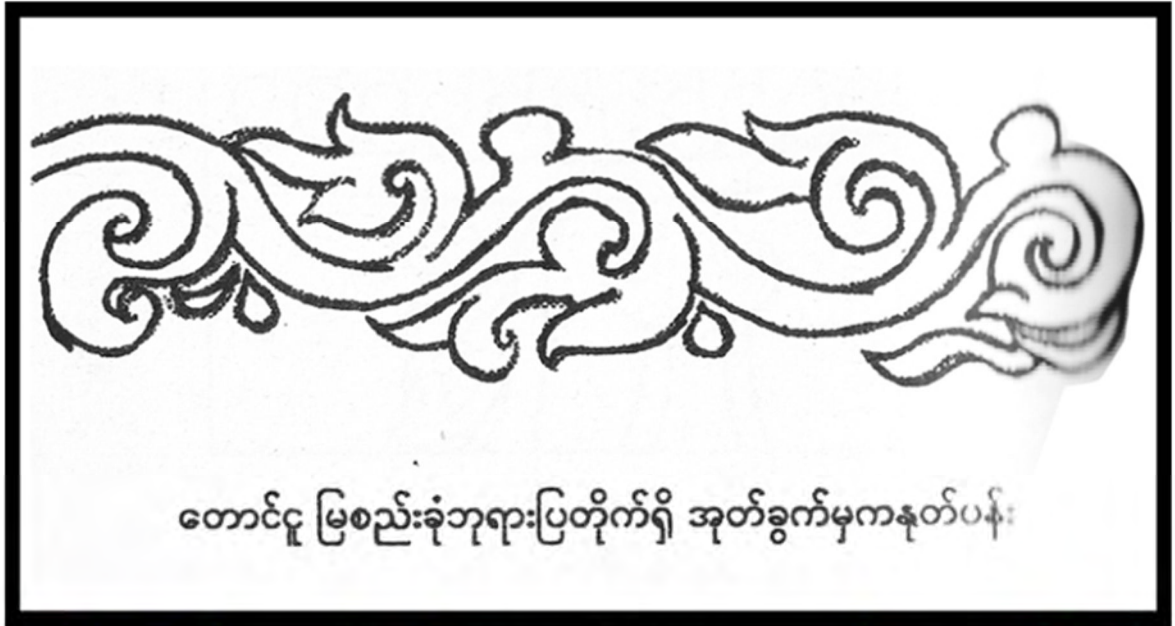

တောင်ငူ မြစည်းခုံဘုရားပြတိုက်ရှိ အုတ်ခွက်မှကနုတ်ပန်း

မြန်မာ ကနုတ်ပန်း



ပုဂံခေတ်ဂူဘုရားများမှ နံရံဆေးရေးပန်းချီကနုတ်

မြန်မာ ကနုတ်ပန်း

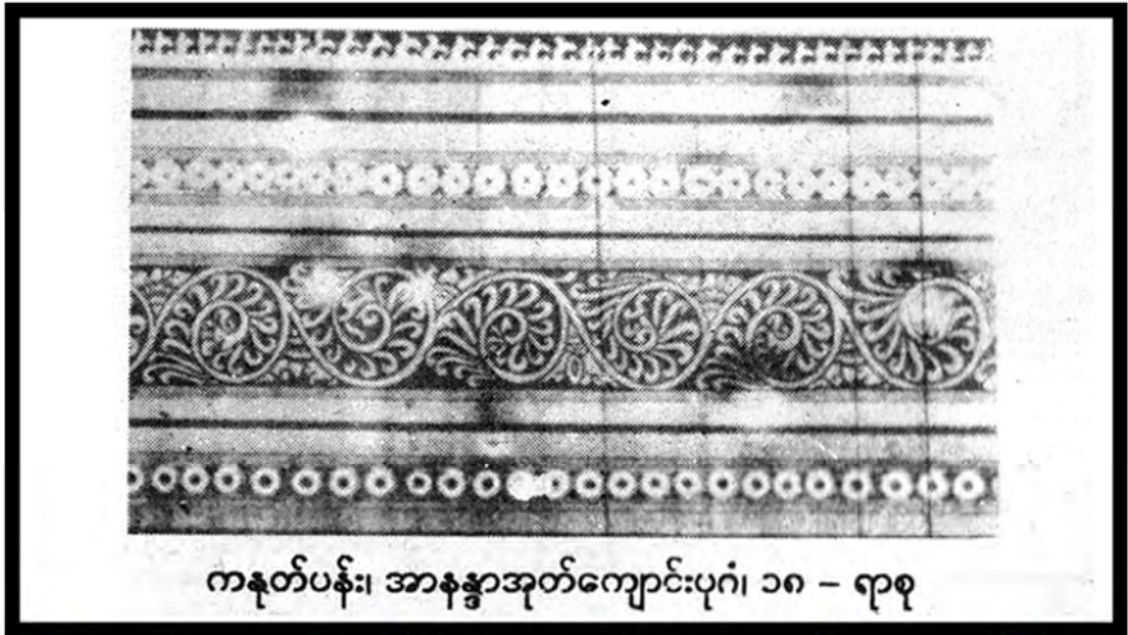

ကနုတ်ပန်း၊ အာနန္ဒာအုတ်ကျောင်းပုဂံ၊ ၁၈ - ရာစု

မြန်မာ ကနုတ်ပန်း

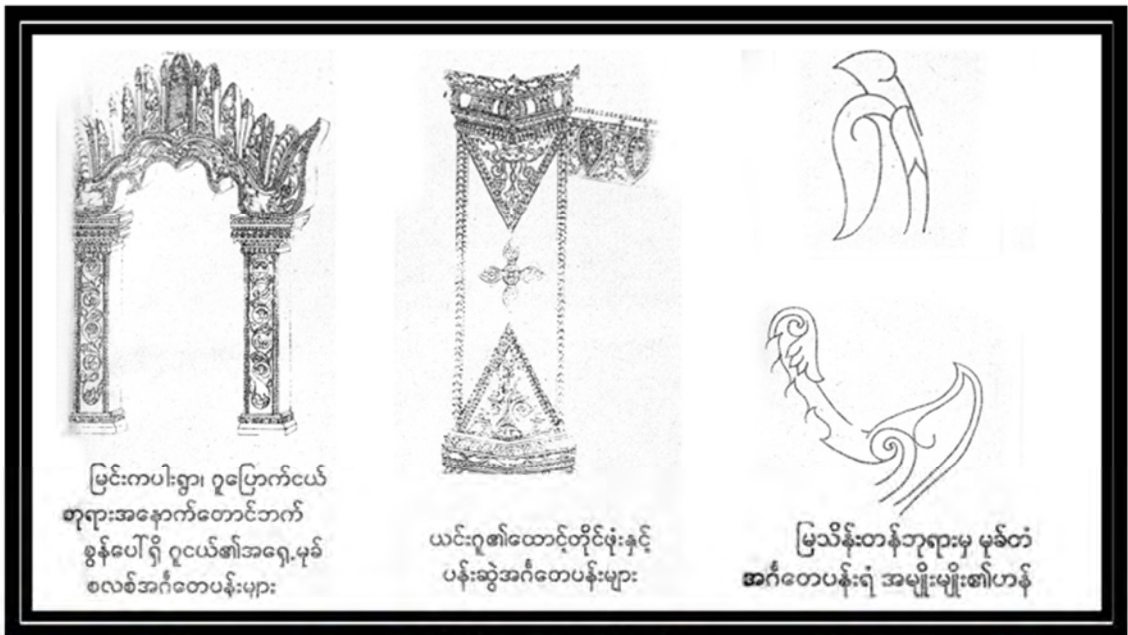

မြင်းကပါးရွာ၊ ဂူပြောက်ငယ်  
တူရားအနောက်တောင်ဘက်  
စွန်ပေါ်ရှိ ဂူငယ်၏အရှေ့မှန်  
စလစ်အင်္ဂါတေပန်းများ

ယင်းဂူ၏ထောင့်တိုင်ဖုံးနှင့်  
ပန်းဆွဲအင်္ဂါတေပန်းများ

မြသိန်းတန်ဘုရားမှ မုခ်တံ  
အင်္ဂါတေပန်းရုံ အမျိုးမျိုး၏ဟန်

မြန်မာ ကနုတ်ပန်း





ရှေးခေတ် ဟင်္သာကနုတ်



ရှေးခေတ် ဟင်္သာကနုတ်



Bronze Weights, Yelanagan and Amarapura Period

ရှေးခေတ် ဟင်္သာကနုတ်



ကုန်းဘောင်ခေတ် ဒေါင်းကနုတ်



အမရပူရခေတ် ဒေါင်းကနုတ်



ရတနာပုံခေတ် ဒေါင်းကနုတ်



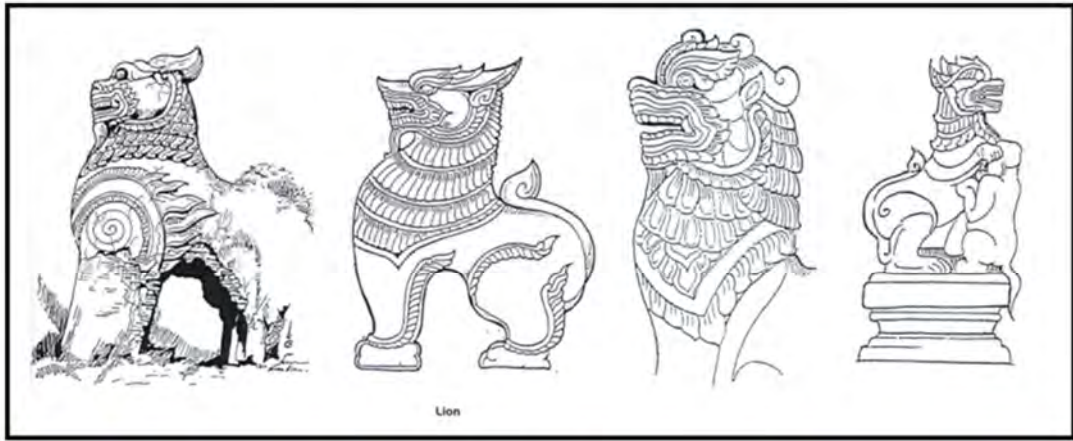

မြန်မာကနုတ်ပန်းမှ ခြင်္သေ့ ကနုတ်

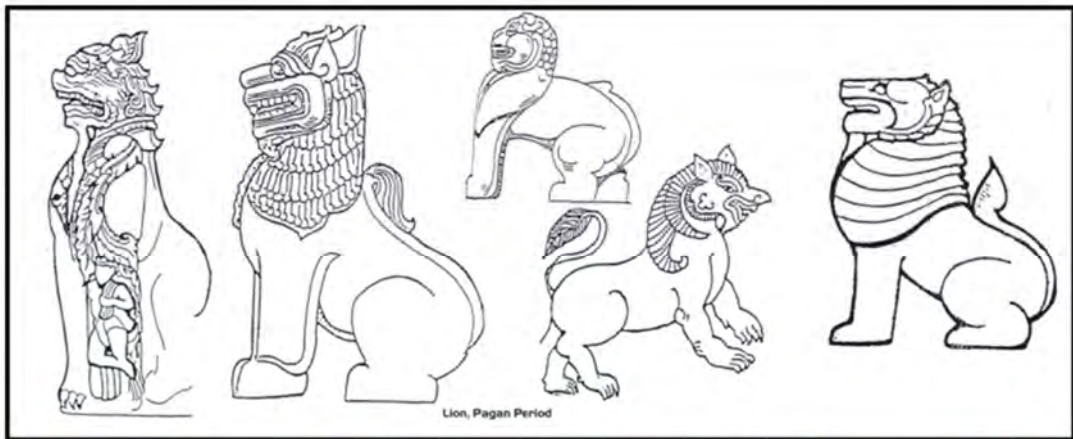

မြန်မာကနုတ်ပန်းမှ ခြင်္သေ့ ကနုတ်

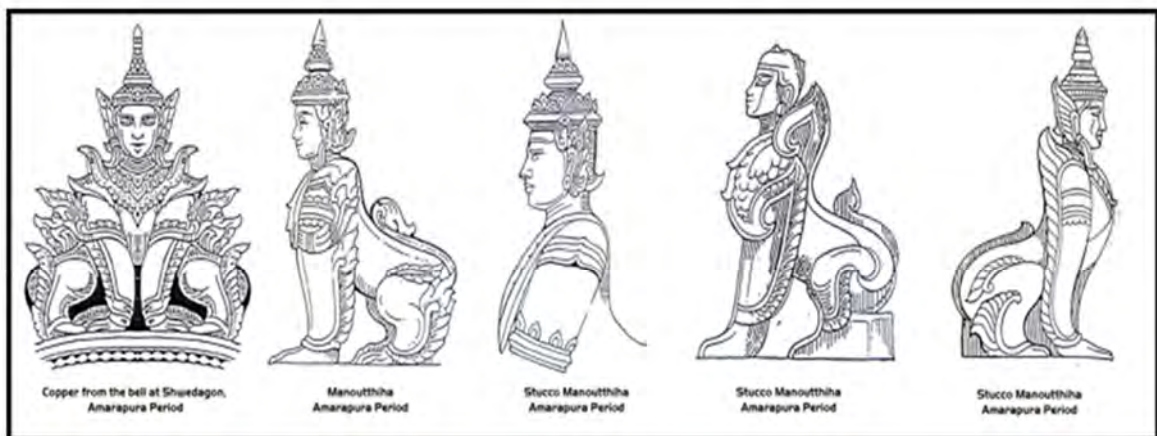

မနုသီဟ ကနုတ်



ရှေးခေတ်နဂါးကနုတ်

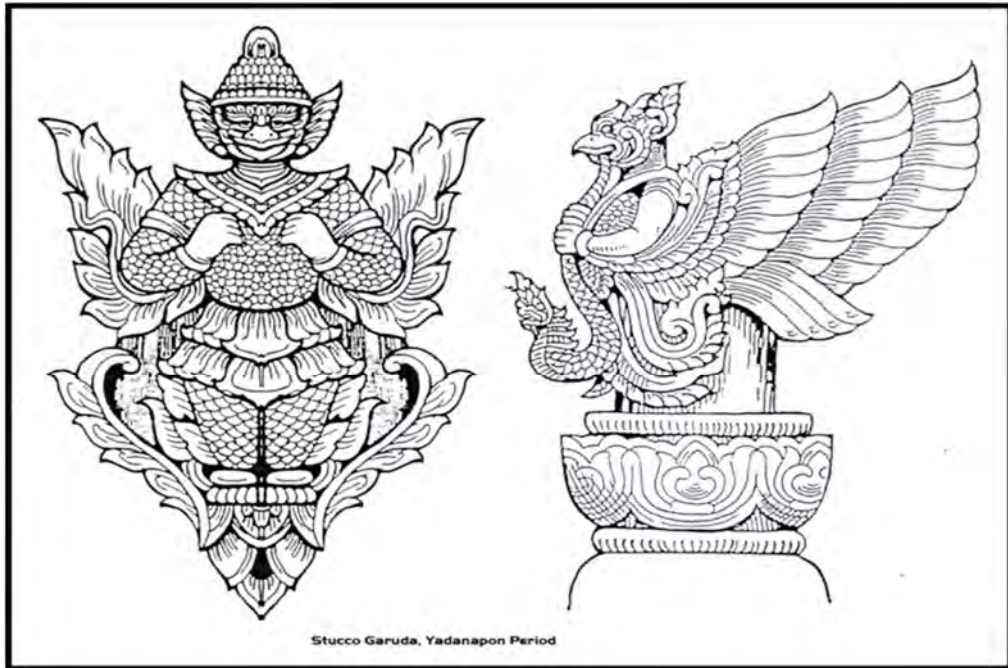

Stucco Garuda, Yadanapon Period

ဂဠုန် ကနုတ်

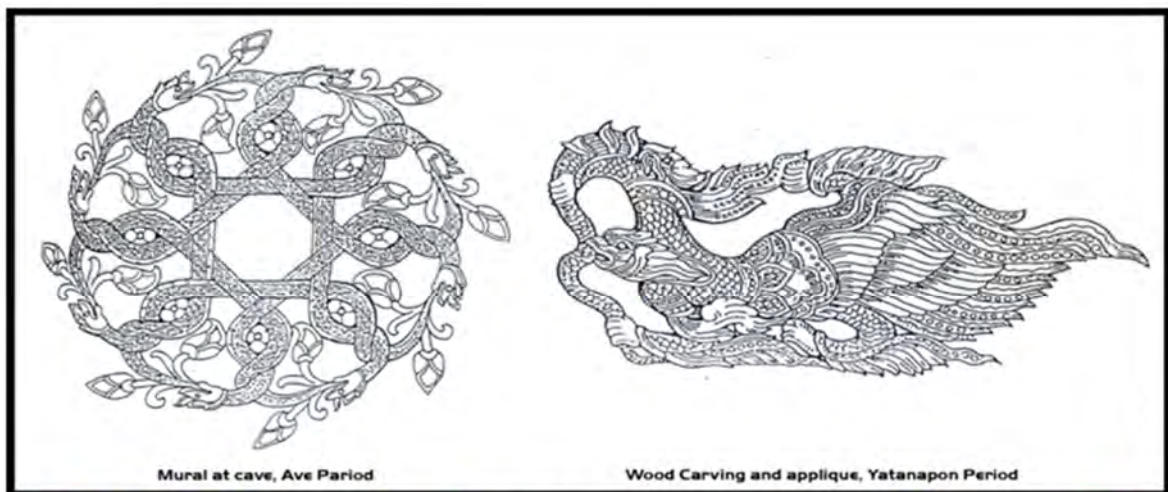

Mural at cave, Aye Period

Wood Carving and applique, Yatanapon Period

မြန်မာ ကနုတ်





### ကိန္နရာ ကနုတ်



### ဘီလူးပုံ နှင့် ကိန္နရာ

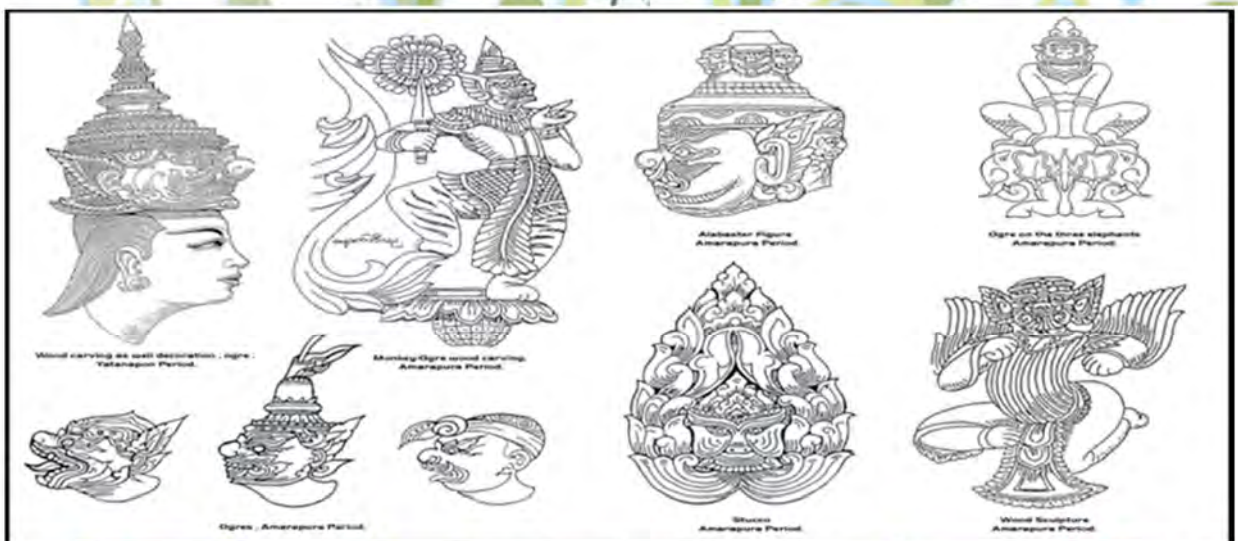

### ဘီလူး ကနုတ်



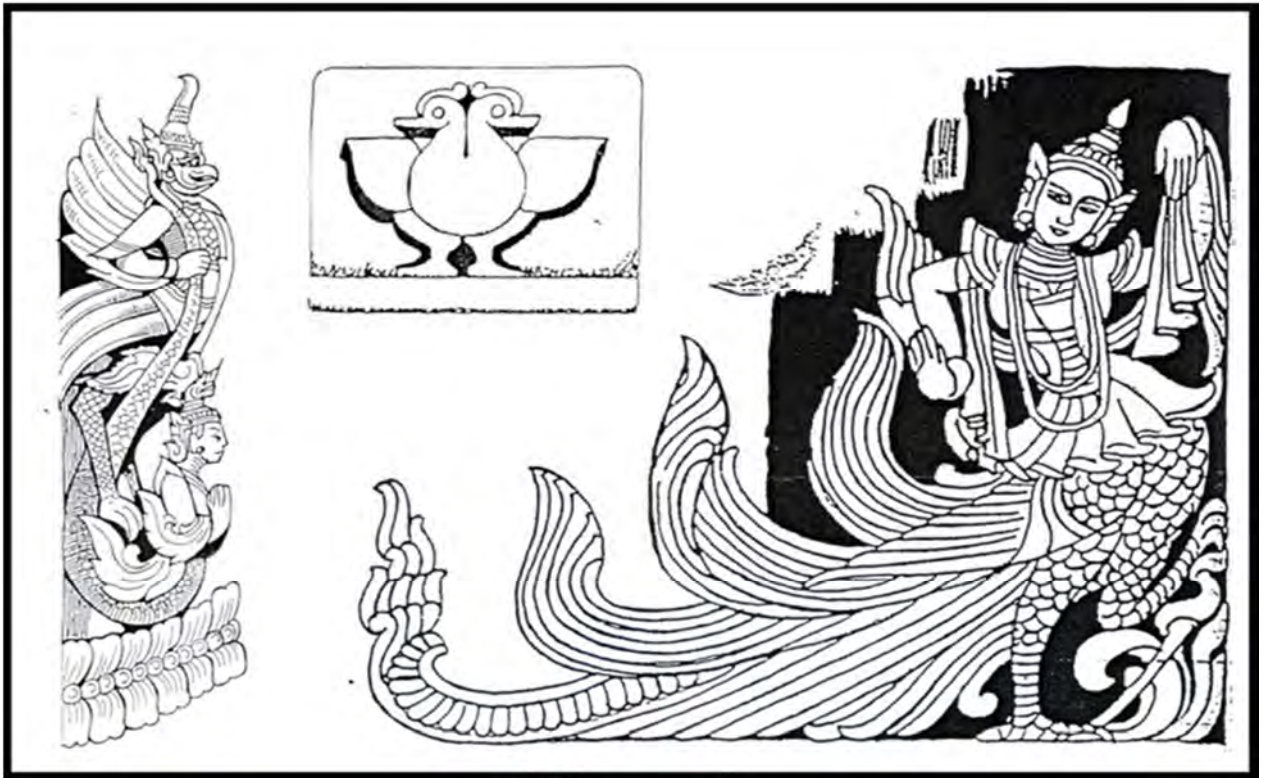

မြန်မာ ကနုတ်

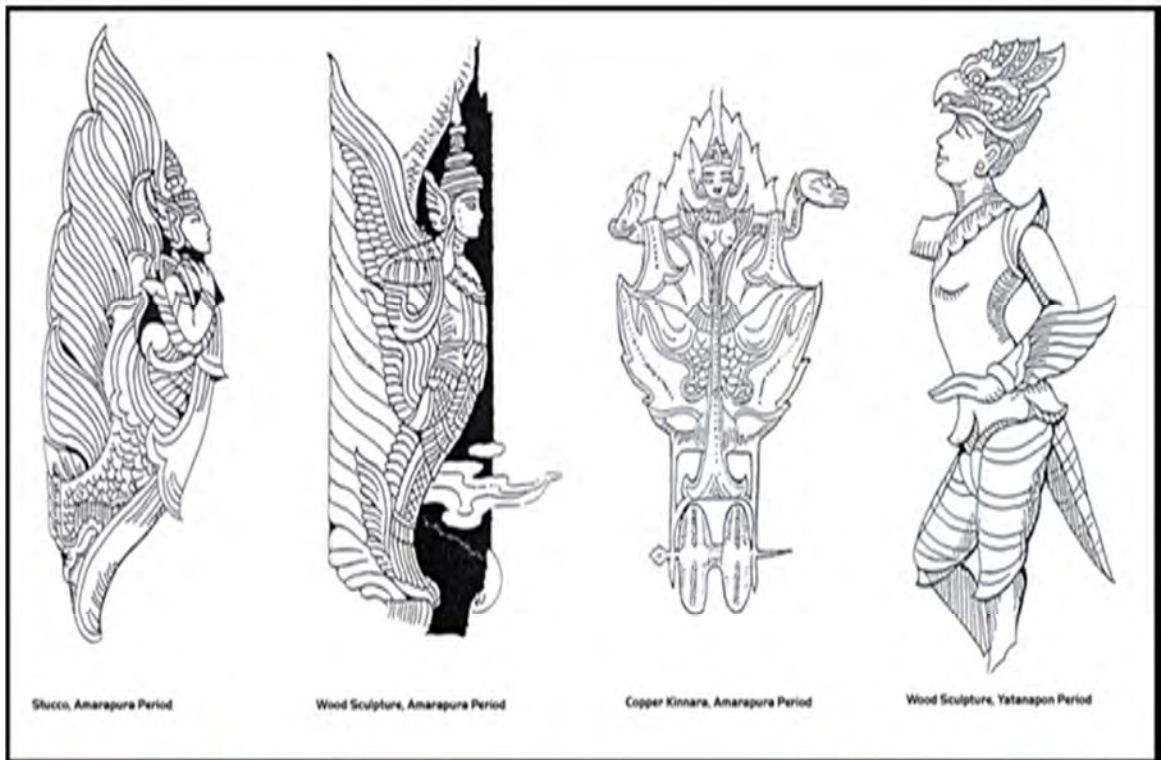

Stucco, Amarapura Period

Wood Sculpture, Amarapura Period

Copper Kinnara, Amarapura Period

Wood Sculpture, Yatanapon Period

မြန်မာ ကနုတ်



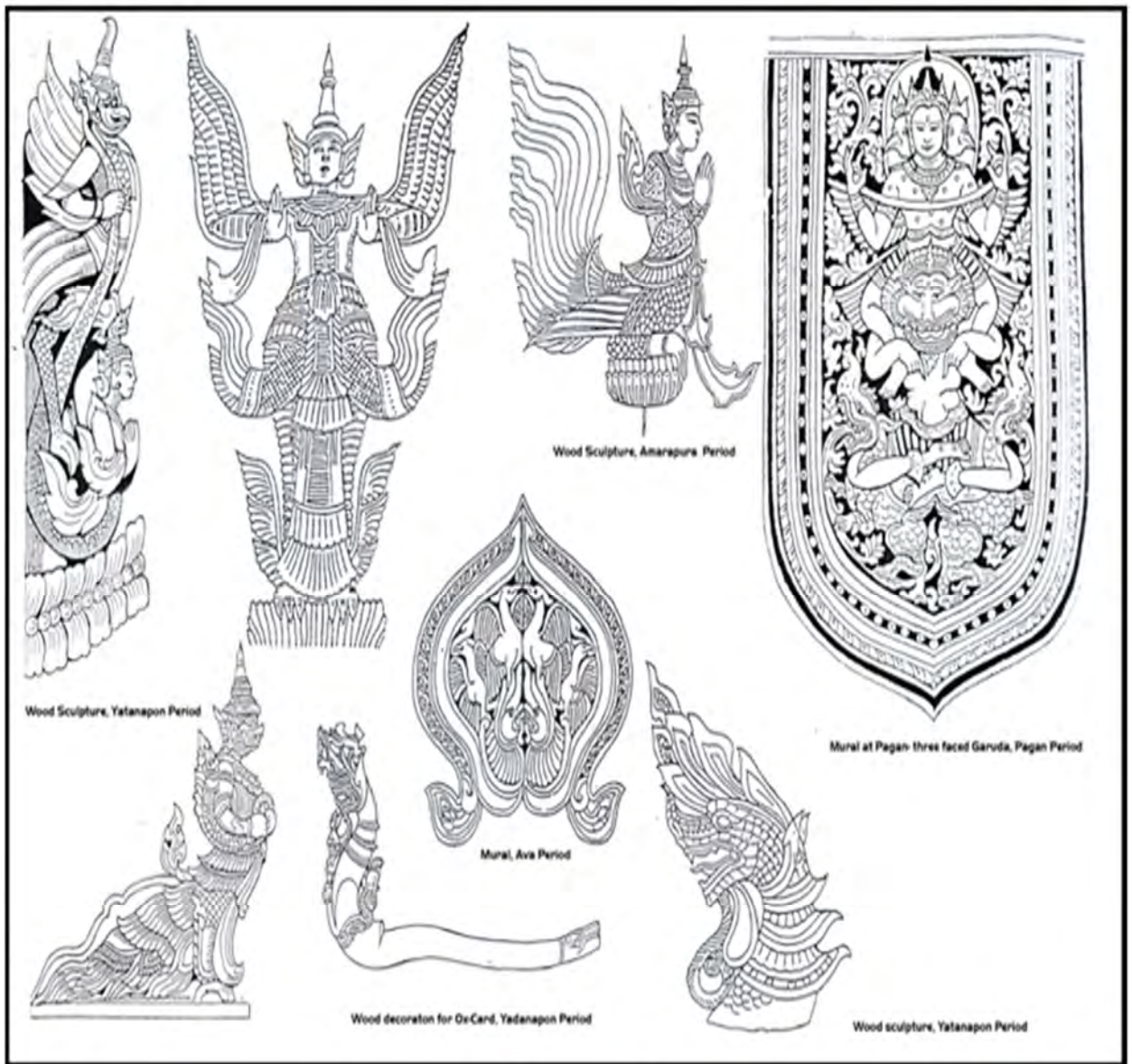

အားလုံးပဲ အဆင်ပြေနိုင်ကြပါစေ

အဆင်မပြေမှုများရှိသဖြင့် အကြံပေးလိုပါက [minayeik@gmail.com](mailto:minayeik@gmail.com) ကို ဆက်သွယ်နိုင်ပါတယ်။

